

HYUNDAI
POWER PRODUCTS

SZALAG ÉS TÁNYÉROS CSISZOLÓGÉP

HYD-619A

Használati útmutató

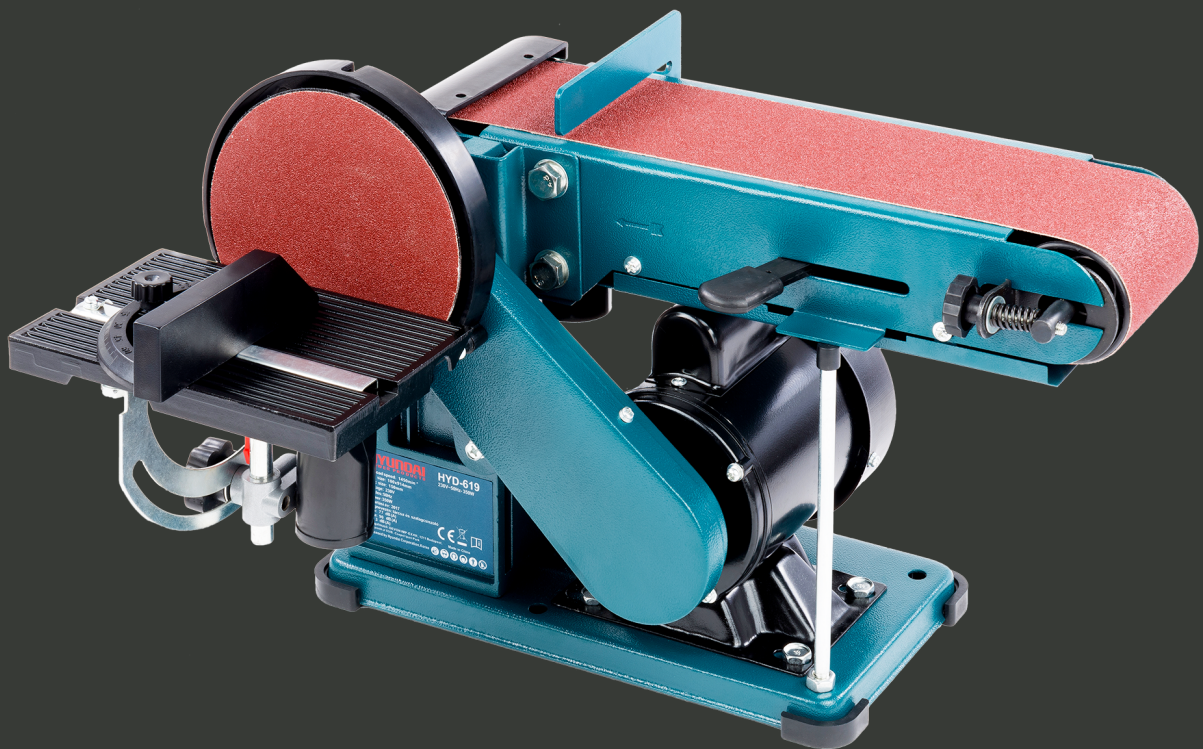

Technikai adatok

Dobozméret	505x310x270mm
Teljesítmény	400 W
Feszültség	230 V~50Hz
Fordulatszám	1450 rpm
Tárcsa átmérő	150 mm
Csiszolószalag méret	100x914 mm
Üresjárat szalag sebesség	282 m/min
Munkafelület	100x300
Asztal méret	190x125
Súly	13/12.2 Kg
Lpa	77 dB (A)
Lwa	90 dB (A)
K	3 dB (A)

ÁLTALÁNOS MUNKAVÉDELMI UTASÍTÁSOK

A csiszológép balesetveszélyes.

Elektromos gépek használatakor a tűz, áramütés és személyi sérülés veszélyének csökkentése érdekében mindig be kell tartani az alapvető munkavédelmi óvórendszabályokat, ideértve az alábbiakban leírtakat is. Mielőtt megkezdene termékünk használatát, olvassa el mindezeket az utasításokat és tartsa is be őket. Az asztalosműhely kiemelten tűzveszélyes!

A biztonságos és balesetmentes működtetés érdekében:

Tartsa tisztán a munkaterületet, és a gépet.

Vizsgálja meg a munkavégzés környezetét.

Az elektromos gépeket nem szabad esőben és nyirkos nedves helyeken használni.

Gondoskodjon a munkavégzés helyének megfelelő megvilágításáról. Tilos az elektromos gépeket, így a csiszoló gépet is tűz és robbanásveszélyes környezetben használni.

Védekezzen az áramütés ellen.

Csak 230V-os földelt hálózatba csatlakoztassa a gépet. Használjon gumitalpú vasaltorrú cipőt a munkavégzés folyamán. Ellenőrizze a kábel és a hálózati csatlakozó sértetlenségét. Sérült vezetékkel, ne használja a gépet.

Tartsa távol a kisgyermeket.

Ne engedje a munkaterület közelébe a gyermekeket, tartson távol mindenkit a vezetékektől és hosszabbítóktól, valamint a gépektől, akik nem a munkavégzéshez kapcsolódóan vannak jelen.

A használaton kívüli gépeket zárja el.

Ezeket, a gépeket, zárt helyen kell tárolni, hogy illetéktelenek, vagy kisgyermek ne tudjanak hozzáférni. A munka befejezése és a tárolás megkezdése előtt gondosa takarítsa le a gépet a szennyeződésektől.

Ne erőltesse túl gépet.

A rendeltetésszerűen használja a gépet. Ez a csiszológép nem ipari felhasználásra készült.

Használja mindig a megfelelő gépet és szerszámot.

Ne erőltesse túl gépét. Nagyobb teljesítményű gépet igénylő munkavégzéshez, használjon nagyteljesítményű gépet. Ne használja a csiszológépet a rendeltetéstől eltérő célra. Ne eszközözljön átalakítást a gépen

Viseljen megfelelő ruházatot.

Nem szabad bő ruhát, gyűrűt, vagy más ékszert viselni, ezek ugyanis beakadásukkal balesetet okozhatnak. A hosszú haját le, vagy be kell kötni.

Használjon védőszemüveget.

Porképződéssel járó munkavégzés során az arcmaszk, (porvédő maszk) viselése is ajánlott. A géphez csatlakoztassa a porzsákot, vagy porelszívó (nem tartozék)

Karbantartás tisztítás.

Rendszeresen tisztítsa meg a gépet munkavégzés után, ha szükséges közben is. A forgó alkatrészeket ne olajjal, hanem spray-el fújja be. Például: WD-40-nel. A csiszolószalag szélei különösen élesek és a forgás miatt balesetveszélyes.

Lehetőleg használja a szemvédő szemüveget és porvédő maszkot.

Rövid munkadaraboknál, fogja azokat valamilyen befogóba.

Figyelem!

A jelen használati utasításban leírtak be nem tartása esetén sérülés, életveszély, és gépsérülés következhet be.

Az illetéktelen személyeket tartsa távol a munkahelytől. Használjon védőszemüveget és hallásvédő eszközt.

Munka közben viseljen védőszemüveget és porálarcot

A gép főbb részei

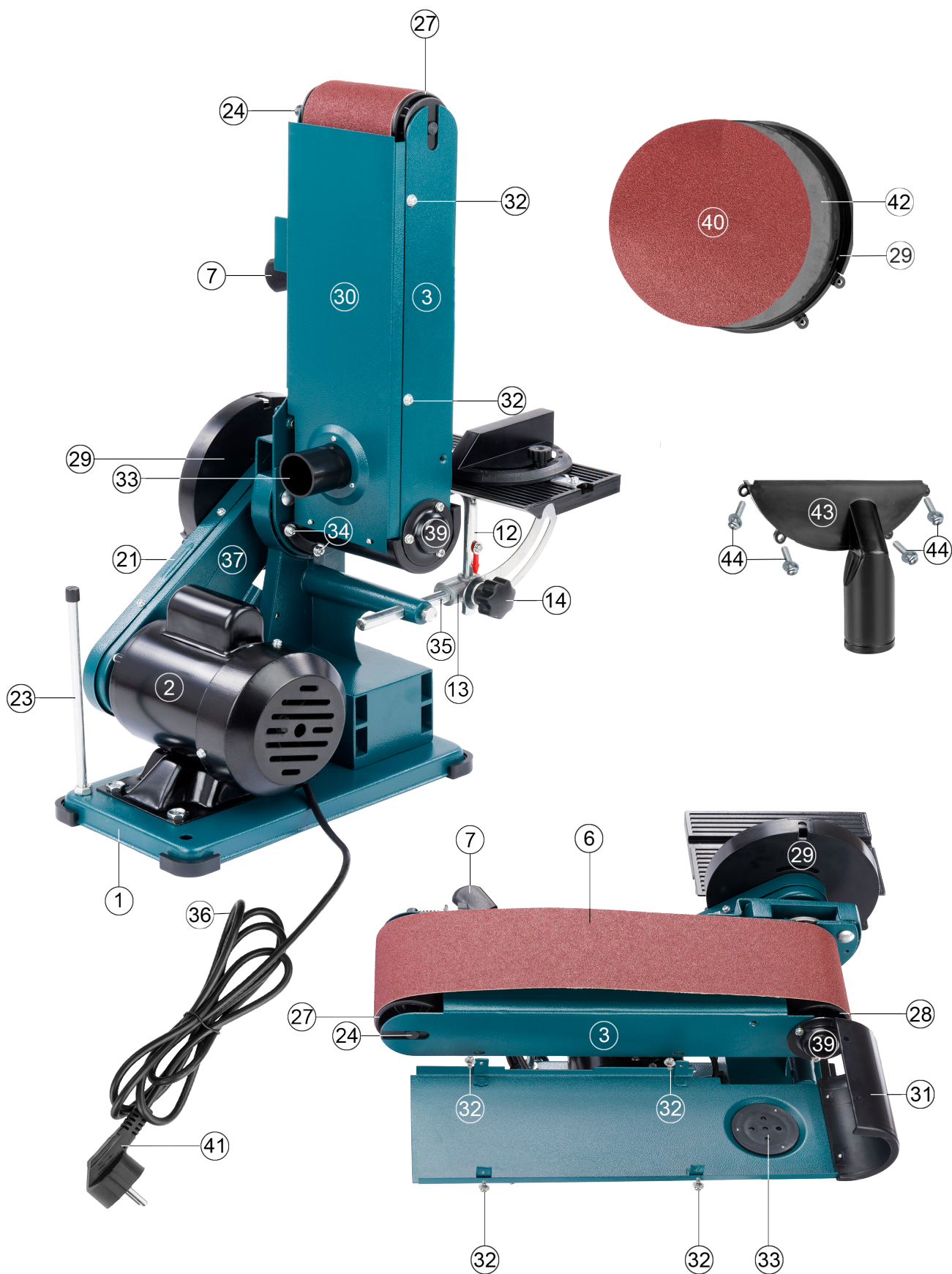

Biztonsági előírások

Ellenőrizze a következőket:

Megegyezik-e a csiszológép kimeneti feszültsége a hálózati feszültséggel. A csatlakozót legyen földelt. A vezeték és a hálózati csatlakozó szakadás és sérülésmentes legyen.

Az optimális működés érdekében a szerszám forgó részeit hagyja szabadon.

Legyen ezért óvatos. Az eszközt határozottan fogja meg, hogy ne ejthesse el, amikor a gép hozzáér a csiszolandó felülethez, mert az kirepülhet és balesetet okozhat.

Kerülje a hosszú hosszabbítózsínórok használatát. Kábeldob esetében, húzza le az összes kábelt.

Ha szükséges a csiszológépet csavarokkal erősítse a gyalupadhoz (munkapadhoz).

Szerelés

Állítsa fejre a gépet és nyomja a sarkaiba a négy gumi lábat (22).

A gépöntvényt, (a) az alumínium tárcsát (42) és a tárgyasztalt (b) külön-külön csomagolva szállítjuk. Csúsztassa az alumínium tárcsát a tengelyre és szorítsa oda a tárcsát, meghúzva a hernyócsavart az imbuszkulccsal a tárcsa oldalán lévő nyíláson keresztül.

Helyezze a tárgyasztalt (b) a tengellyel (35) az öntvénybe és erősítse oda a tárgyasztalt egy villáskulccsal az öntvény oldalán. Ellenőrizze egy 90°-os fémdérékszög segítségével a tárgyasztalon, hogy a beállítási szög 90°-os-e. Amennyiben szükséges, akkor korrigáljon. A marokcsavar (14) fellazításával korrigálhatja a szöveget, ezután húzza meg a marokcsavart.

Más szög beállításához, ugyanezt a műveletet hajtsa végre, fordítsa az asztalt a kívánt szögbe, a skálalemezen leolvasható az új szög értéke.

Azért, hogy elkerülje, a munkadarab vagy ujjá a tárgyasztal (4) és a csiszolótárcsa a csiszolóvászonnal a (29-42) közé kerüljön, a tárgyasztal és a csiszolótárcsa közötti távolság ne legyen több 1,6 mm-nél.

A szintén külön szállított állítható szögbeosztású anyagvezető (c) a tárgyasztalra (13) helyezhető.

A szögbeállító (13) segítségével pontosan beállítható a csiszolás szöge.

A szalagos csiszológép vezetője (8) az ékszíj tartólemeze (3) csavarja fel. Ezen a módon a munkadarab veszély nélkül tartható a csiszolószalaghoz, mert a vezető meggátolja, hogy a munkadarab lecsússzon az asztalról.

A gép üzembehelyezésekor:

Ügyeljen rá, hogy a zsinór ne kerüljön az eszköz mozgó részeinek közelébe.

Használjon védőszemüveget. Használjon pormaszkot. Használjon porelszívót.

Azonnal kapcsolja ki a gépet:

A hálózati csatlakozó, hálózati vezeték hibája, sérülése esetén.

Hibás kapcsoló esetében, húzza ki a vezetékét.

Amennyiben megégett a szigetelés, füstölést vagy furcsa szagot észlel.

A vezetékek és a dugaszok cseréje

A lecserélt vezetékeket és dugaszokat azonnal dobja el!

Nem csatlakoztatott, illetve nem szigetelt végű vezeték dugóját a fali konnektorba dugni rendkívül veszélyes!

Hosszabbítózsínór használata

Kizárólag jóváhagyott és a gép bemenőteljesítményének megfelelő hosszabbítózsínórt használjon! A minimális vezeték méret 1,5 mm². Amennyiben kábeldobot használ, mindig teljesen tekerje le azt.

Használatbavétel

Szükség esetén erősítse a csiszológépet az alapöntvényen lévő lyukakon át csavarral a gyalupadhoz.

Ügyeljen rá, hogy a gép körül elegendő hely maradjon a csiszolandó munkadarab számára.

A gép főbb részei

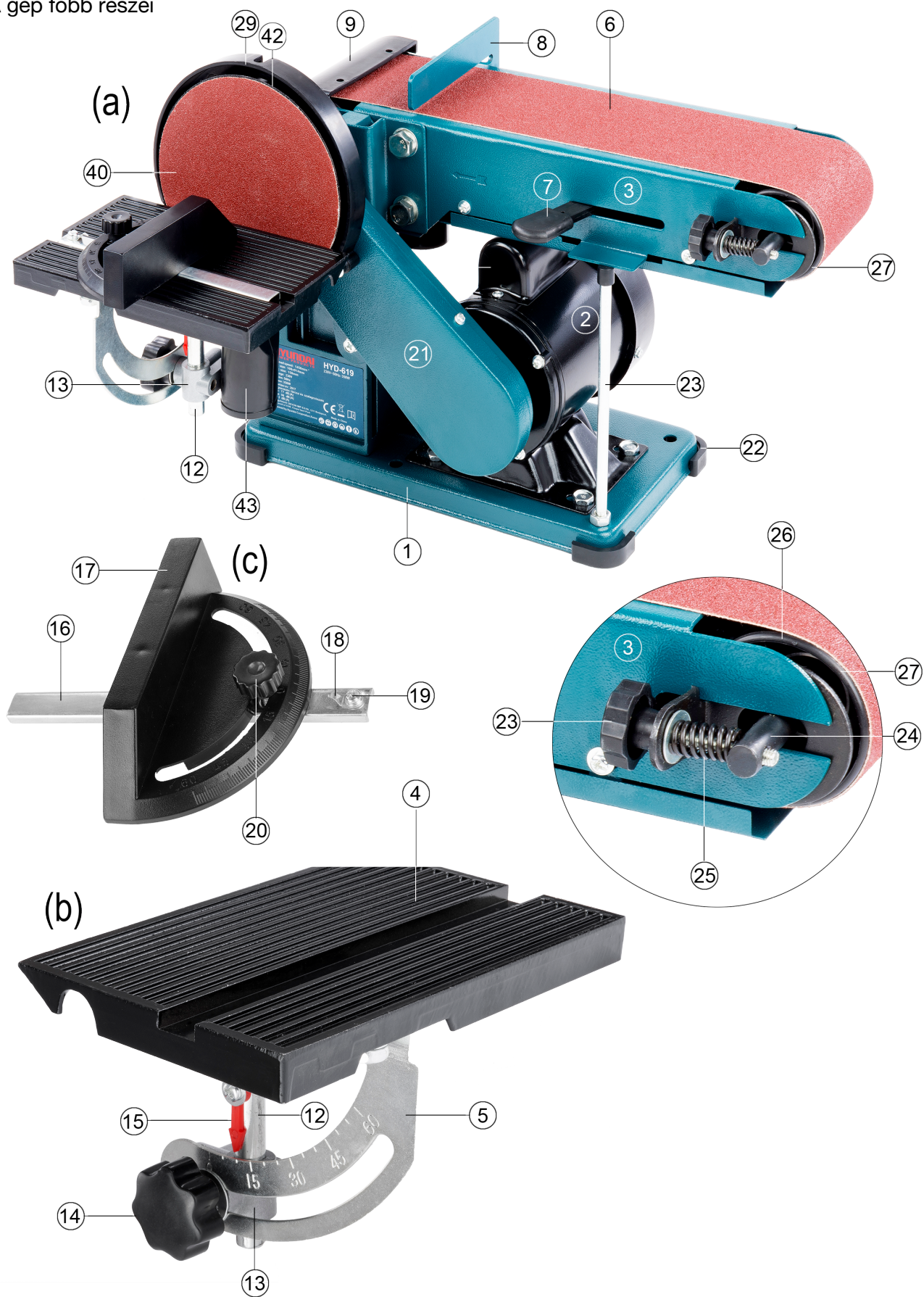

A csiszolópapír felhelyezése

Állítsa függőleges állásba a szallagcsiszoló fejet a forgópontnál lévő két anya (50) fellazításával. Szerelje le a csiszolószalag tartója (3) aljáról, a négy csavar (32) kicsavarásával és a védőburkolat (31) két csavarjának kicsavarásával, amivel az a tartóhoz (3) van rögzítve. Az alsó pogyújtó lemezt (30) ami a porelszívó csonkját (33) is tartja, így már kiemelheti. Szabaddá válik a csiszoló szallag is. Tolja a feszítő kart (7) egészen jobbra, hogy megszűnjön a feszítő erő a vezető hengerekre. Vegye le a csiszoló szallagot.

Tisztítsa meg a környezetet és tegye fel az új szallagot a forgási iránynak megfelelően. Engedje vissza a feszítő kart (7). Szerelje vissza az alsó lemezt a négy csavarral és rögzítse a burkolatot is a (3) lemezhez. A csiszológépet és a csiszolótárcsát elforgatva mozdítsa a csiszolószalagot jobbról balra a gép felső részén.

A csiszolószalag megfelelő irányú mozgását nyíl mutatja a belső oldalon (lásd az ábrát). Ahol nem szerepel nyíl, a csiszolópapírt úgy kell felhelyezni, hogy az illesztés magasabb része a szallag forgási iránya felé álljon. Ügyeljen tehát arra, hogy a csiszolószalagot a megfelelő módon helyezze fel. A gép 100 x 915 mm-es csiszolószalaggal működik

Hajtsa meg kézzel a gépet és ha kell szabályozza be a marokcsavarral (23) a csiszolóváson közepén futását a géplapon. Ellenőrizze és korrigálja a pontos közepén futást a gép bekapcsolt állapotában is. Szerelésknél húzza ki a csatlakozót a fal csatlakozóból.

Működés

Csavarja a marokcsavar (23) segítségével a jobb oldali vezető hengert pontosan derékszögbe a csiszolószalag pályájára, hogy közepén fusson az. A szallag futását akkor állította be jól, amikor a csiszolószalag oldalai egyenletesen mozognak az alátétlapon közepén.

A csiszolótárcsa

A csiszolótárcsához 150 mm átmérőjű papír, vagy vászon csiszolólapokat kell használni. A csiszolólapok öntapadóak. (fémhez, vagy fához, durvább, vagy finomabb)

Csavarja be a rögzítő elemet (35) a furatba (47), dugja rá a dönthető asztalt (b) állítsa be a távolságot a tárcsától és húzza meg a hatlapfejű csavart (48).

A munkadarabot így alátámasztja a munkaasztallal, átvéve az a munkadarab súlyát és elég azt csak a csiszolószalaghoz való enyhe nyomással megmunkálni.

Bekapcsolás-Kikapcsolás

A nyomja meg az "I"-es zöld gombot a gép bekapcsolásához.

A gép kikapcsolásához nyomja meg az "O"-es piros gombot.

A hálózati zsinórt mindig tartsa távol a mozgó részekről.

Ne gyakoroljon túl nagy nyomóerőt a munkadarabra, ez ugyanis csak a csiszolószalag mozgását lassítja.

Csiszolás

Az ehhez a csiszológéphez adott csiszolószalag és korong alkalmas fém, fa vagy műanyag megmunkálásához. A csiszolás során szilárdan, biztonságosan fogja a munkadarabot. Ne gyakoroljon rá külön nyomóerőt. Mozgassa a munkadarabot oda-vissza a csiszolószalagon vagy a korongon, hogy a csiszolószalag és, vagy a korong ne egy ponton kopjon. Kerek tárgyak a csiszolószalag végein csiszolhatók. A csiszológépnél hosszabb munkadarabokat a vezető eltávolításával csiszolhatunk.

Fa csiszolásánál mindig az erzet hosszanti irányában csiszoljon, hogy elkerülje a szálkásodást. Kivétel: olajmázolás alá, ekkor a jobb tapadás érdekében célszerű keresztben csiszolni a faanyagot.

Különösen lágy felület megmunkálásakor hatásos módszer alkalmazható a szemcsék felszínre hozatalához.

Ez a következőképpen történik: Nedvesítse meg a már csiszolt felületet egy vizes ruhával vagy szivaccsal és hagyja alaposan megszáradni. Némelyik farost jobban megduzzad, így a felszín egyenetlenebb lesz, mint először (a nedvesség felhúzza a szálát). Ekkor finom csiszolópapírral csiszolja le a kiálló részeket és az eredmény meglepően simafelület lesz. Ezt a módszert azonban ne használja lakkozott fa esetében. A lakk a nedvesség következtében leválhat, és tönkretelheti a csiszolóanyagot is. A karbantartás és tisztítás során mindig húzza ki a hálózati csatlakozót a dugós csatlakozóaljzatból. A folyamatos jó működés a gép helyes kezelésével és rendszeres tisztításával biztosítható.

A „csupasz” gép

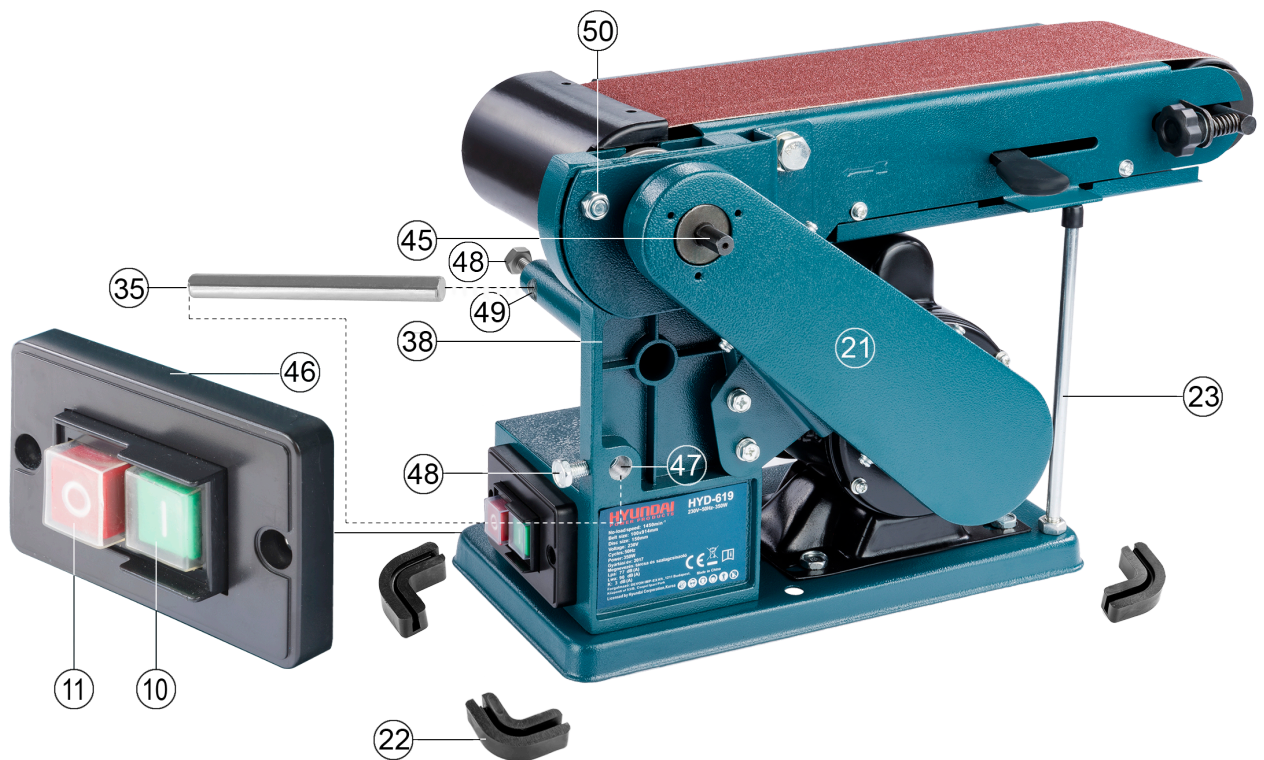

A gép a tárcsa csiszoló, az anyagtámasztó és a dönthető munkaasztal felszerelése előtt



A csiszolópapír kiválasztása

A durva csiszolópapír (60-es szemcse) általában a legtöbb anyagot eltávolítja, a befejezéshez pedig a finom csiszolópapír (150-as szemcse) használható. Ha a felszín egyenetlen, kezdje a munkát a durva csiszolópapírral, és addig folytassa, amíg egyenetlenség nem válik. Ezután használjon közepesen durva papírt (100-as szemcse), hogy az első papír után ottmaradt karcokat eltávolítsa, végül finom csiszolópapírral (150-as szemcse) fejezze be a munkát. Addig folytassa a csiszolást, amíg a felszín teljesen sima nem lesz.

A tárcsacsiszoló, az anyagtámasztó (c) és a dönthető munkasztallal (b) felszerelve

A munkaasztal elhelyezése a csiszológépen

A kombinált csiszológép (a) szallagcsiszoló részét, vízszintes és függőleges, vagy tetszőleges helyzetbe is állíthatja. Függőleges helyzetbe állítva, erre a szallagos részre is felszerelhető a munkaasztal. (b) Lazítsa fel a két anyát (50) a csiszológép elején a bal oldali vezetőhenger körül egy villáskulcs segítségével.

Fordítsa a csiszolószalagot felfelé a kívánt helyzetbe. Szorítsa vissza a két anyát. Helyezze be a munkaasztal rúdját (35) a gépöntvény szerelőlyukjába (49) állítsa a megfelelő közelségbe a csiszolóvászonhoz, majd húzza meg a csavart (48) A munkadarab most a tárgyasztalon fekszik és nem a csiszolószalagra gyakorol nyomást. A köszörűtárcsához használt tárgyasztal most a csiszolószalag felőli oldalára került.

Fekvő helyzetbeni használatnál szerelje fel az anyagmegtámasztót

(8) amit a gép oldalára lehet felszerelni és onnan nyúlik a csiszolóvászon (6) fölé. Ez akadályozza meg, hogy a munkadarab a csiszolás közben a (9) az elszívó csőhöz vezető burkolatnak ütközzön és kárt tegyen benne.

A 0-45°-ig állítható dőlésszögű munkaasztalt (b) rendkívül hasznosan és sokoldalúan lehet felhasználni. A munkaasztalra felszerelhető egy (oldalról becsúsztható) szögben állítható anyagvezető (c)

A megmunkálandó anyagot kézzel nekiszorítva az anyagvezetőnek az asztal nútjában jobbra balra mozgatva a sít, csiszolhatja a munkadarabot. Mivel az anyagvezető szögben állítható és még az asztal is dönthető, ezért nagyon sok feladat elvégzésére alkalmassá teszi a gépet.

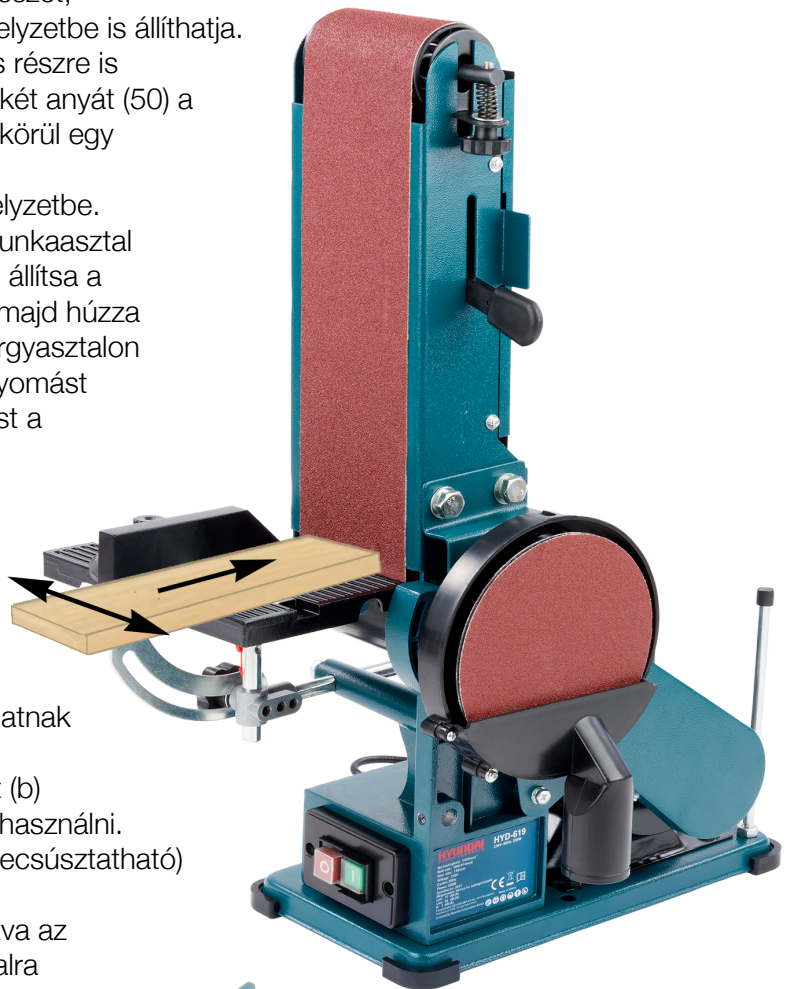

A szallagcsiszoló külső ívén homorú felületek is megmunkálhatóak ----->

A főbb alkatrészek megnevezése

1	Talpatzat	26	Csiszoló szallag
2	Motor	27	Szallagvezető henger
3	Szallagcsiszoló tartólemez	28	Szallag meghajtó henger
4	Tartólemez	29	Korongvédő burkolat
5	Skálalemez	30	Porgyűjtő védőlemez
6	Csiszolószallag	31	Porelvezető burkolatlemez
7	Szallagfeszítő kar	32	Csavar (4 db)
8	Anyagtámasztó lemez	33	Porelszívó csatlakozócső
9	Burkolat	34	Burkolatlemez rögzítő csavar (2 db)
10	Be kapcsoló	35	Tartórúd az anyag támasztó asztalhoz
11	Ki kapcsoló	36	230 V-os vezeték
12	Asztaltartó rudazat	37	Ékszíj védő burkolat tartó lemez
13	Elosztó öntvény	38	Gépöntvény
14	Marokcsavar	39	Csapágyvédő lemez
15	Piros mutatónyíl	40	Csiszolókorong
16	Csúszo U lemez	41	230 V-os csatlakozó dugó
17	Szögben állítható anyagtámasztó	42	Csiszolótárcsa
18	Mutatólemez	43	Elszívó csonk a korongvédő burkolaton
19	Mutatólemez rögzítő csavar	44	Elszívó csonk rögzítő csavar (4 db)
20	Szögben rögzítő marokcsavar	45	Csiszoló korong és meghajtóhenger tengely
21	Ékszíjvédő lemez	46	Motorkapcsoló ház
22	Gumi rezgés csillapító (4db)	47	Furat az anyagmegtámasztó rögzítéséhez
23	Szallagvezető henger állító csavar	48	Csavar az anyagmegtámasztó rögzítéséhez
24	Szallagvezető hátsó henger tengely	49	Furat az anyagmegtámasztó rögzítéséhez
25	Feszítő rugó	50	Anyag a szögbe állításához (2 db)

A csiszolószalag függőlegesbe állítása.

A képen látható két anyát kell meglazítani és visszahúzni az állítás után.

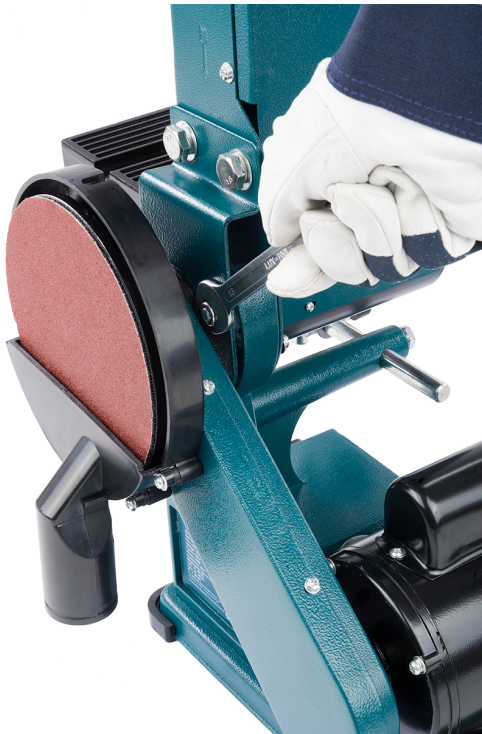

Csiszolás a tárcsacsiszolóval.

A tárcsás csiszolás a sarkos élek lekerekítésére, vagy akár a teljes felület íves lekerekítésére is alkalmas. Ebben az esetben az anyagvezetőt (c) csúsztassa ki a munkalap (b) nútjából, hogy a teljes felületet használni lehessen.

A csiszolópapír (vászon) csere



öntapadó csiszolókorong

A csiszolótárcsa használata



A csiszolótárcsához (42) egy öntapadó 150 mm átmérőjű papír vagy vászon csatlakozik.

A csúsztatható anyagvezető nélkül, sarkok, vagy teljes rádiuszok lecsiszolására is lehetőség nyílik

Kisebb-nagyobb lekerekítések

Akár teljes lekerekítés

HULLADÉKKEZELÉS: Az elektromos kéziszerszámokat, tartozékokat és csomagolóanyagokat a környezetvédelmi szempontoknak megfelelően kell újra felhasználásra leadni.

Csak az EU- tagországok számára: Ne dobja ki az elektromos kéziszerszámokat a háztartási szemétkorba! Az elhasznált villamos és elektronikus berendezésekre vonatkozó 2012/19/EU európai irányelvnek és a megfelelő országos törvényeknek való átültetésnek megfelelően a már nem használható elektromos kéziszerszámokat külön össze kell gyűjteni és a környezetvédelmi szempontoknak megfelelően kell újra felhasználásra leadni.



Magyarországi kizárólagos forgalmazó:

Devon Imp-Ex Kft.

1103 Budapest, Noszlopy u. 34.

Garanciális szerviz:

1211 Budapest (Csepel Gyártelep)

Déli bekötő-út 10/C

www.barkacsgep.com