

HYUNDAI
POWER PRODUCTS









HYD-99 BENZINMOTOROS FÚNYÍRÓGÉP

Használati útmutató



Piktogramok a gépen

	Olvassa el és tartsa be a termék használatára vonatkozó előírásokat.
	Tartson elegendő biztonsági távolságot.
	A sérülések elkerülése érdekében, viseljen zárt lábbelit!
	Ha a munkaterületen a zajszint meghaladja a 85 dB (A) értéket, szükséges megfelelő fülvédő használata, Viseljen fülvédőt!
	Vigyázat, mérgező füst! A kipufogógáz belégzése az egészségre káros. Ne indítsa be a gépet zárt helységben!
	Veszély! Vigyázat forgó kések! Forgó részek okozta sérülésveszély.
	A karbantartási vagy hasonló munkálatok előtt húzza ki a gyújtógyertya csatlakozófejét!
	Vigyázat! A kicsöpögő olaj veszélyes! Az üzemanyag robbanásveszélyes

	A vágókés nagyon éles, tartsa távol tőle a kezét és a lábát!
	Vigyázat! Tűz és robbanás veszély!
	Veszély járó motor esetén a kirepülő részek miatt! Ne engedjen mást a közelbe!
	Tartson elegendő biztonsági távolságot.
	A karbantartási vagy hasonló munkálatok előtt, húzza ki a gyújtógyertya csatlakozófejét!
	Rövid útmutató: Indítsa el a motort. Vezetőnyél
	Veszély! járó motor esetén az kilökődő részek miatt! Ne engedjen mást a közelbe!
	FIGYELEM! A kezelés során legyen különösen óvatos.

Jelzések és feliratok a gépen



NE MŰKÖDTESSE A FŰNYÍRÓT A FŰGYŰJTŐ VAGY AZ ÖNZÁRÓ VÉDŐLEMEZ NÉLKÜL!

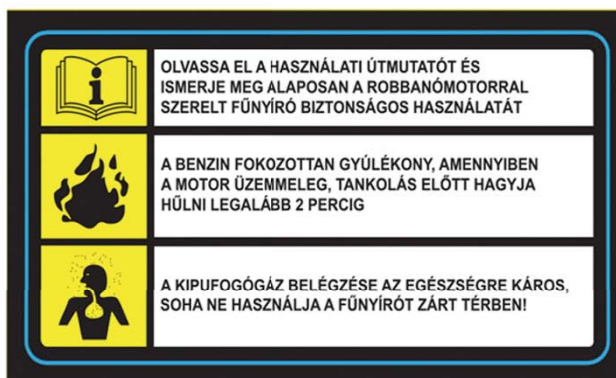

Biztonság

Rendeltetésszerű használat

A fűnyíró gépet kizárólag magánháznál és hobbikerteknél történő fűnyíráshoz tervezték. Kizárólag magánhasználatra szolgál. Kereskedelmi, ipari célú felhasználásra nem alkalmas. Minden egyéb felhasználási mód kifejezetten tilos, rendeltetésellenes használatnak minősül. A gyártó és a forgalmazó a rendeltetésellenes vagy hibás használatból eredő sérülésekért, károkért nem vállal felelősséget.

Lehetséges példák a rendeltetésellenes vagy hibás használatra:

A fűnyíró gép használata rendeltetésétől eltérő célokra.

A használati útmutatóban foglalt biztonsági előírások és utasítások, vagy szerelési, használati, karbantartási, tisztítási utasítások figyelmen kívül hagyása.

A fűnyíró gép használatához szükséges különleges, vagy általánosan érvényes baleset megelőzési, foglalkozásegészségügyi, vagy biztonságtechnikai előírások figyelmen kívül hagyása.

Olyan tartozékok vagy pótalkatrészek használata, amelyek nem a fűnyíró géphez tartoznak.

A fűnyíró gép átalakítása.

A fűnyíró gép javítása, nem a gyártó, vagy nem egy szakember által.

A fűnyíró gép kereskedelmi, vagy ipari használata.

A fűnyíró gép használata, vagy karbantartása, olyan személyek által, akik nincsenek tisztában a fűnyíró gép használatával, és így nem ismerik a vele járó veszélyeket.

Maradék kockázatok

A rendeltetésszerű használat ellenére sem zárhatók ki teljesen a nyilvánvaló, fennmaradó kockázatok.

A fűnyíró gép jellegéből adódóan az alábbi veszélyhelyzetek fordulhatnak elő:

A vágókéshez való hozzáérés (vágási sérülés)

Tárgyak (pl. kövek) kilökődése.

Biztonsági és védőberendezések

A fűnyíró gép az alábbiakban felsorolt biztonsági és védőberendezésekkel rendelkezik. Soha ne üzemeltesse a fűnyíró gépet, ha a védőberendezések sérültek vagy hiányosak.

Motorkapcsoló kengyel:

A fűnyíró gép egy motorkapcsoló kengyellel (8d) van felszerelve, melynek elengedésekor a készülék megáll.

Ütközőlemez:

A fűnyíró gép ütközőlemezzel (1a) van felszerelve, amely a fűgyűjtő tartály eltávolítása esetén megakadályozza a fű és különféle tárgyak kirepülését.

Biztonsági utasítások

Robbanás, tűz és egészségkárosodás veszélye!

A benzin, illetve az olaj szakszerűtlen használata robbanást vagy tüzet eredményezhet, valamint egészségkárosodás is bekövetkezhet a szakszerűtlen használat miatt.

A benzin rendkívül gyúlékony. Üzemanyaggal való feltöltéskor ne legyen nyílt láng a közelben és ne dohányozzon.

A benzin, vagy olajtartály feltöltése előtt kapcsolja ki a motort, és hagyja lehűlni a fűnyíró gépet. Ellenkező esetben a kicsorduló üzemanyag begyulladhat.

A feltöltést mindig jól szellőző helyen végezze. A felgyülemllett benzingőz lángra lobbánhat és felrobbanhat.

Ügyeljen arra, hogy az üzemanyag vagy olaj ne kerüljön a bőrre vagy a szemébe. Ne lélegezze be a benzingőzt.

Ügyeljen arra, hogy ne kerüljön benzin a talajba.

Használjon megfelelő alátétet a tanksapka alá.

A feltöltést követően zárja vissza a fűnyíró gép és a tárolótartály (13) tanksapkáját (15), hogy az üzemanyag ne folyjon ki. Törölje le a túlcorduló üzemanyagot. Csak azután helyezze üzembe a fűnyíró gépet, ha azt legalább 10 méterrel arrébb vitte a tankolás helyétől. Ezzel megakadályozza, hogy a túlcorduló benzin lángra lobbánjon a motor kipufogógáza miatt.

Ne tárolja a fűnyíró gépet a benzinnel megtöltött tartállyal egy épületben, ahol a benzingőz nyílt lánggal vagy szikrával érintkezhet vagy begyulladhat.

Hagyja lehűlni a motort, mielőtt a fűnyíró gépet zárt helyiségben tárolásra beteszi.

A tűzveszély elkerülése érdekében figyelje a motort, a hangtompítót és a tartályt, hogy azokon, illetve azokban ne legyen fű, vagy lombhulladék.

Veszélyes a gyermekekre és a korlátozott fizikai, érzékszervi vagy mentális képességű személyekre (például az idősebb emberekre, és azokra, akik nincsenek fizikai vagy szellemi képességeik teljes birtokában), vagy azon személyekre, akik nem rendelkeznek megfelelő tapasztalattal és tudással (például a nagyobb gyerekekre is).

Gyermekek és korlátozott fizikai, érzékszervi vagy mentális képességű személyek, továbbá olyanok, akik nem rendelkeznek megfelelő tapasztalattal és tudással, nem használhatják a fűnyírót.

Ne engedje, hogy gyermekek a fűnyíró géppel játsszanak.

A tisztítást és felhasználói karbantartást gyermekek nem végezhetik.

A gépkezelő életkorát helyi rendeletben szabályozhatják.

Ne engedje, hogy a gyerekek a csomagolóanyaggal játsszanak.

Sérülés, vagy károkozás veszélye!

A nem kellően tájékozott felhasználók a szakszerűtlen használattal könnyen veszélyt jelenthetnek másokra, vagy anyagi javakra.

A fűnyíró gépet nem használhatják 16 év alatti fiatakorúak és olyan személyek, akik nincsenek tisztában a fűnyíró gép használatával és nem olvasták ezt a használati útmutatót.

Ismerje meg a szabályozó alkatrészeket és a fűnyíró gép szakszerű használatát.

Gondoljon arra, hogy a gépet üzemeltető vagy kezelő személy felelős a másoknak okozott balesetekért vagy az anyagi javakban okozott kárért.

Figyeljen oda, és megfontoltan lászon a fűnyíró géppel végzendő munkához. Ne használja a fűnyíró gépet, ha fáradt, vagy ha kábítószer, alkohol, gyógyszer hatása alatt áll. A fűnyíró gép használata közbeni akár pillanatnyi figyelmetlenség is súlyos sérülésekhez vezethet.

Kövesse a fűnyíró gép által kibocsátott zaj és rezgés általi igénybevételhez kapcsolódó utasításokat

Sérülésveszély!

Ha szakszerűtlenül használja a fűnyíró gépet, szakszerűtlenül végzi a karbantartását, vagy szakszerűtlenül készíti elő a fűnyíró géppel végzendő munkát, az veszélyes helyzeteket, sérüléseket eredményezhet.

Ne nyírjon fűvet, amikor mások is, főleg, ha gyermekek vagy állatok vannak a közelben.

Ne működtesse a készüléket nem megfelelő időjárási körülmények esetén, különösen, ha fennáll a villámcsapás veszélye.

Mindig ellenőrizze szemrevételezéssel a fűnyíró gép használata előtt, hogy a vágókések, rögzítőcsapok és az egész vágóegység nem kopott vagy sérült-e.

Sérülésveszély!

Az életlen vagy sérült vágókést szakszervizben éleztesse vagy cseréltesse ki.

A javítást bízza szakemberre. Forduljon szakműhelyhez. Nem érvényesíthető garanciális és jótállási igény önhatalmúan végrehajtott javítás, szakszerűtlen vagy hibás kezelés esetén.

Cserélje ki a hibás hangtompítót. (kipufogót)

Semmilyen formában ne végezzen módosítást a fordulatszabályozón és semmilyen módon ne növelje a motor fordulatszámát.

Győződjön meg arról, hogy minden anya, csapszeg és csavar kellően meg van húzva, és hogy a fűnyíró gép biztonságos munkavégzésre alkalmas állapotban van.

Rendszeresen ellenőrizze a fűgyűjtő kosarat, hogy nem kopott-e meg, ill. megfelelően működik-e.

Ne indítsa be a fűnyíró motorját, ha a fűgyűjtő kosár nincs rászerezve.

Biztonsági okokból, cserélje ki a kopott vagy sérült alkatrészeket.

Kizárólag eredeti pótalkatrészeket és tartozékokat használjon.

Soha ne használja a fűnyíró gépet, ha a védőberendezések sérültek vagy hiányosak.

Ügyeljen arra a beállítási munkálatok során, hogy ne csípje be az ujjait a mozgó vágókések és a fűnyíró gép rögzített alkatrészei közé.

Állítsa le a motort, húzza ki a gyújtógyertya csatlakozófejét (gyertyapipát) és győződjön meg arról, hogy minden mozgó alkatrész teljesen leállt:

Mielőtt eltávolítja az elakadást, (elzáródást) eredményező tárgyat a fűkidobó nyílásból.

Mielőtt megvizsgálja, megtisztítja a fűnyíró gépet, illetve karbantartási munkálatot végez rajta.

Mielőtt megtölti a tartályt.

A vágókésekkel végzett munkálatok során (pl. karbantartás végzésekor) ügyeljen arra, hogy a vágókés még akkor is elmozdulhat, ha fűnyíró gép motorja éppen nem jár.

Mindeközben becsípheti az ujját vagy megvághatja magát. (használjon védőkesztyűt)

Ne használja a fűnyíró gépet bokor, vagy cserje nyírására, szecskázóként az ágak beaprításához, valamint a talaj egyenetlenségeinek (pl. vakondtúrás) elegyengetésére.

Soha ne tegye a kezét, lábát a mozgó alkatrészekre vagy azok alá.

Csúszásmentes talppal rendelkező, ellenálló lábbelit és hosszú, testre simuló nadrágot viseljen.

Ne működtesse a fűnyíró gépet mezítláb, papucsban vagy szandálban. Kerülje a bő, laza vagy zsinórokkal rendelkező ruházat, illetve az öv viselését.

Óvatosan használja és indítsa el a berántót (9), a gyártó utasításainak megfelelően. Mindig ügyeljen rá, hogy a lábai kellő távolságra legyenek a vágókéstől.

A motor beindítása után, már nem szabad megdönteni a fűnyíró gépet.

Soha ne hordozza vagy emelje meg a fűnyíró gépet, ha jár a motorja.

Ne nyírjon nedves fűvet, mert fennáll az elcsúszás veszélye, a fűmaradványok eltömíthetik a fűgyűjtő kosarat, illetve egyenetlen lehet a vágáskép.

Csak nappali fényben vagy megfelelő mesterséges megvilágítás mellett nyírjon fűvet.

Vizsgálja meg a területet, amelyen használni kívánja a fűnyíró gépet:

Távolítsa el a gyepről az ágakat, köveket, lehullott gyümölcsöket és egyéb idegen testeket (még a vakondtúrásokat is), hogy ne keletkezzen kár a fűnyíró gépben, ha esetleg berántja, bedarálja ezeket. Egyenetlen talaj esetén ügyeljen arra, hogy a vágókés ne érjen a föld felszínéhez.

Csak lépéstepőben haladjon a fűnyíró géppel.

Különös óvatossággal járjon el, amikor megfordítja vagy maga felé húzza a fűnyíró gépet.

Mindig ügyeljen a lejtőn a stabil pozíciójára.

A lejtőn mindig keresztben nyírja a fűvet, soha ne fel és le.

A 20° -os dőlésszöget meghaladó lejtőkön biztonsági okokból ne használja a készüléket.

Különösen akkor figyeljen nagyon, amikor a lejtőn menetirányt vált.

Állítsa le a gépet,

amikor meg kell billentenie a fűnyíró gépet, hogy átgurítsa egy nem fűvel borított felületen, illetve amikor a fűnyíró gépet kitolja a lenyírni kívánt felületre, vagy betolja onnan.

Ha a vágókés kőhöz vagy más kemény tárgyhoz ér, azonnal állítsa le a motort, várja meg, hogy a vágókés teljesen leálljon, és ellenőrizze, nem sérült-e.

Ha a fűnyíró gép szokatlanul erősen kezd rázkódni vagy szokatlan zajt, hangot bocsát ki, haladéktalanul kapcsolja ki a fűnyíró motorját, és húzza le a gyújtókábelt. Vizsgáltassa meg a fűnyíró gépet egy képzett szakemberrel, mielőtt újra használatba veszi.

Ne indítsa el a fűnyíró gép motorját beltérben, vagy más rossz szellőzésű helyen.

A motor kipufogógáza mérgező, fulladást okozhat.

Nemzeti, vagy helyi szabályok korlátozhatják a nagy zajkibocsátású, motoros készülékek használatának idejét. (Kora reggel, késő este stb.) A helyi önkormányzatnál tájékozódjon.

A tüzesetek megelőzése érdekében a könnyen lánggra kapó területen (száraz fű, bozót stb.) vagy nagy szárazságban végzett munkák esetén készítsen elő tűzoltószert.

Kerülje a természetellenes testtartásokat. Gondoskodjon arról, hogy stabilan álljon és ne veszítse el egyensúlyát.

FIGYELMEZTETÉS!



Sérülésveszély!

Növeli a sérülések kockázatát, ha a készüléken található biztonsági jelzések olvashatatlanok vagy hiányosak.

Győződjön meg arról, hogy a fűnyíró gépen található biztonsági jelzések tiszták és olvashatók.

Cserélje ki a biztonsági jelzéseket, ha azok olvashatatlanok vagy hiányosak.

Cserealkatrész használata esetén arra is rögzítsen megfelelő biztonsági jelzést.

Amennyiben szükséges, forduljon a forgalmazóhoz, a pót biztonsági jelzés beszerzése érdekében.

Első használatba vétel

A fűnyíró gép és a csomag tartalmának ellenőrzése

Meghibásodás veszélye!

Ha a csomagolást figyelmetlenül, éles késsel vagy más hegyes tárggyal nyitja ki, kár keletkezhet a fűnyíró gépben.

A csomagolás kinyitásakor legyen óvatos.

Lásson hozzá, hogy a fűnyíró gépet kiemelje a dobozból. A kivétel közben ügyeljen a stabil pozíciójára és tartsa egyenesen a hátát.

Emelje ki a fűnyíró gépet a csomagolásból.

Helyezze a fűnyíró gépet egy sík, stabil felületre.

Ellenőrizze, hogy a csomag hiánytalan-e.

Ellenőrizze, hogy nincs-e sérülés a fűnyíró gépen vagy alkatrészein.

Ha sérülést lát a fűnyíró gépen, ne használja. Ez esetben keresse fel a vásárlás helyszínét vagy amennyiben az megfelelőbb, forduljon a forgalmazóhoz a jótállási tájékoztatón megadott szervizcímen.

Lehetőleg őrizze meg a csomagolást, amíg teljesen össze nem szerelte a fűnyíró gépet.

A vezetőnyél felszerelése

A csomagban (dobozban), a géptestet a kerekek (6) nélkül becsavart kerékcsavarokkal (7) található. A felső tolórud (8b) teljes felszereléssel (bekötött bowden összekötve a motor indító részével) a géptest mellett. A két alsó vezetőnyél (8a), az összekötő csavarokkal (7) és a marokanyákkal (8f), valamint a rögzítő csavarokkal (8c) az alsó részen.



Rögzítse a rövid vezetőnyél alsó részeit (8a) a fűnyíró gép két oldalán úgy, hogy mindkét oldalon illessze a rövid alsó vezető nyeleket (8a) a rudazat tartó lyukakba (8). Előtte csavarja ki a rögzítő csavarokat (8c). A kar helyzetét a lyukakban, az alsó vezetőnyélből kicsavart csavarok helye egyértelművé teszi. (a tartólyukon (8) lévő furat találkozzon a karból kicsavart csavar helyén lévő menetes furattal. Csavarja be az előzőleg kivett csavarokat (8c) és rögzítse azt a tartozékba kapott szerszámmal. (ez a szerszám alkalmas a gyújtógyertya kivételére és meghúzására is)

Ezután csavarja ki az összekötő csavarokat (8e) is a marokanyákkal (8f) és illessze össze a két rudazatot. Az összeszereléshez a vezetőnyeleken elhelyezkedő furatokat használja. Dugja bele a csavart (8e) belülről kifelé és tekerje rá a rögzítő marokanyákat (8f). A folyamat során ügyeljen arra, hogy a bowdenhuzal a felső vezetőnyélnél és a vezetőnyél alsó részén ugyanazon az oldalon helyezkedjenek és ne forduljanak el rögzítse azokat a rögzítő (b) és a megvezető gyűrűvel (a). A berántótartó (c) és a bowden tartó (b) a felső vezetőnyélre gyárilag fel van szerelve.

Beállítás

Húzza ki a berántót (9). Vezesse át az indítókötélet (9a) a berántótartón (c), az indítókötélnek a berántótartóba (c) tartásához

Rögzítse a bowden-huzalt egy rögzítő gyűrűvel (a) a vezetőnyél alsó részéhez.

A kerekek felszerelése és a vágásmagasság beállítása

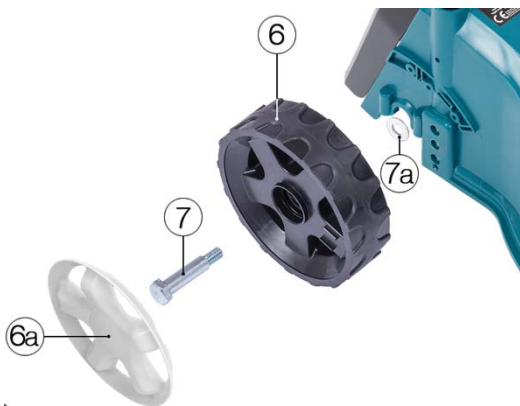

A dobozban találja még, a négy darab kereket és a hozzá tartozó dísztárcsákat.

Helyezzen a géptestet alá valamit, amivel megemeli annyira, hogy a kerekeket szabadon fel lehessen szerelni. Csavarja ki a géptestből (7) a kerékcsavarokat (7a) az alátétekkel együtt.

Válassza ki a három lehetőség közül az egyik menetes furatot (ezzel állíthatja be a vágásmagasságot), a legfelsőt választva érheti el a legalacsonyabb pozíciót, a legalsóval pedig a legmagasabbat.

Helyezze a kerékbe a kerékcsavart (7) a végére az alátéttel (7a) és csavarozza be a kiválasztott magasságba.

Ügyeljen arra, hogy mind a négy kerék azonos magasságba kerüljön.

Előkészületek

Sérülésveszély!

Ha szakszerűtlenül végzi el az előkészületeket, az veszélyes helyzeteket, sérüléseket eredményezhet.

Állítsa le a motort, húzza ki a gyújtókábelt, és győződjön meg arról, hogy minden mozgó alkatrész teljesen leállt, mielőtt belekezd a fűnyíró gép használatához szükséges előkészületekbe.

Üzemanyagok

Robbanás, tűz és egészségkárosodás veszélye!

A benzin és az olaj rendkívül gyúlékony. Az üzemanyagok szakszerűtlen használata robbanást, vagy tüzet eredményezhet, valamint egészségkárosodás is bekövetkezhet a szakszerűtlen használat miatt.

Üzemanyaggal való feltöltéskor ne legyen nyílt láng a közelben és ne dohányozzon.

A benzin, vagy olajtartály feltöltése előtt kapcsolja ki a motort és hagyja lehűlni a fűnyíró gépet.

Egyéb esetben a kicsorduló üzemanyag begyulladhat.

A feltöltést mindig jól szellőző helyen végezze. A felgyülemllett benzingőz lángra lobbánhat és felrobbánhat.

Óvatosan járjon el az üzemanyagtartály megtöltésekor és használja a töltőcsontot. Ne töltsen meg túlságosan az üzemanyagtartályt.

Ügyeljen arra, hogy az üzemanyag vagy olaj ne kerüljön a bőrére vagy a szemébe. Ne lélegezze be a benzingőzt.

Ügyeljen arra, hogy ne kerüljön benzin a talajba. Használjon megfelelő alátétet a gép alá, ami megakadályozza a szennyezést.

A feltöltést követően zárja vissza a fűnyíró gép és a tárolótartály tanksapkáit, hogy az üzemanyag ne folyjon ki. Törölje le a túlcorduló üzemanyagot, és csak akkor helyezze üzembe a fűnyíró gépet, ha azt legalább 10 méterrel arrébb vitte a tankolás helyétől. Ezzel megakadályozza, hogy a túlcorduló benzin lángra lobbánjon a motor kipufogógáza miatt.

Ne engedje a gyermekeket az üzemanyag és a motorolaj közelébe.

Feltétlenül tartson be minden biztonsági utasítást az üzemanyag és a motorolaj kezelésével kapcsolatban.

Üzemanyag betöltése

Sérülésveszély!

Meghibásodás veszélye!

Kárt tehet a fűnyíró gép motorjában, ha nem megfelelő üzemanyagot használ.

Kizárólag tiszta, friss, ólommentes benzint használjon.

Semmiképp ne keverjen olajt az üzemanyaghoz.

Csak annyi üzemanyagot vásároljon, amennyit 30 nap alatt el tud használni.

Az óramutató járásával ellentétes irányba elfordítva vegye le a tanksapkát (2c).

Óvatosan, tölcsért használva, töltsen meg a tartályt üzemanyaggal.

Az üzemanyagtartályba tölthető maximális mennyiség 0,75 l, ezt nem szabad túllépni. Nagyon óvatosan végezze a betöltést és figyeljen rá, hogy ne öntse mellé az üzemanyagot.

Ellenőrizze, hogy a tanksapka tömítése tiszta és sérülésmentes-e. Szükség esetén tisztítsa meg a tömítést egy száraz törölkendővel.

Azonnal cserélje ki a sérült tömítéseket.

Helyezze vissza a tanksapkát (15) és az óramutató járásával megegyező irányba fordítva rögzítse.

Megnevezések

1	Géptest burkolat	8c	Kar rögzítő csavar
1a	Felhajtható zárólemez	8d	Indító és leállító kar
1b	Zárólez rugó	8e	Összekötő csavar (2 db)
1c	Felső burkolat	8f	Szorító marokanya (2 db)
2	Motor ház henger	9	Berántó kar
2a	Olajtartály a motorban felülről	9a	Berántó zsinór
2b	Olaj teknő (karter) alulról	9b	Berántó tartó szerkezet
2c	Olajtartály zárósapka a szintmérővel	10	Indító bowden
3	Fűgyújtó kosár	11	Bowden hosszát állító csavar
4	Gyújtógyertya	12	Kipufogó ház és a kipufogó
4a	Gyertyakupak	13	Benzin tank (tartály)
4b	Gyújtógyertya kábel	14	Szivató gumiharang
5	Légszűrő ház	15	Benzintank sapka
5a	Légszűrő ház fedél	16	Benzincső
5b	Légszűrő	17	Indító kar visszahúzó rugó
6	Első és hátsó kerék (4 db)	18	Gyertya kulcs (tartozék)
6a	Díztárcsák (4 db)	19	Vágókés
7	Kerék csavar (tengely) (4 db)	20	Olajleeresztő csavar
7a	Alátét a kerék csavarhoz (4 db)	a	Bowden vezető
7b	Menetek a kerék felerősítéséhez	b	Rögzítő elem
8	Hátsó kerék és rudazat tartó lyuk	c	Gumi tömítőgyűrű, olaj zárósapka alá
8a	Alsó rövidebb tolórúd (2 db)	d	Kés rögzítőcsavar
8b	Felső hajlított U tolórúd	e	Burkolat rögzítő csavar (3 db)

Motorolaj betöltése

 Meghibásodás veszélye!

Ha nincs, vagy túl kevés benne a motorolaj, illetve, ha nem megfelelő üzemanyagot használnak, az kárt tehet a fűnyíró gép motorjában.

A FŰNYÍRÓ GÉPET MOTOROLAJ NÉLKÜL TALÁLJA A CSOMAGOLÁSBAN!

Ezért az első használat előtt feltétlenül töltsse fel motorolajjal, és rendszeresen ellenőrizze az olajsintet a fűnyíró gép használata előtt. Kizárólag megfelelő motorolajt használjon. Ajánlott olaj: (10W-30). Vegye figyelembe a motorolajra és az olajcsere gyakoriságára vonatkozó információkat. Az óramutató járásával ellentétes irányba elfordítva csavarja ki az olajtartály zárócsavarját az olajmérő pálcával (2c).

A motorolaj betöltését óvatosan végezze, (használgon tölcsért).

Az olajtartályba tölthető maximális mennyiség ~0,45 L, ezt nem szabad túllépni. Nagyon óvatosan végezze a betöltést, és figyeljen rá, hogy ne öntse mellé a motorolajt.

Az olajsint ellenőrzéséhez zárja le teljesen az olajtartályt az olajmérő pálcát is magában foglaló olajtartály fedéllel (2c), majd csavarja ki újra és ellenőrizze le.

Az olajsintnek az olajmérő pálcá alsó két jelölése között, a felső tartományban kell lennie.

Helyezze vissza az olajtartály zárócsavarját (2c) az olajmérő pálcával, és csavarja be, az óramutató járásával megegyező irányba. (szorítsa meg)

A gép főbb részei

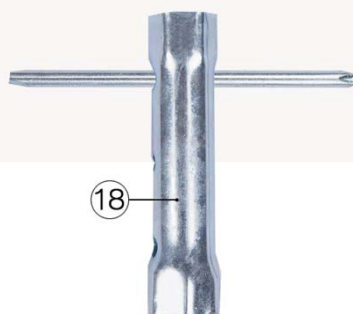
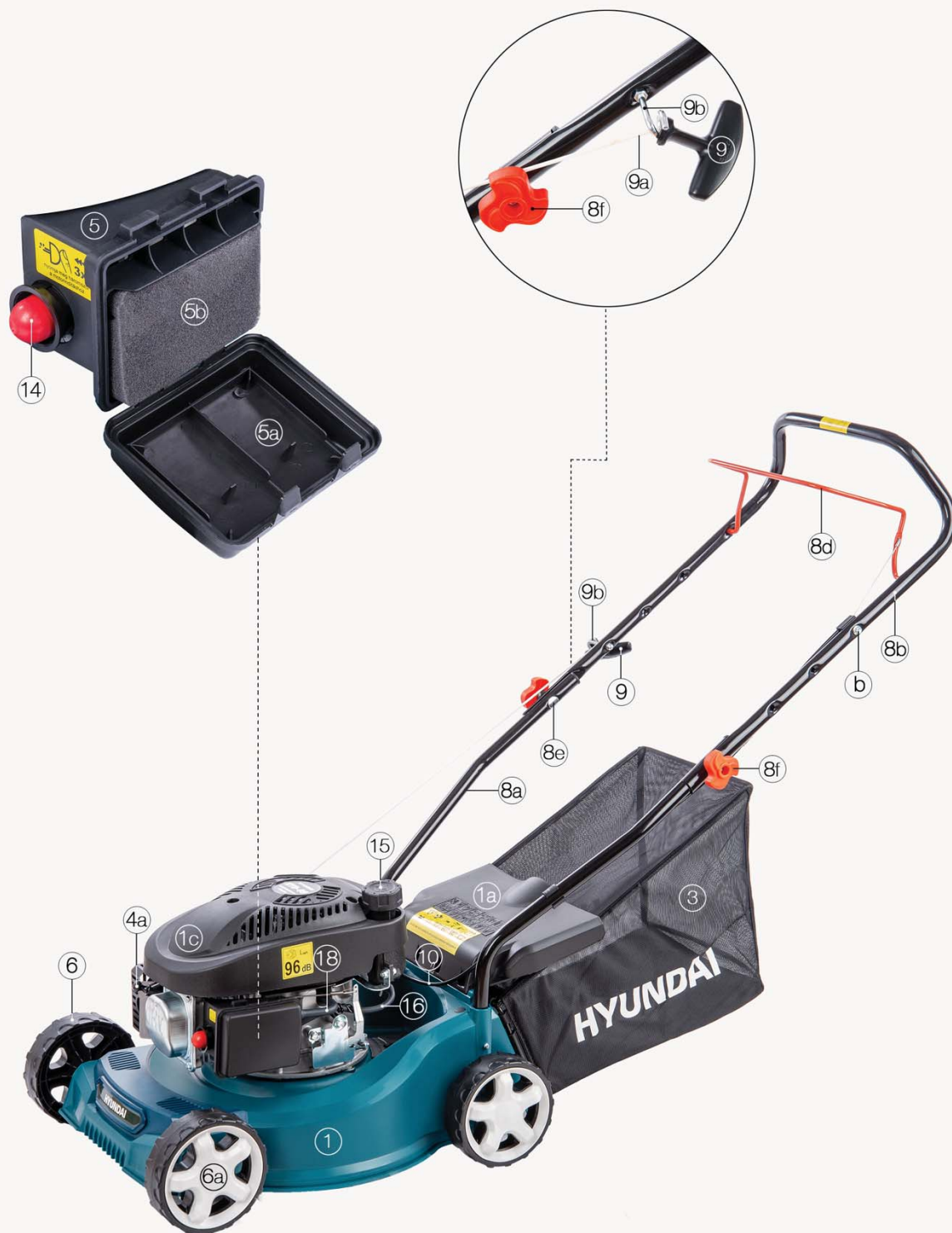

A gyertyakulcs (18) csavarhúzóként is használható

A gép főbb részei

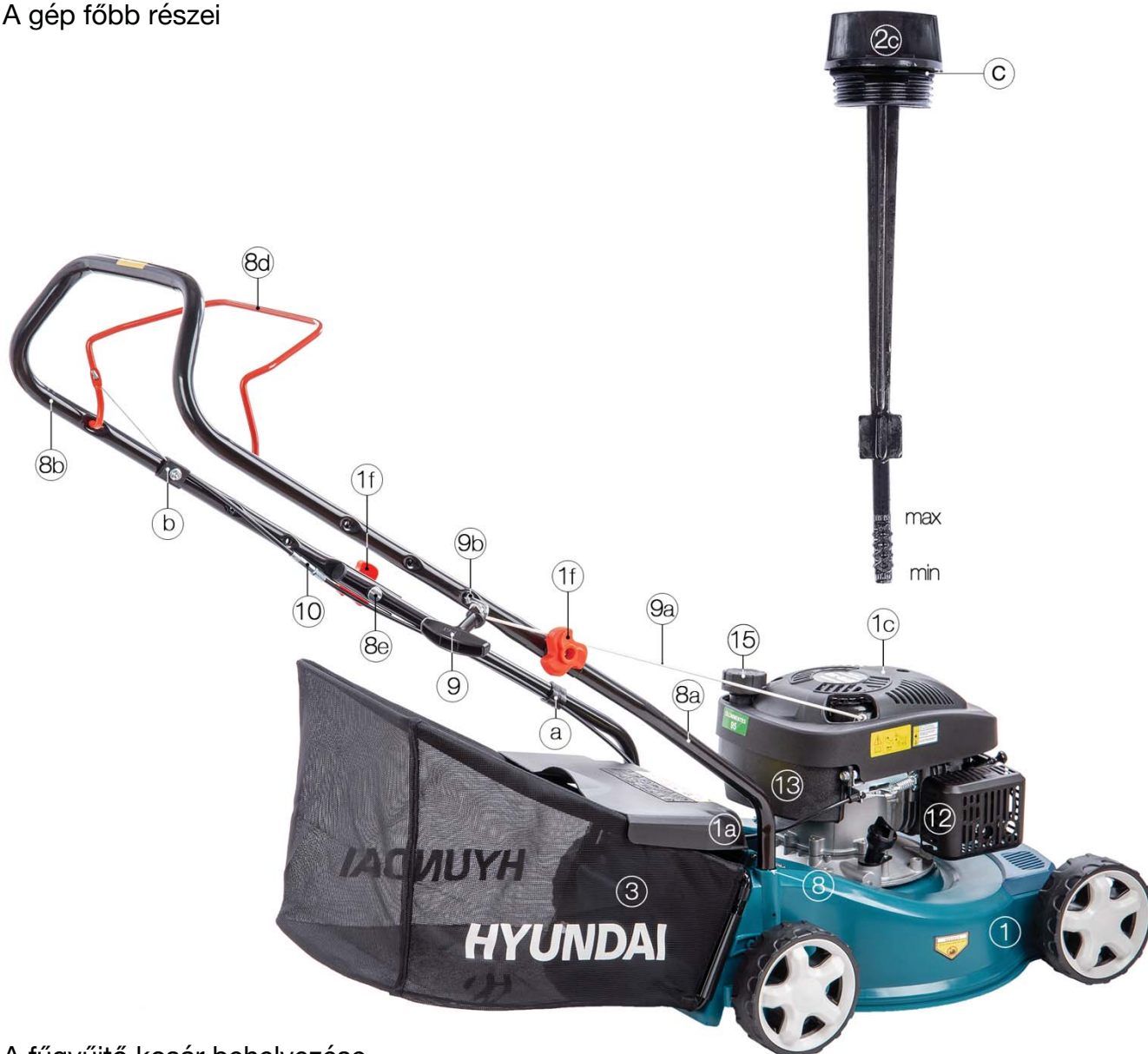

A fűgyűjtő kosár behelyezése

Emelje fel az ütközőlemezt (1a) ütközésig. Akassza be a felszerelt fűgyűjtő kosarat (3) a fűnyíró gép tartójába. Győződjön meg arról, hogy a fűgyűjtő kosár bekattant a helyére.

Engedje rá az ütközőlemezt (1a) a fűgyűjtő kosárra. A rugó (1b) lefelé nyomja és benn tartja azt.



A gép felülről



Beállítások

A vezetőnyél magasságának beállítása

A vezetőnyél, ennél a típusnál, nem állítható.

A vágási magasság beállítása

 **Égés és sérülésveszély!**

Ha nem figyel oda a vágási magasság beállításakor, ha nem várja meg, hogy lehűljön a motor, megsérülhet vagy megégetheti magát a fűnyíró gép miatt.

Feltétlenül kapcsolja ki a vágási magasság beállítása előtt a motort és várja meg, hogy a vágókések teljesen leálljanak.

A motor használat közben felforrósodik. Mindig várja meg a vágási magasság beállítása előtt, hogy a motor kellőképp lehűljön. Egyéb esetben megégetheti magát vele.

Óvatosan járjon el a vágási magasság beállításakor.

Pattintsa le a kiválasztott kerékről a dísztárcsát

Egyenként szerelje le a kerekeket és a választott magasságnak megfelelő helyre csavarozza be újra. Az első és hátsó kereket ugyanabba a magasságba.

A fűnyíró gép használata

 **Tűz és robbanásveszély!**

A benzín rendkívül tűzveszélyes. A véletlenül kifolyt üzemanyag lángra lobbánhat a fűnyírógép üzembe helyezésekor.

Tűz, illetve robbanás veszélye áll fenn!

Feltétlenül törölje fel azonnal a véletlenül mellékfolyó üzemanyagot.

Csak akkor helyezze üzembe a fűnyírógépet, ha azt legalább 10 méterrel arrébb vitte a tankolás helyétől.

 **VESZÉLY!**

Mérgezésveszély!

A kipufogógáz mérgező anyagokat tartalmaz. Mérgezés veszélye áll fenn, ha nagy mennyiségben lélegzi be!

Semmiképp ne indítsa el a motort zárt helyiségben.

 **Sérülésveszély!**

A vágókés nagyon éles. Súlyosan megsérülhet miatta!

Kezeit, lábait tartsa távol a vágókéstől.

Fojtás és sérülésveszély!

Fulladás, fejbőrlenyúzás és/vagy sérülés veszélye áll fenn, ha a laza ruházat, ékszerek, hosszú haj beleakadnak a fűnyíró gép mozgó alkatrészeibe.

Tartsa távol a laza ruházatot, ékszereket, hosszú haját a fűnyíró gép mozgó alkatrészeitől.

Csúszásmentes talppal rendelkező, ellenálló lábbelit és hosszú, testre simuló nadrágot viseljen.

Ne működtesse a fűnyíró gépet mezítláb vagy lenge szandálban. Kerülje a bő, laza vagy zsinórokkal rendelkező ruházat, illetve az öv viselését.

 **Sérülésveszély!**

A fűnyíró gép szakszerűtlen kezelése esetén sérülés veszélye áll fenn.

Mindig állítsa le a fűnyíró gép motorját, ha befejezi vagy megszakítja a vele végzett munkát. Rövid megszakítások esetén is feltétlenül állítsa le a motort.

Sérülésveszély!

Sérüléshez vezethet, ha a fűnyíró gép alkatrészeit szakszerűtlenül szerelik össze vagy azok meghibásodnak.

Minden használat előtt ellenőrizze a fűnyíró gépet. Semmiképp ne üzemelje be a fűnyíró gépet, ha maga a készülék vagy annak alkatrészei sérültek.

A tönkrement alkatrészeket haladéktalanul cseréltesse ki egy képzett szakemberrel.

A motor beindítása és leállítása

A motor beindítása

Sérülésveszély!

Szakszerűtlen használat esetén fennáll a sérülés veszélye.

A motor beindítása előtt győződjön meg arról, hogy az indítókötél (9a) be van akasztva a berántótartóba (c), hogy a kötélen a használat során ne tudjon visszacsapódni.

A fűnyíró gép kezelőjének a vezetőnyél fogantyúja mögött kell állnia, amikor a fűnyíró gép motorja elindul.

Győződjön meg arról, hogy a gyújtógyertya (4) be van helyezve, és hogy elegendő motorolajt (0,45L), illetve üzemanyagot (max:0,75L) töltött a tartályokba.

Ha hideg a motor, nyomja meg a szivató gombot (14) 3-szor, kb. 2 másodperces időközönként vagy 5-ször, kb. 2 másodperces időközönként, 10 °C alatti környezeti hőmérsékleten.

Ha a motor már meleg, nem szükséges megnyomnia a szivató gombot.

3. Álljon a vezetőnyél (8b) fogantyúja mögé.

Húzza be a motorkapcsoló kengyelt (8d) a vezetőnyél fogantyújáig (8b), és tartsa is meg ebben a helyzetben a motorfék és a kikapcsoló automatika kioldásához.

Először lassan húzza meg a berántó kart (9), míg ellenállást nem tapasztal, majd húzza meg gyorsan és erősen, hogy a motor beinduljon.

Ha elindul a motor, óvatosan engedje vissza az indítókötelet (9a) úgy, hogy a berántókar (9) a berántótartóba (c) kerüljön. Ha a motor három próbálkozás után sem indul el, engedje el a motorkapcsoló kengyelt, és óvatosan húzza vissza az indítókötelet teljesen a helyére.

Azután ismételje meg az egész indítási folyamatot.

Tennivalók, ha az égéstérben üzemanyag-többlet van:

Sérülésveszély!

Ha a motor több indítási kísérlet után sem akar elindulni, előfordulhat, hogy a gép üzemanyag többlettel telítődött.

A gép megtisztításához és a motor elindításához az alábbiakban leírtaknak megfelelően járjon el:

Engedje el a motorkapcsoló kengyelt (8d)

Válassza le a gyújtókábelt (4b) a gyújtógyertyáról (4) a gyertyakupak (4a) lehúzásával.

Csavarja ki a gyújtógyertyát (4) a hengerfejből (2) az óramutató járásával ellentétes irányban.

Száriítsa meg a gyújtógyertyát egy puha, szöszmentes ronggyal.

Először lazán, csavarja a gyújtógyertyát kézzel a hengerfejbe az óramutató járásával megegyező irányban. Közben ügyeljen arra, hogy a menet ne akadjon.

Végezetül húzza meg a gyújtógyertyát a csőkulccsal, hogy rányomja az alátétre.

Illessze vissza a gyújtókábelt a gyújtógyertyára. Indítsa be a motort.

A motor leállítása

Engedje el a motorkapcsoló kengyelt (8d) a fűnyíró gép motorjának leállításához.

Várjon, amíg minden alkatrész teljesen le nem áll.

Fűnyírás

Álljon a vezetőnyél (8b) fogantyúja mögé, húzza be az indítókat (8d) és rántsa be a motort, a tartó vezetőben (c) pihenő berántókar (9) meghúzásával.

Egyenletes, lassú sebességgel (lépéstempóban) tolja a fűnyíró gépet.

Lehetőleg egyenes sávokban vezesse a fűnyíró gépet a lenyírni kívánt területen.

Az egyes sávok a széleket, oldalakat tekintve legyenek egymással néhány centiméternyi fedésben. Így egyenletes vágásképet fog kapni.

Akkor érheti el a legjobb eredményt, ha a lenyírni kívánt fű száraz.

A nedves fű miatt összeragadhat, eltömődhet a vágókés és a fűgyűjtő kosár.

Vegye figyelembe, hogy a szél és a nap a fűnyírást követően kiszáríthatja a gyepet.

A fűnyírást ezért inkább késő délután végezze.

A fűszálakat legfeljebb fele hosszúságúra vágja.

A magasabb fűvet fokozatosan nyírja a kívánt hosszúságig, hogy ne tegyen kárt a gyepben, és ne terhelje túl a fűnyíró gépet hosszú, magas fű nyírásával.

Ha a fűnyíró gép a lenyírt fűvet nem megfelelően gyűjti össze és továbbítja a fűgyűjtő kosárba, lehetséges, hogy a kidobó nyílás eltömődött, a fűgyűjtő kosár (3) megtelt, vagy a vágószerkezet alja eldugult.

A fűgyűjtő kosár kiürítése

 **VESZÉLY!**

 **Tűzveszély!**

A fűgyűjtő kosárban maradt fű fokozza a tűzveszélyt.

Minden használat után ürítse ki a fűgyűjtő kosarat, még akkor is, ha nem telt meg teljesen.

Égés- és sérülésveszély!

Ha nem figyel oda a fűgyűjtő kosár felhelyezése és levétele közben, vagy nem várja meg, hogy lehűljön a motor, megsérülhet, vagy megégetheti magát a fűnyíró gép forró alkatrészei miatt. Feltétlenül kapcsolja ki a motort a fűgyűjtő kosár leválasztása előtt, és várja meg, hogy a vágókés teljesen leálljon.

A fűgyűjtő kosár felhelyezése és leválasztása közben legyen óvatos.

Ügyeljen rá, nehogy becsípje az ujját.

Soha ne távolítsa el a maradék fűvet a fűnyíró gép burkolata (1) alól vagy a vágókésről a kezével vagy a lábával.

Használjon egy arra alkalmas szerszámot, például kefét vagy seprűt.

A fűgyűjtő kosarat (3) ki kell üríteni.

Kosár kiemelése

Emelje meg egyik kezével az ütközőlemezt (1a).

A másik kezével emelje le a fűgyűjtő kosarat (3) a tartóról, és hátrafelé vegye le a fűnyíró gépről.

Lassan engedje le az ütközőlemezt.

Ürítse ki a fűgyűjtő kosarat, és alaposan rázza ki. Nézzen bele a fűgyűjtő kosárba: Az a jó, ha átlát a szöveten.

Egyéb esetben tisztítsa meg óvatosan egy kézi seprűvel, vagy levegőkompresszorral.

Emelje meg az ütközőlemezt, és szükség esetén távolítsa el a maradék fűvet a fűkidobó nyílásból egy kézi seprűvel vagy hasonló tárggyal.

Tisztítás

Égés- és sérülésveszély!

Ha nem figyel oda a tisztítás közben, vagy nem várja meg, hogy lehűljön a motor, akkor megsérülhet, vagy megégetheti magát a fűnyíró gép miatt.

Feltétlenül kapcsolja ki a tisztítás előtt a motort, válassa le a gyertyakupakot (4a) a gyújtókábellet (4b) és várja meg, hogy a vágókés teljesen leálljon.

A motor használat közben felforrósodik. Mindig várja meg a tisztítás előtt, hogy a motor kellőképp lehűljön. Egyéb esetben megégetheti magát vele.

Meghibásodás veszélye!

A fűnyíró gép szakszerűtlen kezelése károkat okozhat, és kedvezőtlenül befolyásolhatja a fűnyírás hatékonyságát.

Rögtön a fűnyíró gép használata után távolítsa el a maradék fűvet és egyéb lerakódásokat. A kemény, rászáradt fűmaradványok és lerakódások kedvezőtlenül befolyásolhatják a fűnyírás hatékonyságát, és eltömíthetik a fűkidobó nyílást. Győződjön meg arról, hogy a fűnyíró gép alja tiszta, és nem torlaszolja el semmi.

Soha ne fordítsa fel a fűnyíró gépet úgy, hogy az alja felfelé nézzen.

Mielőtt megdöntené, ürítse ki teljesen a fűnyíró gép üzemanyagtartályát egy benzinszivattyú segítségével. Soha ne tisztítsa a fűnyíró gépet vízszaggárral vagy nagynyomású mosóval.

Ha a fűnyíró gép motorja benedvesedik, kár keletkezhet benne.

Ne használjon agresszív tisztítószeret, például hidegtisztítót vagy mosóbenzint.

Az optimális fűnyírás hatékonyság biztosításához a fűnyíró gépet rendszeresen le kell tisztítani. Ezért közvetlenül használat után mindig tisztítsa meg a fűnyíró gépet.

Vegye le a fűgyűjtő kosarat (3) a fűnyíró gépről és ürítse ki. Ürítse ki az üzemanyagtartályt (13).

Döntse hátrafelé a fűnyíró gépet, hogy a gyújtógyertya felfelé nézzen.

Távolítsa el a maradék fűvet és a szennyeződések a vágószerkezetről kefével vagy kézi seprűvel. Közben ügyeljen arra, nehogy megsérüljön a vágókés miatt vagy egyes testrészei becsípődjenek a fűnyíró gép mozgó alkatrészeinél.

Szükség esetén távolítsa el a fűmaradványokat és lerakódásokat a fűkidobó nyílásból. A fűnyíró gép kifogástalan működése érdekében a fűkidobó nyílás legyen akadálymentes.

Karbantartás

Égés- és sérülésveszély!

Ha figyel oda a karbantartási munkálatok végzése közben, vagy nem várja meg, hogy lehűljön a motor, megsérülhet vagy megégetheti magát a fűnyíró gép miatt.

Feltétlenül kapcsolja ki a karbantartási munkálatok végzése előtt a motort, válassa le a gyújtókábelt és várja meg, hogy a vágókés teljesen leálljon.

A motor használat közben felforrósodik. Mindig várja meg a karbantartási munkák végzése előtt, hogy a motor kellőképp lehűljön. Egyéb esetben megégetheti magát vele.

Sérülésveszély!

Szakszerűtlen használat esetén sérülésveszély áll fenn.

A rendszeres karbantartással meghosszabbítható a fűnyíró gép élettartama.

A gyártó javasolja az alábbi karbantartási terv betartását.

	Minden használat után	8 órás használat után vagy naponta	25 órás használat után, vagy évente	50 órás használat után, vagy évente
Fűnyíró gép	Tisztítás	Tisztítás	Tisztítás	Tisztítás
Légszűrő		Tisztítás	Tisztítás	Csere
Gyújtógyertya		Tisztítás	Tisztítás	Csere
Motorolaj	Ellenőrzés	Ellenőrzés	Csere	Csere
Vágókés	Ellenőrzés	Ellenőrzés	Ellenőrzés	Ellenőrzés
Benzinmotor			Karbantartás	Karbantartás

A benzinmotor karbantartását bízza a szervizre, vagy képzett szakemberre.

Gyújtógyertya

Hagyja teljesen lehűlni a motort. Húzza le a gyertyakupakot (4a) a gyújtógyertyáról (4). Csavarja ki a gyújtógyertyát (4) a hengerfejből (2) az óramutató járásával ellentétes irányban.

Drótkéfével tisztítsa meg gyújtógyertyát. Győződjön meg róla egy tolmérő segítségével, hogy a középső elektróda és a testelektróda közötti távolság 0,6 mm. Először lazán, csavarja a gyújtógyertyát (4) kézzel a hengerfebe (2) az óramutató járásával megegyező irányban. Közben ügyeljen arra, hogy a menet ne akadjon. Végezetül húzza meg a gyújtógyertyát a gyertyakulccsal, hogy biztosan rányomja az alátétre.

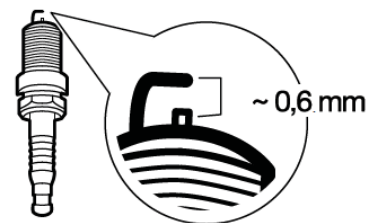

Légszűrő



⚠ Meghibásodás veszélye!

A fűnyíró gép szakszerűtlen kezelésével károkat okozhat.

Soha ne használja a fűnyíró gépet, ha nincs beszerelve a légszűrő.

A fűnyíró gép redős szűrővel van felszerelve.

Nyomja be a szűrőfedél (5a) tetején lévő nyúlványokat, és hajtsa le a szűrőfedelet (5a). Vegye ki a légszűrőt (5b) a tartójából.

A szennyeződések feloldása és eltávolítása érdekében óvatosan ütögesse a légszűrőt egy kemény felülethez. Kompresszorral fújassa át. Cserélje ki a légszűrőt, ha az túlságosan beszennyeződött.

Helyezze vissza a légszűrőt a tartóba (5). Hajtsa vissza a szűrőfedelet oly módon, hogy a szűrőfedél felső nyúlványait a szűrőház foglalatba nyomja be úgy, hogy a szűrőfedél jól hallhatóan bekattanjon a helyére.

Motorolaj

Sérülésveszély!

Szakszerűtlen használat esetén sérülésveszély áll fenn.

Tűz- és robbanásveszély!

Ha a fűnyíró gépet teli üzemanyagtartállyal megdönti, az üzemanyag kifolyhat, ami robbanást vagy tüzet okozhat.

Mielőtt a fűnyíró gépet olajcsere céljából megdöntené,

űritse ki teljesen az üzemanyagtartályt egy benzinszivattyú segítségével.

Készítsen elő egy megfelelő edényt a fáradt olaj összegyűjtéséhez.

Döntse az oldalára a fűnyíró gépet, az olajtartály irányába.

Csavarja ki az olajtartály fedelet az olajmérő pálcával együtt (2c), hogy leereszthesse a használt olajt az előkészített tartályba.

A gép alján a vágókés (19) fölött található, a motor olajtartályán (karter) az olajleeresztő csavar (20). Az oldalára fordított gépen nyissa és csavarja ki az olajleeresztő csavart. A kerekeire visszafordított gépből az előkészített tartályba tud csorogni az olaj. Ezután csavarja vissza a csavart és húzza meg erősen a jó tömítettség érdekében. Az olaj szabad kifolyását nagyban elősegíti az olajtartály zárósapkájának (2c) előzetes kivétele.

Töltsön motorolajt (20W-40) a tartályba (karter) (2a). Az olajtartályba tölthető maximális mennyiség ~0,45 l, ezt nem szabad túllépni. Nagyon óvatosan végezze a betöltést, és figyeljen rá, hogy ne öntse mellé a motorolajt. Az olajsint ellenőrzéséhez csavarja be teljesen az olajtartályba az olajmérő pálcát (2c) is magában foglaló olajtartály fedéllel, majd csavarja ki újra. Az olajsintnek az olajmérő pálcá alsó részén lévő két jelölése között, a felső tartományban kell lennie. Csavarja vissza az olajtartály fedelet az olajmérő pálcával, és rögzítse az óramutató járásával megegyező irányba fordítva azt.

Indítsa be a motort,

majd kapcsolja ki a motort. Várja meg, amíg a motor lehűl.

Ellenőrizze még egyszer az olajsintet az olajmérő pálcá segítségével és szükség esetén még töltsön motorolajt a tartályba.

Vágókés

Sérülésveszély!

A fűnyíró gép vágókése nagyon éles. Súlyosan megsérülhet miatta.

Biztonsági okokból kifolyólag igazolt szakemberrel végeztesse a vágókés élesítését, kiegyenesítését és beszerelését. Mindig állítsa le a motort a vágókéssel végzett munkálatok során és válassza le a gyújtókábelt, hogy megakadályozza a vágókés véletlen elindulását.

Vegye számításba, hogy a vágókés leállított motornál is mozgatható. Legyen nagyon körültekintő a vágókésen végzett munkálatok során. A vágókésen végzett munkálatok során mindig viseljen védőkesztyűt. Ne fogja meg a vágókést pusztá kézzel.

Tűz- és robbanásveszély!

Ha a fűnyíró gépet teli üzemanyagtartállyal megdönti, az üzemanyag kifolyhat, ami robbanást vagy tüzet okozhat. Mielőtt a fűnyíró gépet a vágókésen végzendő munkálatok céljából megdöntené, űritse ki teljesen az üzemanyagtartályt (13) egy benzinszivattyú segítségével.

Meghibásodás veszélye!

A fűnyíró gép szakszerűtlen kezelésével károkat okozhat.

Ne állítsa fejtetőre a fűnyíró gépet. Döntse hátrafelé a fűnyíró gépet úgy, hogy a gyújtógyertya felfelé nézzen, és neki tudjon látni a vágókésen végzendő munkálatoknak. A leghatékonyabb fűnyírás biztosítása érdekében a gyártó javasolja, hogy évente egyszer ellenőrizze a vágókést.

(használjon védőkesztyűt a késsel végzendő munkálathoz) Cseréltesse ki a vágókést hivatalos szakműhellyel, ha az túlságosan kopott vagy életlen.

Cserélje ki a vágókést 50 órás használat után vagy 2 év elteltével, attól függően, hogy melyik következik be előbb. Cserélje ki a vágókést, ha az elkopott vagy megsérült.

Tárolás

Sérülésveszély!

A szakszerűtlen használat sérülésekhez vezethet.

Olyan helyen tárolja a fűnyíró gépet, ahol nem férhetnek hozzá gyermekek vagy olyanok, akik nem tudják kezelni a fűnyíró gépet.

Tárolás rövid távon

Ha a fűnyíró gépet rövid ideig (legfeljebb 15 nap) nem kívánja használni, nem kell rajta átfogó karbantartási munkálatokat végeznie.

Hagyja teljesen lehűlni a motort. Győződjön meg arról, hogy a fűgyűjtő kosár (3) üres.

Tisztítsa meg a fűnyíró gépet. Védett helyen tárolja a fűnyíró gépet, sík, vízszintes felületre állítva. Figyeljen arra, hogy mind a négy kereke a földön álljon.

Tárolás hosszú távon

Ha a fűnyíró gépet hosszabb ideig (több mint 15 nap) nem kívánja használni, végezze el az alábbiakban ismertetett karbantartási munkálatokat.

Ha nem teszi, lehetséges, hogy nem tudja majd előírás szerűen elindítani a fűnyíró gépet a következő üzembe vétel során, és karbantartást kell rajta végeznie.

Ürítse ki teljesen a fűnyíró gép üzemanyagtartályát (13) egy benzinszivattyú segítségével. Indítsa el a motort és hagyja járni, amíg a maradék benzin el nem fogy.

Távolítsa el a használt olajt az előzőleg leírtak szerint. Húzza le a gyújtókábelt (4a) a gyújtógyertyáról (4). Csavarja ki a gyújtógyertyát a hengerfejből az óramutató járásával ellentétes irányban.

Töltsön körülbelül 20 ml tiszta motorolajt a hengerbe, és húzza meg lassan a berántót, hogy átítassa az olajjal a hengert. Először lazán, csavarja a gyújtógyertyát kézzel a hengerfejbe az óramutató járásával megegyező irányban. Közben ügyeljen arra, hogy a menet ne akadjon.

Végezetül húzza meg a gyújtógyertyát, hogy erősen rászorítson az alátétre.

Tisztítsa meg a henger hűtőbordáit és a burkolatot.

Védett és jól szellőző helyen tárolja a fűnyíró gépet, sík, vízszintes felületre állítva. Figyeljen arra, hogy mind a négy kereke a földön álljon.

A gép szállítása

Tűz- és robbanásveszély!

Ha a fűnyíró gépet teli üzemanyagtartállyal szállítja, az üzemanyag kifolyhat, ami robbanást vagy tüzet okozhat.

A fűnyíró gép szállítása előtt ürítse ki teljesen az üzemanyagtartályt egy benzinszivattyú segítségével. Ha járművel szállítja a fűnyíró gépet, biztosítsa ki csúszás, ütés és rezgés ellen.

Képek a gépről



A gép alulról

A vágókés kiszerelesénél feltétlenül használjon védőkesztyűt. A vágókést fogja le a védőkesztyűs (bőr) kézzel és a villáskulccsal a gép forgás irányába fordítva nyissa meg a csavart (d)
A késélezés, vagy késcsere után a visszaszerelés fordított sorrendben történjen.

Az olajcsere:

Készítsen elő egy megfelelő edényt a fáradt olaj összegyűjtéséhez. Döntse az oldalára a fűnyíró gépet, az olajtartály irányába. Csavarja ki az olajtartály fedelet az olajmérő pálcával együtt (2c), hogy leereszthesse a használt olajt az előkészített tartályba. A gép alján a vágókés (19) fölött található, a motor olajtartályán (karter) (2b) az olajleeresztő csavar (20). Az oldalára fordított gépen nyissa és csavarja ki az olajleeresztő csavart. A kerekére visszafordított gépből az előkészített tartályba tud csorogni az olaj. Ezután csavarja vissza a csavart és húzza meg erősen a jó tömítettség érdekében. Az olaj szabad kifolyását nagyban elősegíti az olajtartály zárósapkájának (2c) előzetes kivétele.



Hibakeresés

Probléma	Ok	Megoldás
Nagyon rázkódik a fűnyíró gép a használat során.	Meglazult egy vagy több csavar.	Győződjön meg róla, hogy minden csavarkötés kellően meg van-e húzva. Szükség esetén húzzon még a csavarokon.
	Meglazult a vágókés rögzítőcsavarja.	Ellenőrizze a vágókés rögzítő csavarját. Szükség esetén húzzon rajta.
	Egyenetlenül forog a vágókés.	Ellenőriztesse és szükség esetén cseréltesse ki a vágókést szakemberrel.
Nem lehet elindítani a motort.	A motorkapcsoló kengyel nincs teljesen behúzva a vezetőnyél fogantyújához.	Húzza a motorkapcsoló kengyelt a vezetőnyél fogantyújához és tartsa meg ebben a helyzetben.
	Tönkrement a gyújtógyertya.	Cserélje le gyújtógyertyát.
	Nincs üzemanyag a tartályban.	Töltsön üzemanyagot a tartályba
	Felesleges üzemanyag van az égéstérben.	Szárítsa meg a gyújtógyertyát
Egyenetlenül jár a motor.	Beszennyeződött a légszűrő.	Tisztítsa meg a légszűrőt.
	Beszennyeződött a gyújtógyertya.	Tisztítsa meg a gyújtógyertyát.
Egyenetlen a fűnyírás után	Életlen a vágókés.	Éleztesse meg vagy cseréltesse ki a vágókést szakemberrel.
	Túl magas a vágási magasság.	Állítsa be a megfelelő vágási magasságot
A fű nem teljesen a fűgyűjtő kosárba kerül.	Túl alacsony a vágási magasság.	Állítsa be a megfelelő vágási magasságot
	Elkopott a vágókés.	Ellenőriztesse és szükség esetén cseréltesse ki a vágókést szakemberrel.
	A fűgyűjtő kosár megtelt.	Ürítse ki a fűgyűjtő kosarat
A kerék nem forog.	A kerékagy megsérült, vagy meghibásodott.	A meghibásodott kerék cseréje céljából forduljon a szervizhez, vagy egy másik szakemberhez.
	A kerékcsavar beszorult.	Szedje le a kereket, tisztítsa meg a ráakódott szennyeződéstől. Szerelje vissza a kereket.

Műszaki adatok

Modell: HYUNDAI HYD 99

Motor: Egyhengeres, négyütemű motor 99 cm³

Teljesítmény: 1,5 kW / 2,4 LE

Max. fordulatszám: 3000/perc

Üzemanyag: Ólommentes benzin min. 95 oktánszám (max:0,75L)

Olaj: 20W-40 (ajánlott) (max:0,45L)

Vágószélesség: 40 cm

Vágási magasság: 3 fokozatban, a keréktengelyekkel 25-65 mm

Fűkosár űrtartalma: 45 L

Lwa: 96 dB (A)

Lpa: 81 dB (A)

K: 3 dB (A)

Kézre ható vibráció Max.: 3.95 m/s²

Súly (a fűgyűjtő kosárral együtt): 17,3 kg

Származási hely: Kína

Gyártási év: 2020

Zaj és rezgési információk

Egészségügyi veszély!

A hallásvédő vagy védőruházat nélkül végzett munka egészségkárosodást okozhat.

A munkához gondoskodjon hallásvédelemről és megfelelő védőruháról.

Ha a munkaterületen a zajszint meghaladja a 85 dB (A) értéket, a gépkezelő érdekében külön óvintézkedések szükségesek (megfelelő fülvédő viselése).

A fent megadott értékek a zajkibocsátási értékeket, nem a biztonságos munkahelyi értékeket jelzik.

A káros kibocsátási és a környezeti hatások kölcsönös összefüggéséből még nem lehet egyértelműen megállapítani, hogy szükséges-e egyéb óvintézkedés, vagy sem.

Azon tényezők közé, amelyek kihatnak az adott munkahelyen fennálló káros környezeti hatások szintjére, ezek tartoznak: a munkaterület és a környezet specifikációja, a behatás időtartama, egyéb zajforrások stb.

Kérjük, a biztonságos munkahelyi értékekhez vegye figyelembe a nemzeti jogszabályokban foglalt lehetséges eltéréseket is. A fent megadott információk mindazonáltal lehetővé teszik a felhasználó számára a veszélyhelyzetek és kockázatok könnyebb felmérését.

Rezgési érték: 3.95 m/s²

Normál eltérés: 2 m/s²

FIGYELMEZTETÉS!

A felhasználási módtól, valamint a használati körülményektől függően az alábbi biztonsági intézkedéseket kell betartani a felhasználó biztonsága érdekében:

Igyekezzen a rezgést lehetőleg kerülni.

Csak kifogástalan állapotú tartozékokat használjon.

Viseljen rezgésálló kesztyűt, ha a gépet használja.

Az útmutatónak megfelelően ápolja és tartsa karban a gépet.

Úgy tervezze meg a munkafolyamatokat, hogy ne használjon több napon keresztül erősen vibráló gépeket

CE MEGFELELŐSÉGI NYILATKOZAT

Mellékelve a használati utasításhoz

Magyarországi kizárólagos forgalmazó:
Devon Imp-Ex Kft.
Garanciális szerviz és raktár:
1211 Budapest (Csepel Gyártelep)
Déli bekötő-út 10/C
<http://www.barkacsgep.com/>

Licensed by Hyundai Corporation Holdings, Korea

HULLADÉKKEZELÉS: Az elektromos kéziszerszámokat, tartozékokat és csomagolóanyagokat a környezetvédelmi szempontoknak megfelelően kell újra felhasználásra leadni.

Csak az EU- tagországok számára: Ne dobja ki az elektromos kéziszerszámokat a háztartási szeméttel! Az elhasznált villamos és elektronikus berendezésekre vonatkozó 2012/19/EU európai irányelvnek és a megfelelő országos törvényekbe való átültetésnek megfelelően a már nem használható elektromos kéziszerszámokat külön össze kell gyűjteni és a környezetvédelmi szempontoknak megfelelően kell újra felhasználásra leadni.



Magyarországi kizárólagos forgalmazó:

Devon Imp-Ex Kft.

1103 Budapest, Noszlopy u. 34.

Garanciális szerviz:

1211 Budapest (Csepel Gyártelep)

Déli bekötő-út 10/C

www.barkacsgep.com