

Használati útmutató

# dyras

Vákuumfóliázó  
Modell: VS-30X



**Kérjük, használat előtt figyelmesen olvassa el a használati útmutatót!**

# TISZTELT VÁSÁRLÓ!

Szeretnénk felhívni a figyelmét a vákuumfóliázó gép működésével kapcsolatos fontosabb teendőkre:

- Maximum 30 cm széles vákuumfóliát használjon a készülékhez!
- Erősen nyomja le a készülék fedelét, amikor bezárja azt! Amikor kattanást hall, akkor záródott be teljesen a fedél.
- Ügyeljen rá, hogy a fólia vége illeszkedjen a vákuumkamrában található fűlekhez!
- Miután áram alá helyezte a készüléket és megfelelően lezárta a fedelet, nyomja meg a Stop/Unlock gombot 2 másodpercig! A gomb világítani kezd. Ezután tudja a kívánt programot kiválasztani.

A készülékhez tartozó, minden lépést leíró használati útmutató „A készülék használata” című fejezetben található!

# BIZTONSÁGI UTASÍTÁSOK

1. Az első használat előtt figyelmesen olvassa el ezt a használati útmutatót!
2. Ellenőrizze, hogy a hálózati feszültség megfelel-e a készüléken feltüntetett feszültségnek!
3. Soha ne használja a készüléket vizes kézzel!
4. Ne hagyja felügyelet nélkül a készüléket használat közben!
5. A készüléket csak rendeltetészerűen szabad használni. A helytelen használat vagy nem megfelelő kezelés miatt esetlegesen bekövetkező károkért vagy sérülésekért a gyártó nem tartozik felelősséggel!
6. Ezt a készüléket 8 éves és idősebb gyermekek, valamint csökkent fizikai, érzékszervi vagy szellemi képességekkel rendelkező, illetve tapasztalat és ismeretek hiányában lévő személyek akkor használhatják, ha felügyeletet vagy utasítást kaptak a készülék biztonságos használatára vonatkozóan, és megértették az ezzel járó veszélyeket. Gyermekek nem játszhatnak a készülékkel!
7. Mindig húzza ki a készüléket a konnektorból, ha felügyelet nélkül hagyja, valamint összeszerelés, szétszerelés vagy tisztítás előtt!
8. Vigyázat! Ne hagyja, hogy kisgyermekek a fóliával játszanak, mert fulladás veszélye állhat fenn!
9. Időről időre ellenőrizze a tápkábel sérüléseit! Soha ne használja a készüléket, ha a vezeték vagy a készülék bármilyen sérülés jelét mutatja!
10. Soha ne merítse a készüléket vízbe vagy más folyadékba!
11. Soha ne tegye a készüléket mosogatógépbe!
12. Soha ne használja a készüléket forró felületek közelében!
13. Ne működtesse a készüléket sérült tápkábellel vagy hálózati csatlakozóval!
14. Ha a tápkábel vagy a készülék sérült, a veszély elkerülése érdekében a szerviznek ki kell cserélnie!
15. Soha ne használja a készüléket kültéren és mindig száraz felületre helyezze!
16. Soha ne használjon a gyártó által nem ajánlott tartozékokat!
17. Soha ne mozgassa a készüléket a tápkábelnél fogva!
18. Tisztítás és tárolás előtt győződjön meg arról, hogy a készülék teljesen lehűlt!
19. Ügyeljen arra, hogy a készülék soha ne érintkezzen gyúlékony anyagokkal, például ruhákkal, függönyökkel stb.!
20. Tisztítás előtt mindig húzza ki a készüléket a hálózatról és hagyja lehűlni!
21. Ez a készülék kizárólag háztartási használatra készült!

## SPECIFIKÁCIÓ

Névleges feszültség	220-240 V
Névleges frekvencia	50-60 Hz
Teljesítmény	110 W
Hegesztési szélesség	30 cm
Érintésvédelmi osztály	II. osztály

## A TERMÉK FELÉPÍTÉSE

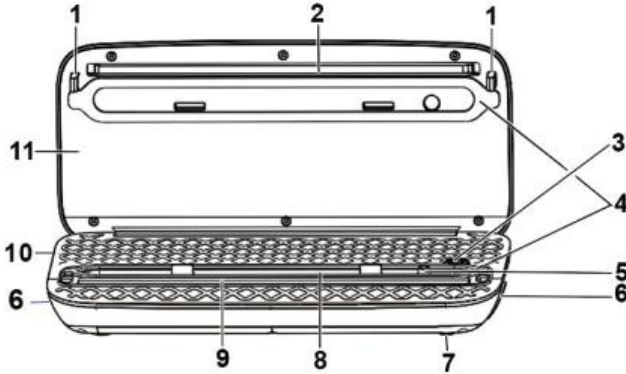

1. Zárrendszer
2. Tömítő gumiszalag (szalaggal összekötve)
3. Kézi szívógomb
4. Tömítés
5. Levegő kiürítése vákuumozás közben
6. Levegőkioldó gombok
7. Csúszásgátló lábak
8. Vákuumkamra
9. Magas hőmérsékletű szalag a lezáráshoz
10. A készülék alapja
11. A készülék felső része

## ELSŐ HASZNÁLAT ELŐTT

- Távolítsa el az összes csomagolóanyagot!
- Tisztítsa meg a készülék külsejét egy nedves szivaccsal vagy ruhával, és törölje át!
- Helyezze a készüléket egy asztalra vagy egy sima, stabil, vízszintes felületre! Győződjön meg róla, hogy elegendő hely áll rendelkezésre a készülék megfelelő működtetéséhez!
- Tekerje ki teljesen a hálózati kábelt!
- Ellenőrizze, hogy a feszültség megfelel-e a készüléken feltüntetett feszültségeknek!
- Csatlakoztassa a készüléket egy konnektorhoz!
- Soha ne végezzen módosításokat a készüléken!



# FUNKCIÓK

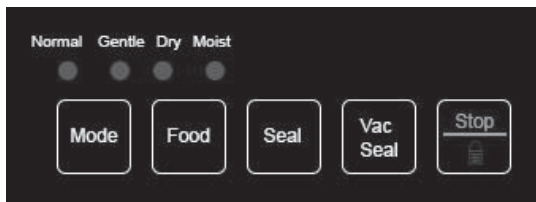

## Mód (Mode) gomb

Nyomja meg ezt a gombot a kívánt vákuum üzemmód kiválasztásához: Normál vagy kíméletes (Gentle). A megfelelő jelzőfény világít.

A Normál üzemmód általános élelmiszerekhez jó.

A Kíméletes üzemmód a törékeny élelmiszerekhez alkalmas (pl. keksz).

## Étel (Food) gomb

Ezzel a gombbal választható ki az étel típusa: száraz vagy nedves (pl. húsok).

## Lezáró (Seal) funkció

Ezzel a gombbal a zacskót lehet lezárni (vákuum funkció nélkül).

## Vákuum+lezáró (Vac Seal) gomb

Használja ezt a gombot a vákuummal való lezáráshoz. A beállított vákuumszint elérésekor a készülék automatikusan lehegeszti a zacskót.

## Stop/Feloldás (Stop/Unlock) gomb

Ez a gomb 2 funkcióval rendelkezik:

- Feloldás: Nyomja meg és tartsa lenyomva ezt a gombot 2 másodpercig a készülék feloldásához, amikor az készenléti üzemmódban van.
- Stop: Nyomja meg ezt a gombot a munkafolyamat leállításához.

## A KÉSZÜLÉK HASZNÁLATA

1. Helyezze az ételt a vákuumozható zacskóba (a zacskó egyik vége legyen lehegesztve már)! Hagyjon legalább 5 cm-t a zacskó eleje és az étel között a megfelelő vákuumozás érdekében!

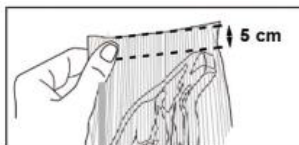

2. Nyissa fel a készülék tetejét!
3. Helyezze a zacskót a vákuumkamrába és győződjön meg arról, hogy a zacskó nyílása megfelelően zárható (lapos, egymáshoz illeszthető)!
  - a. Figyelem: a zacskó nyitott végének hozzá kell érnie a vákuumkamrában található műanyag fülekhez!



4. Hajtsa le a készülék tetejét és nyomja meg erősen a bezáráshoz addig, amíg egy kattató hangot nem hall.
5. Nyomja meg és tartsa nyomva 2 másodpercig a Stop/Unlock gombot, amíg a gomb világitani kezd.
6. Nyomja meg a Vac Seal gombot a vákuumozási folyamat elindításához. A készülék automatikusan lehegeszti a zacskót, amikor elérte a beállított vákuumszintet. Ha a készülék túl sokáig vákuumoz (több, mint 30-40 mp), azért lehetséges, mert a készülék nincs megfelelően lezárva. Ebben az esetben nyomja le erősen a felső részt, hogy növelje a nyomást a 2 rész között.
7. Amikor a hegesztés elkészül, a jelzőfény kialszik.
8. Nyomja meg a készülék oldalán a nyitó gombokat és nyissa fel a fedelet.
9. 2 hegesztés között tartson legalább 40 másodperc szünetet, nehogy a készülék túlmelegedjen!
10. A készüléket használhatja arra is, hogy vákuumozás nélkül, hegeszse össze a zacskót. Ehhez a fenti módon járjon el, de a VAC/SEAL gomb helyett a SEAL gombot nyomja meg.

## TÁROLÁS

- Győződjön meg róla, hogy a készülék teljesen hűvös és száraz!
- Ne tekerje körbe a készüléket a kábellel, mert ez sérülést okozhat!
- Tartsa a készüléket hűvös, száraz helyen!
- A tömítés deformálódásának megakadályozása érdekében NE zárja be a felső fedelet a retesszel, amikor nem használja! Ez a következő használat során befolyásolná a vákuumozás minőségét.

## TISZTÍTÁS ÉS KARBANTARTÁS

- Tisztítás előtt mindig kapcsolja ki a készüléket, húzza ki a konnektorból és hagyja kihűlni!
- Tisztítsa meg a készülék külsejét szivaccsal vagy enyhén nedves törülközővel!
- Soha ne merítse a készüléket vízbe vagy más folyadékba!
- Ne használjon súrolószereket, csiszoló- vagy fémkefét vagy más súroló tárgyat!

# HULLADÉKKEZELÉS

## Használt elektromos és elektronikus berendezések megsemmisítése



Ez a jelzés a terméken és a csomagoláson azt jelzi, hogy tilos háztartási hulladék közé dobni a már nem használt terméket, mivel kifejezetten környezetszennyező. További részletekkel kapcsolatban érdeklődjön a helyi hatóságnál!

Ez a jelzés az Európai Unió teljes területére érvényes. Amennyiben az Európai Unión kívül szeretné megsemmisíteni a terméket, érdeklődjön az ezzel kapcsolatos szabályzásokról a helyi hatóságnál!

Gyártó/Importőr: Vöröskő Kft., 8200 Veszprém, Pápai út 36.

## A CE SZIMBÓLUM



A jelölés azt hivatott jelezni, hogy a termék a rá vonatkozó Európai Unió előírásoknak megfelel és szabadon forgalmazható az Európai Unió területén.

Instruction Manual

# *dyras*

Vacuum sealer  
Model: VS-30X



**Please carefully read the instructions before using!**

## **DEAR CUSTOMER!**

We would like to draw your attention to the most important things to do when operating a vacuum sealer:

- Use only 30 cm wide of vacuum foil.
- When closing the lid, press down heavily! When you hear a click, the lid is fully closed.
- Make sure that the end of the foil fits into the tabs in the vacuum chamber!
- After you have powered on the appliance and closed the lid properly, press the Stop/Unlock button for 2 seconds! The button will light up. You can then select the desired program.

For instructions on how to use the appliance, please refer to the chapter “Using the appliance”!

## GENERAL SAFE GUARDS

1. Please read these instructions carefully before use.
2. Check that your mains voltage corresponds to that stated on the appliance.
3. Never use this unit near water and wet places.
4. Never use this appliance with wet hands.
5. Never leave the appliance unsupervised when in use.
6. The appliance must be used only for its intended purpose. No responsibility can be taken for any possible damage or injury caused by incorrect use or improper handling.
7. This appliance can be used by children aged from 8 years and above and persons with reduced physical, sensory or mental capabilities or lack of experience and knowledge if they have been given supervision or instruction concerning use of the appliance in a safe way and understand the hazards involved. Children shall not play with the appliance.
8. Always disconnect the appliance from the supply if it is left unattended and before assembling, disassembling or cleaning.
9. Caution! Do not allow small children to play with the foil: There is a danger of suffocation!
10. From time to time check the cord for damages. Never use the appliance if the cord or the appliance shows any sign of damage.
11. Never immerse the appliance in water or any other liquid.
12. Never place it into the dishwasher.
13. Never use the appliance near hot surfaces.
14. Do not operate the appliance with a damaged cord or plug or after the appliance has been damaged in any manner.
15. If the supply cord or appliance is damaged, it must be replaced by the service agent in order to avoid a hazard.
16. Never use the appliance outside and always place it in a dry environment.
17. Never use accessories which are not recommended by the producer.
18. Never move the appliance by pulling the cord.
19. Make sure the appliance has cooled down before cleaning and storing it.
20. Make sure the appliance never comes into contact with flammable materials, such as clothes, curtains, etc.
21. Before cleaning, always unplug the appliance from the power supply and let it cool down.
22. This appliance is only intended for household use.

## SPECIFICATION

Rated voltage	220-240 V
Rated frequency	50-60 Hz
Power	110 W
Sealing width	30 cm
Protection class	Class II.

## PARTS OF THE APPLIANCE

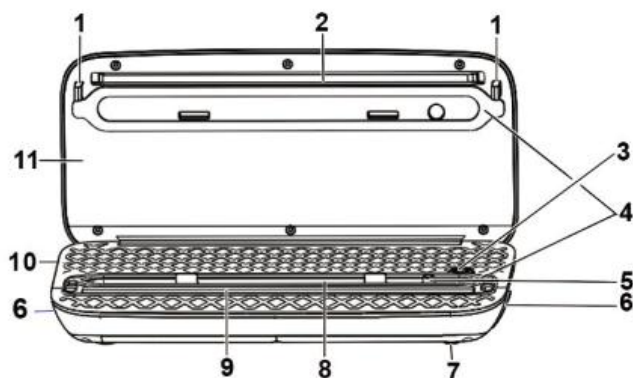

1. Locking system
2. Sealing rubber band (connect with ribbon)
3. Manual suction button
4. Gasket
5. Air evacuation during vacuum
6. Air release buttons
7. Anti-slip feet
8. Vacuum chamber
9. High temperature tape for sealing
10. Base of the device
11. Opening upper part of the device

## BEFORE FIRST USE

- Remove all of the packing materials.
- Clean the outside of the appliance with a damp sponge or cloth and wipe it.
- Place the appliance on a table or a flat, stable, horizontal surface. Make sure there is enough space to operate the machine properly.
- Unwind the power cord completely.
- Check that the voltage corresponds to that indicated on the device.
- Connect the appliance to an outlet.
- Never modify the device.

# FUNCTIONS

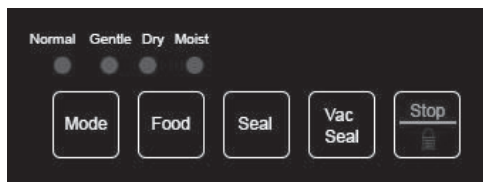

## Mode button

Press this key to select the desired vacuum mode: Normal or Gentle, and the corresponding indicator will light.

Normal mode is good for general food.

Gentle mode is suitable for fragile food.

## Food button

This function is to be selected according to the type of dry or wet food.

## Seal button

Use this key to seal the bag only (without vacuum function).

## Vac Seal button (vacuum + seal)

Press this button to evacuate air from the bag by vacuuming. When the defined vacuum level is reached, the bag will be automatically sealed.

## Stop/Unlock button

This button has 2 functions:

- Unlocking: Press and hold this key for 2 seconds to unlock the device when is standby mode.
- Stop: Press this key to stop the device at any time, even during the working process.

# USING THE APPLIANCE

1. Place the food in a vacuum bag (the opposite side of the opening must be sealed). Leave at least 5 cm between openness and foods for able to seal the bag.



2. Open the top cover.
3. Place the bag in the vacuum chamber and ensure that the opening of the bag is flattened.
  - a. Note: The opening side of the bag must touch the two vertical pins located inside the vacuum chamber.





4. Close the top cover and press both sides heavily until you hear a “click” which ensures that the hood is completely locked to the base.
5. Press and hold the Unlock button for 2 seconds until the Unlock button icon turns on.
6. Press the Vac Seal key to start the vacuum operation. The bag will automatically seal as soon as vacuum level is reached. If the device continues to empty air, it is because the device is not hermetic. In this case, press the top cover to increase the pressure between the 2 parts of the device and make it waterproof.
7. When the sealing process is complete, the indicator goes off.
8. Press the Air release buttons to unlock the unit and open the top cover.
9. Take a break of at least 40 seconds between 2 sealings to prevent the device from overheating.
10. You can also use the device to seal the bag together without vacuuming. To do this, follow the procedure above, but press the SEAL button instead of the VAC/SEAL button.

## **STORAGE**

- Ensure the unit is completely cool and dry.
- Do not wrap the cord around the appliance as this causes damage.
- Keep the appliance in a cool, dry place.
- To prevent the seal joint from deforming, do not close the top cover with the locking latch when not in use. This would affect the quality of depression during the next use.

## **CLEANING AND MAINTENANCE**

- Always switch off the appliance, unplug and let it cool before cleaning.
- Clean the outside of the appliance with a sponge or a slightly wet linen.
- Never plunge the appliance in water or any other liquid.
- Do not use abrasive cleaners, gritting or metal brush or another cutting object.

## WASTE MANAGEMENT

### Correct Disposal of this product



This marking indicates that this product should not be disposed with other household wastes throughout the EU. To prevent possible harm to the environment or human health from uncontrolled waste disposal, recycle it responsibly to promote the sustainable reuse of material resources. To return your used device, please use the return and collection systems or contact the retailer where the product was purchased. They can take this product for environmental safe recycling.

Manufacturer/Importer: Vöröskő Kft., 8200 Veszprém, Pápai út 36.

### THE CE SYMBOL



The CE mark is intended to indicate that the product complies with the relevant European Union standards and can be freely marketed in the European Union.

# ***dyras***

[www.dyras.hu](http://www.dyras.hu)

Copyright © 2023 The dyras wwe.factory LLC U.S.A.

No parts of the content (including logos, design, photos, text, colour scheme arrangements, etc.) may be reproduced, reused or redistributed for any purpose whatsoever, or distributed to a thirdparty for such purposes, without the written permission of The dyras wwe.factory LLC.

®= registered trademark of Dyras Europe Kft.

