

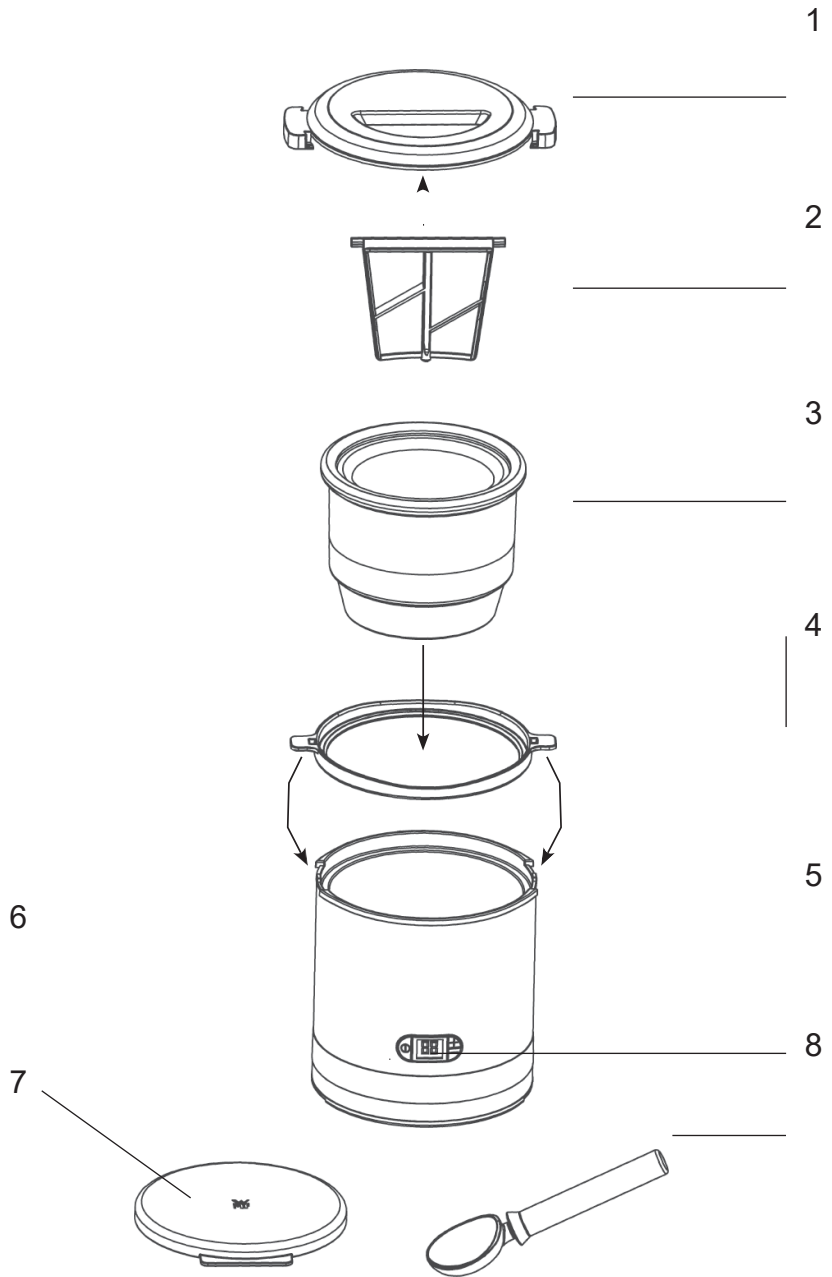

WMF KÜC-ENminis[®]
Fagylaltgép 3 in 1







A fagylaltgép részei

- 1 A készülék fedele
- 2 Keverőlapát
- 3 Fagyasztóedény
- 4 Fagyasztóedény tartó
- 5 Kijelző időzítővel
- 6 Kapcsoló
- 7 Fagyasztóedény tető
- 8 Fagylaltadagoló kanál

Fontos biztonsági információk

- Amennyiben a készülék tápkábele sérült, a gyártó, annak szervizközpontja vagy megfelelő szakképzettséggel rendelkező személy cserélje, a balesetveszély elkerülése érdekében.
- A készülék és tartozékainak használatát követően tisztítson meg minden olyan felületet/részt, ami élelmiszerrel kapcsolatba került. Az erre vonatkozó tanácsokat a „Tisztítás és karbantartás” részben olvashatja.
- A készüléket minden esetben az itt foglalt útmutatásokkal összhangban használja. A nem megfelelő használat következménye áramütés vagy más kockázat is lehet.
- A készülék háztartási használatra, illetve többek között az alábbi helyeken történő használatra alkalmas:
 - dolgozói konyhák üzletekben, irodákban és más munkahelyeken;
 - nyaralókban;
 - szállodák, motelek és más szálláshelyek;
 - „bed and breakfast” típusú szálláshelyek.
- Amikor a készüléket felügyelet nélkül hagyja, illetve szétszerelés, összeszerelés vagy tisztítás előtt mindig válassza le a hálózatról.
- A tartozékok cseréje előtt, vagy mielőtt a mozgó részekhez közelít, kapcsolja ki a készüléket és húzza ki a tápkábelét.
- A készüléket gyermekek nem használhatják. A készüléket és kábelét tartsa gyermekektől távol.
- Gyermekek ne játsszanak a készülékkel.
- A csökkent fizikai, értelmi vagy szellemi képességekkel rendelkező, illetve a megfelelő tapasztalattal és tudással nem rendelkező személyek csak felügyelet mellett, illetve akkor használhatják, ha a készülék biztonságos használatára vonatkozó utasításokat kaptak, és tisztában vannak a kapcsolódó kockázatokkal.

Használat előtt

A készüléket kizárólag jelen használati útmutatóban megjelölt rendeltetésének megfelelően használja. Ezért javasoljuk, hogy az első használat előtt figyelmesen olvassa el jelen útmutatásokat. A kézikönyv a készülék használatára, tisztítására és karbantartására vonatkozó útmutatásokat tartalmaz. Jelen kézikönyvben szereplő útmutatások nem követéséből eredően keletkezett károkért nem vállalunk felelősséget.

A használati útmutatót tartsa biztonságos helyen, és a készülékkel együtt adja át következő használójának. A végén a garanciára vonatkozó információkat is talál.

A használat során tartsa be a biztonsági utasításokat.

Műszaki adatok

Tápfeszültség: 220–240 V ~ 50–60 Hz

Fogyasztás: 12 W

Védelmi osztály: II

További biztonsági utasítások

- A készüléket kizárólag földelt konnektorba csatlakoztassa, amelyet az előírásokkal összhangban szereltek fel. A tápkábel és a csatlakozó legyen száraz.
- A tápkábelt ne törje meg, és ne vezesse át éles széléken. Ne hagyja lógni. Védje a hőtől és a zsírosodástól.
- Csak ép hosszabbító kábelt használjon.
- A készüléket sem a kábelnél fogva, se nedves kézzel ne húzza ki a konnektorból.
- Ne húzza a készüléket a kábelnél fogva.
- A készüléket ne tegye forró felületekre, például főzőlapra, stb., sem nyílt láng közelébe, a burkolata ugyanis megoldadhat.
- Amikor nem használja a készüléket, húzza ki a dugót a konnektorból.
- Kapcsolja ki a készüléket vagy húzza ki a tápkábelt, amennyiben:
 - a készülék vagy a tápkábel sérült;
 - azt gyanítja, hogy a készülék meghibásodott, például esés vagy más baleset következtében.Ilyen esetben javíttassa meg a készüléket.
- A készülék működés közben felügyeletet igényel.
- Mindig csukott tetővel használja a készüléket.
- A készülék hűtőben /fagyasztoóban nem használható.
- A motoregységet ne merítse vízbe.
- A nem megfelelő használat, szakszerűtlen javítás vagy a kézikönyvben szereplő útmutatások nem követése eredményeképp keletkezett károkért nem vállalunk felelősséget. Ilyen esetben a garancia is elveszik.

Használat

A WMF KITCHENminis 3 in 1 helytakarékos konyhai készülék. Segítségével különféle fagyasztott desszerteket, joghurtot, fagylatot és szorbetet készíthet. Amennyiben egyszerre többféle fagylatot kíván készíteni, illetve nagyobb mennyiségre van szüksége, ehhez további különálló fagyasztóedényt vásárolhat, tetővel.

Kezdetek és előkészítés

- Használat előtt mossa el a készüléket a „Tisztítás és karbantartás” fejezetben foglalt leírás szerint.
- Használat előtt a „Tisztítás és karbantartás” fejezetben leírtak szerint mosogassa el az eszközt.
- Az üres és teljesen száraz fagyasztóedényt (3) hagyja hűlni a fagyasztóban -18 °C hőmérsékleten, legalább 12 órán át. Használat esetére javasoljuk, hogy általában tartsa a fagyasztóedényt (3) a hűtőszekrény fagyasztórekeszében vagy a fagyasztóban. A fagyasztóedénynek (3) állnia kell, hogy a benne lévő hűtőközeg egyenletesen elosztódjon.
- Egy másik edényben készítse el az adott fagyaltmennyiséget (recepttleteket a „Receptek” fejezetben talál). A maximális mennyiség 300 ml.
- **Megjegyzés:** Amennyiben elkészítéskor fel kell melegítenie a fagyaltkeveréket, hagyja lehűlni a hűtőben, mielőtt a fagyaltgépben dolgozik vele.
- Állítsa össze a fagyaltgépet úgy, hogy előbb a fagyaltgép megfelelő tartójába (4) helyezze a fagyasztóedényt (3). Ügyeljen, hogy a fogantyún lévő bevágások a hozzájuk tartozó hornyokba illeszkedjenek.
- Illeszze a keverőlapátot (2) a tetőre (1) úgy, hogy a tető belső oldalán kialakított speciális tartóba pattintja. A keverőlapát (2) ekkor szilárdan rögzített, ugyanakkor rugalmas marad. Helyezze a tetőt (1) a keverőlapáttal (2) a készülékre. Ügyeljen, hogy a tető a helyére pattanjon. Csatlakoztassa a készüléket a konnektorba, majd a kapcsoló segítségével kapcsolja be.
- A + és - gombok segítségével válassza ki a kívánt elkészítési időt (1-30 perc), majd indítsa el a fagyaltgépet a kapcsoló ismételt megnyomásával.
- Most töltse a fagyaltgépbe a fagyaltkeveréket (maximum 300 ml) a tetőn lévő nyíláson keresztül. A fagyasztóedénynek (3) forognia kell, hogy a folyadék ne fagyjon a falára.
- Miután a beállított elkészítési idő eltelik, hangjelzés hallatszik.
- Húzza ki a dugót a konnektorból, vegye le a fedelet (1), és a fogantyújánál (4) fogva emelje ki a fagyasztóedényt (3) a fagyaltgépéből. Az egyszerűbb használat érdekében a keverőlapátot (2) meg tudja lazítani a fedélben, és benne maradhat a fagyaltban.
- A fagyalt ekkor fogyasztásra kész, vagy a mellékelt tetővel lefedett fagyasztóedényben fagyasztóba is teheti.

Tisztítás és karbantartás

Készülék:

Húzza ki a tápkábelt, és hagyja kihűlni a készüléket.

A készüléket soha ne merítse vízbe, csak a külsejét törölje meg kevés mosogatószerrel átitatott nedves ruhával.

Ne használjon oldószereket és csiszoló hatású tisztítószereket.

Tartozékok:

A fagyasztóedény tetejét és fogantyúját valamint a keverőlapátot mosogatógépben is moshatja. **Megjegyzés:** A fagyasztóedénynek teljesen száraznak kell lennie, mielőtt ismét a fagyasztóba teszi, hogy lehűljön.

Receptek

Avokádófagylalt (vegán, laktózmentes)

Hozzávalók:

1	kis avokádó
40 ml	agavészirup
85 ml	mandulatej
1 csipet	tengeri só
¼	lime

Elkészítés:

- Vágja félve az avokádót, vegye ki a magját, majd kanalazza ki a húsát. Keverje össze agavésziruppal, majd botmixerrel pürésítse, amíg sima, lágy állagúvá válik.
- Facsarja ki a lime levét, keverje az avokádóhoz a mandulatejjel és a sóval együtt.
- Állítsa be az elkészítési időt a fagylaltgépen (kb. 20 perc*), és nyomja meg a kapcsológombot.
- A kész keveréket töltsse a fagylaltgépbe. 20 perc elteltével a gép sípol, és kiszedheti a fagylaltot. Amennyiben még nem sikerült elérnie a kívánt állagot, ismét beállíthatja az időzítőt.

Eperfagylalt (vegán, laktózmentes)

Hozzávalók:

75 g	eper
30 g	cukor
80 ml	szójatejszín
65 ml	szójatej
1 csipet	só

Elkészítés:

- Mossa meg az epret és negyedelje fel. Egy tálban keverje össze az epret a cukorral, és hagyja állni 1-2 órán át.
- Ezután turmixolja szét az epret és keverje össze a többi hozzávalóval.
- Állítsa be az elkészítési időt a fagylaltgépen (kb. 20 perc*), és nyomja meg a kapcsológombot.
- A kész keveréket töltsse a fagylaltgépbe. 20 perc elteltével a gép sípol, és kiszedheti a fagylaltot. Amennyiben még nem sikerült elérnie a kívánt állagot, ismét beállíthatja az időzítőt.

Mangófagylalt

Hozzávalók:

1 mangó
1 evőkanál kókusztej5 mentalevél
Egy lime leve

Elkészítés:

- Hámozza meg a mangót, vegye ki a magját, majd vágja apró darabokra.
- Helyezze a hozzávalókat a mixerbe, és turmixolja össze.
- Állítsa be az elkészítési időt a fagylaltgépen (kb. 20 perc*), és nyomja meg a kapcsológombot.
- A kész keveréket töltsé a fagylaltgépbe. 20 perc elteltével a gép sípol, és kiszedheti a fagylaltot. Amennyiben még nem sikerült elérnie a kívánt állagot, ismét beállíthatja az időzítőt.

Szorbet receptek

Bazsalikom szorbet:

Hozzávalók:

100 g cukor
100 ml víz
½ lime
10 g bazsalikomlevél
150 g joghurt (minimum 1,8 vagy 3,5 %)

Elkészítés:

- Keverje össze a lime héját a vízzel és a cukorral, majd forralja addig, amíg mennyisége a felére csökken.
- Az elkészült szirupot hagyja hűlni a hűtőben nagyjából 12 órán át.
- Adja hozzá a bazsalikomot a sziruphoz, és keverje el.
- Állítsa be az elkészítési időt a fagylaltgépen (kb. 20 perc*), és nyomja meg a kapcsológombot.
- A kész keveréket töltsé a fagylaltgépbe. 20 perc elteltével a gép sípol, és kiszedheti a fagylaltot. Amennyiben még nem sikerült elérnie a kívánt állagot, ismét beállíthatja az időzítőt.

Mangósorbet

Hozzávalók:

1	kis mangó
1	citrom
50 ml	ásványvíz
50 ml	bodzasörp

Elkészítés:

- Hámozza meg a mangót, vegye ki a magját, majd vágja apró darabokra.
- Facsarja ki a citrom levét.
- Mixerben keverje össze a hozzávalókat, majd a kész keveréket szűrje át.
- Állítsa be az elkészítési időt a fagyaltgépen (kb. 20 perc*), és nyomja meg a kapcsológombot.
- A kész keveréket töltsé a fagyaltgépbe. 20 perc elteltével a gép sípol, és kiszedheti a fagyaltot. Amennyiben még nem sikerült elérnie a kívánt állapotot, ismét beállíthatja az időzítőt.

Fagyasztott joghurt receptek

Alaprecept fagyasztott joghurthoz

Hozzávalók:

100 g joghurt (minimum 1,8 %	
16 g cukor vagy vaníliás cukor	1 evőkanál
túró	
20 ml tejszín	
20 ml tej	

Változatok:

- Citromos: használja bio citrom levét és héját, és keverje az összetevőket az alapkeverékbe. Használjon vaníliás cukrot.
- Epres: Turmixoljon le 100 g epret, és cukor vagy vaníliás cukor helyett használjon egy evőkanál mézet.
- Kekszes: törje apróra kedvenc kekszét, és adja az alapkeverékhez.

Elkészítés:

- Alaposan keverje össze a hozzávalókat egy tálban.
 - Állítsa be az elkészítési időt a fagyaltgépen (kb. 20 perc*), és nyomja meg a kapcsológombot.
 - A kész keveréket töltsé a fagyaltgépbe. 20 perc elteltével a gép sípol, és kiszedheti a fagyaltot. Amennyiben még nem sikerült elérnie a kívánt állapotot, ismét beállíthatja az időzítőt.
- *Az elkészítési idő a mennyiségtől és a fagyasztóedény hidegségétől függ.

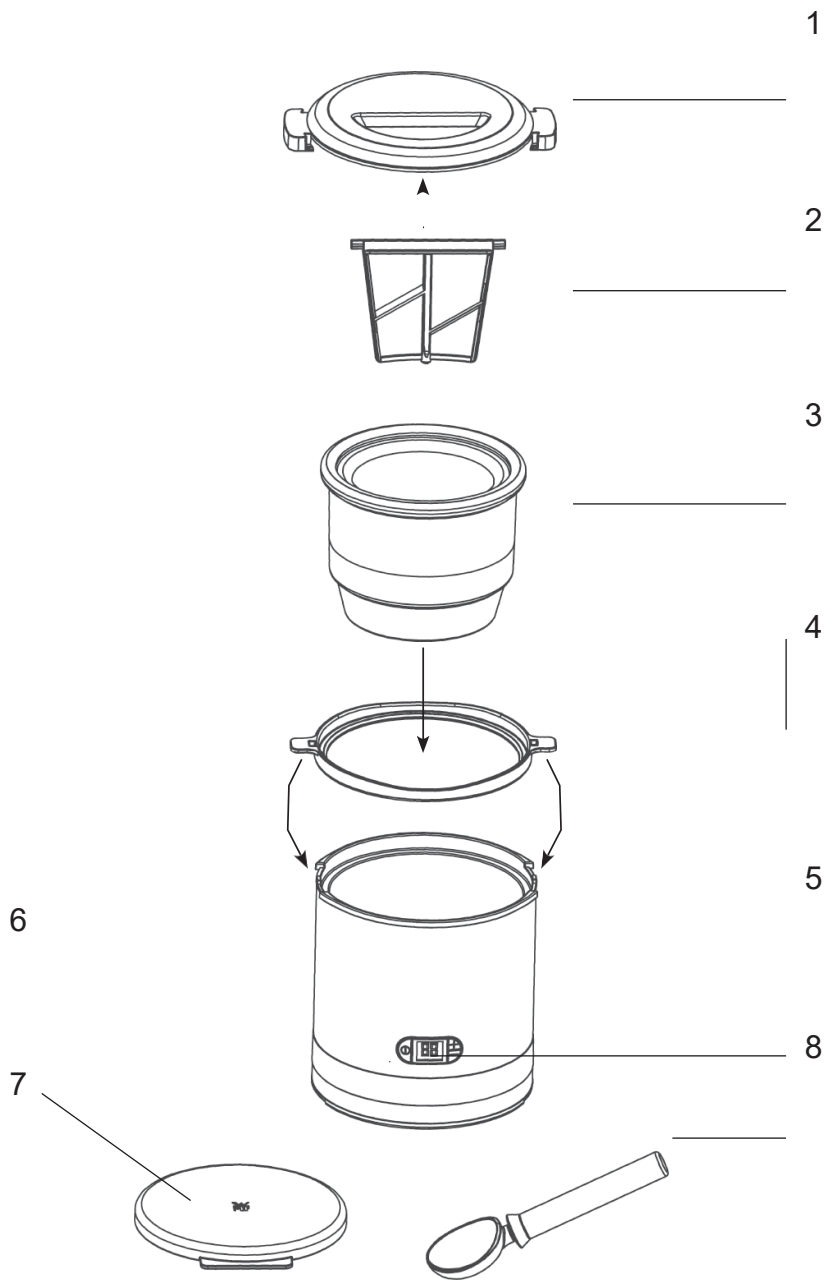



CSEHORSZHÁG

contact-cz@wmf.com

773 070 853

Groupe SEB ČR s.r.o.

Futurama Business Park (budova A)

Sokolovská 651/136a

186 00 Praha 8
