

dyras

PHW-K10D



HU.....	3
GB.....	8
DE.....	13
CZ.....	18
HR.....	23
SK.....	28
SI.....	33

Használati útmutató

dyras

Fali fűtőtest
Modell: PHW-K10D



Kérjük, használat előtt figyelmesen olvassa el a használati útmutatót!

BIZTONSÁGI UTASÍTÁSOK

1. A fűtőtestet fel kell szerelni a falra úgy, hogy a légkimeneti nyílás lefelé álljon.
2. Ne használja a fűtőtestet olyan helyen, ahol éghető vagy robbanásveszélyes gáz van!
Ne takarja le a légkimeneti nyílást!
3. Ha a tápkábel megsérült, a veszély elkerülése érdekében ne használja tovább a készüléket és keresse fel a gyártót vagy a szervizképviselőt!
4. A fűtőtest nem helyezhető el közvetlenül hálózati aljzat alatt.
5. **Csak 220–240 V, 50–60Hz feszültségű földelt aljzatba csatlakoztatható!**
6. Győződjön meg arról, hogy az aljzat és a dugó jól érintkezzenek!
7. Csak folyamatos felügyelet mellett üzemeltethető!
8. Kérjük, ne érintse meg a fűtőtestet nedves kézzel!
9. Ha a motor nem működik, kérjük, állítsa le azonnal a készüléket!
10. A fűtés használata közben ne hagyja nyitva az ajtót vagy az ablakot, mert ez befolyásolja a fűtési teljesítményt!
11. Ha ki akarja kapcsolni a készüléket, nyomja meg a be / ki kapcsolót! A készülék 15 másodpercig működtetni fogja a ventilátort, majd leáll, és kihúzhatja az aljzataból.
12. **Ne használja a készüléket fürdőszobában vagy egyéb nedves környezetben!**
13. A készülék működése az időzítővel ütemezhető.
14. A távirányítóba használjon CR2025 elemet!
15. Az akkumulátort ki kell venni a készülékből, mielőtt eldobná.
16. A lenti ábra szerint, a fűtőtestet legalább 2 m-rel a padló felett kell felszerelni.
17. Ha a termék javításra szorul, **ne próbálja saját maga megjavítani! Kérjen segítséget szakembertől vagy cégünk hivatalos szervizétől!**
18. A fűtőberendezést nem szabad közvetlenül egy aljzat alatt elhelyezni.
19. Ezt a készüléket azok a személyek, akik csökkent fizikai, érzékelési vagy szellemi képességekkel rendelkeznek, vagy akiknek a tapasztalata és a tudása hiányzik, továbbá gyermekek (8 éves kortól) csak abban az esetben használhatják, ha az felügyelet mellett történik, vagy a készülék biztonságos használatára vonatkozó útmutatást kapnak, és megértik a használatból eredő veszélyeket. Gyermekek nem játszhatnak a készülékkel.
20. A 3 évesnél fiatalabb gyermekeket távol kell tartani a készüléktől, hacsak nem folyamatosan felügyelik őket!
21. 3 évesnél idősebb és 8 évesnél fiatalabb gyermekek csak akkor kapcsolhatják be / ki a készüléket, ha a készüléket szakember rendeltetésszerűen üzembe helyezte, és felügyeletet vagy utasítást kaptak a készülék biztonságos használatáról és megértik a használatával járó veszélyeket. Nem húzhatják ki a konnektorból, nem végezhetnek tisztítást és felhasználói karbantartást.
22. **VIGYÁZAT - A termék egyes részei nagyon felforrósodhatnak és égési sérüléseket okozhatnak!**



A készüléket **Tilos letakarni!**

Letakarása túlmelegedést tűzveszélyt, áramütést okozhat!

SPECIFIKÁCIÓ

Fűtési fokozatok	1000/2000W
Névleges teljesítmény	2000W
Időzítő	12 órás
Heti program	van
Légterelés	van
Tápkábel hossza	1,7m
Irányítás	Távírányító és érintő kijelző
Túlmelegedés elleni védelem	van
Energiafogyasztás	2 kW/óra
PTC elektromos fűtési technológia	

A KÉSZÜLÉK FELSZERELÉSE

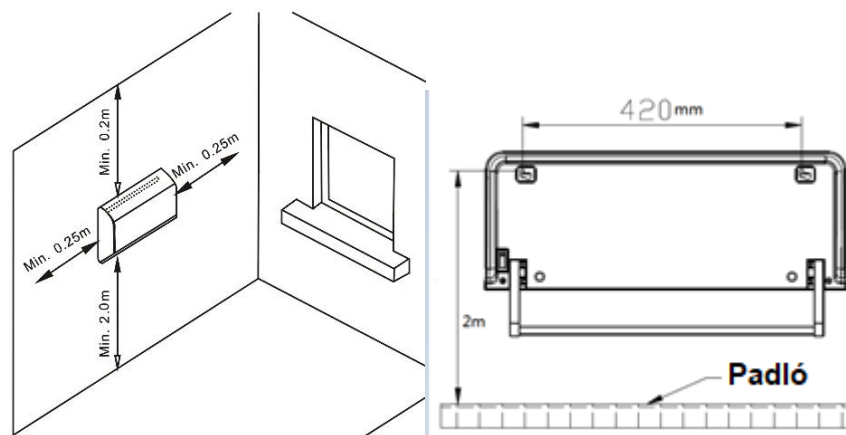



1. A mellékelt tipliknek fúrjon két megfelelő méretű furatot a falba, a padlószint felett min. 200 cm-re, vízszintes vonalba, egymástól 420 mm-re!
2. Helyezze a tipliket a furatokba, majd a mellékelt csavarokat csavarozza be a tiplikbe úgy, hogy a csavarfejek a fal síkjából kb. 10 mm-t álljanak ki!
3. Illessze a készülék hátlapján lévő furatokat a csavarokra, mozgassa jobbra, majd engedje le ütközésig! Győződjön meg róla, hogy a fűtőkészülék stabilan van a falon!

A KÉSZÜLÉK HASZNÁLATA

1. Csatlakoztassa a készüléket a konnektorba, és kapcsolja be a főkapcsolót! A LED érintő kijelző világít, ezután be lehet kapcsolni a kijelzőn és/vagy távirányítóval a készüléket.
2. A kijelzőn lévő On/Off gombal tudja elindítani és leállítani a készülék működését.
3. Kikapcsolás után a ventilátor 15 másodpercig lehűti a készüléket.

 : Fűtési fokozat “☀️”1000W, “☀️☀️”2000W

 : Hőfok beállítás: 18-45 °C (ábrán 25)

 : Időzítő

 : Légtelítés funkció

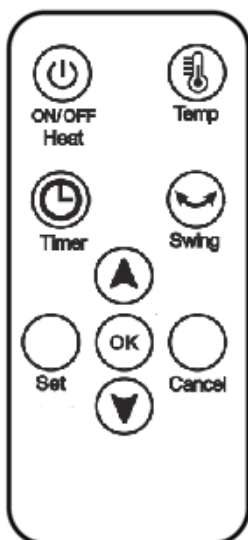

 be/ki kapcsolás - fűtési fokozat választás, kikapcsolásnál 15 másodperc lehűtési idő

 hőmérséklet beállító (18-45 °C)

 időzítő (1-12 óra), ha megy a heti program, nem használható a funkció

 légtelítés kapcsoló

Cancel/ Kilépés: a heti programot bármikor kikapcsolhatja a “Set” majd a “ Cancel” megnyomásával.

A heti program funkció használatához be kell állítania a készüléken a pontos időt és napot.

A program beállításához nyomja meg a “Set” gombot! A “▲▼” választógombok segítségével állíthatja be a hét aktuális napját (MON – hétfő, TUE – kedd...). Nyomja meg az “OK” gombot, ekkor a kijelzőn 00 olvasható. A” ▲▼” választógombok segítségével állíthatja be az aktuális órát.

MON	TUE	WED	THUR	FRI	SAT	SUN
hétfő	kedd	szerda	csütörtök	péntek	szombat	vasárnap

Amelyik napra 0 órát állít be, azon a napon a program nem kapcsol be.

Az idő beállítása után lehetősége van megadni az adott naphoz tartozó hőmérsékletet az “OK” gomb megnyomásával. Miután a hét napjaira kész a beállítás nyomja meg még egyszer “OK” gombot és a program aktív.



Az aktív heti programtól függetlenül használhatja a készülék többi funkcióját, ezen funkciók használata késlelteti a heti programot. Amennyiben kikapcsolja a funkciókat, és a kijelzőn megjelenik a pontos idő és nap, úgy a heti program újra aktív.

A készülék áramtalanításakor a pontos időt és a beállított programját elfelejti.

TISZTÍTÁS ÉS KARBANTARTÁS

- Ha hosszabb ideig nem használja a fűtőtestet, kérjük, törölje le a felületét egy puha ruhával!
- Várja meg, amíg a készülék lehűl, húzza ki a csatlakozót, majd tisztítsa meg!
- Törölje le enyhén nedves ruhával!
- Soha ne mossa közvetlenül vízzel!
- Soha ne tisztítsa savakkal vagy maró vegyszerekkel!
- Az újbóli használat előtt ellenőrizze, hogy a légkimenetben nincs-e szennyeződés!

HULLADÉKKEZELÉS

Használt elektromos és elektronikus berendezések megsemmisítése	
 	<p>Ez a jelzés a terméken és a csomagoláson azt jelzi, hogy tilos háztartási hulladék közé dobni a már nem használt terméket, mivel kifejezetten környezetszennyező. További részletekkel kapcsolatban érdeklődjön a helyi hatóságnál!</p> <p>Ez a jelzés az Európai Unió teljes területére érvényes. Amennyiben az Európai Unió kívül szeretné megsemmisíteni a terméket, érdeklődjön az ezzel kapcsolatos szabályzásokról a helyi hatóságnál!</p>

Gyártó/Importőr: Vöröskő Kft., 8200 Veszprém, Pápai út 36.

A CE SZIMBÓLUM



A jelölés azt hivatott jelezni, hogy a termék a rá vonatkozó Európai Unió előírásoknak megfelel és szabadon forgalmazható az Európai Unió területén.

Instruction Manual

dyras

Wallmounted heater
Model: PHW-K10D



Please carefully read the instructions before using!

SAFETY INSTRUCTIONS

1. The heater should be hung on the wall and make the wind outlet down. You must not place it precipitantly or tipsily.
2. Please do not use the heater in the place where full of combustibile or explosive gas. Don't cover the wind outlet.
3. If the supply cord is damaged, do not use the appliance and the cord must be replaced by the manufacturer or its service agent or a similarly qualified person in order to avoid a hazard.
4. The heater must not be located immediately below a socket-outlet.
5. **The electrical-outlet must be equipped with installment of earth whose capacity should be 220-240V, 50-60Hz.**
6. Make sure the socket and plug contact well.
7. It can only be operated under continuous supervision!
8. Please don't touch the heater by the wet hand or other conductor.
9. If the motor is out of order, please stop the appliance immediately.
10. During using the heater, please do not let the door or window open continually otherwise it will influence the heating effect.
11. If want to close the machine, press the on/off switch to off, then the machine will keep the fan working 15 seconds until it blowing out cool wind, then the machine will stop working, and you may put off the plug-in.
12. **Do not use this heater in bathroom or in other wet environment!**
13. Timer sets the heater working hours.
14. For the infrared remote controller, please use CR2025 battery.
15. The battery must be removed from the appliance before disposing it.
16. The heater must be installed at least 2 m above the floor, see below sketch.
17. If the product needs repair, do not try to repair it yourself. Please ask for help of a specialist or our company authorized maintenance department.
18. The heater must not be located below a socket-outlet.
19. This appliance can be used by children aged (from 8 years and above) and persons with reduced physical, sensory or mental capabilities or lack of experience and knowledge only if they have been given supervision or instruction concerning use of the appliance in a safe way and understand the hazards involved. Children shall not play with the appliance.
20. Children of less than 3 years should be kept away unless continuously supervised.
21. Children aged from 3 years and less than 8 years shall only switch on/off the appliance provided that it has been placed or installed in its intended normal operating position and they have been given supervision or instruction concerning use of the appliance in a safe way and understand the hazards involved. Children aged from 3 years and less than 8 years shall not plug in, regulate and clean the appliance or perform user maintenance.
22. **CAUTION - Some parts of this product can become very hot and cause burns.** Particular attention has to be given where children and vulnerable people are present.



Do not cover! Covering the unit can cause overheating, fire or electric shock!

SPECIFICATION

Heating grade	1000/2000W
Rated power	2000W
Timer	12 hours settings
Weekly program set	available
Swing	air deflection available
Cable length	1,7m
Control	remote control & touch screen
Overheat protection	yes
Energy consumption	2 kW/ hour
PTC electric heating technology	



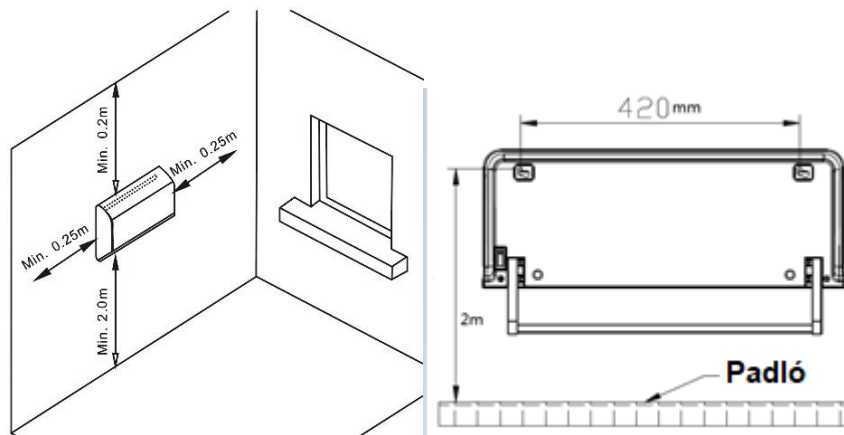

INSTALLATION







1. Drill holes with appropriate size into the wall, at least 200 cm from the floor, along a horizontal line and 420 mm from each other.
2. Insert the studs into the holes then drive the enclosed screws into the studs so that the screw heads wallmounted-heater extend approx. 10 mm from the wall surface.
3. Hang the unit's back panel onto the screw heads at the holes, let it down, till stop. Make sure that the heater is hanging securely on the wall!

USING THE APPLIANCE

1. Put the plug in the wall socket, and switch “on” the main switcher. The LED touch screen is working.
2. Press the On/Off button on the screen to start the heater.
3. After you stop the appliance – it would cool down itself for 15 sec by ventilator.

-  : Quick heating switch “☀” 1000W, “☀☀” 2000W
-  : Set temperature : 18-45 °C (on fig. 25)
-  : Timer
-  : Swing function



-  on/off & heat power button, after turn off, the appliance cool down itself for 15sec by ventilator
-  set temperature: between 18-45 °C
-  timer (1-12 hours), when weekly timer is working, cannot use this function
-  swing button: on or off

Cancel: You can cancel the weekly program any time with pressing “Set” & “Cancel”.
Weekly timer: To use this function please set actual date and time.

Press “Set” to fix actual day. Use “▲▼” buttons to set the actual day (MON – Monday, TUE – Tuesday...). Press “OK”, then “00” will visible on display. Set the actual time with “▲▼” buttons. Press “OK” again then set the temperature, repeat this until you fixed the time and temperature for all days.

MON	TUE	WED	THUR	FRI	SAT	SUN
-----	-----	-----	------	-----	-----	-----

After you finish setting time & temperature for each days press “OK” then program is active.

You can always use other functions while weekly program is active these functions pauses the weekly program process, if you switch off these functions, the exact time and day can be read on the display again, then the weekly program is active again.

When you turn „off” main switcher and unplug the appliance , the set time and program will lost.

CLEANING AND MAINTENANCE

- If you do not use the heater for a long time, please wipe the surface with a soft cloth.
- Wait for the appliance to cool down itself (15sec), unplug it, and then clean it.
- Wipe with a slightly damp cloth.
- Never wash directly with water!
- Never clean with acid or chemical thinner!
- Before reuse, check that the air outlet not to be dirty.

WASTE MANAGEMENT

Correct Disposal of this product	
	<p>This marking indicates that this product should not be disposed with other household wastes throughout the EU. To prevent possible harm to the environment or human health from uncontrolled waste disposal, recycle it responsibly to promote the sustainable reuse of material resources. To return your used device, please use the return and collection systems or contact the retailer where the product was purchased. They can take this product for environmental safe recycling.</p>

Manufacturer/Importer: Vöröskő kft., 8200 Veszprém, Pápai út 36.

CE SYMBOL



The mark is intended to indicate that the product complies with the relevant European Union standards and can be freely marketed in the European Union.

Bedienungsanleitung

dyras

Wandheizkörper
Modell: PHW-K10D



**Bitte lesen Sie die Bedienungsanleitung vor dem Gebrauch
sorgfältig durch!**

SICHERHEITSHINWEISE

1. Das Heizgerät muss mit der Luftaustrittsöffnung nach unten an der Wand befestigt werden.
2. Benutzen Sie das Heizgerät nicht an einem Ort, an dem sich brennbare oder explosive Gase befinden! Decken Sie die Luftaustrittsöffnung nicht ab!
3. Wenn das Netzkabel beschädigt ist, benutzen Sie das Gerät nicht mehr und wenden Sie sich an den Hersteller oder seinen Kundendienst, um Gefahren zu vermeiden!
4. Das Heizgerät darf nicht direkt unter einer Netzsteckdose aufgestellt werden.
- 5. Nur an eine geerdete Steckdose von 220-240 V, 50-60 Hz anschließen!**
6. Stellen Sie sicher, dass die Steckdose und der Stecker guten Kontakt haben!
7. Es darf nur unter ständiger Aufsicht betrieben werden!
8. Bitte berühren Sie das Heizgerät nicht mit nassen Händen!
9. Wenn der Motor nicht funktioniert, schalten Sie das Gerät bitte sofort aus!
10. Lassen Sie die Tür oder das Fenster nicht offen, wenn Sie das Heizgerät benutzen, da dies die Heizleistung beeinträchtigt!
11. Wenn Sie das Gerät ausschalten möchten, drücken Sie den Ein/Aus-Schalterknopf! Das Gerät lässt den Lüfter 15 Sekunden lang laufen, dann schaltet es ab und Sie können den Stecker aus der Steckdose ziehen.
- 12. Verwenden Sie das Gerät nicht in Badezimmern oder anderen nassen Umgebungen!**
13. Die Betriebszeit des Geräts kann über den Timer eingestellt werden.
14. Verwenden Sie in der Fernbedienung Batterie CR2025!
15. Die Batterie sollte aus dem Gerät entfernt werden, bevor sie weggeworfen wird.
16. Wie es in der nachstehenden Abbildung dargestellt ist, muss das Heizgerät mindestens um 2 m über dem Boden installiert werden.
- 17. Wenn das Produkt repariert werden muss, versuchen Sie nicht, es selbst zu reparieren! Bitten Sie einen Fachmann oder unseren offiziellen Kundendienst um Hilfe!**
18. Das Heizgerät sollte nicht direkt unter einer Steckdose aufgestellt werden.
19. Dieses Gerät darf nicht von Personen mit eingeschränkten physischen, sensorischen oder geistigen Fähigkeiten oder mangelnder Erfahrung und Kenntnis sowie von Kindern ab 8 Jahren nur dann benutzt werden, wenn sie beaufsichtigt oder in die sichere Benutzung des Geräts eingewiesen sind und die damit verbundenen Gefahren verstanden haben. Kinder sollten nicht mit dem Gerät spielen!
20. Kinder unter 3 Jahren sollten von dem Gerät ferngehalten werden, es sei denn, sie werden ständig beaufsichtigt!
21. Kinder über 3 und unter 8 Jahren sollten das Gerät nur dann ein- und ausschalten, wenn es von einem qualifizierten Spezialisten ordnungsgemäß in Betrieb gestellt wurde, sie beaufsichtigt oder in den sicheren Gebrauch eingewiesen wurden und sie die damit verbundenen Risiken verstehen. Sie dürfen das Gerät nicht aus der Steckdose ziehen, sie dürfen es nicht reinigen oder pflegen.
- 22. VORSICHT- Einige Teile des Produkts können sehr heiß werden und Verbrennungen verursachen!**



Das Gerät **darf nicht abgedeckt werden!**

Es kann zu Überhitzung, Brandgefahr und Stromschlag führen!

SPEZIFIKATION

Heizstufen	1000/2000W
Nennleistung	2000W
Timer	12 Stunden
Wochenprogramm	vorhanden
Luftablenkung	vorhanden
Länge des Netzkabels	1,7m
Steuerung	Fernbedienung und Touch-Anzeige
Schutz vor Überhitzung	vorhanden
Energieverbrauch	2 kW/Stunde
PTC Elektroheiztechnik	

INSTALLATION DES GERÄTS

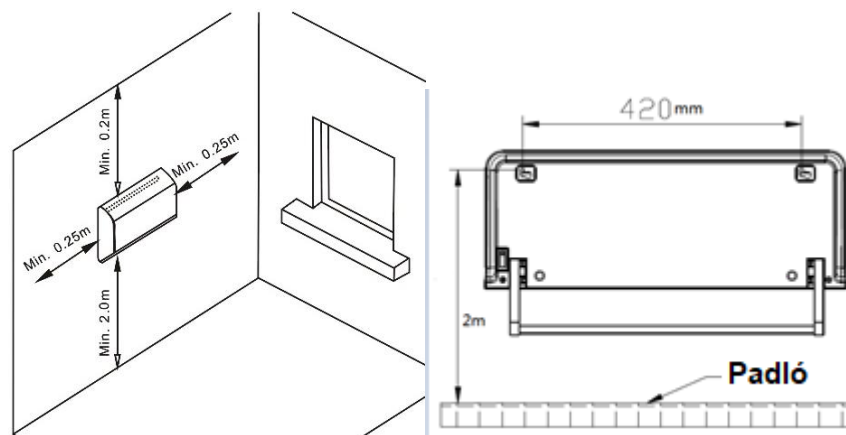

1. Bohren Sie für die beiliegenden Dübeln zwei Bohrungen von entsprechender Größe in die Wand, mindestens um 200 cm über den Boden, in einer horizontalen Linie, in Abstand von 420 mm voneinander!
2. Stecken Sie die Dübel in die Bohrungen und schrauben Sie die mitgelieferten Schrauben in die Dübel, so dass die Schraubenköpfe etwa 10 mm aus der Wandebene herausragen!
3. Stecken Sie die Bohrungen auf der Rückseite des Geräts in die Schrauben, schieben Sie sie nach rechts und senken Sie es dann ab, bis sie anschlagen! Vergewissern Sie sich, dass das Heizgerät stabil an der Wand befestigt ist!

VERWENDUNG DES GERÄTS

1. Stecken Sie das Gerät in die Steckdose und schalten Sie den Hauptschalter ein! Die LED-Anzeige leuchtet und Sie können das Gerät dann auf der Anzeige und/oder mit der Fernbedienung einschalten.
2. Mit der START/STOP-Taste auf der Anzeige des Geräts können Sie das Gerät starten und anhalten.
3. Nach dem Ausschalten kühlt der Lüfter das Gerät 15 Sekunden lang.

 : Heizstufe „“ 1000 W, „“ 2000 W

 : Einstellung der Temperatur: 18-45 °C (Abb. 25)

 : Timer

 : Luftablenkung

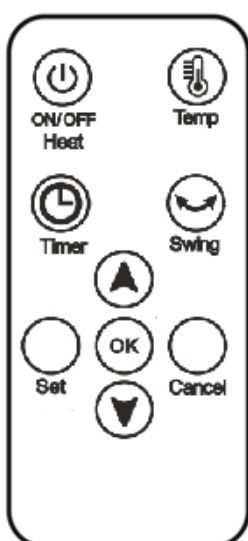

 ein-/Ausschaltung - Auswahl der Heizstufe, 15 Sekunden Abkühlungszeit beim Ausschalten

 Einstelltaste für Temperatur (18-45 °C)

 Timer (1-12 Stunden), wenn das Programm läuft, kann diese Funktion nicht verwendet werden

 Schalter für Luftablenkung

Abbruch/ Beenden: Sie können das Wochenprogramm jederzeit ausschalten, indem Sie die Taste „Einstellen“ und dann die Taste „Abbrechen“ drücken.

Um die Funktion „Wochenprogramm“ zu nutzen, müssen Sie die genaue Zeit und den Tag an Ihrem Gerät einstellen.

Drücken Sie die Taste „Einstellen“, um das Programm einzustellen! Mit Wahltasten „“ kann der aktuelle Wochentag eingestellt werden (MON - Montag, TUE - Dienstag...).

Drücken Sie die Taste „OK“ und 00 wird angezeigt. Mit Wahltasten „“, kann die aktuelle Uhr eingestellt werden.

MON	TUE	WED	THUR	FRI	SAT	SUN
-----	-----	-----	------	-----	-----	-----

Wenn Sie für einen Tag 0 Stunden einstellen, schaltet sich das Programm an diesem Tag nicht ein.

Nachdem Sie die Uhrzeit eingestellt haben, können Sie die Temperatur für diesen Tag eingeben, indem Sie die Taste „OK“ drücken. Wenn die Einstellung der Wochentage abgeschlossen ist, drücken Sie noch einmal die Taste „OK“ und das Programm wird aktiv.



Sie können die anderen Funktionen des Geräts unabhängig vom aktiven Wochenprogramm nutzen, die Nutzung dieser Funktionen verzögert das Wochenprogramm. Wenn Sie die Funktionen ausschalten und die genaue Uhrzeit und den Tag angezeigt werden, ist das Wochenprogramm wieder aktiv.

Beim Trennen von der Stromversorgung vergisst das Gerät die genaue Uhrzeit und das von Ihnen eingestellte Programm.

REINIGUNG UND PFLEGE

- Wenn Sie das Heizgerät längere Zeit nicht benutzen, wischen Sie seine Oberfläche bitte mit einem weichen Tuch ab!
- Warten Sie, bis das Gerät abgekühlt ist, ziehen Sie den Stecker aus der Steckdose und reinigen Sie das Gerät!
- Mit einem leicht feuchten Tuch abwischen!
- Niemals direkt mit Wasser waschen!
- Niemals mit Säuren oder ätzenden Chemikalien reinigen!
- Prüfen Sie vor der Wiedereinbetriebnahme, ob der Luftauslass frei von Schmutz ist!

ABFALLENTSORGUNG

Entsorgung von Elektro-Altgeräten	
 	<p>Dieses Zeichen auf dem Produkt und auf der Verpackung weist darauf hin, dass es verboten ist, das Altprodukt im Hausmüll zu entsorgen, da es sehr umweltschädlich ist. Für weitere Informationen wenden Sie sich bitte an Ihre örtliche Behörde.</p> <p>Dieses Zeichen ist in der gesamten Europäischen Union gültig. Wenn Sie das Produkt außerhalb der Europäischen Union entsorgen möchten, erkundigen Sie sich bitte bei Ihrer örtlichen Behörde nach den entsprechenden Vorschriften!</p>

Hersteller/Importeur: Vöröskő Kft., 8200 Veszprém, Pápai út 36.

CE-KENNZEICHNUNG



Mit der Kennzeichnung soll angezeigt werden, dass das Produkt den für es geltenden EU-Normen entspricht und in der EU frei vermarktet werden kann.

Návod k použití

dyras

Nástěnný ohřivač
Model: PHW-K10D



Před použitím si pozorně přečtete návod k použití.

BEZPEČNOSTNÍ POKYNY

1. Ohřívač musí být namontován na stěně s jeho výstupem vzduchu směrem dolů.
2. Nepoužívejte ohřívač na místě, kde se nachází hořlavý nebo výbušný plyn!
Nezakrývejte výstup vzduchu!
3. Pokud je napájecí kabel poškozen, abyste předešli nebezpečí, přestaňte spotřebič používat a obraťte se na výrobce nebo jeho servisní službu
4. Ohřívač nesmí být umístěn přímo pod síťovou zásuvkou.
- 5. Připojujte jej pouze do uzemněné zásuvky 220-240 V, 50-60 Hz!**
6. Ujistěte se, že zásuvka a zástrčka jsou v dobrém kontaktu!
7. Může se používat jen pod stálým dohledem!
8. Nedotýkejte se ohřívače mokřýma rukama!
9. Pokud motor nefunguje, spotřebič okamžitě zastavte!
10. Při používání ohřívače nenechávejte otevřené dveře nebo okno, protože to ovlivňuje výkon ohřevu!
11. Chcete-li zařízení vypnout, stiskněte spínač zapnutí/vypnutí! Zařízení spustí ventilátor na 15 sekund, poté se zastaví a vy jej můžete vytáhnout ze zásuvky.
- 12. Spotřebič nepoužívejte v koupelnách ani v jiných vlhkých prostorách!**
13. Provoz zařízení lze naplánovat pomocí časovače.
14. V dálkovém ovladači používejte baterie CR2025!
15. Před likvidací je třeba baterie ze zařízení vyjmout!
16. Jak je znázorněno na obrázku níže, ohřívač musí být nainstalován minimálně 2 m nad podlahou.
17. Pokud výrobek vyžaduje opravu, nepokoušejte se jej **opravit sami! Požádejte o pomoc odborníka nebo náš oficiální servis!**
18. Ohřívač by neměl být umístěn přímo pod zásuvkou.
19. Tento spotřebič nesmí používat osoby se sníženými fyzickými, smyslovými nebo duševními schopnostmi, osoby s nedostatkem zkušeností a znalostí nebo děti ve věku (8 let) a starší, pokud nejsou pod dohledem nebo nebyly poučeny o bezpečném používání spotřebiče a nerozumí příslušným rizikům. Nedovolte dětem, aby se s přístrojem hrály.
20. Děti mladší 3 let se nesmí k zařízení přibližovat, pokud nejsou pod neustálým dohledem!
21. Děti starší 3 let a mladší 8 let by neměly zapínat/vypínat spotřebič, pokud nebyl řádně nainstalován kvalifikovanou osobou, nebyly pod dozorem nebo nebyly poučeny o jeho bezpečném používání a nerozumí příslušným rizikům. Nesmějí se odpojovat od sítě, čistit ani udržovat uživatelem.
- 22. VAROVÁNÍ - Části výrobku mohou být velmi horké a způsobit popáleniny!**



Zařízení **nesmí být zakryto!**

Zakrytí může způsobit přehřátí nebezpečí požáru, úraz elektrickým proudem!

SPECIFIKACE

Úrovně ohřevu	1000/2000 W
Jmenovitý výkon	2000W
Časovač	12 hodinový
Týdenní program	je
Směrování vzduchu	je
Délka napájecího kabelu	1,7 m
Řízení	Dálkové ovládání a dotykový displej
Ochrana proti přehřátí	součást
Spotřeba energie	2 kW/hod
PTC technologie elektrického vytápění	

INSTALACE ZAŘÍZENÍ

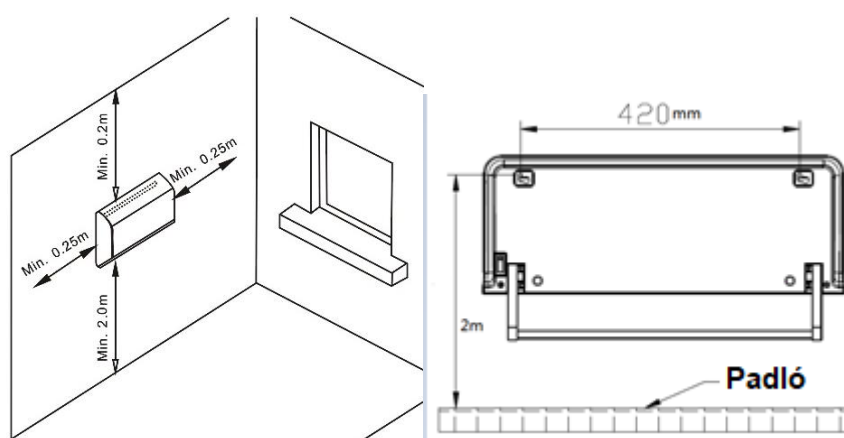

1. Pro dodané hmoždinky vyvrtejte do zdi dva otvory vhodné velikosti ve výšce nejméně 200 cm nad úroveň podlahy, ve vodorovné linii, ve vzdálenosti 420 mm od sebe
2. Vložte hmoždinky do otvorů a zašroubujte do nich dodané šrouby tak, aby hlavy šroubů vyčnívaly asi 10 mm nad rovinu stěny!
3. Vložte otvory na zadní straně zařízení do šroubů, posuňte jej doprava a poté jej spouštějte, dokud nedosedne! Ujistěte se, že je ohřívač stabilně na stěně!

POUŽÍVÁNÍ SPOTŘEBIČE

1. Zapojte spotřebič do elektrické zásuvky a zapněte hlavní vypínač! Dotykový displej LED se rozsvítí a poté můžete zařízení zapnout pomocí displeje a/nebo dálkového ovládání.
2. Zařízení můžete spustit a zastavit stisknutím tlačítka Zapnout/Vypnout na displeji.
3. Po vypnutí bude ventilátor chladit spotřebič 15 vteřin.



: Úroveň ohřevu ""1000W, ""2000W



: Nastavení teploty: 18-45 °C (obrázek 25)



: Časovač



: Funkce směrování vzduchu



vypínač - volba úrovně ohřevu, 15 sekund chlazení při vypnutí



regulátor teploty (18-45 °C)



časovač (1-12 hodin), pokud je spuštěn týdenní program, funkci nelze použít



spínač směrování vzduchu

Zrušit/ Ukončení: týdenní program můžete kdykoliv vypnout stisknutím tlačítka "Nastavit" a následně tlačítka " Zrušit".

Chcete-li používat funkci týdenního programu, musíte v zařízení nastavit přesný čas a den.

Nastavte program stisknutím tlačítka "Set"! Pomocí přepínačů "▲▼" nastavte aktuální den v týdnu (MON - pondělí, TUE - úterý...). Stiskněte tlačítko "OK" a na displeji se zobrazí 00.

Pomocí přepínačů "▲▼" nastavte aktuální čas.

MON	TUE	WED	THUR	FRI	SAT	SUN
-----	-----	-----	------	-----	-----	-----

Pokud pro některý den nastavíte 0 hodin, program se v tento den nezapne.

Po nastavení času můžete stisknutím tlačítka "OK" zadat teplotu pro daný den. Po dokončení nastavení dní v týdnu stiskněte ještě jednou tlačítko "OK" a program bude aktivní.



Ostatní funkce zařízení můžete používat nezávisle na aktivním týdenním programu, používání těchto funkcí zpožďuje týdenní program. Pokud vypnete funkce a na displeji se zobrazí přesný čas a den, týdenní program je opět aktivní.

Když se spotřebič vypne z elektrické sítě, zapomene přesný čas a nastavený program.

ČIŠTĚNÍ A ÚDRŽBA

- Pokud ohřívač déle nepoužíváte, otřete povrch měkkým hadříkem!
- Počkejte, až spotřebič vychladne, odpojte jej ze zásuvky a vyčistěte jej!
- Otřete jej mírně vlhkým hadříkem!
- Nikdy jej nemyjte přímo vodou!
- Nikdy jej nečistěte kyselinami nebo žíravými chemikáliemi!
- Před dalším použitím zkontrolujte, zda se ve výstupu vzduchu nenacházejí nečistoty!

ZPRACOVÁNÍ ODPADU

Likvidace použitých elektrických a elektronických zařízení	
 	<p>Toto označení na výrobku a na obalu znamená, že je zakázáno vyhazovat výrobek do domovního odpadu, protože je vysoce znečišťující. Další informace získáte na místním úřadě!</p> <p>Toto označení platí v celé Evropské unii. Pokud si přejete zlikvidovat výrobek mimo Evropskou unii, informujte se o příslušných předpisech u místního úřadu</p>

Výrobce/dovozce: Vöröskő Kft., 8200 Veszprém, Pápai út 36.

SYMBOL CE



Účelem označení je uvést, že výrobek splňuje normy EU, které se na něj vztahují, a může se volně prodávat v EU.

Upute za uporabu

dyras

Zidni grijač
Model: PHW-K10D



Pažljivo pročitajte korisnički priručnik prije uporabe!

SIGURNOSNE UPUTE

1. Grijalica mora biti montirana na zid s izlazom zraka okrenutim prema dolje.
2. Nemojte koristiti grijalicu tamo gdje ima zapaljivog ili eksplozivnog plina! Nemojte prekrivati otvor za izlaz zraka!
3. Ako je kabel napajanja oštećen, prestanite koristiti uređaj i obratite se proizvođaču ili predstavniku servisa kako biste izbjegli opasnost.
4. Radijator se ne može postaviti izravno ispod utičnice.
- 5. Može se spojiti samo na uzemljenu utičnicu napona 220–240 V, 50-60 Hz!**
6. Provjerite jesu li utičnica i utikač u ispravnom kontaktu!
7. Može se koristiti samo pod stalnim nadzorom!
8. Nemojte dodirivati radijator mokrim rukama!
9. Ako motor ne radi, odmah zaustavite uređaj!
10. Ne ostavljajte vrata ili prozor otvorenim tijekom uporabe grijalice jer će to utjecati na učinkovitost grijanja!
11. Ako želite isključiti uređaj, pritisnite prekidač za uključivanje / isključivanje! Ventilator će raditi 15 sekundi, a zatim će se zaustaviti i možete ga odspojiti.
- 12. Nemojte koristiti uređaj u kupaonici ili drugom vlažnom okruženju!**
13. Rad uređaja može se podesiti pomoću timera.
14. Koristite bateriju CR2025 za daljinski upravljač!
15. Baterija se mora izvaditi iz uređaja prije zbrinjavanja.
16. Kao što je prikazano na donjoj slici, radijator mora biti postavljen najmanje 2 m iznad poda.
- 17. Ne pokušavajte sami popravljati proizvod! Zatražite pomoć od profesionalnog ili ovlaštenog servisnog centra naše tvrtke.**
18. Grijač se ne smije postavljati izravno ispod utičnice.
19. Ovaj uređaj mogu koristiti osobe sa smanjenim fizičkim, osjetilnim ili mentalnim sposobnostima ili nedostatkom iskustva i znanja te djeca (starija od 8 godina) pod nadzorom ili ako su upućeni u sigurnu uporabu uređaja i razumiju opasnosti povezane s tim. Djeca se ne smiju igrati uređajem.
20. Djecu mlađu od 3 godine držati podalje od uređaja, osim ako su pod stalnim nadzorom!
21. Djeca starija od 3 godine i mlađa od 8 godina smiju uključiti / isključiti uređaj samo ako je pravilno instaliran od strane stručnjaka i ako je pod nadzorom ili su dobili upute o sigurnoj uporabi uređaja i razumiju opasnosti povezane s uporabom. Ne smiju se odspajati iz konektora, čistiti ili obavljati korisničko održavanje.
- 22. OPREZ - dijelovi ovog proizvoda mogu se jako zagrijati i uzrokovati opekline!**



Zabranjeno je prekrivati uređaj!

Pokrivanje može uzrokovati pregrijavanje, opasnost od požara, strujni udar!

SPECIFIKACIJA

Razine grijanja	1000/2000 W
Nazivna snaga	2000W
Mjerač vremena (timer)	12 sati
Tjedni program	da
Otklon zraka	da
Duljina kabela za napajanje	1,7 m
Upravljanje	Daljinski upravljač i dodirni zaslon
Zaštita od pregrijavanja	da
Potrošnja energije	2 kW/h
PTC tehnologija električnog grijanja	

POSTAVLJANJE UREĐAJA

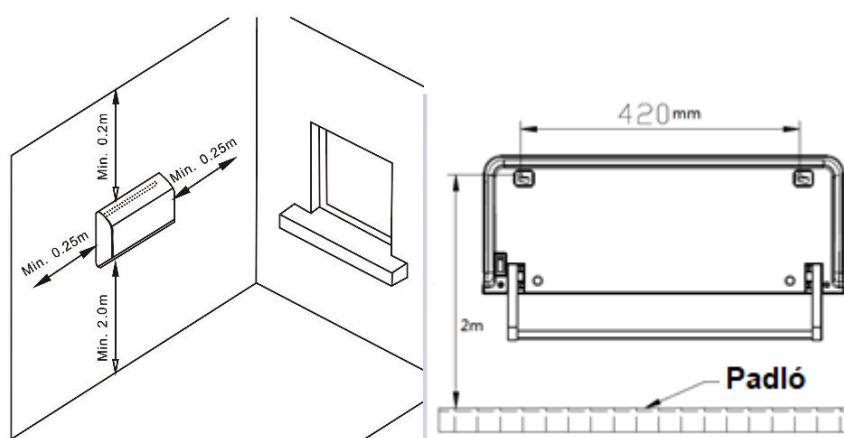

1. Za tiple izbušite dvije rupe odgovarajuće veličine u zidu, min. 200 cm iznad razine poda, u vodoravnoj liniji, na razdaljini od 420 mm!
2. Umetnite čepove u otvore i zavrnite isporučene vijke u čepove tako da glave vijaka stoje izbočene 10 mm od zida!
3. Postavite otvore na stražnjoj strani uređaja na vijke, pomaknite ih udesno i spustite dok se ne zaustave. Provjerite je li grijač stabilno postavljen na zid!

UPORABA UREĐAJA

1. Uključite uređaj u utičnicu i uključite mrežni prekidač! LED indikator osjetljiv na dodir svijetli, a zatim se može uključiti na zaslonu i/ili daljinskom upravljaču.
2. Tipka za uključivanje/isključivanje na zaslonu može pokrenuti i zaustaviti uređaj.
3. Nakon isključivanja, ventilator hladi uređaj 15 sekundi.

 : Razina grijanja “☀️”1000W, “☀️☀️”2000W

 : Podešavanje temperature: 18-45 °C (25 na slici)

 : Mjerač vremena

 : Funkcija usmjerivača zraka

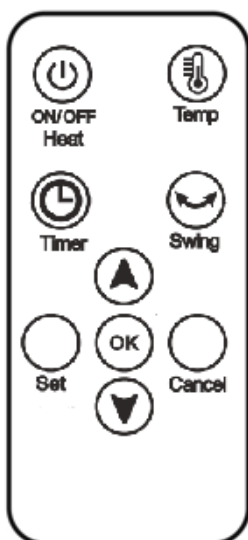

 uključivanje/isključivanje - odabir razine grijanja, isključivanjem 15 sekundi hlađenja

 postavka temperature (18-45°C)

 mjerač vremena (1-12 sati), dok tjedni program radi, funkcija se ne može koristiti

 Prekidač za usmjeravanje zraka

Cancel/ Izadi: tjedni program možete deaktivirati u bilo kojem trenutku pritiskom na „Set”, a zatim „Cancel”.

Kako biste koristili funkciju tjednog programa, morate podesiti točno vrijeme i dan na uređaju.

Pritisnite tipku "Set" za podešavanje programa! Tipkama "▲▼" podesite tekući dan u tjednu (MON – ponedjeljak, TUE – utorak...). Pritisnite tipku "OK", na zaslonu će se prikazati 00.

Podesite aktualno vrijeme pomoću tipke za odabir "▲▼".

MON	TUE	WED	THUR	FRI	SAT	SUN
-----	-----	-----	------	-----	-----	-----

Ako postavite 0 sati za određeni dan, tog dana se program neće uključiti.

Nakon podešavanja vremena, možete podesiti temperaturu za određeni dan pritiskom na tipku "OK". Kada ste spremni za dane u tjednu, ponovno pritisnite tipku "OK" i program je aktivan.



Neovisno od tjednog programa možete koristiti druge funkcije uređaja, uporaba tih funkcija odgodit će tjedni program. Ako deaktivirate funkcije i na zaslonu se prikaže dan i trenutno vrijeme, tjedni program ponovno je aktivan.

Prilikom isključivanja uređaja zaboravit ćete točno vrijeme i program koji ste podesili.

ČIŠĆENJE I ODRŽAVANJE

- Ako grijalicu ne koristite dulje vrijeme, obrišite površinu mekom krpom.
- Pričekajte da se uređaj ohladi, odspojite utikač i zatim ga očistite!
- Obrišite blago vlažnom krpom.
- Nikada ne čistite izravno vodom!
- Nikada ne čistite kiselinom ili korozivnim kemikalijama!
- Prije ponovne uporabe provjerite ima li onečišćenja na odvodu zraka.

ZBRINJAVANJE OTPADA

Zbrinjavanje otpadne električne i elektroničke opreme	
 	<p>Ova oznaka na proizvodu i ambalaži označava da je zabranjeno odlagati nekorišćen proizvod u kućni otpad, jer je vrlo zagađujući. Za više informacija obratite se nadležnoj lokalnoj službi.</p> <p>Ova oznaka vrijedi za cijelo područje Europske unije. Ako proizvod želite odlagati izvan Europske unije, obratite se lokalnim vlastima vezano za relevantne propise.</p>

Proizvođač/uvoznik: Vöröskő Kft., 8200 Veszprém, Pápai út 36.

OZNAKA CE



Ova oznaka označava da je proizvod u skladu s primjenjivim propisima Europske unije i da se može slobodno distribuirati unutar Europske unije.

Návod na použitie

dyras

Nástenný ohrievač
Model: PHW-K10D



Pred použitím si pozorne prečítajte návod na použitie, prosím!

BEZPEČNOSTNÉ POKYNY

1. Ohrievač musí byť namontovaný na stene s jeho výstupom vzduchu smerom nadol.
2. Nepoužívajte ohrievač na mieste, kde sa nachádza horľavý alebo výbušný plyn! Nezakrývajte výstup vzduchu!
3. Ak je napájací kábel poškodený, aby ste predišli nebezpečenstvu, prestaňte spotrebič používať a obráťte sa na výrobcu alebo jeho servisnú službu
4. Ohrievač nesmie byť umiestnený priamo pod sieťovou zásuvkou.
- 5. Pripájajte ho iba do uzemnenej zásuvky 220-240 V, 50-60 Hz!**
6. Uistite sa, že zásuvka a zástrčka sú v dobrom kontakte!
7. Môže sa používať len pod stálym dohľadom!
8. Nedotýkajte sa ohrievača mokrými rukami!
9. Ak motor nefunguje, spotrebič okamžite zastavte!
10. Pri používaní ohrievača nenechávajte otvorené dvere alebo okno, pretože to ovplyvňuje výkon ohrevu!
11. Ak chcete zariadenie vypnúť, stlačte spínač zapnutia/vypnutia! Zariadenie spustí ventilátor na 15 sekúnd, potom sa zastaví a vy ho môžete vytiahnuť zo zásuvky.
- 12. Spotrebič nepoužívajte v kúpeľniach ani v iných vlhkých priestoroch!**
13. Prevádzku zariadenia možno naplánovať pomocou časovača.
14. V diaľkovom ovládači používajte batérie CR2025!
15. Pred likvidáciou treba batérie zo zariadenia vybrať!
16. Ako je znázornené na obrázku nižšie, ohrievač musí byť nainštalovaný minimálne 2 m nad podlahou.
- 17. Ak výrobok vyžaduje opravu, nepokúšajte sa ho opraviť sami! Požiadajte o pomoc odborníka alebo náš oficiálny servis!**
18. Ohrievač by nemal byť umiestnený priamo pod zásuvkou.
19. Tento spotrebič nesmú používať osoby so zníženými fyzickými, zmyslovými alebo duševnými schopnosťami, osoby s nedostatkom skúseností a znalostí alebo deti vo veku (8 rokov) a staršie, pokiaľ nie sú pod dohľadom alebo neboli poučené o bezpečnom používaní spotrebiča a nerozumejú príslušným rizikám. Nedovoľte deťom, aby sa s prístrojom hrali.
20. Deti mladšie ako 3 roky sa nesmú k zariadeniu približovať, pokiaľ nie sú pod neustálym dohľadom!
21. Deti staršie ako 3 roky a mladšie ako 8 rokov by nemali zapínať/vypínať spotrebič, pokiaľ nebol riadne nainštalovaný kvalifikovanou osobou, neboli pod dozorom alebo neboli poučené o jeho bezpečnom používaní a nerozumejú príslušným rizikám. Nesmú sa odpojiť od siete, čistiť ani udržiavať používateľom.
- 22. VAROVANIE - Časti výrobku môžu byť veľmi horúce a spôsobiť popáleniny!**



Zariadenie **nesmie byť zakryté!**

Zakrytie môže spôsobiť prehriatie nebezpečenstvo požiaru, úraz elektrickým prúdom!

ŠPECIFIKÁCIE

Úrovne ohrevu	1000/2000W
Menovitý výkon	2000W
Časovač	12 hodín
Týždenný program	súčasť
Smerovanie vzduchu	je
Dĺžka napájacieho kábla	1,7 m
Riadenie	Diaľkové ovládanie a dotykový displej
Ochrana proti prehriatiu	súčasť
Spotreba energie	2 kW/hod
PTC technológia elektrického vykurovania	

INŠTALÁCIA ZARIADENIA

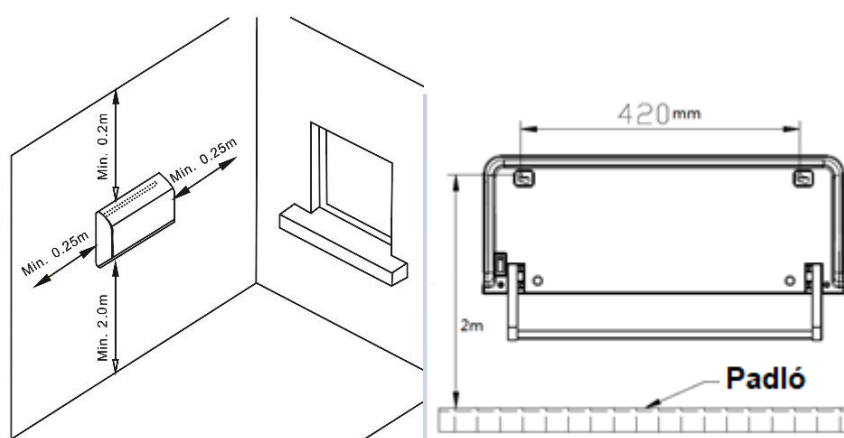

1. Pre dodané hmoždinky vyvrtajte do steny dva otvory vhodnej veľkosti vo výške najmenej 200 cm nad úrovňou podlahy, vo vodorovnej línii, vo vzdialenosti 420 mm od seba
2. Vložte hmoždinky do otvorov a zaskrutkujte do nich dodané skrutky tak, aby hlavy skrutiek vyčnievali asi 10 mm nad rovinu steny!
3. Vložte otvory na zadnej strane zariadenia do skrutiek, posuňte ho doprava a potom ho spúšťajte, kým nedosadne! Uistite sa, že je ohrievač stabilne na stene!

POUŽÍVÁNIE ZARIADENIA

1. Zapojte spotrebič do elektrickej zásuvky a zapnite hlavný vypínač! Dotykový displej LED sa rozsvieti a potom môžete zariadenie zapnúť pomocou displeja a/alebo diaľkového ovládania.
2. Zariadenie môžete spustiť a zastaviť stlačením tlačidla Zapnúť/Vypnúť na displeji.
3. Po vypnutí bude ventilátor chladiť spotrebič 15 sekúnd.

 : Úroveň ohrevu "☀️" 1000W, "☀️☀️" 2000W

 : Nastavenie teploty: 18-45 °C (obrázok 25)

 : Časovač

 : Funkcia smerovania vzduchu



 zapnutie/vypnutie - voľba úrovne ohrevu, 15 sekúnd chladenia pri vypnutí

 regulátor teploty (18-45 °C)

 časovač (1-12 hodín), ak je spustený týždenný program, funkciu nemožno použiť

 spínač smerovania vzduchu

Zrušiť/ Ukončenie: týždenný program môžete kedykoľvek vypnúť stlačením tlačidla "Nastaviť" a následne tlačidla "Zrušiť".

Ak chcete používať funkciu týždenného programu, musíte v zariadení nastaviť presný čas a deň.

Nastavte program stlačením tlačidla "Set"! Pomocou prepínačov "▲▼" nastavte aktuálny deň v týždni (MON - pondelok, TUE - utorok...). Stlačte tlačidlo "OK" a na displeji sa zobrazí 00. Pomocou prepínačov "▲▼" nastavte aktuálny čas.

MON	TUE	WED	THUR	FRI	SAT	SUN
-----	-----	-----	------	-----	-----	-----

Ak pre niektorý deň nastavíte 0 hodín, program sa v tento deň nezapne.

Po nastavení času môžete stlačením tlačidla "OK" zadať teplotu pre daný deň. Po dokončení nastavenia dní v týždni stlačte ešte raz tlačidlo "OK" a program bude aktívny.



Ostatné funkcie zariadenia môžete používať nezávisle od aktívneho týždenného programu, používanie týchto funkcií oneskoruje týždenný program. Ak vypnete funkcie a na displeji sa zobrazí presný čas a deň, týždenný program je opäť aktívny.

Keď sa spotrebič vypne z elektrickej siete, zabudne presný čas a nastavený program.

ČISTENIE A ÚDRŽBA

- Ak ohrievač dlhšie nepoužívate, utrite povrch mäkkou handričkou!
- Počkajte, kým spotrebič vychladne, odpojte ho zo zásuvky a vyčistite ho!
- Utrite ho mierne vlhkou handričkou!
- Nikdy ho neumývajte priamo vodou!
- Nikdy ho nečistite kyselinami alebo žieravými chemikáliami!
- Pred ďalším použitím skontrolujte, či sa vo výstupe vzduchu nenachádzajú nečistoty!

ODPADOVÉ HOSPODÁRSTVO

Likvidácia použitých elektrických a elektronických zariadení	
 	<p>Toto označenie na výrobku a na obale znamená, že výrobok je zakázané vyhadzovať do domového odpadu, pretože je vysoko znečisťujúci. Ďalšie informácie získate od miestnych orgánov!</p> <p>Toto označenie platí v celej Európskej únii. Ak chcete svoj výrobok zlikvidovať mimo Európskej únie, overte si príslušné predpisy na miestnych orgánoch!</p>

Výrobca/Dovozca: Vöröskő Kft., 8200 Veszprém, Pápai út 36.

SYMBOL CE



Účelom označenia je uviesť, že výrobok spĺňa normy EÚ, ktoré sa naň vzťahujú, a môže sa voľne predávať v EÚ.

Navodila za uporabo

dyras

Stenski grelnik
Model: PHW-K10D



Pred uporabo natančno preberite navodila!

VARNOSTNA NAVODILA

1. Grelnik mora biti nameščen na steno tako, da je izhod zraka obrnjen navzdol.
2. Grelnika ne uporabljajte na mestu, kjer se nahaja vnetljiv ali eksploziven plin! Ne pokrivajte izhoda za zrak na napravi za ogrevanje!
3. Če je napajalni kabel poškodovan, da se izognete nevarnosti, prenehajte uporabljati napravo in se obrnite na proizvajalca ali njegovega servisnega zastopnika
4. Grelnika ne smete postaviti neposredno pod električno vtičnico.
- 5. Priključite samo na ozemljeno vtičnico 220-240 V, 50-60 Hz!**
6. Prepričajte se, da sta vtičnica in vtič primerno povezana!
7. Uporablja se lahko le pod stalnim nadzorom!
8. Ne dotikajte se grelnika z mokrimi rokami!
9. Če motor ne deluje, nemudoma izključite delovanje naprave!
10. Med uporabo grelnika nikoli ne puščajte odprtih vrat ali oken, saj to vpliva na moč ogrevanja!
11. Če želite napravo izklopiti, pritisnite stikalo za vklop/izklop. Naprava bo ventilator poganjala 15 sekund, nato pa se bo ustavila in jo lahko izključite iz električnega omrežja.
- 12. Naprave ne uporabljajte v kopalnici ali v drugem vlažnem okolju!**
13. Delovanje naprave se lahko načrtuje s časovnikom.
14. V daljinskem upravljalniku uporabite baterije CR2025!
15. Baterijo je treba preden bi jo odvrgli odstraniti iz naprave!
16. Kot je prikazano na spodnji sliki, mora biti grelnik nameščen vsaj 2 m nad tla.
- 17. Če je izdelek potrebno popraviti, ga nikakor ne poskušajte popraviti sami! Za pomoč se obrnite na strokovnjaka ali našo uradno službo!**
18. Grelnika ne smete postaviti neposredno pod vtičnico.
19. To napravo lahko uporabljajo osebe z zmanjšanimi fizičnimi, senzoričnimi ali duševnimi sposobnostmi, osebe brez izkušenj in znanja ali otroci (stari 8 let in več) samo v primeru, ko so te osebe pod nadzorom ali so poučeni o uporabi naprave in razumejo s tem povezana tveganja. Otroci se z napravo ne smejo igrati.
20. Otroci, mlajši od 3 let, ne smejo biti v bližini naprave, razen če so ves čas pod nadzorom!
21. Otroci, starejši od 3 let in mlajši od 8 let, ne smejo vklopiti/izklopiti naprave, razen če jo je pravilno namestila usposobljena oseba, če so pod nadzorom ali so poučeni o njeni varni uporabi in če razumejo s tem povezana tveganja. Ne smejo naprave odklopiti, čistiti ali opravljati uporabniškega vzdrževanja.
- 22. OPOZORILO - Deli izdelka se lahko močno segrejejo in povzročijo opekline!**



Naprave **nikoli ne pokrivajte!**
Prekrivanje lahko povzroči pregrevanje, nevarnost požara, električni udar!

SPECIFIKACIJA

Stopnje ogrevanja	1000/2000W
Nazivna zmogljivost	2000W
Časovnik	12 urno
Tedenski program	da
Difuzija zraka	da
Dolžina napajalnega kabla	1,7m
Upravljanje	Daljinski upravljalnik in zaslon na dotik
Zaščita pred pregrevanjem	da
Poraba energije	2 kW/h
Tehnologija električnega ogrevanja PTC	

NAMESTITEV NAPRAVE

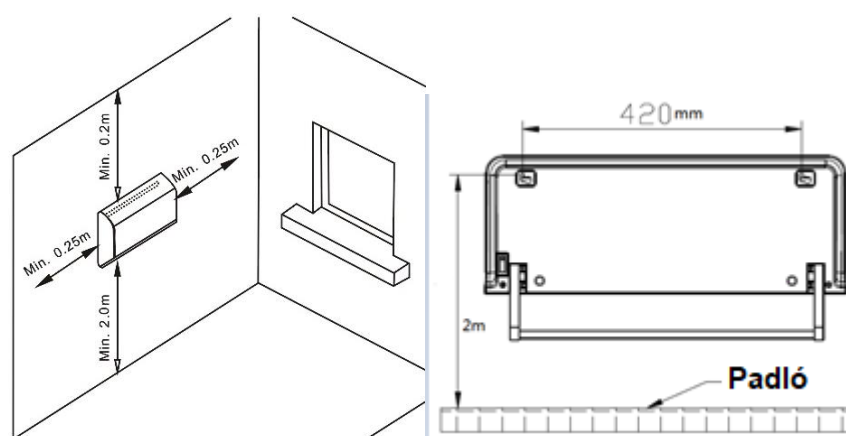

1. S priloženimi zatiči izvrtajte v steno dve luknji ustrezne velikosti, najmanj 200 cm nad tlemi, v vodoravni črti, 420 mm narazen!
2. V luknje vstavite zatiče in vanje vijačite priložene vijake, tako da glave vijakov stojijo približno 10 mm od ravnine stene
3. Odprtine na hrbtni strani naprave vstavite v vijake, jo premaknite v desno in jo nato spustite, dokler se ne udari! Prepričajte se, da se grelnik nahaja stabilno na steni!

UPORABA NAPRAVE

1. Napravo priključite v električno vtičnico in vklopite glavno stikalo! Zaslón LED na dotik se bo zasvetil, nato pa lahko napravo vklopite z zaslonom in/ali daljinskim upravljalnikom.
2. Napravo lahko zaženete in ustavite s pritiskom na gumb za vklop/izklop na zaslonu.
3. Po izklopu ventilator 15 sekund hladi aparat.

 : Stopnja ogrevanja "☀" "1000W, "☀☀" "2000W

 : Nastavitev stopinj: 18-45 °C (slika 25)

 : Časovnik

 : Funkcija difuzije zraka

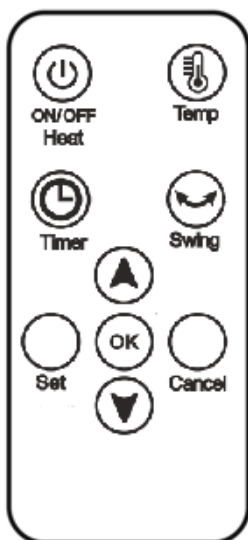

 stikalo za vklop/izklop - izbira stopnje ogrevanja, 15 sekund hladilnega časa

 gumb za nastavitev temperature (18-45 °C)

 časovnik (1-12 ur), če se izvaja tedenski program, funkcije ni mogoče uporabiti

 funkcija difuzije zraka

Cancel/ Izhod: tedenski program lahko kadar koli izklopite tako, da »Set« in nato pritisnite »Cancel« za preklic tedenskega programa.

Če želite uporabljati funkcijo tedenskega programa, morate v napravi nastaviti točen čas in dan.

Za nastavitev programa pritisnite gumb "Set" Z gumbi za izbiro funkcij "▲▼" nastavite trenutni dan v tednu (MON - ponedeljek, TUE - torek...). Pritisnite gumb "OK" in na zaslonu se bo prikazalo 00. Z gumbi za izbiro funkcij "▲▼" nastavite trenutni čas.

MON	TUE	WED	THUR	FRI	SAT	SUN
-----	-----	-----	------	-----	-----	-----

Če za dan nastavite 0 ur, se program ta dan ne bo vklopil.

Po nastavitvi časa lahko s pritiskom na gumb "OK" vnesete temperaturo za ta dan. Ko je nastavitev za dneve v tednu končana, še enkrat pritisnite "OK" in program je aktiven.



Druge funkcije naprave lahko uporabljate neodvisno od aktivnega tedenskega programa, uporaba teh funkcij zavleče tedenski program. Če izklopite funkcije in se na zaslonu prikažeta točen čas in dan, bo tedenski program ponovno aktiven.

Ko napravo izklopite, naprava izbriše točen čas in nastavljeni program.

ČIŠČENJE IN VZDRŽEVANJE

- Če grelnika ne uporabljate dlje časa, obrišite zunanjo površino naprave z mehko krpo!
- Počakajte, da se naprava ohladi, napravo izključite iz električnega omrežja in jo očistite!
- Obrišite z rahlo vlažno krpo!
- Nikoli ne umivajte direktno pod vodo!
- Nikoli ne čistite s kislinami ali abrazivnimi čistilnimi sredstvi!
- Pred ponovno uporabo preverite, ali v zračnikih ni umazanije!

RAVNANJE Z ODPADKI

Uničenje rabljene električne in elektronske opreme	
 	<p>Ta oznaka na izdelku in embalaži izdelka pomeni, da je izdelek prepovedano odvreči v gospodinjske odpadke, saj to močno onesnažuje okolje. Za več informacij se obrnite na lokalni organ!</p> <p>Ta znak je veljaven v vsej Evropski uniji. Če želite izdelek odstraniti zunaj Evropske unije, se o ustreznih predpisih pozanimajte pri lokalnih organih!</p>

Proizvajalec/Uvoznik: Vöröskő Kft., 8200 Veszprém, Pápai út 36.

SIMBOL CE



Namen oznake je prikazati, da je izdelek skladen s standardi EU, ki veljajo zanj, in se lahko prosto trži v EU.

dyras

www.dyras.hu

Copyright © 2024 The dyras wwe.factory LLC U.S.A.

No parts of the content (including logos, design, photos, text, colour scheme arrangements, etc.) may be reproduced, reused or redistributed for any purpose whatsoever, or distributed to a thirdparty for such purposes, without the written permission of The dyras wwe.factory LLC.

®= registered trademark of Dyras Europe Kft.