

dyras

SK-2021C6



HU	3
GB	7
DE.....	11
CZ.....	15
HR	19
SK.....	23
SI	27

Kezelési útmutató

dyras

6 személyes rozsdamentes acél kávéfőző
Modell: SK-2021C6



A készülék első használata előtt olvassa el a teljes útmutatót!

FONTOS TUDNIVALÓK

Az első használat előtt főzze át vízzel (kávé nélkül) és öntse ki!
Ajánlott az edényt minden használat után elmosogatni. Kézzel mosogassa! A mosogatáshoz használjon mosogatószeres melegvizet.

RÉSZEI

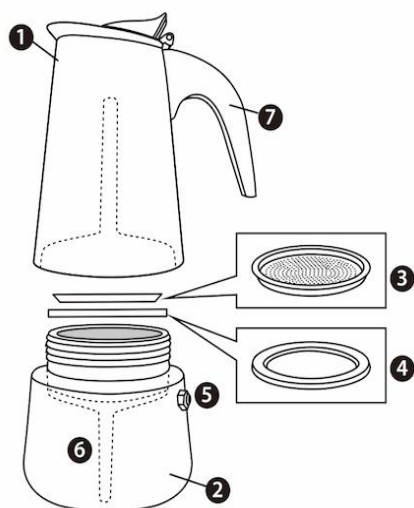

1. Felső rész
2. Alsó rész
3. Szűrő
4. Tömítő gyűrű
5. Biztonsági szelep
6. Kávé tölcser – szűrő
7. Fogantyú

A biztonsági szelepen forró gőz távozik, ezért úgy helyezze el az edényt, hogy elkerülje a gőzzel történő megégést.

Használjon közepesen vagy finomra őrölt kávé.

A tömítő gyűrűt ki kell cserélni, amennyiben az megsérül vagy kiszárad.

Az alábbi tűzhelyeken használhatók: gáz, elektromos, kerámia lapos, halogén, indukciós.

HASZNÁLATI UTASÍTÁS

1. Töltsön vizet az alsó edénybe (2)! A víz szintjének a biztonsági szelep alatt kell maradnia (5).
2. Helyezze be a tölcsért (6) az alsó edénybe (2). Töltse meg a tölcsért őrölt kávéval. Ne töltse túl a tölcsért! A tölcsérben lévő kávé mennyisége megfelel az alsó edényben lévő víz mennyiségének.
3. Forgassa el a kávéfőző felső részét (1). Ellenőrizze, hogy a szűrő (3) és a tömítő gyűrű (4) megfelelően rögzítésre került. Az alsó és felső rész széleinek és a szigetelésnek mindenkor tiszta és száraz állapotúnak kell lennie!
4. Tegye a kávéfőzőt a tűzhelyre (alacsony hőmérsékleten). Mindig ügyeljen arra, hogy az edény közepe a hőforrás közepére essen. A gázgyújtó lángja ne érjen az edény falához. Ne helyezze a fogantyúkat a hőforrás fölé. A fogantyú a hosszan tartó használat során felmelegedhet, ajánlott konyhai védőkesztyűt használni.
5. Ha a forralás hangja elnémul, a kávé elkészült. Vegye le a kávéfőzőt a tűzhelyről, hogy elkerülje az edény megégését.
6. Öntse ki a kávé a kávéfőzőből, anélkül, hogy szétszedné azt! Ne melegítse az üres kávéfőzőt, mert az balesetveszélyes!
7. A kávéfőző felmelegedik. Kizárólag a fogantyúnál fogja meg! Az égésveszély elkerülése érdekében ne szedje szét a kávéfőzőt, mielőtt az teljesen ki nem hűlt!

TISZTÍTÁS

1. A mosogathoz távolítsa el a felső részt az alsótól, miután lehűlt! Amíg forró, nehezen csavarható le.
2. Használjon semleges mosogatószert! Ne használjon erős súrolószereket, mosósódat vagy mosószert, mert ezek károsíthatják a polírozott felületet!
3. Egy idő után elszíneződések vagy lerakódások alakulhatnak ki a felületen. Ez normális, különösen a keményvízű területeken; víz és ecet keveréke használható a foltok eltávolítására.
4. Mindig mosogassa el és alaposan törölgesse el az alkatrészeket! Tárolja ezeket külön, hogy a levegő szabadon átjárhassa!

VIGYÁZAT!

- NE töltse túl, a biztonsági szelep fölé!
- NE igyon forró folyadékot közvetlenül a kávéfőzőből!
- NE használjon instant kávé és egyéb anyagokat, kivonatokat!
- NEM mosogatható mosogatógépben.
- A kávéfőző használata előtt mindig ellenőrizze, hogy nem hiányzik-e egy alkatrésze sem, és hogy az alkatrészek megfelelően vannak-e összeszerelve!
- Mindig használjon hővédő kesztyűt és legyen óvatos, hogy ne kerüljön forró gőz és folyadék a bőrre és a szembe!

A CE SZIMBÓLUM



A jelölés azt hivatott jelezni, hogy a termék a rá vonatkozó európai uniós előírásoknak megfelel és szabadon forgalmazható az Európai Unió területén.

TISZTELT VÁSÁRLÓ!

Kérjük, hogy időről időre látogasson el a **www.dyras.hu** internetes honlapra, ahol informálódhat a termékével kapcsolatos aktuális hírekről, illetőleg új készülékeinkről, akcióinkról is tudomást szerezhet.

A TERMÉK MEGSEMMISÍTÉSE, HULLADÉKKEZELÉS

Tilos háztartási hulladék közé dobni a már nem használt terméket. A termék újrahasznosíthatóságáról érdeklődjön az illetékes helyi hatóságnál!



A termék anyaga rozsdamentes acél és műanyag. Újrahasznosítható.

Instruction Manual

dyras

**Stainless steel espresso maker for 6 people
Model: SK-2021C6**



Please carefully read the instructions before using!

IMPORTANT INFORMATION

Before the first use, boil a cup of water (without ground coffee) and pour out. It is recommended to wash the coffee maker after each use. Wash by hand. Use warm water with dishwashing liquid.

PARTS

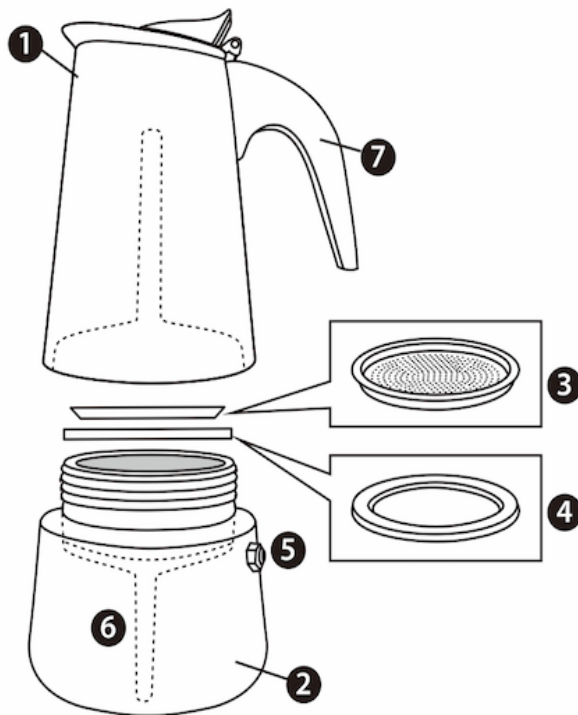

1. Top part
2. Bottom part
3. Filter
4. Sealing ring
5. Safety valve
6. Coffee funnel filter
7. Handle

Hot steam escapes from the safety valve, that's why position the coffee maker that way to avoid burning with the steam.

Use medium or finely ground coffee powder.

If the sealing ring is damaged or get dried, it must be replaced.

Can be used on the following stoves: gas, electric, ceramic flat, halogen, induction.

INSTRUCTIONS FOR USE

1. Fill the lower part (2) with water. The water level must remain below the safety valve (5).
2. Insert the funnel (6) into the lower part (2). Fill the funnel with ground coffee. Do not overfill the funnel. The amount of coffee in the funnel is equal to the amount of water in the lower pot.
3. Turn the upper part of the coffee machine (1) onto the lower part (2). Check if the filter (3) and the sealing ring (4) are properly fastened. The edges of the bottom and top parts and the sealing ring must always be clean and dry wiped!
4. Place the coffee maker on the stove (use low heat). Always make sure that the centre of the coffee maker is in the middle of the heat source. Make sure that the handle is not damaged by the heat source/flame! In case of gas stove, the flame must not go outside the wall of coffee maker. The handle may become hot during prolonged use, it is recommended to use kitchen gloves.
5. If the boiling sound fades, the coffee is ready. Remove the coffee maker from the stove to avoid burning of it.
6. The coffee must be served directly from the coffee maker without disassembling it. Do not heat the empty container, as this may endanger your safety.
7. The coffee maker heats up! Hold it only by the handle. Do not disassemble the coffee maker until it has cooled down because of burning risk.

HOW TO CLEAN

- To wash up, separate the top part and the low part when they cooled down; they will not unscrew easily while hot.
- Use neutral dish soap. Do not use harsh scourers, soda or detergents, which could damage the polished surface.
- After some time, discoloration or deposits may form inside the base or on the outside surface. This is normal, especially in hard water areas; a mixture of water and vinegar may be used to remove limescale.
- Always wash up and carefully dry by kitchen clothes all the parts and store them separately to allow free access of air.

CAUTION!

- DO NOT overfill the water over the safety valve!
- DO NOT drink hot liquids directly from the espresso maker.
- DO NOT use instant coffee, other materials and extracts.
- DO NOT wash in a dishwasher.
- Before using the espresso maker, always make sure that no part is missing and the parts are correctly assembled.
- Always use heat protecting gloves and pay attention to avoid hot steam and liquids to come in a contact with skin and eyes.

CE SYMBOL



The mark is intended to indicate that the product complies with the relevant European Union standards and can be freely marketed in the European Union.

DEAR CUSTOMER!

Please visit our website at www.dyras.hu where you can learn more about your appliance, new dyras products and our activities.

CORRECT DISPOSAL OF THE PRODUCT

Do not throw away any unused product with the normal household waste. Check with your local authority regarding the recyclability of your product.



The material of the product is stainless steel and plastic. It is recyclable.

Betriebsanleitung

dyras

**Edelstahl-Kaffeemaschine für 6 Personen
Modell: SK-2021C6**



**Lesen sie die gesamte anleitung, bevor sie das gerät zum
ersten mal benutzen!**

WICHTIGE INFORMATIONEN

Vor dem ersten Gebrauch in Wasser kochen (ohne Kaffee) und ausgießen!
Es wird empfohlen, die Schale nach jedem Gebrauch zu waschen. Spülen Sie das Geschirr mit der Hand! Verwenden Sie warmes Wasser mit Geschirrspülmittel.

TEILNEHMER

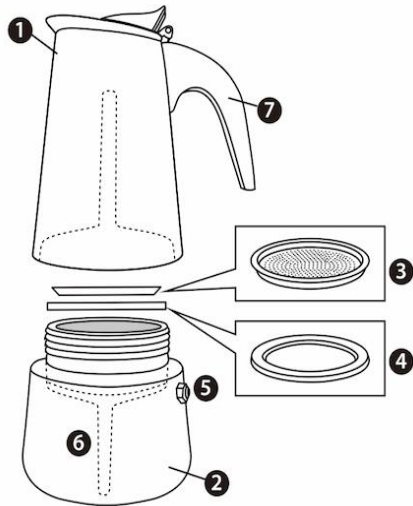

1. Oberer Teil
2. Unterer Teil
3. Filter
4. Dichtungsring
5. Sicherheitsventil
6. Kaffeetrichter - Filter
7. Handgriff

Heißer Dampf entweicht durch das Sicherheitsventil. Stellen Sie den Topf daher so auf, dass Sie sich nicht am Dampf verbrennen.

Verwenden Sie mittel bis fein gemahlene Kaffee.

Der Dichtungsring sollte ersetzt werden, wenn er beschädigt oder trocken ist.

Sie können auf folgenden Herdarten verwendet werden: Gas, Elektro, Ceranfeld, Halogen, Induktion.

GEBRAUCHSANWEISUNG

1. Füllen Sie Wasser in den unteren Behälter (2)! Der Wasserstand muss unterhalb des Sicherheitsventils (5) bleiben.
2. Setzen Sie den Trichter (6) in die Bodenschale (2) ein. Füllen Sie den Trichter mit gemahlenem Kaffee. Füllen Sie den Trichter nicht zu voll! Die Menge des Kaffees im Trichter entspricht der Menge des Wassers in der unteren Kanne.
3. Drehen Sie den Deckel der Kaffeemaschine (1). Prüfen Sie, ob der Filter (3) und der Dichtungsring (4) richtig befestigt sind. Die Kanten des Unter- und Oberteils sowie die Isolierung müssen stets sauber und trocken sein!
4. Die Kaffeemaschine auf den Herd stellen (niedrige Temperatur). Achten Sie immer darauf, dass sich die Mitte des Topfes in der Mitte der Wärmequelle befindet. Achten Sie darauf, dass die Flamme des Gasfeuerzeugs nicht die Wände des Topfes berührt. Stellen Sie die Griffe nicht über die Wärmequelle. Der Griff kann bei längerem Gebrauch heiß werden, daher empfiehlt es sich, Küchenhandschuhe zu tragen.
5. Wenn das Siedegeräusch aufhört, ist der Kaffee fertig. Nehmen Sie die Kaffeemaschine vom Herd, damit die Kanne nicht anbrennt.
6. Gießen Sie den Kaffee aus der Kaffeemaschine, ohne sie zu zerlegen! Erhitzen Sie keine leere Kaffeekanne, da dies zu Unfällen führen kann!
7. Die Kaffeemaschine heizt auf. Halten Sie es nur am Griff fest! Um die Gefahr von Verbrennungen zu vermeiden, darf die Kaffeemaschine nicht zerlegt werden, bevor sie vollständig abgekühlt ist!

REINIGUNG

1. Zum Spülen des Geschirrs nehmen Sie den Deckel vom Boden ab, sobald er abgekühlt ist! Solange sie heiß ist, lässt sie sich nur schwer abschrauben.
2. Verwenden Sie ein neutrales Geschirrspülmittel! Verwenden Sie keine starken Scheuermittel, Waschsoda oder Reinigungsmittel, da diese die polierte Oberfläche beschädigen können!
3. Mit der Zeit können sich Verfärbungen oder Ablagerungen auf der Oberfläche bilden. Das ist normal, vor allem in Gegenden mit hartem Wasser; eine Mischung aus Wasser und Essig kann verwendet werden, um Flecken zu entfernen.
4. Waschen und wischen Sie die Teile immer gründlich ab! Lagern Sie sie getrennt, damit die Luft ungehindert durchströmen kann!

ACHTUNG!

- NICHT über das Sicherheitsventil hinaus auffüllen!
- Trinken Sie KEINE heiße Flüssigkeit direkt aus der Kaffeemaschine!
- Verwenden Sie KEINEN Instantkaffee oder andere Substanzen und Extrakte!
- Ist NICHT spülmaschinenfest.
- Bevor Sie Ihre Kaffeemaschine in Betrieb nehmen, überprüfen Sie immer, ob keine Teile fehlen und ob die Teile richtig zusammengesetzt sind!
- Tragen Sie immer Hitzeschutzhandschuhe und achten Sie darauf, dass heißer Dampf und Flüssigkeit nicht auf die Haut und in die Augen gelangen!

DAS CE-SYMBOL



Das Kennzeichen soll signalisieren, dass das Erzeugnis den für dieses Erzeugnis geltenden EU-Normen entspricht und in der EU frei vermarktet werden kann.

LIEBER KUNDE!

Bitte besuchen Sie die **www.dyras.hu internet Webseite** von Zeit zu Zeit, wo Sie sich über die neuesten Nachrichten zu Ihrem Produkt, sowie über unsere neuen Produkte und Sonderangebote informieren können.

ENTSORGUNG DES PRODUKTS, ABFALLWIRTSCHAFT

Es ist verboten, die nicht mehr verwendeten Erzeugnisse in den Hausmüll zu werfen. Bitte erkundigen Sie sich bei Ihrer örtlichen Behörde, ob das Produkt recycelbar ist!



Das Produkt besteht aus rostfreiem Stahl und Kunststoff. Wiederverwertbar.

Návod k použití

dyras

**Kávovar z nerezavějící oceli pro 6 osob
Model: SK-2021C6**



Před prvním použitím spotřebiče si přečtěte kompletní pokyny!

DŮLEŽITÉ INFORMACE

Před prvním použitím převařte jen s vodou (bez kávy) a vylijte ji.
Po každém použití se doporučuje umýt nádobu. Myjte nádobu ručně! K mytí používejte horkou vodu s čisticím prostředkem.

Části

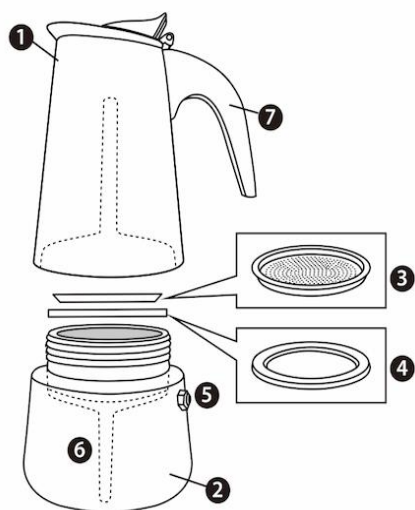

1. Horní část
2. Spodní část
3. Filtr
4. Těsnící kroužek
5. Bezpečnostný ventil
6. Trychtýř na kávu - filtr
7. Rukojeť

Přes bezpečnostní ventil uniká horká pára, proto umístěte hrnec tak, abyste se nepopálili párou.

Používejte středně nebo jemně mletou kávu.

Pokud je těsnící kroužek poškozený nebo suchý, je třeba jej vyměnit.

Mohou být použity na následujících sporácích: plynové, elektrické, keramické ploché, halogenové, indukční.

NÁVOD K POUŽITÍ

1. Naplňte spodní miskou (2) vodou! Hladina vody musí zůstat pod bezpečnostním ventilem (5).
2. Vložte nálevku (6) do spodní mísy (2). Naplňte nálevku mletou kávou. Nálevku nepřepĺňujte! Množství kávy v nálevce odpovídá množství vody ve spodní nádobě.
3. Otočte horní část kávovaru (1). Zkontrolujte, zda jsou filtr (3) a těsnící kroužek (4) bezpečně upevněny. Okraje spodní a horní části a izolace musí být vždy čisté a suché!
4. Kávovar postavte na sporák (nízká teplota). Vždy dbejte na to, aby byl střed nádoby uprostřed zdroje tepla. Nedovolte, aby se plamen plynového hořáku dotkl stěny nádoby. Neumisťujte rukojeti nad zdroj tepla. Rukojeť se může při dlouhodobém používání zahřát, doporučuje se používat ochranné kuchyňské rukavice.
5. Pokud je zvuk varu ztlumen, káva je připravena. Odstraňte kávovar ze sporáku, abyste zabránili spálení nádoby.
6. Kávu vylijte z kávovaru, aniž byste ji rozebrali. Neohřívajte prázdnou konvici na kávu, protože to může způsobit nehodu!
7. Kávovar se zahřívá. Držte jej jen za rukojeť. Abyste předešli riziku popálení, nerozebírejte kávovar před jeho úplným vychladnutím!

ČIŠTĚNÍ

1. Pro umytí, po vychladnutí odstraňte vrchní část ze spodní části! Když je horký, těžko se odšroubuje.
2. Používejte neutrální prostředek na mytí nádobí! Nepoužívejte silné abrazivní čisticí prostředky, sodu na praní ani saponáty, protože mohou poškodit leštěný povrch!
3. Časem se na povrchu mohou vytvořit změny barvy nebo usazeniny. To je normální, zejména v oblastech s tvrdou vodou; k odstranění skvrn se může použít směs vody a octa.
4. Díly vždy omyjte a důkladně otřete! Skladujte je odděleně, aby vzduch mohl volně cirkulovat!

POZOR!

- NEPŘEPLŇUJTE nádrž nad bezpečnostní ventil!
- NEPIJTE horké tekutiny přímo z kávovaru!
- NEPOUŽÍVEJTE instantní kávu a jiné látky a extrakty.
- NENÍ možné mýt v myčce nádobí.
- Před použitím kávovaru vždy zkontrolujte, zda nechybí žádné části a zda jsou správně nainstalovány.
- Vždy používejte rukavice chránící před teplem a dávejte pozor, aby se horká pára a kapalina nedostaly na pokožku a do očí!

SYMBOL CE



Označení je určeno k označení, že výrobek splňuje příslušné normy Evropské unie a je volně prodejný v Evropské unii.

VÁŽENÍ ZÁKAZNÍK!

Čas od času navštivte **stránku www.dyras.hu**, abyste se dozvěděli nejnovější informace o vašem výrobku, respektive o našich nových výrobcích a akcích.

LIKVIDACE VÝROBKŮ, NAKLÁDÁNÍ S ODPADEM

Výrobky, které se již nepoužívají, nevyhazujte do domovního odpadu. Informujte se na místním úřadě, zda je výrobek recyklovatelný!



Výrobek je vyroben z nerezavějící oceli a plastu. Recyklovatelný.

Upute za uporabu

dyras

**Aparat za kavu od nehrđajućeg čelika za 6 osoba
Model: SK-2021C6**



Pročitajte sve upute prije prve uporabe uređaja!

VAŽNE INFORMACIJE

Prije prve uporabe prokuhajte s vodom (bez kave) i izlijte vodu!
Preporučuje se oprati nakon svake uporabe. Proizvod operite ručno! Za pranje koristite vruću vodu s deterdžentom.

DIJELOVI

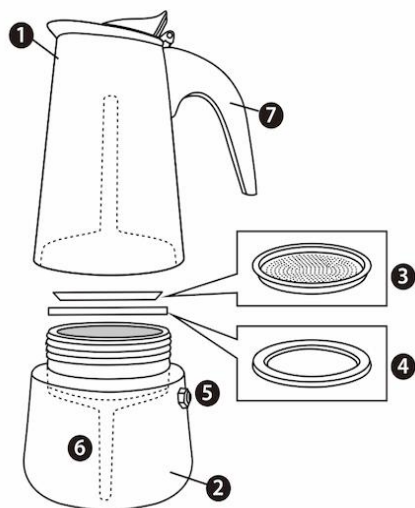

1. Gornji dio
2. Donji dio
3. Filtar
4. Brtveni prsten
5. Sigurnosni ventil
6. Lijevak za kavu – filter
7. Ručka

Iz sigurnosnog ventila izlazi vruća para, stoga molimo da stavite posudu tako da ne izgori od pare.

Koristite srednje ili fino mljevenu kavu.

Brtni prsten se mora zamijeniti ako je oštećen ili se isuši.

Prikladan je za korištenje na plinskom, električnom, keramičkom, halogenom i indukcijskom štednjaku.

UPUTE ZA UPORABU

1. Napunite donju posudu (2) vodom! Razina vode treba ostati ispod sigurnosnog ventila (5).
2. Umetnite lijevak (6) u donju posudu (2). Ljevak napunite mljevenom kavom. Nemojte prepuniti lijevak. Količina kave u lijevku odgovara količini vode u donjoj posudi.
3. Okrenite gornji dio aparata za kavu (1). Provjerite jesu li filter (3) i brtveni prsten (4) čvrsto pričvršćeni. Rubovi gornjeg i donjeg dijela i izolacija uvijek moraju biti čisti i suhi!
4. Stavite aparat za kavu na štednjak (na niskoj temperaturi). Uvijek provjerite je li se središte posude nalazi na središtu izvora topline. Pazite da plamen upaljača ne dodirne zid posude. Ne stavljajte ručke iznad izvora topline. Ručka se može zagrijati tijekom dulje uporabe, stoga se preporučuje uporaba zaštitnih kuhinjskih rukavica.
5. Kada zvuk vrenja prestane, kava je spremna. Sklonite aparat za kavu sa štednjaka kako biste izbjegli spaljivanje posude.
6. Izlijte kavu iz aparata bez da ga rastavite! Nemojte zagrijavati prazan aparat za kavu jer to može uzrokovati nesreću!
7. Aparat za kavu se zagrijava. Držite ga samo za ručku! Kako biste izbjegli opasnost od opekline, nemojte rastavljati aparat za kavu prije nego što se potpuno ohladi!

ČIŠĆENJE

1. Za pranje uklonite gornji dio s donjeg dijela nakon što se ohladi. Dok je aparat vruć, teško ga je odvrnuti.
2. Koristite neutralni deterdžent! Nemojte koristiti jaka abrazivna sredstva, sodu za pranje ili deterdžent, jer to može oštetiti poliranu površinu!
3. Nakon izvjesnog vremena može doći do promjene boje ili naslaga na površini. To je normalno, osobito u područjima gdje je tvrda voda; mješavina vode i ocata može se koristiti za uklanjanje mrlja.
4. Uvijek temeljito operite i obrišite dijelove! Pohranite ih odvojeno kako bi zrak mogao slobodno cirkulirati.

OPREZ!

- Nemojte prepuniti iznad sigurnosnog ventila!
- Nemojte piti vruće tekućine izravno iz aparata za kavu.
- Nemojte koristiti instant kavu i druge tvari ili ekstrakte.
- NE MOŽE se prati u perilici za posuđe.
- Prije uporabe aparata za kavu uvijek provjerite da nema dijelova koji nedostaju i da su dijelovi pravilno sastavljeni!
- Uvijek nosite zaštitne rukavice i pazite da vruća para i tekućina ne dođu u kontakt s kožom i očima.

OZNAKA CE



Oznaka označava da je proizvod u skladu s relevantnim zahtjevima Europske unije i da se slobodno stavlja na tržište u Europskoj uniji.

POŠTOVANI KORISNIČE,

Molimo da s vremena na vrijeme posjetite web stranicu www.dyras.hu, gdje možete dobiti informacije o najnovijim vijestima o kupljenom proizvodu, kao i našim novim uređajima i promocijama.

ZBRINJAVANJE PROIZVODA, GOSPODARENJE OTPADOM

Neiskorišteni proizvod zabranjeno je odlagati u kućni otpad. Raspitajte se o mogućnosti recikliranja kod nadležnih lokalnih tijela!



Materijal proizvoda je nehrđajući čelik i plastika. Može se reciklirati.

Návod na obsluhu

dyras

**Kávovar z nehrdzavejúcej ocele pre 6 osôb
Model: SK-2021C6**



Pred prvým použitím spotrebiča si prečítajte kompletne pokyny!

DÔLEŽITÉ INFORMÁCIE

Pred prvým použitím prevarte len s vodou (bez kávy) a vylejte ju.

Po každom použití sa odporúča umyť nádobu. Umývajte nádobu ručne! Na umývanie používajte horúcu vodu s čistiacim prostriedkom.

SÚČASTI

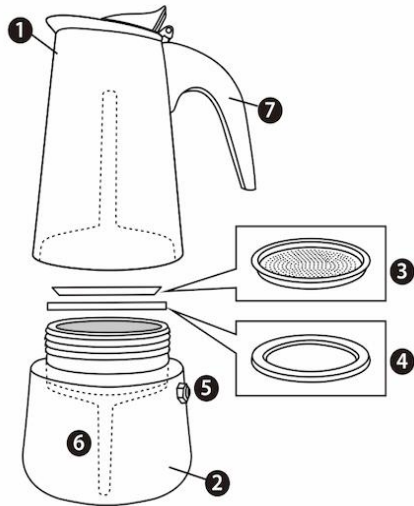

1. Horná časť
2. Spodná časť
3. Filter
4. Tesniaci krúžok
5. Bezpečnostný ventil
6. Lievik na kávu - filter
7. Rukoväť

Cez bezpečnostný ventil uniká horúca para, preto umiestnite hrniec tak, aby ste sa nepopálili parou.

Používajte stredne alebo jemne mletú kávu.

Ak je tesniaci krúžok poškodený alebo suchý, je potrebné ho vymeniť.

Môžu byť použité na nasledujúcich sporákoch: plynové, elektrické, keramické ploché, halogénové, indukčné.

NÁVOD NA POUŽITIE

8. Naplňte spodnú miskú (2) vodou! Hladina vody musí zostať pod bezpečnostným ventilom (5).
9. Vložte lievik (6) do spodnej misy (2). Naplňte lievik mletou kávou. Nálevku neprepĺňajte! Množstvo kávy v lieviku zodpovedá množstvu vody v spodnej nádobe.
10. Otočte hornú časť kávovaru (1). Skontrolujte, či sú filter (3) a tesniaci krúžok (4) bezpečne upevnené. Okraje spodnej a hornej časti a izolácia musia byť vždy čisté a suché!
11. Kávovar postavte na sporák (nízka teplota). Vždy dbajte na to, aby bol stred nádoby uprostred zdroja tepla. Nedovoľte, aby sa plameň plynového horáka dotkol steny nádoby. Neumiestňujte rukoväť nad zdroj tepla. Rukoväť sa môže pri dlhodobom používaní zahriať, odporúča sa používať ochranné kuchynské rukavice.
12. Ak je zvuk varu stlmený, káva je pripravená. Odstráňte kávovar zo sporáka, aby ste zabránili spáleniu nádoby.
13. Kávu vylejte z kávovaru bez toho, aby ste ju rozobrali. Neohrievajte prázdnu kanvicu na kávu, pretože to môže spôsobiť nehodu!
14. Kávovar sa zohrieva. Držte ho len za rukoväť. Aby ste predišli riziku popálenia, nerozoberajte kávovar pred jeho úplným vychladnutím!

ČISTENIE

5. Pre umytie, po vychladnutí odstráňte vrchnú časť zo spodnej časti! Keď je horúci, ťažko sa odskrutkuje.
6. Používajte neutrálne prostriedky na umývanie riadu! Nepoužívajte silné abrazívne čistiace prostriedky, sódu na pranie ani saponáty, pretože môžu poškodiť leštený povrch!
7. Časom sa na povrchu môžu vytvoriť zmeny farby alebo usadeniny. To je normálne, najmä v oblastiach s tvrdou vodou; na odstránenie škvŕn sa môže použiť zmes vody a octu.
8. Diely vždy umyte a dôkladne utrite! Skladujte ich oddelene, aby vzduch mohol voľne cirkulovať!

UPOZORNENIE!

- NEPREPĽŇAJTE nádrž nad bezpečnostný ventil!
- NEPITE horúce tekutiny priamo z kávovaru!
- NEPOUŽÍVAJTE instantnú kávu a iné látky a extrakty.
- NIE je možné umývať v umývačke riadu.
- Pred použitím kávovaru vždy skontrolujte, či nechýbajú žiadne časti a či sú správne nainštalované.
- Vždy používajte rukavice chrániace pred teplom a dávajte pozor, aby sa horúca para a kvapalina nedostali na pokožku a do očí!

SYMBOL CE



Označenie je určené na označenie, že výrobok spĺňa príslušné normy Európskej únie a je voľne predajný v Európskej únii.

VÁŽENÝ ZÁKAZNÍK!

Z času na čas navštívte stránku www.dyras.hu, aby ste sa dozvedeli najnovšie informácie o vašom výrobku, respektíve o našich nových výrobkoch a akciách.

LIKVIDÁCIA VÝROBKOV, NAKLADANIE S ODPADOM

Výrobky, ktoré sa už nepoužívajú, nevyhadzujte do domového odpadu. Informujte sa na miestnom úrade, či je výrobok recyklovateľný!



Výrobok je vyrobený z nehrdzavejúcej ocele a plastu. Recyklovateľný.

Navodila za uporabo

dyras

**Aparat za kavo iz nerjavečega jekla za 6 oseb
Model: SK-2021C6**



Pred prvo uporabo naprave preberite celotna navodila za uporabo!

POMEMBNE INFORMACIJE

Pred prvo uporabo napravi kuhajte vodo (brez kave) in jo izlijte.
Priporočljivo je, da posodo po vsaki uporabi umijete. Izdelek umivajte ročno! Za pranje uporabite vročo vodo z detergentom.

DELI

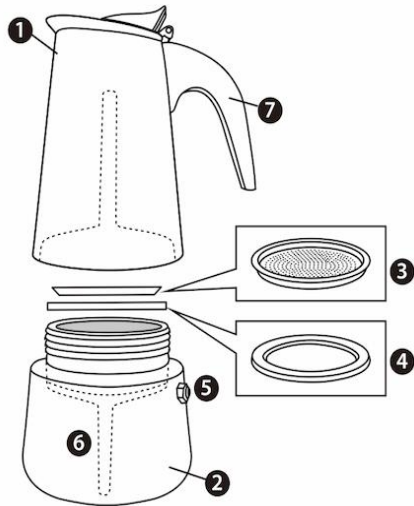

1. Zgornji del
2. Spodnji del
3. Filter
4. Tesnilni obroč
5. Varnostni ventil
6. Lijak za kavo – filter
7. Ročaj

Vroča para uhaja iz varnostnega ventila, zato postavite posodotako, da se izognete poškodbam s paro.

Uporabite srednje ali fino mleto kavo.

Tesnilni obroč je treba zamenjati, če je poškodovan ali se posuši.

Uporabljajo se lahko na naslednjih štedilnikih: plin, elektrika, keramika, halogen, indukcija.

NAVODILA ZA UPORABO

15. Spodnjo posodo (2) napolnite z vodo. Raven vode mora ostati pod varnostnim ventilom (5).
16. Vstavite lijak (6) v spodnjo posodo (2). Napolnite lijak z mleto kavo. Lijaka ne polnite preveč. Količina kave v lijaku ustreza količini vode v spodnji posodi.
17. Obrnite zgornji del aparata za kavo (1). Preverite, ali sta filter (3) in tesnilni obroč (4) varno pritrjena. Robovi zgornjega in spodnjega dela ter izolacija morajo biti ves čas čisti in suhi!
18. Aparat za kavo postavite na štedilnik (pri nizki temperaturi). Vedno se prepričajte, da je središče posode v središču vira toplote. Ne dovolite, da se plamen plinskega vžigalnika dotakne stene posode. Ročajev ne postavljajte nad vir toplote. Ročaj se lahko med dolgotrajno uporabo segreje, zato je priporočljivo med uporabo nositi zaščitne kuhinjske rokavice.
19. Če je zvok vrelišča utišán, je kava pripravljena. Odstranite aparat za kavo iz peči, da se izognete gorenju lonca.
20. Izlijte kavo iz aparata za kavo, ne da bi jo razstavili. Ne segrevajte praznega aparata za kavo, ker lahko povzroči nesreče.
21. Aparat za kavo se segreva. Držite ga samo za ročaj. Da bi se izognili nevarnosti opeklin, aparata za kavo ne razstavljajte, dokler se popolnoma ne ohladi!

ČIŠČENJE

9. Za umivanje izdelka odstranite zgornji del iz spodnjega dela, ko se ohladi. Dokler je izdelek vroč, se težko odvije.
10. Uporabite nevtralni detergent. Ne uporabljajte močnih abrazivov, pralne sode ali detergenta, ker lahko poškodujejo polirano površino.
11. Čez nekaj časa se lahko na površini razvijejo razbarvanje ali usedline. To je normalno, zlasti ko gre za trde vode; mešanica vode in kisa se lahko uporablja za odstranjevanje madežev.
12. Vedno temeljito operite in obrišite dele! Hranite jih ločeno, tako da lahko zrak prosto kroži.

POZOR!

- NE prepolnite nad varnostnim ventilom!
- NE pijte vročih tekočin neposredno iz aparata za kavo.
- Ne uporabljajte instant kave in drugih snovi ali ekstraktov.
- NI GA MOGOČE oprati v pomivalnem stroju.
- Pred uporabo aparata za kavo vedno preverite, da ni manjkajočih delov in da so deli pravilno sestavljeni!
- Vedno nosite zaščitne rokavice in pazite, da vroča para in tekočina ne prideta na kožo in oči.

SIMBOL CE



Namen oznake je označiti, da je izdelek skladen z ustreznimi zahtevami Evropske unije in da je prosto tržen v Evropski uniji.

SPOŠTOVANI KUPCI,

Prosimo, da občasno obiščete spletno stran www.dyras.hu, kjer lahko dobite informacije o najnovejših novicah o vašem izdelku, kot tudi o naših novih napravah in promocijah.

ODSTRANJEVANJE IZDELKA, RAVNANJE Z ODPADKI

Neuporabljen izdelek je prepovedano odlagati v gospodinjske odpadke. O možnostih recikliranja izdelka se posvetujte z lokalnim organom za recikliranje.



Material izdelka je nerjavno jeklo in plastika. Reciklirati.

***d*yras**

www.dyras.hu

Copyright © 20234 The dyras wwe.factory LLC U.S.A.

No parts of the content (including logos, design, photos, text, colour scheme arrangements, etc.) may be reproduced, reused or redistributed for any purpose whatsoever, or distributed to a thirdparty for such purposes, without the written permission of The dyras wwe.factory LLC.

®= registered trademark of Dyras Europe Kft.