

PRIRUČNIK ZA UPORABU

# Wi-Fi

# SOUNDBAR ZVUČNIK

---

Prije uporabe vašeg sustava pažljivo pročitajte ovaj priručnik i sačuvajte ga za kasniju uporabu.

Model

SC9S (SC9S, SPS8-W)

SC9S (SC9S, SPS8V-W)

# Kratki vodič za Soundbar zvučnik

## Instaliranje i uporaba proizvoda

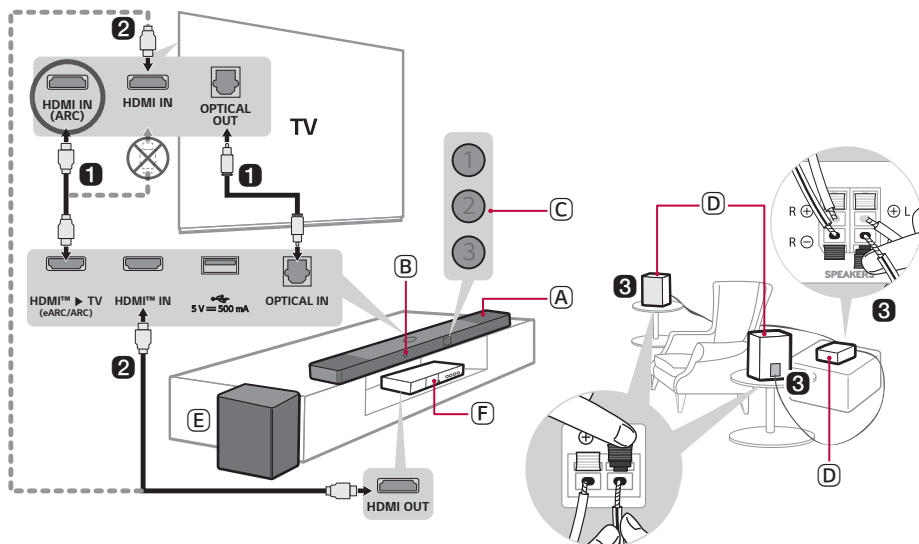

- 1** Spojite soundbar zvučnik na televizor optičkim kabelom ili HDMI kabelom.



- (A) Soundbar zvučnik
- (B) Prijamnik daljinskog upravljača
- (C) Status LED (1 2 3)
- (D) Stražnji zvučnici / Bežični prijamnik (prodaje se zasebno, SPQ8-S)
- (E) Bežični niskofrekvencijski zvučnik – Instalirajte ga blizu soundbar zvučnika.
- (F) Vanjski uređaj - (Blu-ray reproduktor, igraća konzola, itd.)

- 2 Ako koristite vanjski uređaj (npr. televizijski dekodier (STB), Blu-ray player, igraća konzola itd.), spojite ga na zvučnu traku ili TV putem HDMI kabela.
- 3 Ako ste stražnje zvučnike i bežični prijamnik kupili odvojeno, spojite stražnje zvučnike na bežični prijamnik kablom zvučnika. Kad spajate stražnje zvučnike na bežični prijamnik, spojite crni prugasti kabel na negativni priključak svakog zvučnika, a preostali kabel na pozitivni priključak svakog zvučnika.
- 4 Spajanje na napajanje obavite sljedećim redoslijedom: bežični niskofrekvencijski zvučnik → bežični prijamnik → soundbar zvučnik. Zatim uključite soundbar zvučnik. Kad se veza s soundbar zvučnikom uspostavi automatski, LED žarulje na bežičnom niskofrekvencijskom zvučniku i bežičnom prijammiku zasvijetlit će zelenom bojom. (→ Vidjeti odjeljak „Spajanje proizvoda“ na stranici 6.)



## 5 Uporaba proizvoda s vašim televizorom (→ Vidjeti odjeljak „Spajanje pomoću optičkog kabela“, „Spajanje pomoću HDMI kabela“, „Povezivanje putem Bluetooth veze“, „Spajanje vanjskog uređaja koristeći HDMI A“ na stranici 36, 38, 40, 41.)

- 1 Pritisćite tipku **Funkcija**  više puta dok svjetlo LED1 i svjetlo LED2 ne zasvijetle bijelo. Ako koristite vanjski uređaj koji je spojen na **HDMI™ IN** na soundbaru, više puta pritisnite tipku **Funkcija**  dok svjetlo LED1 i svjetlo LED3 ne zasvijetle bijelo.
- 2 U postavkama televizora, postavite izlazni zvučnik na [HDMI ARC], [Optički], ili [Vanjski zvučnik].

## 6 Povezivanje proizvoda s pametnim telefonom putem Wi-Fi veze (→ Vidjeti odjeljak „Povezivanje s pametnim telefonom putem Wi-Fi veze“ na stranici 17.)



- 1 Povežite pametni telefon na Wi-Fi vezu.
- 2 Instalirajte **aplikaciju LG Sound Bar** s Google Play ili App Store trgovine.
- 3 Pokrenite **aplikaciju LG Sound Bar** i sljedite upute.
- 4 Proizvod će se povezati s vašim pametnim telefonom, a proizvodom možete upravljati pomoću **aplikaciju LG Sound Bar**.

## 7 Povezivanje proizvoda s pametnim telefonom putem Bluetooth veze (→ Vidjeti odjeljak „Povezivanje putem Bluetooth veze“ na stranici 45.)

- 1 Dodirnite gumb **Postavke**  na pametnom telefonu i odaberite  **Bluetooth**. Uključite **Bluetooth** funkciju. ( **Isključeno** >  **Uključeno**)
- 2 Pritisnite gumb **uparivanje Bluetooth** . Nakon trenutka, LED2 treperi plavo.
- 3 Pronađite i dodirnite „LG\_Speaker\_SC9S\_XXXX“ ili naziv koji ste registrirali na aplikaciji Google Home.
- 4 Kada je proizvod povezan s vašim pametnim telefonom putem **Bluetooth**, sve LED lampice svijetle plavo.

## **Ručno spajanje soundbar zvučnika na bežični niskofrekvencijski zvučnik ili bežični prijamnik (→ Vidjeti odjeljak „Ručno spajanje bežičnog niskofrekvencijskog zvučnika“, „Ručno spajanje“ na stranici 8, 10.)**

Ako na bežičnom niskofrekvencijskom zvučniku ili na prednjoj strani bežičnog prijamnika vidite crveno LED svjetlo, to znači da soundbar nije spojen na zvučnike. Ako je to slučaj, spojite ih sljedećim redoslijedom.

- ① Pritisnite gumb za **Napajanje**  na soundbar zvučniku da biste ga isključili.
- ② Pritisnite gumb **Pairing (PAIRING)** na stražnjoj strani odspojenog bežičnog niskofrekvencijskog zvučnika ili bežičnog prijamnika. Provjerite da li svaka od LED žarulja trepti zelenom bojom.
  - Ako i dalje na bežičnom niskofrekvencijskom zvučniku vidite crveno LED svjetlo, ponovno pritisnite i zadržite gumb na stražnjoj strani niskofrekvencijskog zvučnika.
- ③ Pritisnite gumb za **Napajanje**  na soundbar zvučniku da biste ga uključili.
- ④ Kad se veza uspostavi, vidjet ćete zeleno LED svjetlo na bežičnom niskofrekvencijskom zvučniku ili da na prednjoj strani bežičnog prijamnika svijetli zeleno.

## Kratki vodič za Soundbar zvučnik

- 2 Instaliranje i uporaba proizvoda

## Instaliranje

- 6 Spajanje proizvoda
- 17 Povezivanje s pametnim telefonom putem Wi-Fi veze
- 21 Resetiranje proizvoda

## Pregled proizvoda

- 22 Prednja strana
- 27 Stražnja strana
- 28 Pregled daljinskog upravljača

## Različite postavke za pogodnost

- 31 Pogodne funkcije
- 32 Kako promijeniti postavke
- 34 Podešavanje zvuka
- 35 Funkcija glasovne povratne informacije

## Spajanje na televizor

- 36 Spajanje pomoću optičkog kabela
- 38 Spajanje pomoću HDMI kabela
- 40 Povezivanje putem Bluetooth veze

## Povezivanje s vanjskim uređajem

- 41 Spajanje pomoću HDMI kabela
- 44 Spajanje pomoću optičkog kabela

## Korištenje proizvoda kao Audio sustava

- 45 Povezivanje putem Bluetooth veze
- 48 Povezivanje s USB uređajem za pohranu
- 50 Uporaba aplikacije LG Sound Bar
- 51 Kompatibilno s Google Assistant
- 52 Radi s AirPlay platformom
- 53 Spotify Connect

- 54 Radi s aplikacijom Alexa
- 55 Tidal Connect

## Instalacija proizvoda s LG TV-om

- 56 Provjera prije ugradnje s televizorom
- 59 Sklapanje unaprijed
- 62 Montaža Kompleta zvučnika s TV-om na zid
- 63 Stajanje kompleta zvučnika uz TV
- 65 Demontiranje

## Sigurnosne mjere predostrožnosti

- 66 Sigurnosne i regulatorne upute
- 69 Sprječavanje loše uporabe proizvoda

## Prije prijavljivanja kvara na proizvodu

- 73 Otklanjanje poteškoća

## Dodatak

- 79 Specifikacije
- 81 Registrirani zaštitni znakovi i licence
- 83 Ono što trebate znati o mrežnim uslugama
- 83 Obavijest s informacijama o softveru s otvorenim izvornim kodom
- 84 Rukovanje proizvodom

# Instaliranje

## Spajanje proizvoda

Možete uživati u bogatijem zvuku spajanjem soundbar zvučnika na bežični niskofrekvencijski zvučnik.

### Automatsko spajanje bežičnog niskofrekvencijskog zvučnika

Nakon završetka instalacije, bežični niskofrekvencijski zvučnik automatski će se spojiti na soundbar zvučnik. Soundbar spojite na niskofrekvencijski zvučnik sljedećim redoslijedom.

- 1 Priključite kabel za napajanje u bežični niskofrekvencijski zvučnik.
- 2 Kabel za napajanje spojen na bežični niskofrekvencijski zvučnik uključite u utičnicu.
- 3 Priključite kabel za napajanje u adapter za izmjeničnu struju.
- 4 Povežite kabel AC adaptera na DC IN (ulaz AC adaptera) terminal na poleđini proizvoda.
- 5 Kabel za napajanje spojen na adapter za izmjeničnu struju uključite u utičnicu.

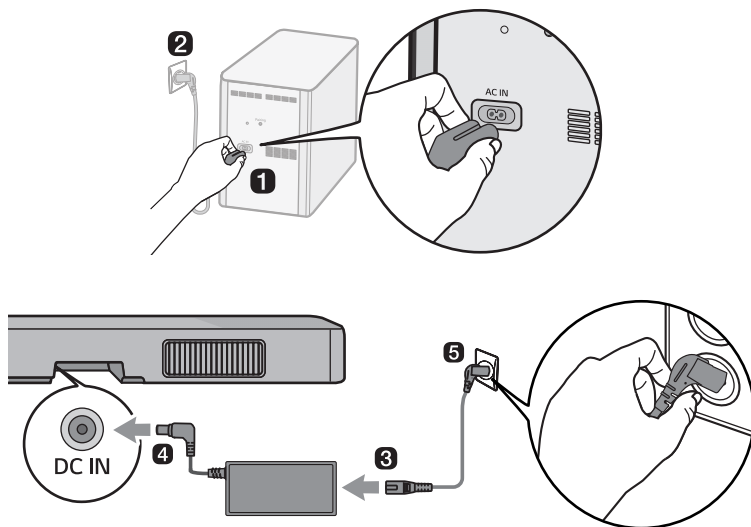

- 6 Kada se veza automatski uspostavi, vidjet ćete da LED na bežičnom subwooferu svijetli zeleno.

#### ✓ Napomena

- Pobrinite se da koristite isporučeni adapter za izmjeničnu struju. Uporaba drugih adaptera za izmjeničnu struju može dovesti do kvara i poništiti će jamstvo proizvoda.

## Provjera veze s LED-om na bežičnom subwooferu

---

Možete provjeriti status veze gledajući LED na bežičnom subwooferu.

<b>Boja LED svjetla</b>	<b>Status</b>
Trepćuće zeleno	Povezivanje u tijeku
Zeleno	Povezivanje uspješno
Crveno	Loša veza, ili je niskofrekvencijski zvučnik u stanju mirovanja
Isključeno	Kabel za napajanje nije priključen

## Ručno spajanje bežičnog niskofrekvencijskog zvučnika

Ako vidite crveni LED na bežičnom subwooferu, to znači da komplet zvučnika nije spojen na subwoofer. Ako je to slučaj, spojite ih sljedećim redoslijedom.

- 1 Pritisnite gumb za **Napajanje** (⏻) na soundbar zvučniku da biste ga isključili.
- 2 Pritisnite gumb **Pairing** na bežičnom subwooferu. Provjerite treperi li LED na subwooferu zeleno. Ako i dalje na bežičnom niskofrekvencijskom zvučniku vidite crveno LED svjetlo, ponovno pritisnite i zadržite gumb na stražnjoj strani niskofrekvencijskog zvučnika.

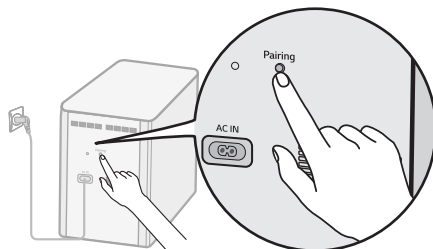

- 3 Pritisnite gumb za **Napajanje** (⏻) na soundbar zvučniku da biste ga uključili.
- 4 Kada se veza uspostavi, vidjet ćete da LED svjetlo na bežičnom subwooferu svijetli zeleno.

### ✓ Napomena

- Instalirajte soundbar što je moguće bliže bežičnom niskofrekvencijskom zvučniku. Što su soundbar i bežični niskofrekvencijski zvučnik bliže, to je bolja kvaliteta zvuka.
- Pobrinite se za to da između soundbar zvučnika i bežičnog niskofrekvencijskog zvučnika nema prepreka.
- Da bi se spriječila bežična interferencija, održavajte udaljenost od najmanje 1 m između soundbar zvučnika ili bežičnog niskofrekvencijskog zvučnika i svih perifernih uređaja koji generiraju jake elektromagnetske valove (npr. bežični usmjerivači, mikrovalne pećnice, itd.).

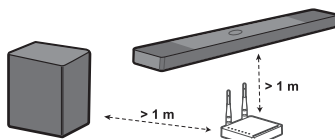



# Spajanje stražnjih zvučnika na bežični prijamnik (SPQ8-S, prodaje se zasebno)

## Automatsko spajanje

Nakon završetka instalacije, bežični prijamnik automatski će se spojiti na soundbar zvučnik. Soundbar spojite na bežični prijamnik sljedećim redoslijedom.

- 1 Spojite kabele zvučnika na odgovarajuće priključke na stražnjim zvučnicima (lijevi, desni). Spojite crni prugasti kabel na negativni priključak, a drugi kabel na pozitivni priključak.
- 2 Spojite kabele zvučnika na stražnjim zvučnicima (lijevi, desni) na bežični prijamnik.

Boja priključka prijamnika	Pozicija zvučnika
Plava	(L) Lijevi stražnji
Siva	(R) Desni stražnji

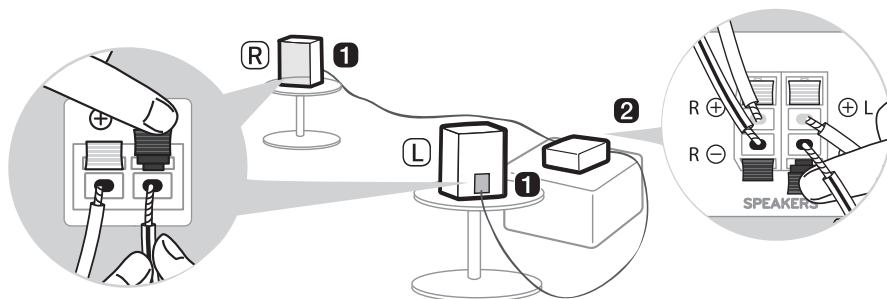

- 3 Priključite napojni kabel u bežični prijamnik.
- 4 Kabel koji ste povezali na bežični prijamnik priključite u utičnicu.
- 5 Pritisnite gumb za **Napajanje** (⏻) na soundbar zvučniku da biste ga uključili.
- 6 Kad se veza automatski uspostavi, vidjet ćete da LED svjetlo na prednjoj strani bežičnog prijamnika svijetli zeleno.

### ✓ Napomena

- Koristite samo zvučnike isporučene s proizvodom. Korištenje drugih zvučnika može prouzročiti kvar.
- Spojite kabele zvučnika na odgovarajuće priključke. Spojite pozitivni kabel na pozitivni priključak a negativni kabel na negativni priključak. Nepravilno spojen kabel proizvest će distortirani zvuk ili neće proizvoditi bas zvuk.
- Povežite proizvod na zvučnike i kabele koji su vam dati prigodom kupnje.
  - Ako povežete proizvod na zvučnike i kabele koji nisu dati prigodom kupnje moguće je da kvaliteta zvuka bude lošija ili da zvučnik radi lošije.
- Kada povežete zvučnike na proizvod povežite samo jedan zvučnik na utor izlaza koji odgovara zvučniku.
  - Ako povežete više zvučnika na jedan utor izlaza to može uzrokovati loš rad zvučnika ili proizvoda.

## Provjera statusa veze pomoću boje LED svjetla

Status veze možete provjeriti pomoću LED žarulje na prednjoj strani bežičnog prijmnika.

Boja LED svjetla	Status
Trepćuće zeleno	Povezivanje u tijeku
Zeleno	Povezivanje uspješno
Crveno	Loša veza, ili je prijmnik u stanju mirovanja
Isključeno	Kabel za napajanje nije priključen

## Ručno spajanje

Ako na prednjoj strani bežičnog prijmnika vidite crveno LED svjetlo, to znači da soundbar nije spojen na prijmnik. Ako je to slučaj, spojite ih sljedećim redoslijedom.

- 1 Pritisnite gumb za **Napajanje** (⏻) na soundbar zvučniku da biste ga isključili.
- 2 Pritisnite gumb **PAIRING** na stražnjoj strani bežičnog prijmnika. Provjerite da li LED žarulja na prednjoj strani bežičnog prijmnika trepti zeleno.

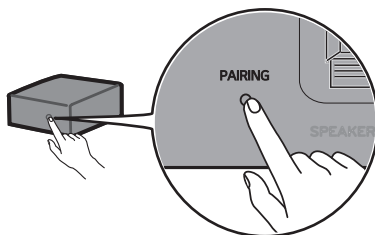

- 3 Pritisnite gumb za **Napajanje** (⏻) na soundbar zvučniku da biste ga uključili.
- 4 Kad se veza uspostavi, vidjet ćete da LED svjetlo na prednjoj strani bežičnog prijmnika svijetli zeleno.

### ✓ Napomena

- Stražnje zvučnike držite najmanje 30 cm od televizora ili monitora.
- Da bi se spriječila bežična interferencija, održavajte udaljenost od najmanje 1 m između soundbar zvučnika ili bežičnog prijmnika i svih perifernih uređaja koji generiraju jake elektromagnetske valove (npr. bežični usmjerivači, mikrovalne pećnice, itd.).

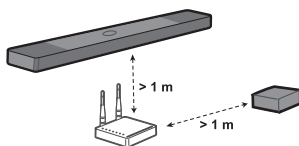

## Pričvrščivanje feritne jezgre (nije obavezno)

---

Feritna jezgra možda neće biti isporučena ovisno o standardima države.

### Pričvrščivanje feritne jezgre na kabele zvučnika

Feritnu jezgru pričvrstite na kabele kako biste smanjili radio buku.

- 1** Povucite Dio [a] da biste otvorili feritnu jezgru.
- 2** Dvapat namotajte kabele zvučnika bežičnog prijemnika oko feritne jezgre. Udaljenost od oko 18 cm potrebna je između bežičnog prijemnika i jezgra ferita.
- 3** Zatvarajte feritnu jezgru dok ne čujete klik.

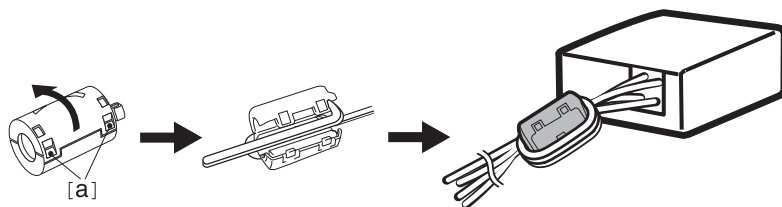

## Postavljanje okružujućeg zvuka

Funkcija okružujućeg zvuka omogućuje vam da iz zvučnika čujete imerzivni 3D zvuk koji proizvodi više audio kanala, bez obzira na kanale u izvorno snimljenom sadržaju.

Na primjer, ako slušate glazbu snimljenu na kanalima s 2.0 sustavom sa standardnim zvučnim efektima dok su povezani bežični stražnji zvučnici, možete čuti sljedeću razliku.

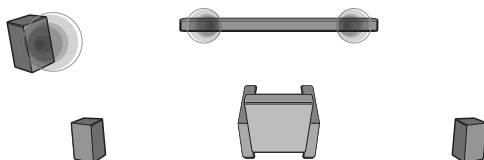

Kad je okružujući zvuk isključen

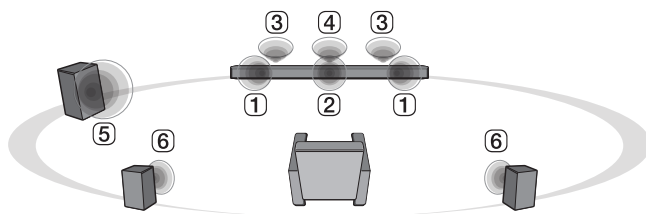

Kad je okružujući zvuk uključen

### ✓ Napomena

• Pozicije zvučnika su sljedeće.

- ① Prednji zvučnici
- ② Središnji zvučnik
- ③ Gornji zvučnici za zvuk iznad glave
- ④ Gornji središnji zvučnik za zvuk iznad glave
- ⑤ Niskofrekvencijski zvučnik
- ⑥ Stražnji zvučnici

## Uključivanje/isključivanje okružujućeg zvuka

- 1** Pritisnite gumb **Postavke**  LED2 treperi bijelo

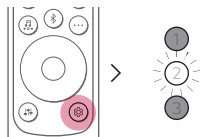

- 2** Dok LED2 treperi, jednom pritisnite gumb **Desno** za odabir postavke surround zvuka.

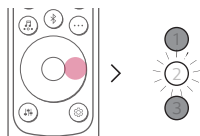

- 3** Dok LED2 treperi, pritisnite gumb **Gore/Dolje**. Ako je postavka surround zvuka uključena, LED1 treperi bijelo. Ako je postavka surrounda isključena, LED3 treperi bijelo.

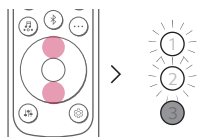



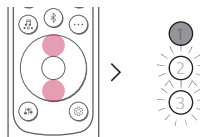



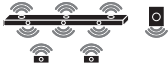

(Uključeno)

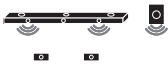

(Isključeno)







## Zvuk zvučnika na temelju ulaznih kanala

		Zvučni efekti	
		Izlaz	
Ulaz		Nespojeni stražnji zvučnici	Spojeni stražnji zvučnici
<b>AI SOUND PRO</b>			
Zvuk prilagođen umjetnom inteligencijom			
2.0 kanali			
5.1 kanali			
7.1 kanali ili više			
7.1.4 kanali			
<b>STANDARD</b>			
Možete uživati u optimiziranom zvuku.			
2.0 kanali			
5.1 kanali			
7.1 kanali ili više			
7.1.4 kanali			

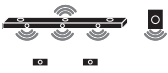
Zvučni efekti		
Ulaz	Izlaz	
	Nespojeni stražnji zvučnici	Spojeni stražnji zvučnici

### MUSIC

Možete uživati u boljem zvuku optimiziranom za glazbu.

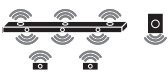
2.0 kanali		
5.1 kanali		
7.1 kanali ili više		
7.1.4 kanali		

### CINEMA

Kinematografski 3D zvuk

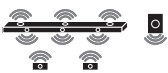
2.0 kanali		
5.1 kanali		
7.1 kanali ili više		
7.1.4 kanali		

### CLEAR VOICE PRO

Zvuk glasa je jasan, poboljšava se kvaliteta zvuka glasa

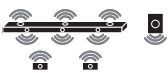
2.0 kanali		
5.1 kanali		
7.1 kanali ili više		
7.1.4 kanali		

Zvučni efekti		
Ulaz	Izlaz	
	Nespojeni stražnji zvučnici	Spojeni stražnji zvučnici
<b>SPORTS</b>		
Realističan zvuk kao na stadionu		
2.0 kanali		
5.1 kanali		
7.1 kanali ili više		
7.1.4 kanali		
<b>GAME</b>		
Optimizirani zvuk za igru		
2.0 kanali		
5.1 kanali		
7.1 kanali ili više		
7.1.4 kanali		
<b>BASS BLAST (BASS BLAST+)</b>		
Zvuk s pojačanim basom		
2.0 kanali		
5.1 kanali		
7.1 kanali ili više		
7.1.4 kanali		



# Povezivanje s pametnim telefonom putem Wi-Fi veze

Aplikacija **LG Sound Bar** omogućuje povezivanje proizvoda s mrežom i upravljanje proizvodom.

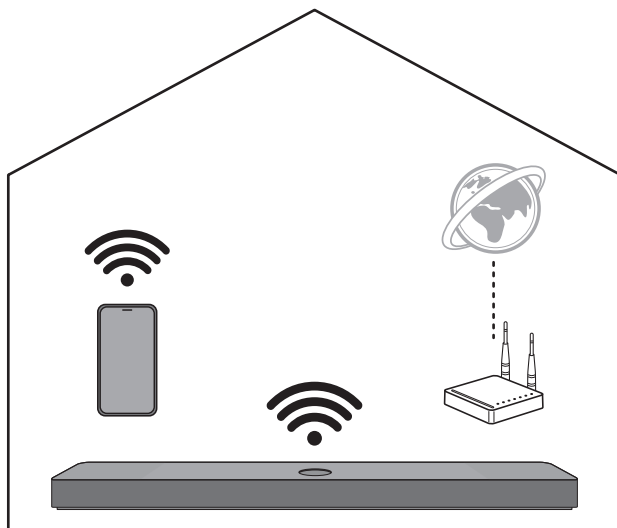

## Prvo provjerite sljedeće.

- Imate li bežični usmjerivač?
  - Za povezivanje pametnog telefona i proizvoda putem veze bežične mreže morate imati bežični usmjerivač koji je povezan s internetom.
  - Provjerite da li su oba uređaja povezana na istu Wi-Fi mrežu.
  - Ako je signal bežičnog usmjerivača slab, možda se neće moći povezati. Približite usmjerivač zvučnoj traci ili ga udaljite od prepreka.
- Da li je na vašem pametnom telefonu omogućen **Bluetooth**?
  - Omogućite **Bluetooth** na vašem pametnom telefonu.
  - Ako je **Bluetooth** omogućen, lako se možete povezati na Wi-Fi mrežu. Ako je **Bluetooth** onemogućen, proizvod se možda neće registrirati na **aplikaciji LG Sound Bar**.
- **LG Sound Bar aplikacija** dostupna je u dolje navedenim verzijama.
  - Android™ OS: Verzija 6.0 ili novija
  - iOS OS: Verzija 12 ili novija
  - Minimalne podržane verzije za svaki OS mogu se kasnije promijeniti.

## Instaliranje aplikacije

---

Instalirajte **LG Sound Bar aplikaciju** na vašem pametnom telefonu. Za instaliranje **LG Sound Bar aplikacije**, možete skenirati QR kôd pomoću aplikacije za skeniranje QR kôda ili aplikaciju preuzeti iz Google Play ili App Store prodavnice.

### Preuzimanje pomoću QR kôda

- 1 Skenirajte QR kôd u nastavku pomoću aplikacije za skeniranje QR kôda.
- 2 Bit ćete preusmjereni na stranicu s koje možete preuzeti **LG Sound Bar aplikaciju**. Dodirnite aplikaciju da biste je instalirali.



(Android telefonski OS)



(iPhone OS)

---

### Preuzimanje iz trgovine Google Play ili App Store

Otvorite trgovinu Google Play ili App Store na vašem pametnom telefonu i potražite **LG Sound Bar aplikaciju** da biste je instalirali.



(Android™ telefon)

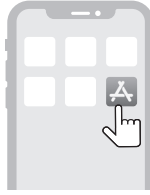

(iPhone)

### ✓ Napomena

- Stavke izbornika Postavke mogu se razlikovati ovisno o proizvođaču pametnog telefona i operativnom sustavu.
- Google, Android, Google Play, Google Home i Chromecast built-in zaštitni su znakovi tvrtke Google LLC.

## Povezivanje s pametnim telefonom putem aplikacije LG Sound Bar

Da biste koristili mrežne usluge, proizvod morate povezati s pametnim telefonom putem Wi-Fi veze na **aplikaciji LG Sound Bar**.

Način instalacije aplikacije razlikuje se ovisno o pametnom telefonu.

- 1 Pronađite i dodirnite **LG Sound Bar aplikaciju** instaliranu na vašem pametnom telefonu.
- 2 Slijedite upute u **LG Sound Bar aplikaciji**. Morat ćete prihvatiti uvjete usluge, Chromecast zaslon s vodičem, dopuštenje za lokaciju i postavke dopuštenja za **Bluetooth**. Uključite Wi-Fi i **Bluetooth**.
- 3 Odaberite proizvod za povezivanje. Ovaj će proizvod biti naznačen kao „LG\_Speaker\_SC9S\_XXXX“.

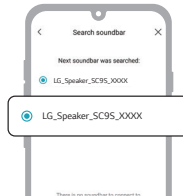

- 4 Odaberite Wi-Fi mrežu i unesite lozinku.

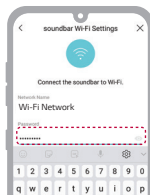

**5** Nakon dovršetka povezivanja proizvoda na **aplikaciji LG Sound Bar**, prikazuje se postavka dovršena.

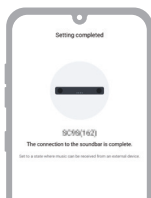

---

### ✓ Napomena

- Ako lozinka usmjerivača sadrži neke posebne znakove (kao što su ` ' " + / \ ; : - \_ ^ & ( ) < > ) ili emotikone, komplet zvučnika možda neće biti povezan. Preporuča se postaviti lozinku koristeći kombinaciju engleskih slova i brojeva.
  - Preporuča se postaviti vrstu sigurnosti bežičnog usmjerivača na WPA2.
  - Proizvod možete registrirati u aplikaciji Google Home. Za više informacija, posjetite stranicu <http://www.google.com/cast/setup/>.
  - Možete kreirati skupinu zvučnika s aplikacijom Google Home i dodati više uređaja kao skupinu zvučnika.
  - Ako želite provjeriti ili promijeniti registrirano početno ime ili ime proizvoda, spojite se na aplikaciju Google Home i dodirnite gumb **Postavke**  uređaja.
  - Ne možete konfigurirati ili upravljati proizvodom pomoću aplikacije **LG ThinQ**.
-

# Resetiranje proizvoda

Ako je mrežna veza nestabilna, morat ćete je resetirati. Ako je Wi-Fi mreža promijenjena, morat ćete resetirati proizvod i ponovno ga povezati sa svojim pametnim telefonom.

## Kako resetirati

---

- 1 Pritisnite i zadržite gumb **Wi-Fi**  na vrhu proizvoda dok ne čujete zvučni signal.
- 2 Sve LED diode trepću bijelo i sve postavke bežične mreže na proizvodu bit će obrisane.

---

### ✓ Napomena

- Nakon što resetirate proizvod, morat ćete ga ponovno povezati s pametnim telefonom putem Wi-Fi veze na **aplikaciji LG Sound Bar**.
- 

## Kako deaktivirati bežičnu mrežnu vezu/veze.

---

Pritisnite i zadržite gumb za **Napajanje**  3 sekunde ili dulje da biste isključili proizvod.

# Pregled proizvoda

## I Prednja strana

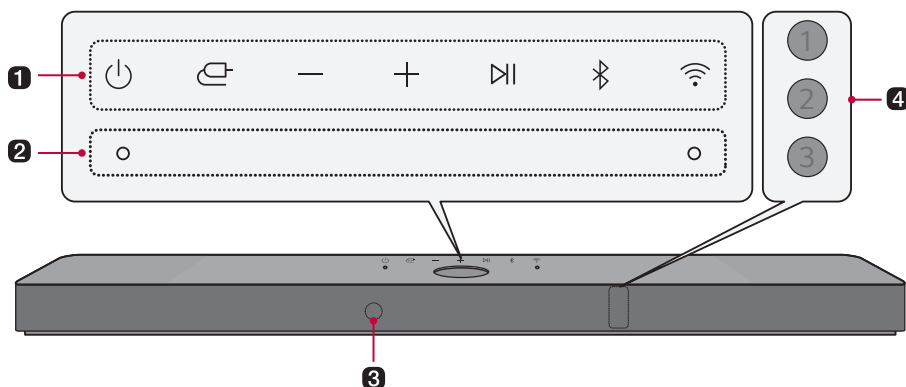

### 1 Napajanje

Ovim se proizvod uključuje/isključuje.

- Ako pritisnete i zadržite gumb za **Napajanje**  dulje od 3 sekunde, Wi-Fi će se isključiti i proizvod više neće emitirati zvuk. Brzo pritisnite gumb za **Napajanje**  da biste Wi-Fi vezu zadržali aktivnom za buduću upotrebu.

### Funkcija

Pritisnite gumb nekoliko puta za odabir željene funkcije ili načina unosa.

- Bežična mreža: Povezuje proizvod putem Wi-Fi veze
- **Bluetooth**: Povezuje proizvod putem **Bluetooth** veze
- Optički/ARC: Povezuje proizvod na televizor koji podržava optički kabel, ARC, E-ARC, ili LG Sound Sync
- HDMI: Povezuje proizvod s HDMI ulaznim priključkom
- USB: Povezuje proizvod sa USB uređajem za pohranu

### Glasnoća

Ovim se glasnoća zvučnika namješta na razine od 0 do 100.

### Reprodukcija/Pauza

Ovim se omogućuje pauziranje ili reprodukcija glazbe.

### Uparivanje Bluetooth

Omogućuje vam da svoj **Bluetooth** uređaj, poput pametnog telefona, uparite s ovim proizvodom na tri minute. (→ Vidjeti odjeljak „Povezivanje putem Bluetooth veze“ na stranici 45.)

### Wi-Fi

Izravno prelazi na Wi-Fi funkciju.

### 2 Ugrađeni mikروفon

U uporabi je prilikom upravljanja prostornom kalibracijom pomoću umjetne inteligencije u **aplikaciji LG Sound Bar**.

---

### 3 Prijamnik za daljinski upravljač

Prima bežične signale s daljinskog upravljača.

---

### 4 Status LED

Opcije kao što su način unosa i glasnoća svijetle. (→ Vidjeti odjeljak „Status LED“ na stranici 24.)

- Status LED se može kontrolirati kao automatski, isključen i uključen. (→ Vidjeti odjeljak „Zaslon“ na stranici 32.)
- 

---

### ✓ Napomena

- Kako bi se smanjila potrošnja energije, proizvod će se automatski isključiti nakon proteka 15 minuta bez ulaznog signala s vanjskog uređaja.
-

## Status LED



Uključeno (bijela, narančasta, plava, ljubičasta, zelena, crvena)



Isključeno



Treperenje

### Uključivanje/isključivanje

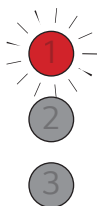

LED1 treperi crveno.

### Kontrola glasnoće

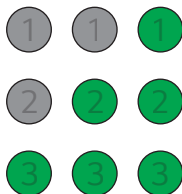

- Pojačavanje glasnoće: LED lampice postaju svjetlije i pale se jedna po jedna.
- Smanjenje glasnoće: LED lampice postaju tamnije i gase se jedna po jedna.
- Glasnoća doseže maksimum, sve LED diode trepere crveno.
- Glasnoća dostiže minimum, sve LED diode se gase.
- Ako pritisnete gumb **Gore/Dolje** čak i kada je razina dosegla maksimalnu ili minimalnu, LED trenutne funkcije će zatreperiti 3 puta.
- Boja LED lampice mijenja se ovisno o razini glasnoće.
  - 1-33: Zeleno
  - 34-66: Žuto
  - 67-99: Crveno

### Isključivanje zvuka

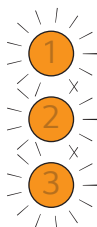

Sve LED lampice trepere narančasto.



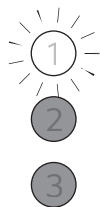

**Bežična mreža je spremna**

LED1 treperi bijelo



**Bežična mreža**

LED1 svijetli bijelo.



**Spotify**

LED1 svijetli zeleno tijekom reprodukcije glazbe s Spotify.

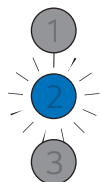

**Bluetooth spreman**

LED2 treperi plavo



**Bluetooth**

Sve LED lampice svijetle plavo.

## Funkcija

1

2

3

### OPTICAL /HDMI ARC

LED1 i LED2 svijetle bijelo.

---

1

2

3

### HDMI IN

LED1 i LED3 svijetle bijelo.

---

1

2

3

### USB

LED2 svijetli ljubičasto.

---

## Drugi ulazi s gumbima



LED2 jednom zatreperi crveno kada pritisnete gumb: **Zvučni efekti**  **Informacije**  **Gore/Dolje**  **Lijevo/Desno**  **Reprodukcija/Pauza** 

---

## Stražnja strana

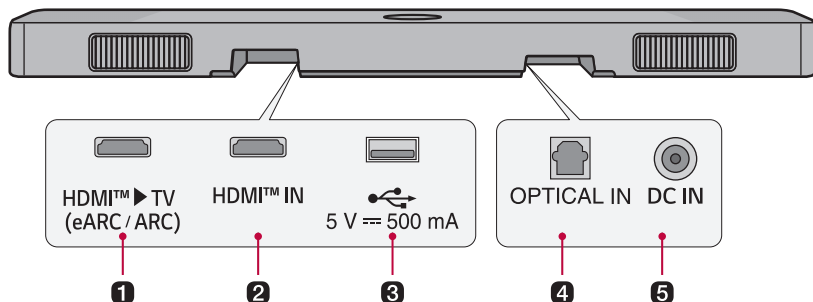

---

### 1 HDMI™ ► TV (eARC / ARC)

Prikjučite HDMI kabel za povezivanje televizora s proizvodom.

---

### 2 HDMI™ IN

Priključite HDMI kabel za povezivanje vanjskog uređaja s proizvodom.

---

### 3 USB priključak

Priključite USB uređaj za pohranu za reprodukciju glazbe s proizvodom.

---

### 4 OPTICAL IN

Priključite optički kabel za povezivanje televizora s proizvodom.

---

### 5 DC IN

Priključite AC adapter s proizvodom.

---

# Pregled daljinskog upravljača

Pomoću daljinskog upravljača možete upravljati svim funkcijama proizvoda, od uključivanja/isključivanja napajanja do omogućavanja kinematografskog zvuka.

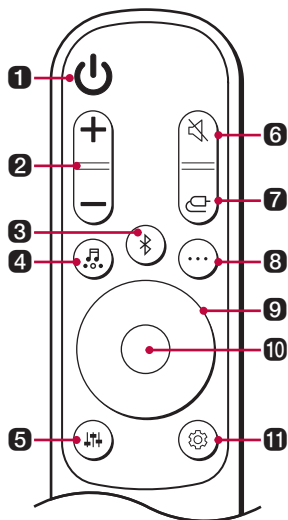

## Zamjena baterije

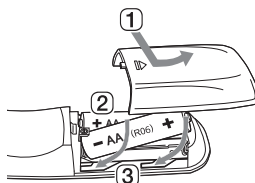

Koristite AA baterije od 1,5V. Zamijenite dvije baterije umetanjem u daljinski upravljač u skladu s navedenim uputama.

- 1 Otvorite poklopac pretinca za baterije na stražnjoj strani daljinskog upravljača.
- 2 Umetnite baterije tako da krajevi + i - odgovaraju oznakama.
- 3 Zatvorite poklopac pretinca za baterije.

Postoji opasnost od požara ili eksplozije ako se baterija zamijeni s neodgovarajućim tipom.

### 1 Napajanje

Uključuje/isključuje proizvod

### 2 Glasnoća

Namješta glasnoću zvuka

### 3 Uparivanje Bluetooth

Omogućuje vam da svoj **Bluetooth** uređaj, poput pametnog telefona, uparite s ovim proizvodom na tri minute. (→ Vidjeti odjeljak „Povezivanje putem Bluetooth veze“ na stranici 45.)

---

#### 4 Zvučni efekti

Pritisnite gumb za odabir željenog zvučnog polja.

- AI SOUND PRO: Umjetna inteligencija odabire optimalne postavke zvuka koje odgovaraju vašem sadržaju.
- STANDARD: Možete uživati u optimiziranom zvuku.
- CINEMA: Reproducirajte sadržaj s 3D zvukom sličnim onim u kinu.
- CLEAR VOICE PRO: Zvuk glasa je jasan, poboljšava se kvaliteta zvuka glasa
- SPORTS: Realističan zvuk kao na stadionu
- MUSIC: Možete uživati u boljem zvuku optimiziranom za glazbu.
- GAME: Optimizirani zvuk za igru
- BASS BLAST (BASS BLAST+): Pojačani su basovi.

---

#### 5 Ugađanje zvuka

Ovom se funkcijom namješta razina zvuka spojenog zvučnika. Pritisnite gumb za **Ugađanje zvuka**  a zatim gumb **Lijevo/Desno** za odabir željenog zvučnika prije nego što pritisnete gumb **Gore/Dolje** za povećanje/smanjenje glasnoće zvuka. Podesivi zvučnici i rasponi podešavanja su sljedeći:

- Niskofrekvencijski zvučnik: -15 ~ 6
  - Središnji: -6 ~ 6
  - Iznad glave: -6 ~ 6
  - Stražnji: -6 ~ 6
  - Visokotonac: -5 ~ 5
  - Bas zvučnik: -5 ~ 5
- Podešavanje razine subwoofera i stražnjih zvučnika primjenjuje se samo kada su subwoofer i stražnji zvučnici spojeni.

---

#### 6 Isključivanje zvuka

Ova funkcija isključuje zvuk proizvoda.

---

#### 7 Funkcija

Pritisnite gumb nekoliko puta za odabir željenog načina unosa ili funkcije.

---

#### 8 Informacije

Govorite na povezani izvor ulaza, bežičnu mrežu ili **Bluetooth** informacije.

- Bežična mreža: Status veze bežične mreže ili naziv povezane usluge.
  - **Bluetooth**: Ako je **Bluetooth** uređaj povezan čut ćete "Paired" (Upareno).
  - Optički/ARC/HDMI: Trenutni izvor zvuka
  - USB: Ako USB nije povezan, čut ćete "No USB" (Nema USB-a).
- Pritisnite gumb dulje od 5 sekundi za uključivanje ili isključivanje glasovne povratne informacije. (Samo glas na engleskom)(→ Vidjeti odjeljak „Funkcija glasovne povratne informacije“ na stranici 35.)
-

---

## 9 Gore/Dolje/Lijevo/Desno

Ovi gumbi su u uporabi kad namjestite postavke za funkcije udobnosti.

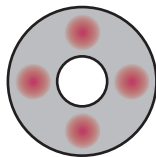

**Gore/Dolje:** Koristi se za pomicanje kroz mape na USB uređaju za pohranu. Možete pritisnuti gumb za odabir željene mape.

**Lijevo/Desno:** Ako reproducirate prethodnu pjesmu, pritisnite gumb Lijevo. Ako reproducirate sljedeću pjesmu, pritisnite gumb Desno.

---

## 10 Reprodukcija/Pauza

Ako reproducirate ili pauzirate pjesmu, pritisnite ovaj gumb.

---

## 11 Postavke

Omogućuje vam podešavanje postavki ovog proizvoda: AUTO POWER, SURROUND, NIGHT TIME, TV REMOTE, DISPLAY. Pritisnite gumb **Postavke** i odaberite postavku koristeći gumb **Lijevo/Desno** prije nego što pritisnete gumb **Gore/Dolje** da biste uključili/isključili postavku.

- **AUTO POWER:** Kad se televizor ili vanjski uređaj uključe ili isključe, proizvod će se također automatski uključiti ili isključiti. Funkcija je dostupna samo kada je proizvod spojen na televizor optičkim kabelom. (→ Vidjeti odjeljak „Automatsko napajanje“ na stranici 31.)
  - **SURROUND:** Funkcija okružujućeg zvuka omogućuje vam da iz zvučnika čujete imerzivni 3D zvuk koji proizvodi više audio kanala, bez obzira na kanale u izvorno snimljenom sadržaju. (→ Vidjeti odjeljak „Uključivanje/isključivanje okružujućeg zvuka“ na stranici 13.)
  - **NIGHT TIME:** Funkcija smanjuje opću glasnoću zvuka, ali povećava glasnoću finih i nježnih zvukova. Ovo je korisno kada kasno navečer uživate u glazbi ili filmu. (→ Vidjeti odjeljak „Noćni režim“ na stranici 31.)
  - **TV REMOTE:** Ova funkcija udobnosti omogućuje vam namještanje glasnoće proizvoda pomoću daljinskog upravljača televizora. (→ Vidjeti odjeljak „Daljinski upravljač televizora“ na stranici 31.)
  - **DISPLAY:** Status LED se može kontrolirati kao automatski, isključen i uključen. (→ Vidjeti odjeljak „Zaslon“ na stranici 32.)
-

# Različite postavke za pogodnost

## | Pogodne funkcije

### Automatsko napajanje

---

Ova funkcija automatski uključuje ili isključuje proizvod kad se televizor ili vanjski uređaj uključe ili isključe.

Kad je povezani uređaj uključen, proizvod se automatski uključuje i odabire funkciju sukladno ulaznom signalu.

### Noćni režim

---

Funkcija smanjuje opću glasnoću zvuka, ali povećava glasnoću finih i nježnih zvukova. Ovo je korisno kada kasno navečer uživate u glazbi ili filmu.

### Daljinski upravljač televizora

---

Glasnoću zvuka proizvoda možete podesiti pomoću LG TV daljinskog upravljača, kao i upravljača drugih marki.

### Funkcije kojima se može upravljati pomoću daljinskog upravljača za televizor

Glasnoća, uključivanje/isključivanje zvuka

### Podržane marke televizora

LG, Panasonic, Philips, Samsung, Sharp Electronics, Sony, Toshiba, Vizio

---

#### ✓ Napomena

- Pritisnite gumb **Postavke** na daljinskom upravljaču televizora da biste provjerili je li audio izlaz televizora postavljen na [Vanjski zvučnik].
  - Proizvodom ne možete upravljati LG TV čarobnim daljinskim upravljačem.
  - Kada su funkcije televizora SIMPLINK ili Sound Sync uključene, ova funkcija možda neće ispravno raditi. Pritisnite gumb **Postavke** na daljinskom upravljaču televizora da biste isključili ovu funkciju.
  - Ova funkcija možda neće raditi dobro kad su uređaj i televizor povezani HDMI kabelom.
-

# Zaslon

Status LED se može kontrolirati kao automatski, isključen i uključen.

Opcija	Status LED-a
Automatski	Zatamnjen nakon 20 sekundi od unosa gumba.
Isključeno	Isključuje se nakon 20 sekundi pritiskanja gumba.
Uključeno	Uvijek uključeno

## Kako promijeniti postavke

- 1 Pritisnite gumb **Postavke** . Proizvod ulazi u način rada za podešavanje i LED2 treperi bijelo.

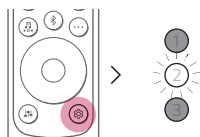

- 2 Dok LED2 treperi, jednom pritisnite gumb **Lijevo/Desno** za odabir postavke surround zvuka.

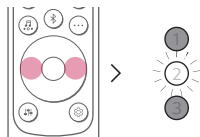



- 3** Dok LED2 treperi, pritisnite gumb **Gore/Dolje**. Ako je postavka uključena ili auto, LED1 treperi bijelo. Ako je postavka isključena, LED3 treperi bijelo.

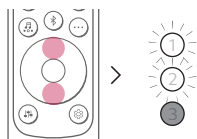

(Uključeno/Automatski)

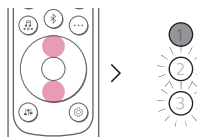

(Isključeno)

# Podlašavanje zvuka

Možete podesiti razinu zvuka svakog zvučnika i ton zvuka.

- 1 Pritisnite gumb **Podlašavanje zvuka** . Proizvod ulazi u način rada za podlašavanje i prikazuje trenutnu razinu proizvoda.
- 2 Pritisnite gumb **Lijevo/Desno** za odabir zvučnika koji želite prilagoditi.
- 3 Pritisnite gumb **Gore/Dolje** za podlašavanje razine zvuka.

## Subwoofer (-15 - 6)

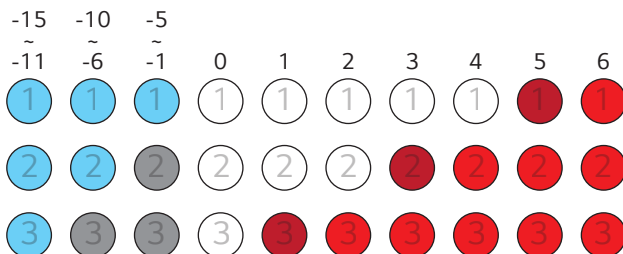

## Središnji, Iznad glave, Stražnji (-6 - 6)

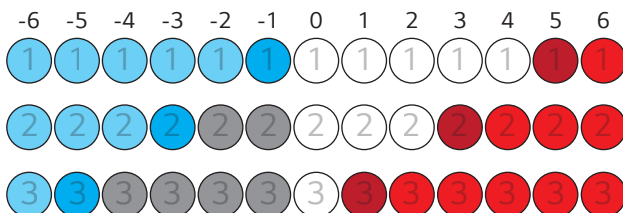

## Visoki tonovi, Bas (-5 - 5)

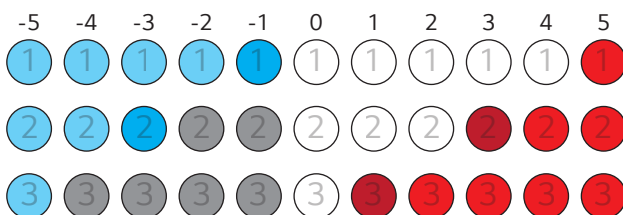

### ✓ Napomena

- Ako pritisnete gumb **Gore/Dolje** čak i kada je razina dosegla maksimalnu ili minimalnu, LED trenutne funkcije će zatrepiti 3 puta.

## Funkcija glasovne povratne informacije

Kada odaberete funkciju ili zvuk, trenutni status proizvoda se vodi glasom. (Samo glas na engleskom)

Pritisnite gumb **Informacije**  na daljinskom upravljaču dulje od 5 sekundi za uključivanje ili isključivanje ove funkcije.

---

### ✓ Napomena

- Glasovna povratna informacija i razina glasnoće kompleta zvučnika rade zajedno do 30. Međutim, razina glasnoće glasovne povratne informacije ne raste iznad 30.
  - Tijekom glasovne povratne informacije, svi zvukovi osim glasovne povratne informacije su privremeno niskog tona.
  - Bez obzira na postavljanje ove funkcije, možete čuti glasovnu povratnu informaciju za postavke, podešavanje tona i informacije.
-

# Spajanje na televizor

## Spajanje pomoću optičkog kabela

Prenesite zvuk svog televizora na proizvod spajanjem proizvoda na televizor pomoću optičkog kabela. Izvornom zvuku možete dodati razne 3D efekte kako biste sobu ispunili dubokim, bogatim zvukom.

## Gledanje televizora nakon spajanja pomoću optičkog kabela

- 1 Ako digitalni kabljski priključak ima poklopac, prvo uklonite poklopce s oba kraja.

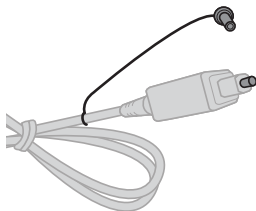

- 2 Koristeći optički kabl, povežite priključak **OPTICAL IN** na stražnjoj strani proizvoda s priključkom **Optički digitalni izlaz (OPTICAL OUT)** na televizoru kao što je prikazano na slici.

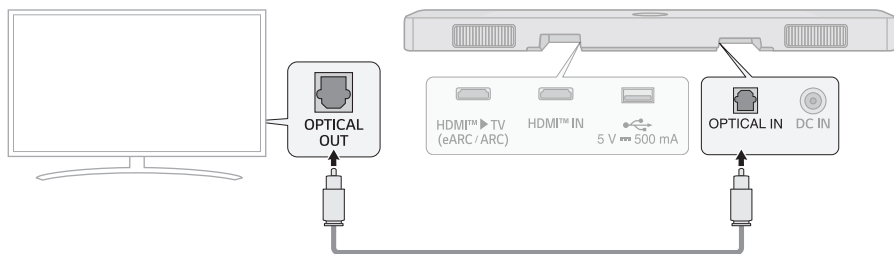

- 3 Pritisćite gumb **Funkcija**  više puta dok LED1 i LED2 ne zasvijetle bijelo.



- 4 Pritisnite gumb **Postavke** na daljinskom upravljaču televizora za ulaz u izbornik [Zvučnik] i postavljanje izlaznog zvučnika na [Optički] ili [Vanjski zvučnik]. Stavke postavki i izbornika mogu se razlikovati ovisno o proizvođaču televizora.

#### ✓ **Napomena**

- Ako se optički ulazni signal i ARC signal pokušaju povezati istovremeno, ARC signal imat će prioritet.

## Kada koristite LG TV

Glasnoću možete namještati pomoću LG TV daljinskog upravljača ako je televizor na proizvod spojen optičkim kabelom. To možete učiniti samo na televizoru koji podržava funkciju LG TV Sound Sync. U korisničkom priručniku televizora provjerite da li je vaš televizor podržan.

### Funkcije kojima se može upravljati pomoću LG TV daljinskog upravljača

Glasnoća, uključivanje/isključivanje zvuka

#### ✓ **Napomena**

- Kada koristite proizvod s LG TV daljinskim upravljačem, na uređaj će se automatski primijeniti postavke glasnoće i isključivanja zvuka postavljeni na televizoru.
- Daljinski upravljač proizvoda i dalje možete koristiti čak i nakon spajanja na LG TV.
- Da biste koristili LG Sound Sync, možda ćete morati promijeniti postavku zvuka na vašem televizoru. Može se razlikovati ovisno o televizoru.

# Spajanje pomoću HDMI kabela

Zvuk svog televizora možete prenijeti na proizvod spajanjem televizora na proizvod pomoću HDMI kabela. Dodajte razne 3D efekte izvornom zvuku kako biste sobu ispunili dubokim, bogatim zvukom.

## Gledanje televizora nakon spajanja pomoću HDMI kabela

- 1 Koristeći HDMI kabel, povežite priključak **HDMI™ ► TV (eARC / ARC)** na stražnjoj strani proizvoda s priključkom **HDMI IN (ARC)** na televizoru kao što je prikazano na slici.

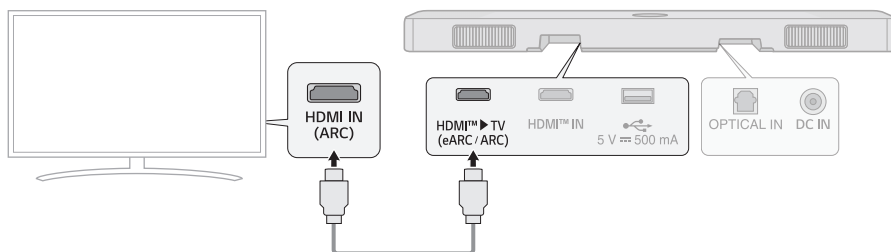

- 2 Pritisćite gumb **Funkcija**  više puta dok LED1 i LED2 ne zasvijetle bijelo.



- 3 Pritisnite gumb **Postavke** na daljinskom upravljaču televizora za ulaz u izbornik [Zvučnik] i postavljanje izlaznog zvučnika na [HDMI ARC]. Stavke postavki i izbornika mogu se razlikovati ovisno o proizvođaču televizora.

### ✓ Napomena

- E-ARC podržava zvuk visoke kvalitete kao što je DTS-HD Master Audio™, DTS:X®, Dolby TrueHD, i Dolby Atmos®.
- Ako želite koristiti Dolby Atmos® ili DTS:X®, povezani uređaj i njegov sadržaj trebali bi podržavati Dolby Atmos® ili DTS:X®.
- Prije uključivanja opcije eARC u izborniku **Postavke**, provjerite podržava li vaš televizor funkciju eARC. Za više informacija o tome kako koristiti ovu funkciju, pogledajte korisnički priručnik vašeg televizora. Postavke se mogu razlikovati ovisno o televizoru.
- Koristite originalni kabel s HDMI logotipom.

## SIMPLINK

- SIMPLINK se odnosi na funkciju HDMI-CEC koja omogućuje jednostavno upravljanje audio uređajem ili reproduktorom povezanim na LG TV pomoću HDMI kabela uporabom samo jednog daljinskog upravljača za televizor.
  - Funkcije kojima se može upravljati pomoću LG TV daljinskog upravljača koji je kompatibilan sa SIMPLINK-om: Uključivanje/isključivanje napajanja, kontrola glasnoće, uključivanje/isključivanje zvuka, itd.
- Više informacija o tome kako postaviti SIMPLINK potražite u vašem korisničkom priručniku za LG TV.



---

### ✓ Napomena

- Funkcija SIMPLINK možda neće raditi ispravno, ovisno o statusu proizvoda ili drugih povezanih uređaja.
  - Značajke HDMI-CEC proizvođača televizora: LG SIMPLINK, Sony BRAVIA Sync/Link, Philips EasyLink, Samsung Anynet+, itd.

---

## Uporaba WOW Orchestra s LG TV

WOW Orchestra daje vam najbolje iskustvo slušanja kako biste istodobno izbacivali zvuk putem i LG TV i LG Soundbara koji podržavaju WOW Orchestra.

WOW Orchestra se automatski aktivira kada se soundbar poveže na TV i možete ga odabrati na izborniku izlaza zvuka na TV-u.

---

### ✓ Napomena

- Raspoloživo na nekim modelima LG TV-a i soundbara
  - Radi sukladno audio kodeku kojeg podržava TV.
  - Ova funkcija može raditi samo s HDMI kabelskom konekcijom i LG WOWCAST konekcijom.
  - Pazite da omogućite e-ARC na TV-u.
  - Poruke prikazane na TV-u mogu se razlikovati ovisno o modelu.
  - Pogledajte korisnički priručnik svog TV-a za detaljnije postavke.
-

# Povezivanje putem Bluetooth veze

**Bluetooth** je tehnologija koja bežično povezuje elektroničke proizvode oko vas.

Povežite proizvod s televizorom putem **Bluetooth** veze i uživajte u zvuku televizora visoke kvalitete.

## Gledanje televizora nakon bežičnog spajanja

- 1 Pritisnite gumb **uparivanje Bluetooth** . Nakon trenutka, LED2 treperi plavo.

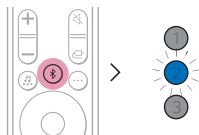

- 2 Pritisnite gumb **Postavke** na daljinskom upravljaču televizora i uđite u izbornik [Zvučnik] da biste izlazni zvučnik postavili na [**Bluetooth**].
- 3 Pronađite i dodirnite „LG\_Speaker\_SC9S\_XXXX“ ili naziv koji ste registrirali na aplikaciji Google Home.
- 4 Kada je proizvod povezan s televizorom putem **Bluetooth**, sve LED diode svijetle plavo.

### ✓ Napomena

- Pregledajte ili promijenite naziv proizvoda u izborniku Postavke na prvom zaslonu aplikacije Google Home. Ako ste u aplikaciji Google Home dodijelili nadimak „Kino u dnevnoj sobi“, na televizoru će se prikazivati kao „**Kino u dnevnoj sobi**“.



# Povezivanje s vanjskim uređajem

## Spajanje pomoću HDMI kabela

Povežite TV i vanjski uređaj (igraču konzolu, DVD player, itd.) HDMI kabelom i uživajte u dubokom i bogatom zvuku.

### Spajanje vanjskog uređaja koristeći HDMI **A**

- 1 Spojite vanjski uređaj kao što je STB, DVD ili Blu-ray uređaj za reproduciranje. Slijedeći donju sliku, povežite priključak **HDMI OUT** uređaja s priključkom **HDMI™ IN** na stražnjoj strani proizvoda.
- 2 Koristeći HDMI kabel, povežite priključak **HDMI™ ► TV (eARC / ARC)** na stražnjoj strani proizvoda s priključkom **HDMI IN (ARC)** na televizoru.

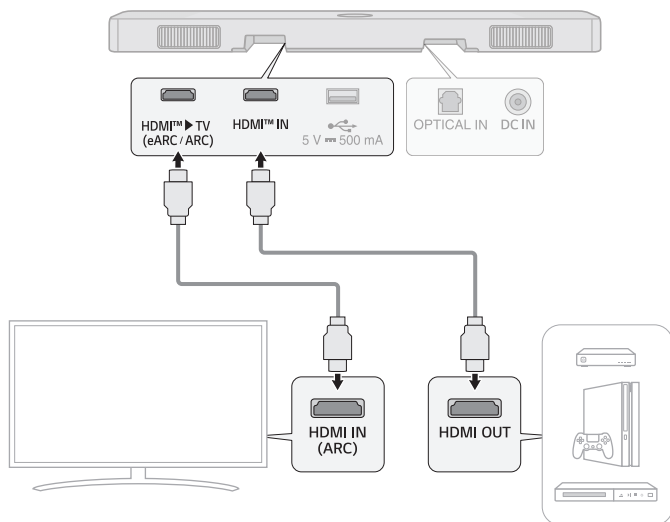

- 3 Pritisćite gumb **Funkcija**  više puta dok LED1 i LED3 ne zasvijetle bijelo.

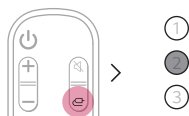

- 4 Kada je vanjski uređaj ispravno spojen na proizvod, možete slušati zvuk s proizvoda.

#### ✓ **Napomena**

- Dolby Atmos® ili DTS:X® audio podržava 3.1.3 kanale. Kad su spojeni bežični stražnji zvučnici, podržani su 5.1.3 kanali.
- Provjerite postavke audio izlaza u izborniku Postavke vašeg vanjskog uređaja (npr. Blu-ray reproduktor ili televizor). Audio izlaz trebao bi biti postavljen na [Bez kodiranja], [Tok bitova], [Automatsko], ili [Prolaz signala]. Za više informacija o tome kako postaviti izlaz, pogledajte korisnički priručnik vašeg vanjskog uređaja.
- Koristite originalni kabel s HDMI logotipom.

## Spajanje vanjskog uređaja koristeći HDMI

- 1 Spojite vanjski uređaj kao što je STB, DVD ili Blu-ray uređaj za reproduciranje. Slijedeći donju sliku, povežite terminal **HDMI OUT** uređaja s terminalom **HDMI IN** terminal na TV-u.
- 2 Koristeći HDMI kabel, povežite terminal **HDMI™ ► TV (eARC / ARC)** na stražnjoj strani proizvoda s terminalom **HDMI IN (ARC)** na televizoru.

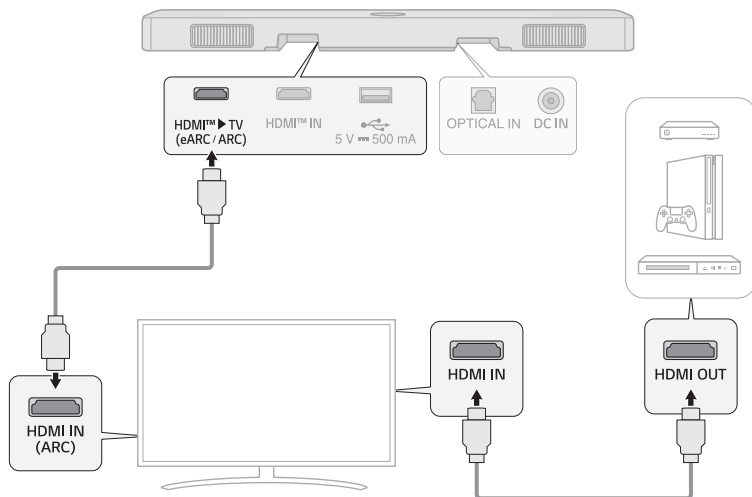

- 3 Pritisćite gumb **Funkcija**  više puta dok LED1 i LED2 ne zasvijetle bijelo.

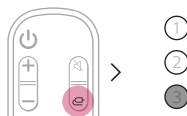

- 4 Kada je vanjski uređaj ispravno spojen na proizvod, možete slušati zvuk s proizvoda.

### ✓ Napomena

- Ovisno o specifikacijama spojenog TV-a, možda neće biti zvuka. Preporuča se spojiti vanjski uređaj izravno na proizvod. (→ Vidjeti odjeljak „Spajanje vanjskog uređaja koristeći HDMI A“ na stranici 41.)

# Spajanje pomoću optičkog kabela

Povežite TV i vanjski uređaj (igraču konzolu, DVD player, itd.) optičkim kabelom i uživajte u dubokom i bogatom zvuku.

## Spajanje vanjskog uređaja koristeći optički kabel

- 1 Koristite se optičkim kabelom da povežete priključak **OPTICAL IN** na stražnjoj strani proizvoda s priključkom **OPTICAL OUT** vašeg vanjskog uređaja (npr. televizor, Blu-ray reproduktor) kao što je prikazano na slici.

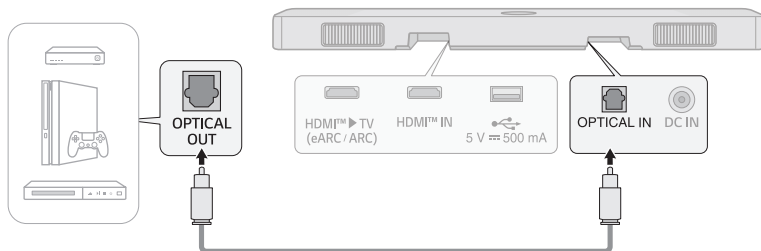

- 2 Pritisćite gumb **Funkcija**  više puta dok LED1 i LED2 ne zasvijetle bijelo.

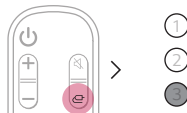

# Korištenje proizvoda kao Audio sustava

## Povezivanje putem Bluetooth veze

Možete reproducirati glazbene datoteke pohranjene na **Bluetooth** uređaju, ili pokretati glazbene aplikacije da biste uživali u glazbi s ovim proizvodom.

### Prvo provjerite sljedeće.

- **Bluetooth** uređaji koji se spajaju na proizvod trebali bi ispunjavati sljedeće specifikacije.
  - **Bluetooth** 5.0 tehnologija
  - Kodek: SBC, AAC
- Koraci za povezivanje uređaja s proizvodom mogu se razlikovati ovisno o vrsti i modelu **Bluetooth** uređaja. Za više informacija o tome kako povezati uređaj, pogledajte korisnički priručnik vašeg vanjskog uređaja.

Odaberite [**Bluetooth**] u izborniku **Postavke** vašeg telefona.

Stavke izbornika Postavke mogu se razlikovati ovisno o proizvođaču pametnog telefona i modelu.

- 1 Uključite proizvod.
- 2 Pritisnite gumb **uparivanje Bluetooth** (📶). Nakon trenutka, LED2 treperi plavo.



- 3 Dodirnite gumb **Postavke** (⚙️ / ⚙️) na pametnom telefonu i odaberite 📶 **Bluetooth**.

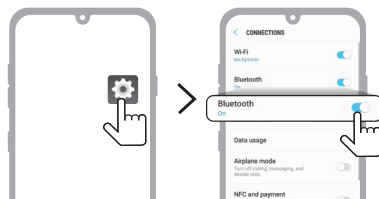

(Android telefon)

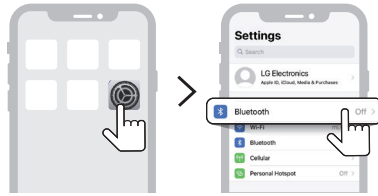

(iPhone)

- 4 Uključite **Bluetooth** funkciju. ( **Isključeno** >  **Uključeno**)
- 5 Na vašem pametnom telefonu vidjet ćete popis uređaja koji se mogu povezati. Pronađite i dodirnite „LG\_Speaker\_SC9S\_XXXX” ili naziv koji ste registrirali na aplikaciji Google Home.



- 6 Kada je proizvod povezan s pametnim telefonom putem **Bluetooth**, sve LED diode svijetle plavo.
- 7 Ako ne možete pronaći proizvod „LG\_Speaker\_SC9S\_XXXX”, dodirnite gumb **Osvježi** (🔄) u gornjem desnom dijelu zaslona na Android pametnom telefonu ili isključite **Bluetooth** i ponovno ga uključite na iPhone telefonu.

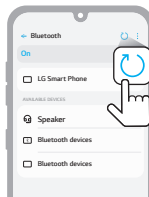

(Android telefon)

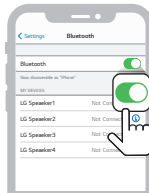

(iPhone)

- 8 Pokrenite aplikaciju Glazba i slušajte glazbu na pametnom telefonu.

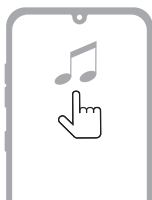

---

#### ✓ Napomena

- Što je **Bluetooth** uređaj bliže proizvodu, to je vaša veza bolja.
  - Ako ste pritisnuli gumb **Bluetooth uparivanje** (🔗) proizvoda i odabrali opciju "**Bluetooth**" ali se niste mogli povezati na **Bluetooth** uređaj, LED2 lampica treperi plavo 3 minute. Provjerite status **Bluetooth** uređaja.
  - Kada koristite **Bluetooth**, trebali biste glasnoću namjestiti na odgovarajuću razinu.
  - U **Bluetooth** nazivu proizvoda „LG\_Speaker\_SC9S\_XXXX“, „XXXX“ čine nasumično generirani četveroznamenkasti brojevi i slova.
-

## Povezivanje s USB uređajem za pohranu

Uživajte u visokokvalitetnom zvuku povezivanjem USB uređaja za pohranu koji sadrži glazbene datoteke na proizvod.

### Povezivanje proizvoda s USB uređajem za pohranu

- 1 Priključite USB uređaj za pohranu u **USB** priključak na stražnjoj strani proizvoda.
  - Proizvod ne može reproducirati nijedan uređaj povezan preko koncentrataora USB uređaja za pohranu ili kabela USB uređaja za pohranu.
  - Proizvod se ne može povezati s bilo kojim USB uređajem za pohranu, MP3 reproduktorom tipa USB, ili čitačem kartica koji zahtijeva instaliranje zasebnog pogona uređaja.

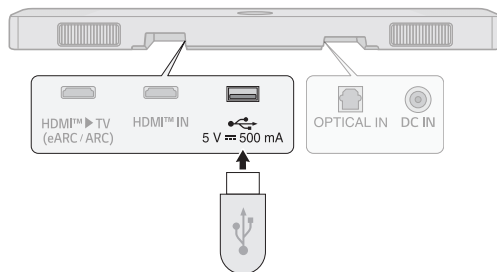

- 2 Više puta pritisnite gumb **Funkcija**  dok LED2 ne zasvijetli ljubičasto.

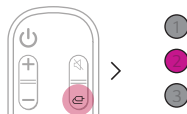

- 3 Pritisnite gumb **Reprodukcija/Pauza**  na daljinskom upravljaču da biste uživali u glazbi.

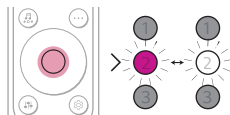

(Pauziranje)



(Reproduciranje)



## ✓ Napomena

- Preporučuje se da kupite zasebni USB pretvarač muški-ženski kako biste olakšali priključivanje i isključivanje USB uređaja za pohranu.
- Kupite USB pretvarač muški-ženski s produžnim kabelom USB 2.0.
- Pregledavanje datoteka na USB uređajima s velikom količinom memorije može potrajati nekoliko minuta.
- Tvrtka LG Electronics nije odgovorna za gubitak podataka. Uvijek napravite sigurnosnu kopiju podataka na USB uređaju za pohranu kako biste smanjili štetu uzrokovanu gubitkom podataka.
- Podržani su samo formati FAT16/FAT32/NTFS. exFAT format nije podržan.
- USB utor ovog proizvoda koristite samo za reproduciranje medijske datoteke. S USB utorom ne možete puniti vanjske uređaje.

## Podržani USB uređaji za pohranu

- MP3 reproduktor
- Flash MP3 reproduktor
- USB flash uređaj
- USB 2.0

Ovaj proizvod možda neće prepoznati neke USB uređaje za pohranu.

## Specifikacija datoteka koje se mogu reproducirati

Datotečni nastavak	Frekvencija uzorkovanja / Brzina prijenosa podataka
MP3	32 kHz - 48 kHz / 8 kbps - 320 kbps
AAC	32 kHz - 48 kHz / 8 kbps - 320 kbps
OGG	32 kHz - 48 kHz / 64 kbps - 320 kbps

Datotečni nastavak	Frekvencija uzorkovanja
FLAC (16-bitni/24-bitni)	32 kHz, 44,1 kHz, 48 kHz, 88,2 kHz, 96 kHz, 176,4 kHz, 192 kHz
WAV (16-bitni/24-bitni)	32 kHz, 44,1 kHz, 48 kHz, 88,2 kHz, 96 kHz, 176,4 kHz, 192 kHz

- Broj datoteka koje se mogu reproducirati: Do 2.000
- Maksimalan broj direktorija: Do 200
- Ovaj proizvod ne može reproducirati datoteke zaštićene DRM-om (upravljanje digitalnim pravima).
- Ovaj proizvod ne može reproducirati video datoteke s USB uređaja za pohranu.

# Uporaba aplikacije LG Sound Bar

## Upravljanje funkcijama uređaja

Pokrenite **aplikaciju LG Sound Bar**. Jednostavno možete postaviti [Zvučni efekt] i [Noćni način rada] i prilagoditi razinu svakog zvučnika bez daljinskog upravljača.

Dodirnite gumb **Postavke**  na prvom zaslonu za promjenu postavki kompleta zvučnika.

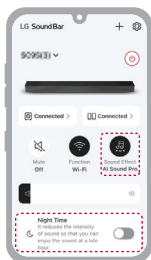

## Korištenje prostorne kalibracije pomoću umjetne inteligencije

Ova tehnologija omogućuje analiziranje zvuka koji dolazi iz proizvoda i precizno ugađanje postavki zvuka. Obratite pažnju na to da kada započnete AI Room Calibration, proizvod može zazvučati glasnije nego što se očekivalo.

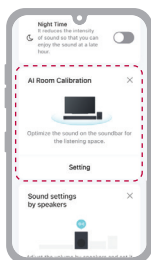

### ✓ Napomena

- Neki izbornici mogu se dodati na početnu karticu, tako da možete koristiti izbornik pristupačnije.

## Prvo provjerite sljedeće.

- Imajte na umu da neke značajke, specifikacije, aplikacije, usluge i/ili sadržaj („Značajke“) možda nisu raspoložive u nekim zemljama. Značajke mogu varirati prema zemlji i predmet su promjene bez obavijesti. Značajke možda nisu raspoložive na nekim jezicima. Molimo pogledajte lg.com za status usluge prema zemlji.

## Kompatibilno s Google Assistant

Kontrolirajte svoj uređaj uporabom samo svog glasa uz pomoć od Google.

Ako imate kompatibilan uređaj s omogućenim Google Assistant i s ugrađenom Chromecast možete dodati ovaj uređaj u svoju aplikaciju Google Home. Moći ćete reproducirati, preskočiti ili zaustaviti glazbu i promijeniti glasnoću - samo upitajte Google.

### Preduvjeti

- Uređaj s omogućenim Google Assistantom (prodaje se zasebno)
- Ovaj proizvod mora biti spojen na internet.
- Ovaj proizvod mora biti registriran u aplikaciji **Google Home**.



## Uporaba Chromecast built-in™ tehnologije

Možete slušati svoju omiljenu glazbu na ovom proizvodu pomoću stotina aplikacija s omogućenom Chromecast tehnologijom na telefonu, tabletu ili prijenosnom računalu.



Jednostavno dodirnite gumb **Emitiranje** iz aplikacija koje već znate i volite. Nisu potrebne nove prijave ili preuzimanja. Upotrijebite telefon za pretraživanje, reprodukciju, pauziranje i pojačavanje glasnoće s bilo kojeg mjesta u domu.

Za više informacija o Chromecast built-in tehnologiji, uključujući i popis aplikacija s omogućenom Chromecast tehnologijom iz kojih možete vršiti emitiranje, posjetite stranicu [g.co/cast/audio](https://g.co/cast/audio)

Da biste postavili opciju višesobnog emitiranja preko drugih zvučnika s omogućenom Chromecast tehnologijom, preuzmite aplikaciju **Google Home**.

# Radi s AirPlay platformom

Ovaj vam proizvod omogućuje slušanje glazbe s vašeg iOS uređaja putem AirPlay platforme.

## ✓ Napomena

- Provjerite jesu li ovaj proizvod i vaš iOS uređaj povezani s istom Wi-Fi mrežom.
- Provjerite je li na vašem iOS uređaju instaliran iOS 11.4 ili noviji.
- Zvučnici na kojima je omogućen AirPlay 2 potrebni su za strujanje na više zvučnika.

## Postavka Wi-Fi mreže s iOS uređajem

- 1 Uključite proizvod pritiskom na gumb za **Napajanje** (🔌).
- 2 Na vašem iOS uređaju, odaberite **Postavke** a zatim **Wi-Fi**.
- 3 Odaberite „LG\_Speaker\_SC9S\_XXXX” pod opcijom **POSTAVLJANJE NOVOG AIRPLAY ZVUČNIKA**.
- 4 Provjerite je li odabran vaš kućni usmjerivač. U ovom koraku možete promijeniti naziv proizvoda po vašem izboru, a također možete postaviti lozinku. Nakon dovršetka postavki odaberite **Dalje**.
- 5 Odaberite **Gotovo**.

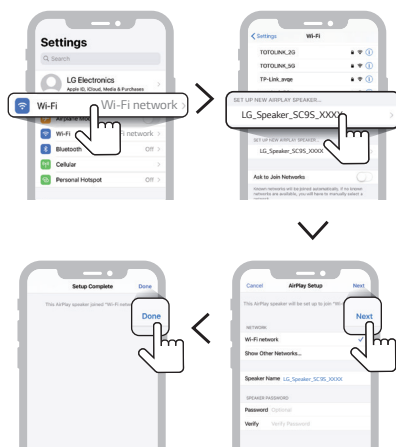

## Strujanje glazbe kroz AirPlay

### Iz kontrolnog centra:

- 1 Otvorite kontrolni centar na vašem iOS uređaju.
- 2 Dodirnite AirPlay (📶).
- 3 Odaberite svoj proizvod za slušanje glazbe. Možete odabrati jedan ili više zvučnika na kojima je omogućen AirPlay 2.

### Iz aplikacije za reprodukciju glazbe:

- 1 Otvorite aplikaciju za reprodukciju glazbe.
- 2 Dodirnite AirPlay (📶).
- 3 Odaberite svoj proizvod za slušanje glazbe. Možete odabrati jedan ili više zvučnika na kojima je omogućen AirPlay 2.



Apple®, AirPlay®, iPad®, iPad Air®, iPad Pro® and iPhone® zaštitni su znakovi tvrtke Apple Inc., registrirani u SAD-u i drugim zemljama.

Korištenje oznake Works with Apple znači da je dodatak dizajniran da radi specifično s tehnologijom identificiranom u oznaci i da ga je razvojni programer certificirao u skladu s standardima izvedbe tvrtke Apple.

Za upravljanje ovim zvučnikom na kojem je omogućen AirPlay 2, potreban je iOS 11.4 ili noviji.

## | Spotify Connect

Koristite svoj telefon, tablet ili računalo kao daljinski upravljač za Spotify. Posjetite stranicu [spotify.com/connect](https://www.spotify.com/connect) da saznate kako.



Softver Spotify podliježe licencama trećih strana koje se mogu naći ovdje: <https://www.spotify.com/connect/third-party-licenses>.

# Radi s aplikacijom Alexa

Alexa vam omogućuje da glasom upravljate ovim proizvodom izgovaranjem naredbi putem uređaja na kojem je ugrađena Alexa. Uređaj na kojem je ugrađena Alexa prodaje se zasebno.

## Tok postavljanja aplikacije Alexa

- 1 Pokrenite aplikaciju **LG Sound Bar** i dodirnite gumb **amazon alexa** na prvom zaslonu a zatim slijedite upute.

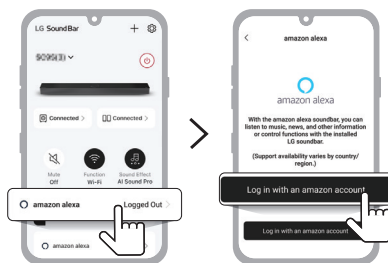

- 2 Prijavite se na Amazon.

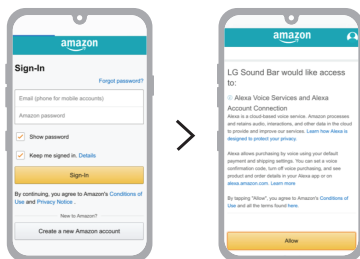

## Kako koristiti aplikaciju Alexa

- **Objašnjenje ciljanja:** Putem uređaja na kojima je ugrađena Alexa (npr. Amazon Echo), možete zatražiti da Alexa pušta glazbu na vašem [SC9S]. Na primjer, „Alexa, pusti jazz na [LG SC9S Soundbar]“.
- **Preferirani zvučnik:** Možete postaviti jedan ili više zvučnika tako da određeni uređaji unutar Pametne kućne grupe reproduciraju glazbu. Zvučnike možete postaviti pomoću aplikacije Alexa.
- **Emitiranje glazbe s aplikacije Alexa:** Reprodukciom glazbe na vaš [SC9S] možete upravljati na daljinu pomoću aplikacije Alexa.

Amazon, Alexa i svi povezani logotipi zaštitni su znakovi tvrtke Amazon.com, Inc. ili njenih povezanih poduzeća.

---

### ✓ Napomena

- Ovu uslugu pruža Amazon i može se ukinuti u bilo kojem trenutku. Tvrtka LG ne preuzima odgovornost za dostupnost usluge.
- Zaslon aplikacije Amazon Alexa podložan je promjenama bez prethodne najave.
- Ova značajka možda neće biti dostupna u nekim zemljama.
- Više informacija potražite na navedenoj internet stranici.
  - <https://www.amazon.com/gp/help/customer/display.html?nodeId=202207000>

## | Tidal Connect

Koristite svoj mobilni uređaj ili tablet kao daljinski upravljač za Tidal. Idite na <https://tidal.com/connect> kako biste saznali kako.



# Instalacija proizvoda s LG TV-om

## Provjera prije ugradnje s televizorom

Ovaj proizvod možete instalirati s LG TV-om. Postoje dva načina postavljanja: stojeći i zidni.

### Prvo provjerite sljedeće.

- Dolje raspoloživi modeli (55 inča, 65 inča i 77 inča)
  - OLED77C2/OLED65C2/OLED55C2
  - OLED77C3/OLED65C3/OLED55C3
  - OLED77C4/OLED65C4/OLED55C4
- Potrebno više od dvije osobe
- Prilikom sastavljanja provjerite jesu li svi priloženi vijci pričvršćeni. Ako vijci nisu do kraja zategnuti, proizvod se može nagnuti ili prevrnuti, što može dovesti do oštećenja. Pritezanje vijaka prekomjernom silom može uzrokovati njihovo odvajanje zbog habanja vijčanog spoja.
- Povezivanje vanjskih uređaja i kabela nakon postavljanja na zid može biti otežano. Prvo povežite vanjski uređaj odgovarajućim priključnim kabelom na proizvod prije nego što ga montirate na zid.
- Kad montirate proizvod na zid, imajte na umu sljedeće. Tijekom postupka može doći do oštećenja proizvoda ili ozljeda.
  - Ne stavljajte predmete na zidni uređaj.
  - Dobro pričvrstite proizvod na zid pričvrstnim vijcima kako ne bi otpao.
  - Osigurajte da je izvan dohvata djece. Povlačenje ili tresenje montiranog proizvoda može prouzročiti njegov pad.
  - Ako je potrebno, kupite HDMI kabele, optički kabel ili USB produžni kabel kako biste povezali komplet zvučnika.



---

**⚠ OPREZ**

- S obzirom da je proizvod težak, skupina od dvoje ili više bi trebala raditi zajedno kako bi uspravila ili pomakla proizvod.
    - Inače, proizvod može pasti što uzrokuje ozljedu ili oštećenje proizvoda.
  - Spriječite da se djeca vješaju na TV ili penju na njega.
    - Inače, TV se može prevrnuti uzrokujući ozljedu ili smrt.
  - Nemojte postavljati proizvod na nestabilno mjesto, mjesto s vibracijama ili mjesto koje ne podržava proizvod sigurno kao što je nestabilna polica ili nagib.
    - Inače, proizvod može pasti ili se prevrnuti što uzrokuje ozljedu ili kvar proizvoda.
  - Stavite proizvod na tvrdu, ravnu površinu.
    - Inače, proizvod može pasti, uzrokujući ozljedu.
  - Pazite da ne oštetite vanjski dio proizvoda kada pomičete proizvod postavljen s postoljem ili kada rukujete s njim.
  - Ako postoji bilo kakva prljavština ili otisci prstiju na vanjštini proizvoda, samo lagano obrišite to područje.
    - Nemojte koristiti pretjeranu silu kada uklanjate prljavštinu. Pretjerana sila može dovesti do ogrebotina ili gubitka boje na vanjštini proizvoda.
  - Kada sklapate postolje na proizvod stavite proizvod na stol ili ravnu površinu tako da je zaslon okrenut na dolje. Kada to radite, najprije stavite meku jastučastu krpu na površinu kako biste spriječili oštećenje zaslona.
  - Kada sklapate postolje na proizvod, pazite da su svi vijci zavrnuti do kraja. (Ako nisu, proizvod se može prevrnuti nakon što se postavi.) Nemojte stezati vijke s pretjeranom silom. Inače, vijci mogu postati labavi ili ispasti zbog trošenja i cijepanja zavrnutih dijelova.
  - Prije postavljanja synergy nosača TV-a, demontirajte postolje ili zidni nosač TV-a u suprotnom smjeru od sklapanja. Za način sklapanja postolja ili zidnog nosača na TV pogledajte priručnik za TV.
-

## Komponente za postavljanje s televizorom

Soundbar zvučnik

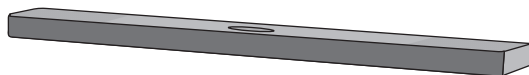

Razmaknica

- Za TV od 77 inča
- Za TV of 55 inča i 65 inča

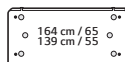
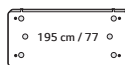

TV sinerjijski nosač (prednji)

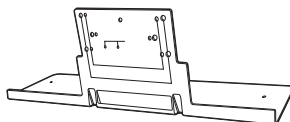

TV sinerjijski nosač (stražnji)



Vijci **A**



Vijci **B**



### **⚠ OPREZ**

- Nikad nemojte ponovo koristiti vijke iz postolja za TV. Koristite samo vijke date s kompletom zvučnika.

## Sklapanje unaprijed

- 1 Pričvrstite razmaknicu koji odgovara vašem TV-u na sinergijski prednji nosač TV-a pomoću dva vijka **B**.  
Prilikom pričvršćivanja, umetnite izbočine za vođenje razmaknice u rupe na prednjem nosaču TV-a.

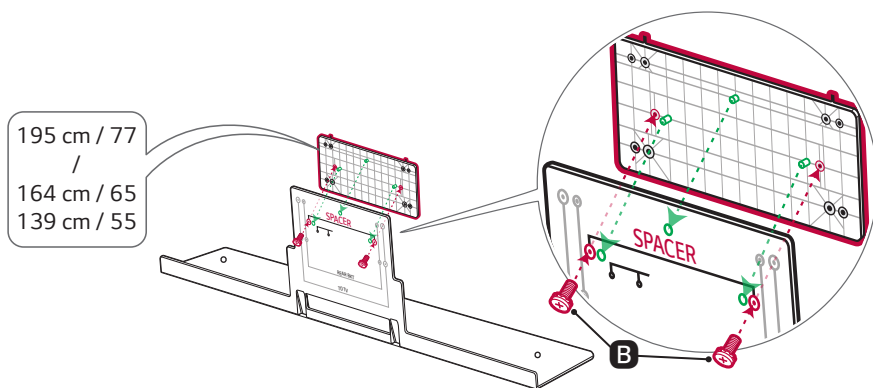

- 2** Okrenite komplet zvučnika naopako i spojite kabele na komplet zvučnika kroz rupu na prednjem nosaču televizora. Spajanje USB produžnog kabela pomaže vam da jednostavno koristite USB. Zatim pričvrstite prednji nosač televizora pričvršćen odstojnikom na dno kompleta zvučnika s dva vijka **B**.

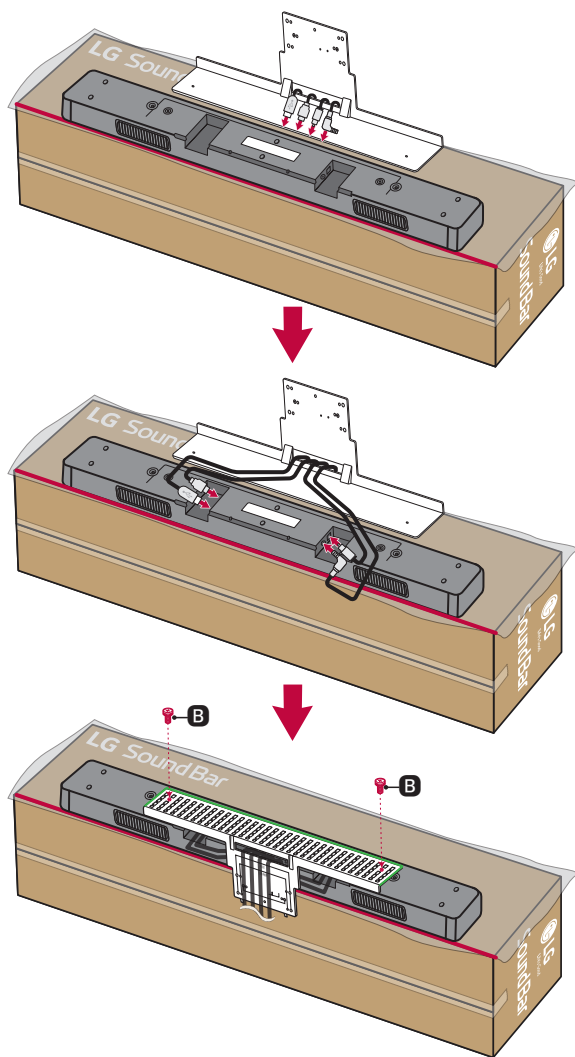

- 3** Stavite TV sinergijski prednji nosač s kompletom zvučnika na stražnju stranu TV-a. U ovom trenutku umetnite kuke nosača u rupe na TV-u.

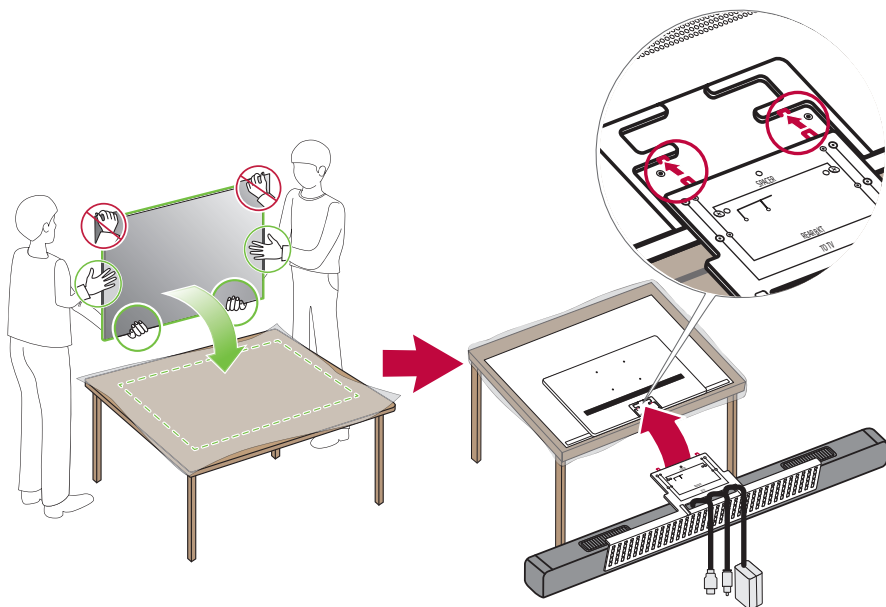

- 4** Čvrsto pričvrstite nosač na TV pomoću četiri vijka **A**. Unutarnje rupe za vijke (REAR BKT) služe za pričvršćivanje stražnjeg nosača. Nemojte zavrtati u ovom koraku.

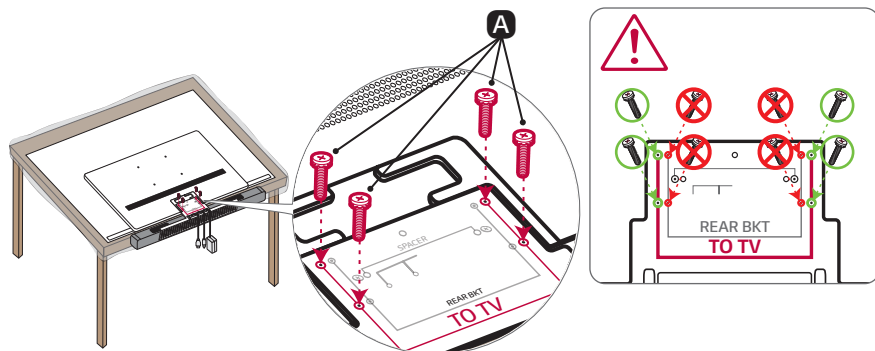

## Montaža Kompleta zvučnika s TV-om na zid

Spojite kabele spojene na komplet zvučnika na TV. Zatim postavite televizor na zid. Prilikom postavljanja TV-a, pogledajte priručnik s uputama za TV.

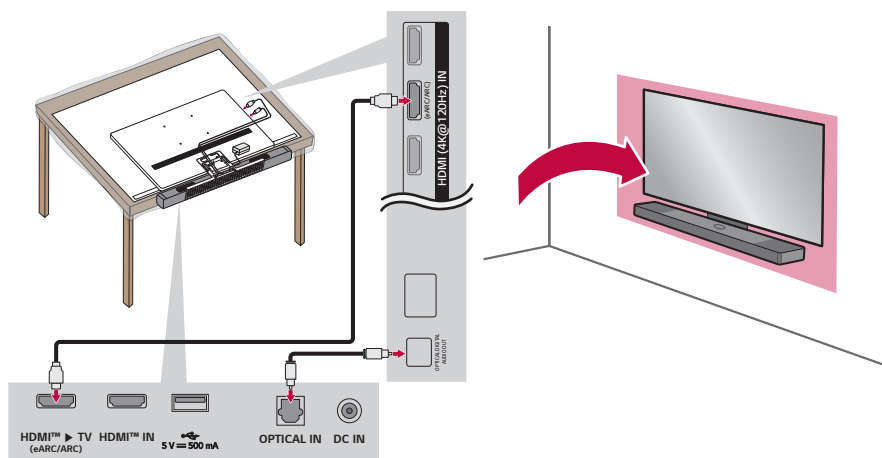

### ✓ Napomena

- Možete koristiti držač kabela dat s TV-om kako biste organizirali kabele.

# Stajanje kompleta zvučnika uz TV

## ⚠ OPREZ

- Stražnji nosač mora biti pričvršćen radi sigurnosti. Inače, TV i komplet zvučnika mogu pasti i to može dovesti do osobne ozljede i/ili oštećenja imovine.

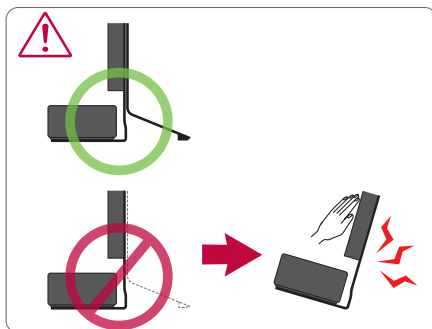

- 1 Pričvrstite stražnji sinergijski nosač TV na prednji sinergijski nosač TV pomoću četiri vijka **B**. Prilikom pričvršćivanja, umetnite vodilice u rupe na stražnjem sinergijskim nosaču TV i izvucite kabel za napajanje TV-a kroz polurupu na stražnjem nosaču. Također, izvucite kabele spojene na komplet zvučnika kroz rupu na stražnjem nosaču.

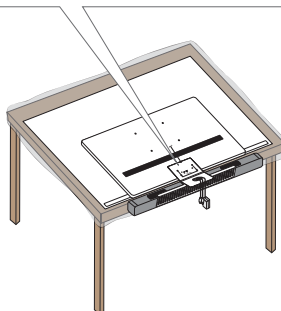
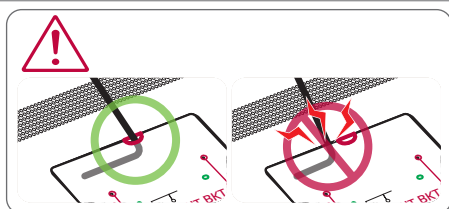
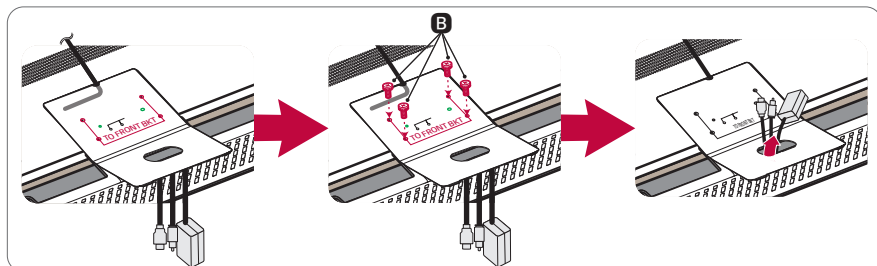

- 2 Spojite kabele spojene na komplet zvučnika na TV. Zatim podignite TV i postavite ga gdje želite.

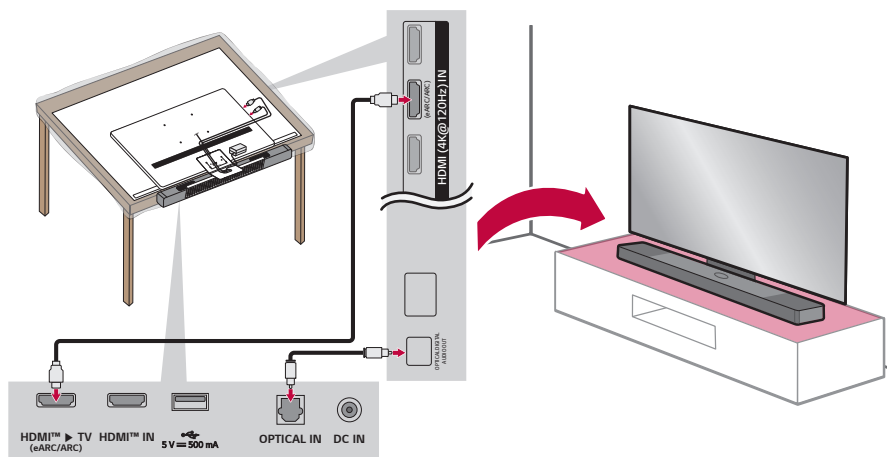

✓ **Napomena**

- Možete koristiti držač kabela dat s TV-om kako biste organizirali kabele.



## Demontiranje

Za demontiranje, obavite ga u obrnutom smjeru.

Zapamtite da ne odvrćete vijke razmaknice kada odvojite komplet zvučnika iz TV-a. Ako ih odvrnete komplet zvučnika može pasti i to može dovesti do ozljede i/ili oštećenja kompleta zvučnika.

Vijci razmaknice moraju se odvrnuti posljednji.

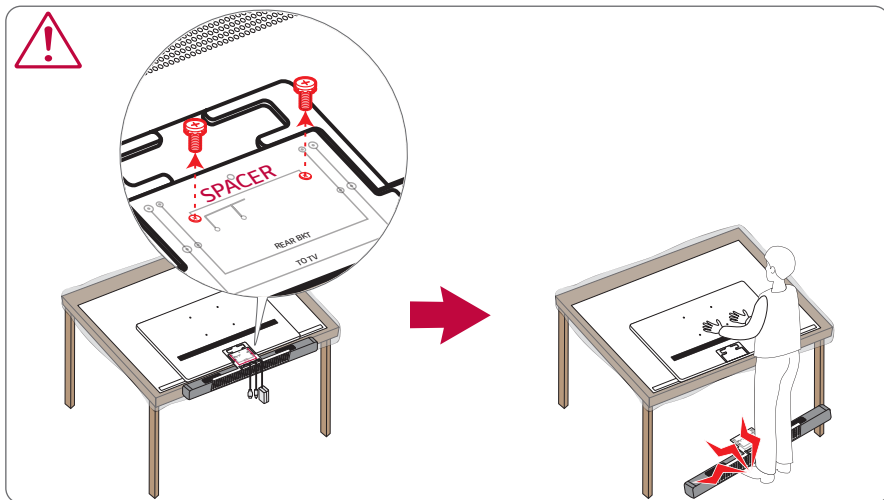

# Sigurnosne mjere predostrožnosti

## | Sigurnosne i regulatorne upute



**OPREZ:** RADI SMANJIVANJA RIZIKA OD STRUJNOG UDARA NE UKLANJAJTE POKLOPAC (ILI STRAŽNJI POKLOPAC) UNUTRA NEMA DIJELOVA KOJE BI KORISNIK MOGAO SERVISIRATI PREPUSTITE SERVISIRANJE KVALIFICIRANIM OSOBAMA.



Simbol munje sa strelicom u jednakostraničnom trokutu predstavlja upozorenje korisniku na postojanje neizoliranih naponskih vodova u kućištu proizvoda koji mogu biti pod naponom i predstavljati opasnost od strujnog udara osobama koje ih dodiruju.



Uskličnik unutar jednakostraničnog trokuta upozorava korisnika na postojanje važnih uputa za rad i održavanje (servisiranje) u dokumentaciji priloženoj uz proizvod.

### UPOZORENJE:

- RADI SPRJEČAVANJA POŽARA ILI STRUJNOG UDARA, NE IZLAŽITE OVAJ PROIZVOD KIŠI ILI VLAZI.
- Ne postavljajte ovu opremu u skućenim prostorima kao što su ormari za knjige i slično.

### OPREZ:

- U blizini ovog proizvoda ne upotrebljavajte visokonaponske proizvode. (npr. Električna mlatilica) Ovaj proizvod može se pokvariti zbog strujnog udara.
- Na aparat se ne smiju stavljati goruće svijeće ni drugi izvori otvorenog plamena.
- Ne blokirajte ventilacijske otvore. Uređaj instalirajte u skladu s uputama proizvođača. Utori i otvori na kućištu namijenjeni su ventilaciji i osiguravaju pouzdan rad uređaja te ga štite od pregrijavanja. Otvore nikada ne bi trebalo blokirati postavljanjem proizvoda na krevet, kauč, tepih ili druge slične podloge. Uređaj se ne smije stavljati u ugradbene prostore kao što su police za knjige ili ormari, osim u slučaju kad je osigurana kvalitetna ventilacija ili u slučaju kad se to predlaže u priručniku proizvođača.
- Ovaj aparat ne smije biti izložen vodi (kapanje ili prskanje) niti se predmeti napunjeni tekućinom, kao što su vaze, smiju stavljati na aparat.
- Informacije o sigurnosnom označavanju, uključujući identifikaciju proizvoda i jačine napona, potražite na glavnoj naljepnici na dnu ili drugoj površini proizvoda.
- Pripazite da djeca ne stavljaju ruke ili neke predmete u \*otvor zvučnika.
  - \* otvor zvučnika: Otvor na kutiji zvučnika za izdašne duboke tonove. (kućište)

## **OPREZ pri rukovanju kablom za napajanje**

Utikač za struju je uređaj za isključivanje. U slučaju nužde, utikač za struju mora biti lako dostupan.

Provjerite stranicu sa specifikacijama u ovom priručniku za uporabu radi provjere trenutnih zahtjeva.

Nemojte preopterećivati zidne utičnice. Preopterećene zidne utičnice, labave ili oštećene zidne utičnice, produžni kabeli, izlizane ili oštećene naponske žice ili s oštećenom izolacijom su opasne. Bilo koje od ovih stanja može uzrokovati strujni udar ili požar. Povremeno pregledajte kabel vašeg uređaja, i ukoliko izgleda oštećen ili izlizan, iskopčajte ga, prestanite koristiti uređaj, i zamijenite ga odgovarajućim zamjenskim kablom u ovlaštenom servisu.

Kabel za napajanje zaštitite od fizičke ili mehaničke zlouporabe, kao što je uvijanje, prelamanje, stiskanje, zatvaranje vratima ili gaženje. Obratite posebnu pozornost na utikače, zidne utičnice, te na mjesto gdje kabel izlazi iz uređaja.

## **Za modele koji koriste prilagodnik**

Upotrebljavajte samo prilagodnik za izmjeničnu struju isporučenu uz ovaj uređaj. Ne upotrebljavajte napajanje drugog uređaja ili proizvođača. Upotreba bilo kojega drugog kabla za napajanje ili samog napajanja može prouzročiti oštećenja na uređaju i poništiti jamstvo.

### Za modele koji koriste bateriju

Uređaj je opremljen baterijom ili akumulatorom.

**OPREZ:** Postoji opasnost od požara ili eksplozije ako se baterija zamijeni s neodgovarajućim tipom.

### Za modele koji koriste ugrađenu bateriju

Nemojte skladištiti ili transportirati pod tlakom nižim od 11,6 kPa i na visini iznad 15.000 m.

- ako bateriju zamijenite neodgovarajućom vrstom to može poništiti jamstvo (na primjer, u slučaju nekih vrsta litijskih baterija);
- bacanje baterije u vatru ili stavljanje u vruću pećnicu ili mehaničko drobljenje ili rezanje baterije može rezultirati eksplozijom;
- ostavljanje baterije u okruženju s iznimno visokom temperaturom može rezultirati eksplozijom ili curenjem zapaljive tekućine ili plina; i
- ako je baterija izložena iznimno niskom tlaku zraka to može rezultirati eksplozijom ili curenjem zapaljive tekućine ili plina.

### Simboli

~ : Izmjenična struja (AC).

— : Istosmjerna struja (DC).

⊠ : Ovo je oprema klase II.

⏻ : Stanje napajanja u stanju mirovanja.

⏻ : Napajanje je uključeno.

⚡ : Opasan napon.

# | Sprječavanje loše uporabe proizvoda

Kako biste spriječili lošu uporabu molimo obvezno pogledajte sadržaj ispod.

## Mjere opreza za postavljanje proizvoda

---

- Nemojte postavljati proizvod na nestabilno mjesto koje vibrira poput police koja se tresu ili nagnute površine. Postavite proizvod na čvrstu i ravnu površinu.
  - Inače, proizvod može pasti ili se prevrnuti i uzrokovati ozljedu.
  - Ako proizvod postavite na nestabilnu površinu možda neće raditi ispravno.
- Ako postavljate proizvod na komad namještaja ili policu, pazite da donja prednja strana proizvoda ne prelazi rub. Uvijek koristite komad namještaja ili policu koja odgovara veličini proizvoda.
  - Inače, proizvod može izgubiti ravnotežu i pasti što izaziva ozljedu ili oštećenje proizvoda.
- Postavite proizvod na sigurno mjesto. Inače, dijete može udariti od rub proizvoda i ozlijediti se.
- Postavite proizvod na mjesto bez elektromagnetskih interferencija radi ispravnog rada.
- Ako postavite proizvod na mjesto koje ne ispunjava opće uvjete uporabe moguć je nastanak neočekivanih problema. Dakle, pazite da najprije kontaktirate servisni centar prije postavljanja proizvoda na takvo mjesto.
- Nemojte držati proizvod na mjestu gdje je temperatura previsoka (iznad 40 °C) ili preniska (ispod 5 °C) ili na mjesto s previše vlage.
- Izbjegavajte mjesta izložena izravnom sunčevom svjetlu ili toploti, primjerice u blizini grijalice. Nemojte koristiti niti držati zapaljivi sprej niti zapaljivu supstancu u blizini proizvoda.
  - U protivnom postoji opasnost od požara ili eksplozije.
- Nemojte postavljati proizvod na mjesto s previše vlage, prašine ili čađi.
  - U suprotnom, ovo može izazvati požar ili strujni udar.
- Nemojte postavljati proizvod na uski prostor poput police za knjige koji se ne provjetrava dobro. Nemojte proizvod pokrivati zavjesom ili stolnjakom.
  - To može povećati temperaturu proizvoda uzrokujući kvar ili požar.
- Spojite utikač proizvoda u utičnicu koja je lako dostupna.
  - Kada se dogodi požar ili drugi problem u proizvodu morate biti u mogućnosti brzo ukloniti priključak za napajanje.
- Ne spajajte više proizvoda na jednu utičnicu u isto vrijeme.
  - U suprotnom, može doći do pregrijavanja, što može dovesti do požara.

## Mjere opreza za uporabu proizvoda

---

- Nemojte podizati opremu niti ju pomicati dok radi.
  - U suprotnom, ovo može izazvati kvar.
- Kada pomičete proizvod, izvucite kabel za napajanje i sve kabele povezane s proizvodom.
  - U suprotnom, ovo može izazvati požar ili strujni udar.
- Prestanite koristiti proizvod odmah ako primijetite dim ili čudan miris. U ovom slučaju odmah isključite napajanje, odspojite napojni priključak i kontaktirajte servisni centar.
  - Korištenje proizvoda u takvim uvjetima može dovesti do požara ili strujnog udara.
- Nemojte umetati metalne predmete poput kovanica i šnala ili zapaljivih predmeta poput papira i šibica u proizvod. Pripazite da to ne rade ni djeca.
  - U suprotnom, ovo može izazvati kvar.
- Ako se strana supstancija umetne u proizvod, odspojite napojni priključak i kontaktirajte servisni centar.
- Nemojte stavljati teške predmete na vrh proizvoda.
  - Inače, može se prevrnuti ili pasti, uzrokujući ozljedu.
- Pazite da se dijete ne vješa na proizvod ili ne staje na njega.
  - Inače, proizvod se može prevrnuti ili pasti, uzrokujući ozljedu. Pripazite da to ne rade ni djeca.
- Uklonite priključak za napajanje tijekom grmljavinskih oluja.
  - U suprotnom, ovo može izazvati požar.
- Nemojte postavljati posude s tekućinom poput vaza, lonaca, kozmetike ili lijekova na vrh proizvoda.
  - Inače, to može dovesti do požara, strujnog udara ili ozljede zbog njegovog pada itd.
- Pazite da napojni priključak povežete čvrsto. Nemojte koristiti napon osim nazivnog napona naznačenog na proizvodu.
  - Nesigurno povezivanje može dovesti do požara.
- Nemojte umetati provodnik, poput štapića, u žlijeb na drugoj strani proizvoda dok je napojni priključak povezan na izlaz. Nemojte dodirivati napojni priključak odmah nakon njegovog odspajanja iz izlaza.
  - U suprotnom, ovo može izazvati strujni udar.
- Napojni priključak držite suhim rukama.
  - U suprotnom, ovo može izazvati strujni udar.
- Nemojte pomicati niti gurati proizvod dok držite kabel poput napojnog kabela.
  - Kabel može da se ošteti i uzrokuje kvar ili izazove požar ili strujni udar.
- Kada uklanjate kabel priključen u proizvod pazite da držite konektor na kraju kabela. Nemojte držati vod kabela.
  - Inače, to može izazvati ozljedu ili proizvod može pasti i uzrokovati kvar.
- Nemojte držati proizvod na mjestu izloženom toploti, primjerice u blizini grijalice.
  - U suprotnom, ovo može izazvati požar ili loš rad.
- Nemojte demontirati, popravljati niti mijenjati proizvod.
  - Inače, to može uzrokovati kvar koji može dovesti do požara, strujnog udara ili ozljede.
- Plastične omote držite dalje od male djece.
  - Inače, plastični omot može udaviti malo dijete.
- Nemojte ispuštati predmete na proizvod niti primjenjivati udar. Držite proizvod dalje od mjesta s teškim vibracijama ili magnetima.
- Nemojte oštećivati, mijenjati, savijati niti grijati napojni kabel.
  - Inače se napojni kabel može oštetiti što može dovesti do požara ili strujnog udara.

- Kada nećete dulje vremena koristiti proizvod, tj. niste doma dulje vremena, isključite utikač iz napojne utičnice.
  - Ako se prašina nakupi može uzrokovati zagrijavanje što dovodi do strujnog udara ili požara zbog kratkog spoja.
- Ne bacajte stare baterije zajedno s kućnim otpadom. Bacite ih odvojeno.
  - U protivnom postoji opasnost od požara ili eksplozije.
- U blizini ovog proizvoda ne upotrebljavajte visokonaponske proizvode. (primjerice Električna mlatilica)
  - Ovaj proizvod može se pokvariti zbog strujnog udara.
- Nemojte dodirivati napojni priključak odmah nakon njegovog odspajanja iz izlaza.
  - U suprotnom, ovo može izazvati strujni udar.
- Povežite napojni priključak na uzemljenu utičnicu ili produžni kabel. (Ovo se ne odnosi na proizvode bez uzemljenja).
  - U suprotnom, ovo može izazvati kvar ili strujni udar zbog kratkog spoja.
- U slučaju proizvoda s otvorom za provjetravanje, držanje proizvoda uključenog dulje vrijeme može uzrokovati zagrijavanje otvora. Nemojte dodirivati otvor kada je vruć. Toplota nije mana proizvoda i ne uzrokuje loš rad. Dakle, možete bez brige koristiti proizvod.
- Nemojte oštećivati napojni kabel, AC prilagodnik ili priključak za napajanje. Nemojte stavljati teške predmete na vrh napojnog kabela ili AC prilagodnika.
  - U suprotnom, ovo može izazvati požar ili strujni udar.
- Ako na iglama priključka za napajanje, AC prilagodniku ili napojnom izlazu pronađete prljavštinu, prašinu itd. očistite to do kraja.
  - U suprotnom, ovo može izazvati požar.
- U slučaju proizvoda s napojnim kabelom ili AC prilagodnikom, koristite samo izvorne kabele za napajanje i AC prilagodnike koje daje LG Electronics.
  - U suprotnom, ovo može izazvati požar ili strujni udar.
- Ako koristite slušalice nemojte pojačavati ton previše glasno niti ih koristiti dulje vremensko razdoblje. [Ovo se odnosi samo na modele koji podržavaju slušalice]
  - Inače, to može negativno utjecati na vašu sposobnost slušanja.
- Softver ovog proizvoda može se ažurirati s **aplikacijom LG Sound bar**. Nemojte isključivati napajanje proizvoda dok ažurirate softver. Kad je ažuriranje završeno, napajanje proizvoda se gasi automatski.
  - Ako isključite napajanje proizvoda dok se softver ažurira, to može uzrokovati loš rad proizvoda.

### **Sljedeće se odnosi samo na modele s daljinskim upravljačem**

- Nemojte dopustiti djeci da se igraju s daljinskim upravljačem. Daljinski upravljač držite dalje od male djece.
- Nemojte dopustiti djeci da daljinski upravljač stavljaju u usta. Pazite da djeca ne progutaju poklopac ili bateriju daljinskog upravljača. Ako dijete proguta nešto od toga odmah se javite liječniku.
- Pazite da djeca ne stanu na poklopac daljinskog upravljača i ne ozlijede se.
- Uklonite prepreke između proizvoda i daljinskog upravljača radi lakog rada daljinskog upravljača.

### **Sljedeće se odnosi samo na modele koji koriste optičke diskove**

- Nemojte umetati ruke u pogon diska ili ga silom izvlačiti.
- Pazite da djeca ne umeću ruke u pogon diska.

### **Sljedeće se odnosi samo na modele kod kojih je moguće gledati video zapis**

- Suzdržite se od gledanja 3D video zapisa ako se niste dovoljno naspavali ili ste pili alkohol.
  - Neki 3D video zapisi mogu iznenaditi ili uzбудiti ljude.
- Ako vam se dogodi bilo koji od ovih simptoma dok gledate video zapis odmah prekinite s gledanjem i odmorite se.
  - Ako se bilo koji od ovih simptoma nastavi, posavjetujte se s liječnikom. Vrtoglavica, osjećaj pečenja u očima i na licu, nesvjesni pokreti, grč, pomućena svijest, zbunjenost, dezorijentiranost, mučnina.
- Može vam se dogoditi napad kada gledate neke slike na video zapisu ili u igri ili video zapis s određenim uzorkom ili svjetla koja trepere. Ako bilo tko iz vaše obitelji ima povijest epilepsije ili napada konzultirajte liječnika prije gledanja.
- Kada gledate 3D video zapis, iz okoliša uklonite predmete koji su lomljivi ili mogu uzrokovati ozljedu.
  - Ako pomislite da je 3D stvaran ili s iznenađenjem pomaknete svoje tijelo, vi ili vaši bližnji koji se nalaze tu možete/ mogu se ozlijediti ili možete/ mogu oštetiti predmete u svojoj blizini.

## **Mjere opreza za čišćenje proizvoda**

---

- Nemojte prskati vodu izravno na proizvod kad ga čistite.
  - U suprotnom, ovo može izazvati požar ili strujni udar.
- Kada čistite proizvod pazite da najprije izvučete napojni kabel i obrišete površinu proizvoda lagano suhom krpom. Nemojte koristiti kemikalije ili deterdžente kada čistite proizvod. Oni mogu uništiti površinu proizvoda ili oguliti boju s njega (benzen, alkohol itd.).







# Prije prijavljivanja kvara na proizvodu

## Otklanjanje poteškoća

Ako tijekom uporabe proizvoda nađete na sljedeće probleme, izvršite nekoliko provjera jer se možda ne radi o kvarovima.

### Opće pogreške

Problem	Rješenje
Proizvod ne radi ispravno.	<ul style="list-style-type: none"><li>• Iskopčajte kabele za napajanje i sve vanjske uređaje kao što su televizor, niskofrekvencijski zvučnik ili pojačalo iz proizvoda, a zatim ih ponovno prikopčajte.</li><li>• Nakon resetiranja proizvoda, ponovno povežite pametni telefon i Wi-Fi. (→ Vidjeti „Povezivanje s pametnim telefonom putem Wi-Fi veze“ na stranici 17.) (Obratite pažnju na to da se prethodne postavke mogu izgubiti.)</li></ul>
Napajanje se ne uključuje	<ul style="list-style-type: none"><li>• Je li kabel za napajanje ispravno utaknut u utičnicu?<ul style="list-style-type: none"><li>- Utičač za struju ispravno utaknite u utičnicu.</li></ul></li></ul>
Nema zvuka	<ul style="list-style-type: none"><li>• Je li glasnoća postavljena na minimum?<ul style="list-style-type: none"><li>- Pritisnite gumb za <b>Glasnoću</b>   na daljinskom upravljaču da biste pojačali glasnoću.</li><li>- Ako koristite vanjski uređaj kao što je upravljačka kutija za televizor, prijenosni uređaj, ili <b>Bluetooth</b> uređaj, prilagodite glasnoću vanjskog uređaja.</li></ul></li><li>• Je li aktivirana funkcija isključivanja zvuka?<ul style="list-style-type: none"><li>- Ako sve LED diode trepću narančasto, uključena je funkcija isključivanja zvuka. Pritisnite gumb za <b>Isključivanje zvuka</b>  da biste uključili zvuk.</li></ul></li><li>• Je li odabrana ispravna funkcija proizvoda prema spojenom vanjskom uređaju?<ul style="list-style-type: none"><li>- Pritisnite <b>Funkcijski</b>  gumb kako biste provjerili jeste li odabrali ispravnu funkciju.</li></ul></li></ul>
Niskofrekvencijski zvučnik ne proizvodi zvuk	<ul style="list-style-type: none"><li>• Je li proizvod pravilno spojen na bežični niskofrekvencijski zvučnik?<ul style="list-style-type: none"><li>- Ako LED svjetlo bežičnog niskofrekvencijskog zvučnika treperi zeleno ili svijetli crveno, to znači da nije spojen. Ako je veza uspostavljena, pojavit će se zeleno svjetlo. Ponovno spojite proizvod na bežični niskofrekvencijski zvučnik. (→ Vidjeti odjeljak „Spajanje proizvoda“ na stranici 6.)</li></ul></li></ul>
Daljinski upravljač ne radi ispravno	<ul style="list-style-type: none"><li>• Kad koristite daljinski upravljač, usmjerite ga ka prednjoj strani proizvoda.</li><li>• Upotrijebite daljinski upravljač u radijusu od 7 m od proizvoda.</li><li>• Po potrebi zamijenite baterije novim.</li></ul>
Funkcija Automatskog napajanja ne radi	<ul style="list-style-type: none"><li>• Provjerite vezu s vanjskim uređajima (npr. upravljačka kutija za televizor, prijenosni uređaj, <b>Bluetooth</b> uređaj).</li></ul>



---

### LG Sound Sync ne radi

- Provjerite podržava li vaš televizor LG Sound Sync.
- Provjerite je li televizor pravilno povezan s proizvodom optičkim kabelom.
  - Pritisnite gumb **Postavke** na daljinskom upravljaču televizora da biste provjerili je li funkcija uključena u [LG Sound Sync].

---

### Glasnoća proizvoda je niska

- Provjerite sljedeće i u skladu s tim promijenite postavke.
  - Pokrenite **aplikaciju LG Sound Bar**, dodirnite gumb **Postavke**  na prvom zaslonu, i promijenite [DRC] funkciju u [Isključeno] u izborniku [Sound Settings].
  - Kada je proizvod spojen na televizor, pritisnite gumb **Postavke** na daljinskom upravljaču televizora, odaberite izbornik [Zvučnik], i promijenite postavku [Digitalni zvučni izlaz] sa [PCM] na [AUTOMATSKO] ili [TOK BITOVA].
  - Ako je proizvod povezan s uređajem za reprodukciju, kao što je DVD reproduktor ili Blu-ray reproduktor, idite na izbornik Postavke povezanog uređaja. Promijenite postavku [Digitalni zvučni izlaz] sa [PCM] na [PRIMARNI PROLAZ SIGNALA] ili [TOK BITOVA]. Postavite [DRC] povezanog uređaja na [ISKLJUČENO].
  - Ako je na proizvodu uključen Noćni način rada, isključite ga pritiskom na gumb **Postavke**  i **Lijevo/Desno** a zatim **Gore/Dolje**.

---

### Proizvod ne prepoznaje USB uređaj za pohranu

- Proizvod možda ne podržava format datoteke USB uređaja za pohranu. Formatirajte USB uređaj za pohranu i ponovno ga povežite. Pri formatiranju pogledajte formate USB uređaja za pohranu koje podržava proizvod i odaberite odgovarajući format datoteke. (→ Vidjeti odjeljak „Povezivanje s USB uređajem za pohranu“ na stranici 48.)

---

### Bluetooth uređaj nije moguće upariti

- Pritisnite gumb Postavke na **Bluetooth** uređaju i provjerite da li je omogućena **Bluetooth** funkcija. Ako je **Bluetooth** omogućen, isključite ga i uključite, a zatim pokušajte ponovno.
  - Uklonite bilo kakve prepreke između proizvoda i **Bluetooth** uređaja.
  - **Bluetooth** uparivanje (povezivanje) možda neće raditi ispravno ovisno o vrsti **Bluetooth** uređaja ili okolnom okruženju.
-

## Pogreške mrežne veze

Problem	Rješenje
<b>Proizvod se ne može povezati s aplikacijom LG Sound Bar</b>	<ul style="list-style-type: none"><li>• Veza možda neće biti dobra kada je ometaju drugi električni uređaji koji koriste radio valove, poput mikrovalnih pećnica i medicinske opreme. Instalirajte proizvod na udaljenosti od 1 m od ostalih kućanskih aparata.</li><li>• Isključite bežični usmjerivač i ponovno ga uključite.</li><li>• Provjerite je li Wi-Fi funkcija pametnog telefona uključena. Status Wi-Fi veze možete provjeriti u postavkama pametnog telefona</li><li>• Provjerite nalaze li se proizvod i pametni telefon na istoj Wi-Fi mreži.</li></ul>

---

**Proizvod se ne  
povezuje s Wi-Fi  
mrežom**

- Jeste li isključili bežični usmjerivač i ponovno ga uključili?
    - Isključite proizvod, a zatim ga ponovno uključite.
  - Jeste li instalirali novi bežični usmjerivač?
    - Morat ćete ponovno konfigurirati mrežne postavke proizvoda. (→ Vidjeti odjeljak „Povezivanje s pametnim telefonom putem Wi-Fi veze“ na stranici 17.)
  - Jeste li promijenili postavke bežičnog usmjerivača?
    - Ako lozinka usmjerivača sadrži neke posebne znakove (kao što su ` ' " + / \ ; : - \_ ^ & ( ) < > ) ili emotikone, komplet zvučnika možda neće biti povezan. Preporuča se postaviti lozinku koristeći kombinaciju engleskih slova i brojeva.
    - Preporuča se postaviti vrstu sigurnosti bežičnog usmjerivača na WPA2.
  - Isključite usmjerivač i uključite ga nakon 10 sekundi. Zatim se pokušajte povezati nakon oporavka mreže.
  - Promjena bežičnog kanala na vašem usmjerivaču može pomoći u smanjenju bežičnih smetnji. (Evo kako promijeniti bežični kanal najčešćih usmjerivača. Točne pojedinosti potražite u priručniku s uputama za usmjerivač.)
    - ① Unesite IP adresu na svom pametnom telefonu, osobnom računalu ili MAC-u ili koristite CD s čarobnjakom za postavljanje da se prijavite na stranicu za postavljanje usmjerivača. To se može učiniti samo kada je usmjerivač povezan s mrežom putem bežične mreže ili Ethernet kabela.
    - ② Pronađite stranicu bežičnih postavki i promijenite bežični kanal vaše 2,4 GHz / 5 GHz mreže. Ako je kanal „Automatski“ omogućen, onemogućite ga i postavite određeni kanal.
      - Ako je kanal usmjerivača 2,4 GHz, 6 ch / 11 ch
      - Ako je kanal usmjerivača 5 GHz, 48 ch / 149 ch
    - ③ Spremite postavke i ponovno pokrenite bežični usmjerivač.
      - Uklonite kabel za napajanje iz usmjerivača, pričekajte 5 sekundi i ponovno spojite kabel za napajanje. Kada se usmjerivač potpuno uključi, pokušajte ga ponovno spojiti.
-

## Pogreške aplikacija



Problem	Rješenje
Aplikacija ne radi ispravno	<ul style="list-style-type: none"><li>• Da li se prilikom pokretanja aplikacije pojavljuje pogreška?<ul style="list-style-type: none"><li>- Provjerite je li napajanje uređaja uključeno.</li><li>- Provjerite podržava li aplikacija koju želite pokrenuti operativni sustav vašeg pametnog telefona. Možete posjetiti web-mjesto proizvođača aplikacije da biste potvrdili podržane operativne sustave.</li><li>- Provjerite imate li najnoviju verziju aplikacije. Potražite aplikaciju u Google Play ili App Store trgovini i provjerite pojavljuje li se gumb za <b>Ažuriranje</b> pored nje. Ako nemate najnoviju verziju, dodirnite gumb za <b>Ažuriranje</b>.</li></ul></li><li>• Ako pogreška još nije riješena, pokušajte se povezati pomoću drugog pametnog telefona s instaliranom <b>aplikacijom LG Sound Bar</b>.</li></ul>

## Problemi s bežičnom vezom

Problem	Rješenje
Pojavljaju se radio smetnje	<ul style="list-style-type: none"><li>• Instalirajte proizvod i bežični niskofrekvencijski zvučnik što bliže jedan drugome.</li><li>• Proizvod nemojte instalirati na metalni namještaj.</li><li>• Bežična komunikacija možda neće raditi ispravno u područjima sa slabim signalom.</li></ul>
Bluetooth veza uzrokuje smetnje u radu ili stvara šumove	<ul style="list-style-type: none"><li>• Čujete li šum ili imate smetnje u radu tijekom upotrebe <b>Bluetooth</b> veze?<ul style="list-style-type: none"><li>- Ne dopustite da bilo koji dio vašeg tijela dodiruje primopredajnik <b>Bluetooth</b> uređaja ili proizvoda.</li><li>- Nemojte instalirati <b>Bluetooth</b> uređaj na zid ili na zabačenom mjestu.</li><li>- Uklonite bilo kakve prepreke između proizvoda i <b>Bluetooth</b> uređaja.</li><li>- Instalirajte <b>Bluetooth</b> uređaj u blizini proizvoda.</li></ul></li><li>• Kada je <b>Bluetooth</b> uređaj predaleko od proizvoda, <b>Bluetooth</b> se može isključiti ili se mogu desiti smetnje u radu.<ul style="list-style-type: none"><li>- Instalirajte <b>Bluetooth</b> uređaj na udaljenosti od 1 m od uređaja koji koriste istu frekvenciju kao i proizvod, poput bežičnih usmjerivača, medicinske opreme i mikrovalnih pećnica.</li></ul></li></ul>

## Isključivanje pokaznog načina rada

---

Problem	Rješenje
Daljinski upravljač ne radi	<ul style="list-style-type: none"><li>• Ostaju li funkcije nepromijenjene, čak i ako nekoliko puta pritisnete gumb <b>Funkcija</b> ?</li><li>• Vidite li više puta samo bijele, crvene i zelene LED diode?<ul style="list-style-type: none"><li>- Na proizvodu se može aktivirati pokazni način rada. Iskopčajte kabel za napajanje proizvoda i ponovno ga priključite.</li><li>- Ako daljinski upravljač i dalje ne radi, pritisnite i držite gumb na soundbaru <b>Funkcija</b>  oko 5 sekundi. Ako proizvod radi normalno, to znači da je demo način rada isključen.</li></ul></li></ul>

---

# Dodatak

## Specifikacije

Općenito	
Potrošnja energije	Pogledajte glavnu oznaku. Stanje mirovanja na mreži: 2,0 W
AC adapter	<ul style="list-style-type: none"><li>Model: MS-Z2610R230-065E0-P</li><li>Proizvođač: MOSO POWER SUPPLY TECHNOLOGY CO., LTD.</li><li>Ulaz: 100 - 240 V ~ 50/60 Hz</li><li>Izlaz: 23 V <math>\equiv</math> 2,61 A</li></ul>
Dimenzije (Š x V x D)	Otprilike 975,0 mm x 63,0 mm x 125,0 mm (uključujući i postolje)
Raspon radne temperature	5 °C - 40 °C
Raspon radne vlažnosti	5 % - 80 % RH
Napajanje sabirnice (USB)	5 V $\equiv$ 500 mA
Dostupna frekvencija uzorkovanja digitalnog audio ulaza	32 kHz, 44,1 kHz, 48 kHz, 88,2 kHz, 96 kHz, 176,4 kHz, 192 kHz
Dostupan format digitalnog audio ulaza	Dolby Digital, Dolby Digital Plus, Dolby TrueHD, Dolby Atmos, DTS Digital Surround, DTS-HD HRA, DTS-HD MA, DTS:X, IMAX DTS, IMAX DTS:X, PCM

Ulaz/Izlaz	
OPTICAL IN	3,0 V (p-p), (priključak za optičku audio vezu) × 1
HDMI™ IN	19 priključnih štapića (Tip A, HDMI™ priključak za povezivanje) × 1
HDMI™ ► TV (eARC / ARC)	19 priključnih štapića (Tip A, HDMI™ priključak za povezivanje) × 1 Rezolucija 4K podržana je za 4K izvore primijenjene s HDCP 2.3.

Pojačalo (RMS izlaz)	
Ukupno	400 W RMS
Prednji	30 W RMS×2 (Impedancija: 6 Ω, THD 10 %)
Središnji	30 W RMS (Impedancija: 6 Ω, THD 10 %)
Gornji (Iznad glave)	30 W RMS×2 (Impedancija: 6 Ω, THD 10 %)
Gornji centar (Iznad glave)	30 W RMS (Impedancija: 6 Ω, THD 10 %)
Niskofrekvencijski zvučnik	220 W RMS (Impedancija: 3 Ω, THD 10 %)

<b>Bežični niskofrekvencijski zvučnik</b>	
Energetski zahtjevi	Pogledajte glavnu oznaku na bežičnom niskofrekvencijskom zvučniku.
Potrošnja energije	Pogledajte glavnu oznaku na bežičnom niskofrekvencijskom zvučniku.
Tip	1 jednosmjerni zvučnik
Impedancija	3 Ω
Nazivna snaga	220 W RMS
Maks. snaga	440 W RMS
Dimenzije (Š x V x D)	Približno 221,0 mm x 390,0 mm x 313,0 mm

<b>Sustav</b>	
Bežični LAN (internetska antena)	Kompatibilno s 802.11a/b/g/n Wi-Fi mrežom

## **Stražnji zvučnici i bežični prijammnik (SPQ8-S (SPQ8-S, S78S2-S)) (Prodaje se zasebno)**

<b>Bežični prijammnik</b>	
Energetski zahtjevi	Pogledajte glavnu oznaku na bežičnom prijammniku.
Potrošnja energije	Pogledajte glavnu oznaku na bežičnom prijammniku.
Stražnja snaga	70 W RMS x 2 (3 Ω pri 1 kHz, THD 10 %)
Dimenzije (Š x V x D)	Približno 175,0 mm x 61,0 mm x 175,0 mm

<b>Stražnji zvučnici</b>	
Tip	1 jednosmjerni zvučnik
Impedancija	3 Ω
Nazivna snaga	70 W RMS
Maks. snaga	140 W RMS
Dimenzije (Š x V x D)	Približno 100,0 mm x 140,0 mm x 100,0 mm

- Izvedba i specifikacije podložni su promjenama bez prethodne najave.



## | Registrirani zaštitni znakovi i licence

Svi zaštitni znakovi i nazivi pripadaju njihovim vlasnicima.

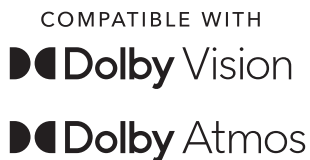

Dolby, Dolby Vision, Dolby Atmos i dvostruki-D symbol registrirani su zaštitni znakovi tvrtke Dolby Laboratories Licensing Corporation. Proizvedeno pod licencom Dolby Laboratories. Povjerljivi neobjavljeni radovi. Autorska prava © 2012–2021 Dolby Laboratories. Sva prava zadržana.



Zaštitna riječ i logotipi **Bluetooth®** registrirani su zaštitni znakovi u vlasništvu tvrtke **Bluetooth SIG, Inc.** i svaka upotreba takvih znakova od strane tvrtke LG Electronics u skladu je s licencom.

Ostali zaštitni znakovi i nazivi pripadaju njihovim vlasnicima.



Pojmovi HDMI, HDMI High-Definition Multimedia Interface, HDMI Trade Dress i HDMI logotipi su zaštitni znakovi ili registrirani zaštitni znakovi HDMI Licensing Administrator, Inc.





Za DTS patente pogledajte <http://patents.dts.com>. Proizvedeno prema licenci tvrtke DTS, Inc. (za tvrtke sa sjedištem u SAD-u/Japanu/Taiwanu) ili prema licenci tvrtke DTS Licensing Limited (za sve ostale tvrtke). Logotipi DTS, DTS:X, i DTS:X registrirani su zaštitni znakovi ili zaštitni znakovi tvrtke DTS, Inc. u Sjedinjenim Državama i drugim zemljama. © 2022 DTS, Inc. SVA PRAVA PRIDRŽANA.



Proizvedeno pod licencom tvrtke IMAX Corporation. IMAX® je registrirani zaštitni znak IMAX Corporation u SAD-u i/ili drugim zemljama. Za DTS patente pogledajte <http://patents.dts.com>. Proizvedeno pod licencom od DTS, Inc. (za tvrtke sa sjedištem u SAD-u/Japanu/Taiwanu) ili pod licencom od DTS Licensing Limited (za sve druge tvrtke). DTS i DTS logotip su registrirani zaštitni znakovi ili zaštitni znakovi tvrtke DTS, Inc. u Sjedinjenim Državama i drugim zemljama. © 2022 DTS, Inc. SVA PRAVA ZADRŽANA.



LG Wi-Fi komplet zvučnika uključuje MQA tehnologiju koja vam omogućuje reprodukciju MQA audio datoteka i streamova, isporučujući zvuk originalne glavne snimke. MQA i Sound Wave Device registrirani su zaštitni znakovi MQA Limited © 2016

'MQA' ili 'MQA Studio' označava da proizvod dekodira i reproducira MQA stream ili datoteku te označava podrijetlo kako bi se osiguralo da je zvuk identičan zvuku izvornog materijala. 'MQA Studio' označava da reproducira MQA Studio datoteku, koju je ili odobrio u studiju umjetnik/producent ili ju je potvrdio vlasnik autorskih prava.

## Ono što trebate znati o mrežnim uslugama

Za sve informacije, podatke, dokumente, korespondenciju, preuzimanja, datoteke, tekst, slike, fotografije, grafike, videozapise, web emisije, publikacije, alate, resurse, softver, kôd, programe, aplete, male programe, aplikacije, proizvode i bilo koji drugi sadržaj („Sadržaj“) i usluge i ponude („Usluge“) koje omogućuje treća strana odgovoran je isključivo davatelj usluga koji ih proizvodi.

Zadržavanje, uklanjanje ili suspenzija bilo kojeg ili svih ovih Sadržaja i Usluga nisu ograničeni, a opseg upotrebe i pristupa Sadržaju i Uslugama koje putem proizvoda tvrtke LG Electronics omogućuju davatelji usluga mogu se promijeniti u bilo kojem trenutku bez prethodne najave.

Ako imate bilo kakvih zahtjeva ili problema u vezi sa Sadržajem i Uslugama, najnovije informacije možete potražiti na web-mjestu davatelja usluga. Tvrtka LG Electronics nije odgovorna za potrošačke usluge povezane sa Sadržajem i Uslugama i ne preuzima nikakve obveze. Odgovarajući davatelji sadržaja i usluga trebaju izravno odgovoriti na sva pitanja ili zahtjeve u vezi sa Sadržajem i Uslugama.

Jasno je da tvrtka LG Electronics nije odgovorna za bilo koji Sadržaj ili Usluge, niti bilo kakvu promjenu, uklanjanje ili suspenziju svakog Sadržaja ili Usluge i ne potvrđuje niti jamči upotrebu ili pristup takvom Sadržaju ili Uslugama.

## Obavijest s informacijama o softveru s otvorenim izvornim kodom

Za dobivanje izvornog koda prema licencama GPL, LGPL, MPL i drugim licencama otvorenog koda koje imaju obvezu otkriti izvorni kod koji se nalazi u ovom proizvodu i za pristup svim navedenim uvjetima licenciranja, obavijestima o autorskim pravima i drugim relevantnim dokumentima posjetite <https://opensource.lge.com>.

LG Electronics vam nudi i mogućnost dostave izvornog koda na CD ROM-u uz određenu naknadu troškova za medij, dostavu i obradu narudžbe. Pišite nam na [opensource@lge.com](mailto:opensource@lge.com).

Ova je ponuda valjana za svakoga tko te podatke primi u razdoblju od tri godine nakon naše posljednje isporuke ovog proizvoda.

# | Rukovanje proizvodom

## **Prilikom otpreme proizvoda**

Sačuvajte originalnu ambalažu i materijal za pakiranje. Ako proizvod morate transportirati, najbolje ćete ga zaštititi ako ga zapakirate onako kako je bio originalno tvornički zapakiran.

## **Održavanje vanjskih površina čistima**

- U blizini proizvoda ne upotrebljavajte zapaljive tekućine, kao što je insekticid u raspršivaču.
- Brisanje uz primjenu jakog pritiska može oštetiti površinu.
- Ne ostavljajte gumene ili plastične proizvode dulje vrijeme u dodiru s proizvodom.

## **Čišćenje proizvoda**

Za čišćenje proizvoda rabite meku i suhu krpu. Ako je površina izrazito prljava, upotrijebite meku krpu lagano navlaženu blagom otopinom deterdženta. Ne upotrebljavajte jaka otapala kao što su alkohol, benzin ili razrjeđivač, jer biste tako mogli oštetiti površinu proizvoda.

