



Használati útmutató

ECAM47X.XY







ELETTA
- ULTRA -

DēLonghi

Összefoglaló

1	ALKATRÉSZEK LEÍRÁSA	6
1.1	A gép leírása.....	6
1.2	A vezérlő panel és a kezdőoldal leírása	8
1.3	Kiegészítők leírása*	9
1.4	Tejes kancsó leírása.....	10
2	A GÉP ELSŐ HASZNÁLATA 	11
2.1	Az első bekapcsolás eljárása	11
2.2	A vízkeménység ellenőrzése	13
2.3	Állítsd be a vízkeménységet	13
2.4	A vízszűrő telepítése.....	13
2.5	Bevezetés a gép működésébe.....	14
3	A GÉP HASZNÁLATA	16
3.1	Bekapcsolás és kikapcsolás	16
3.1.1	Bekapcsolás 	16
3.1.2	Kikapcsolás	16
3.1.3	Hosszabb időre történő kikapcsolás	16
3.2	Kezdőlap és kezelőlap.....	17
3.2.1	Bevezetés a főoldalra	17
3.2.2	Navigálás az italsávban.....	17
3.2.3	Profil ikon és háttér.....	17
3.2.4	Felső ikonok (Coffee Routine és Bean Adapt)	19
3.2.5	Beállítások, értesítések és működési jelzőfények	19
3.3	Bevezetés a kezelőpanelbe	20
3.3.1	ON/Standby gomb	20
3.3.2	„Collections” menü	20
3.3.3	„LatteCrema” jelző (B3).....	22
3.4	Kapcsolat (**).	23
3.4.1	A Wi-Fi  kapcsolat aktiválása	23
3.4.2	Wi-Fi kapcsolat visszaállítása	23
3.4.3	Wi-Fi kikapcsolása	23
3.5	Alkalmazás letöltése.....	23

4	ITALOK	25
4.1	Forró kávé alapú italok *☕	25
4.1.1	A forró kávé alapú italok közvetlen kiválasztása	26
4.1.2	A forró kávé alapú italok személyre szabása	26
4.1.3	Az előre őrölt kávé használata a meleg italokban	28
4.2	Kávés kancsó	29
4.2.1	Kávés kancsó közvetlen kiválasztása	29
4.2.2	Kávés kancsó személyre szabása	30
4.3	Hideg kávé alapú italok (Cold Brew és Iced)*☕	32
4.3.1	Hideg kávéitalok közvetlen kiválasztása (Cold Brew és Jeges)	32
4.3.2	A hideg kávé alapú italok személyre szabása (Cold Brew és Iced)	33
4.3.3	Az előre őrölt kávé használata a hideg kávé alapú italoknál (csak Iced)	34
4.4	Cold Brew kancsó	35
4.4.1	Közvetlen kiválasztás Cold Brew kancsóhoz	36
4.4.2	Cold Brew kancsó személyre szabása	37
4.5	Forró italok tejjel ☕	39
4.5.1	Milyen tejet használjak a „LatteCrema Hot” kancsóban?	40
4.5.3	A „LatteCrema Hot” kancsó habjának beállítása	41
4.5.4	Meleg tejes italok közvetlen kiválasztása	41
4.5.5	Meleg tejes italok személyre szabása	42
4.5.6	Az őrölt kávé használata a meleg tejes italoknál	44
4.6	Hideg tejes italok*☕	46
4.6.1	Milyen tejet használjak a „LatteCrema Cool” kancsóban?	46
4.6.3	A „LatteCrema Cool” kancsó habjának beállítása	48
4.6.4	Hideg tejes italok közvetlen kiválasztása	48
4.6.5	Hideg tejes italok személyre szabása	49
4.6.6	Az őrölt kávé használata a hideg tejes italoknál	51
4.7	Javaslatok a tökéletes kávéhoz	53
4.8	Kreatív receptek*☕	53
5	MELEGVÍZ-ADAGOLÁS ÉS TEA FUNKCIÓ	55
5.1	Forró víz adagolás	55
5.2	Tea funkció	55

6	TO GO 	57
7	"MY"  FUNKCI (CSAK FORRÓ ITALOK ESETÉN AKTÍV)	60
8	KIEGÉSZÍTŐ FUNKCIÓK	62
8.1	Bean Adapt Technology 	62
8.1.1	Ízprofil finomítása.....	63
8.2	Coffee Routine 	64
8.3	Extra shot (csak néhány forró ital esetén).....	65
9	BEÁLLÍTÁSOK 	67
9.1	Karbantartás.....	67
9.1.1	Vízkezelés.....	67
9.1.2	Vízszűrő.....	67
9.1.3	Gép tisztítása.....	68
9.1.4	Öblítés.....	68
9.1.5	A tejtartály tisztítása.....	69
9.1.6	Kör ürítése.....	69
9.2	Általános.....	70
9.2.1	Automata kikapcsolás.....	70
9.2.2	Hangjelzés.....	70
9.2.3	Energiatakarékosság.....	70
9.2.4	Nyelvek.....	71
9.2.5	Hőmérséklet.....	71
9.2.6	A daráló beállítása.....	71
9.2.7	Vízkezelés.....	72
9.2.8	Nap és óra.....	72
9.2.9	Gyári beállítások.....	73
9.3	Tanácsok és útmutatók.....	73
9.3.1	Támogatás.....	73
9.3.2	Tejtartály tippek.....	73
9.4	Gép info.....	74
9.4.1	Statisztikák.....	74
9.4.2	További információ.....	74
10	TISZTÍTÁS ÉS KARBANTARTÁS 	75
10.1	A kivethető elemek tisztítása.....	75

10.1.1	Tisztítási módszerek.....	75
10.2	Mosogatógépben mosható alkatrészek.....	75
10.2.1	Csepptálca rács és csepptálca tisztítása.....	76
10.2.2	Tej. kancsó tisztít.....	77
10.2.2.1	A tejes kancsó tisztítása minden használat után.....	77
10.2.2.2	A tejes kancsó alapos tisztítása.....	78
10.3	Áztatással mosható alkatrészek.....	80
10.3.1	Zacstartó tisztítása.....	80
10.3.2	Csészetartó tálca tisztítása.....	81
10.3.3	Víz adagoló tisztítása.....	82
10.4	Folyó csapvízzel elmosható alkatrészek.....	82
10.4.1	Vízartály fedéllel tisztítása.....	83
10.5	Fő test tisztítása.....	83
10.5.1	Gép belsejének tisztítása.....	83
10.5.2	Őrölt kávé tölcser tisztítása.....	83
10.5.3	Kezelőlap tisztítása.....	84
10.6	A gép alapos tisztítása és megelőző karbantartás.....	84
10.6.1	A gép alapos tisztítása.....	84
10.6.2	Vízköoldás.....	85
10.6.3	Vízszűrő kezelése.....	88
10.6.3.1	A vízszűrő telepítése.....	88
10.6.3.2	A vízszűrő cseréje/eltávolítása.....	89
11	GYAKORI ÉS RIASZTÁSI ÜZENETEK	90
11.1	Üzenetek a víztartállyal és a zacstartóval kapcsolatban.....	90
11.2	Üzenetek a kávébabokkal és az előre őrölt kávéval kapcsolatban.....	92
11.3	Üzenetek a kancsókkal kapcsolatban.....	93
11.4	A gép karbantartási állapotára vonatkozó üzenetek.....	96
11.5	Riasztási üzenetek.....	97
11.6	Üzenetek a tisztítással és a vízköoldással kapcsolatban.....	99
12	GYIK	101
13	MŰSZAKI ADATOK	104
12.1	Az Energiatakarékosságra vonatkozó tanácsok.....	104

1 ALKATRÉSZEK LEÍRÁSA

1.1 A gép leírása

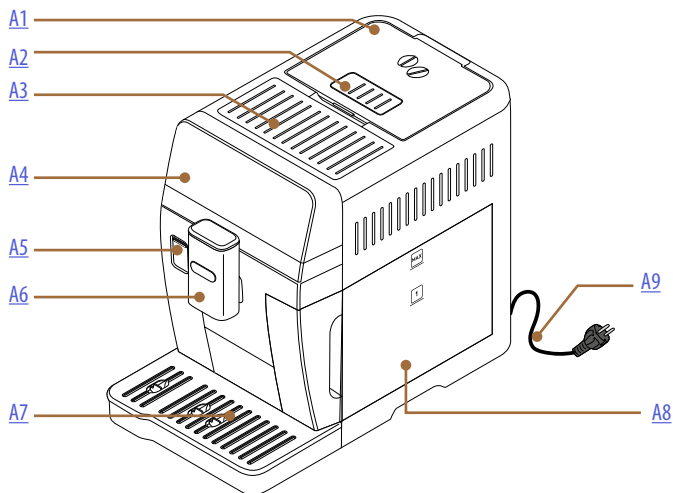

- A1. Szemes kávé tartó fedél tömítéssel
- A2. Őrölt kávé tölcser ajtó
- A3. Csészetartó polc/Tartozéktartó rekesz fedél
- A4. Vezérlőpult
- A5. Tejes kancsó/víz adagoló csatlakozó ajtó
- A6. Állítható magasságú kávéadagoló
- A7. Cseptálca együttes
- A8. Víztartály együttes
- A9. Tápkábel

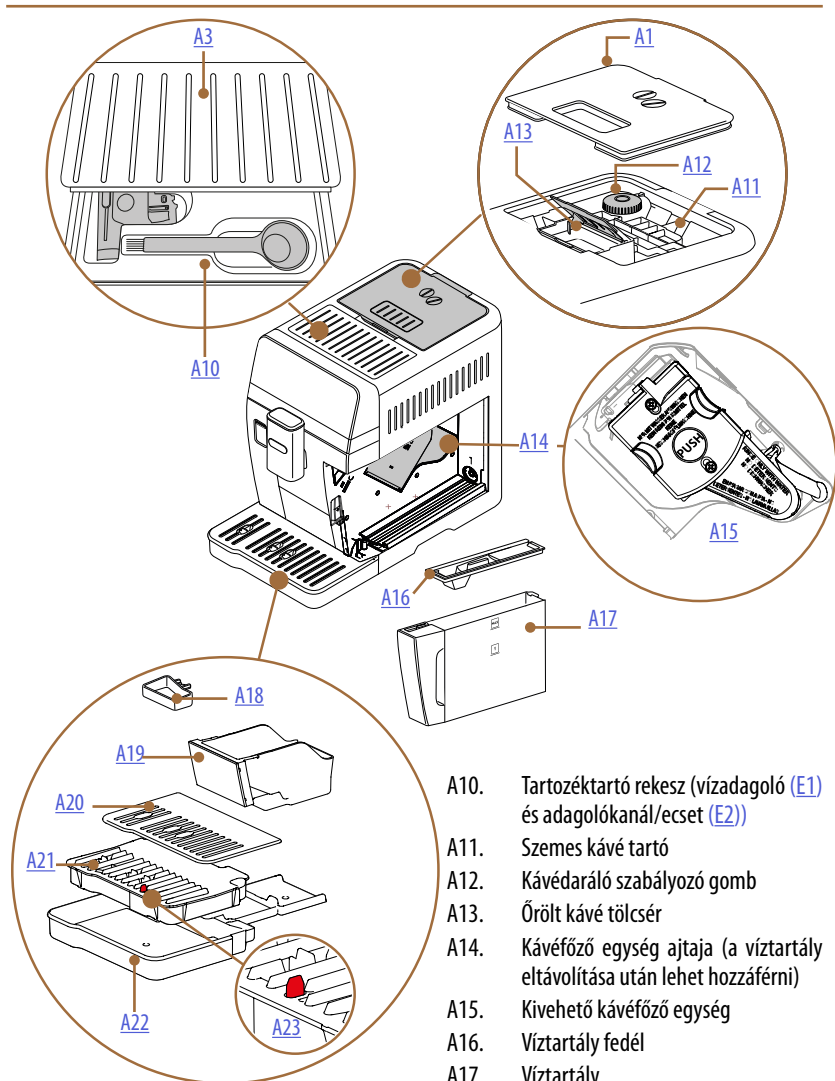

- A10. Tartozékartó rekesz (vízadagoló (E1) és adagolókanál/ecset (E2))
- A11. Szemes kávé tartó
- A12. Kávédaráló szabályozó gomb
- A13. Őrölt kávé tölcser
- A14. Kávéfőző egység ajtaja (a víztartály eltávolítása után lehet hozzáférni)
- A15. Kivehető kávéfőző egység
- A16. Víztartály fedél
- A17. Víztartály
- A18. Kondenzvíz gyűjtő tálca
- A19. Zacstartó
- A20. Csészetartó tálca
- A21. Cseptálca rács
- A22. Cseptálca
- A23. Víz szintjelző a cseptalcában

1.2 A vezérlő panel és a kezdőoldal leírása

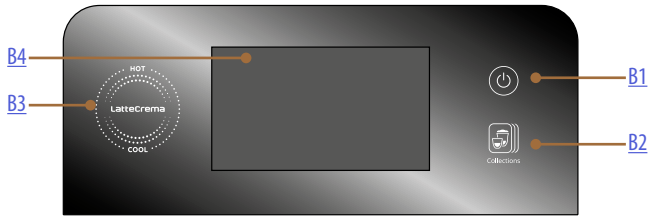

- B1. ON/Standby gomb
- B2. „Collections” menü
- B3. „LatteCrema” jelző
- B4. Kijelző

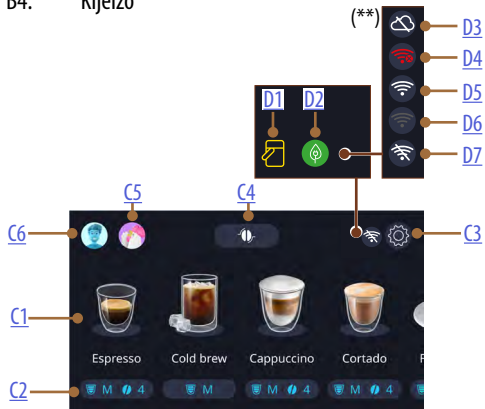

- C1. Választható italok (közvetlen választás)
 - C2. Személyre szabó sáv az ital beállításainak megjelenítéséhez és esetleges módosításához
 - C3. Gép beállítások menü
 - C4. Bean Adapt Technology
 - C5. Coffee Routine
 - C6. Kiválasztott profil (bekapcsolt gomb profil menüvel)
 - D1. Tejtartály tisztításkérő jelzőfény (Clean)
 - D2. Energiatakarékosság aktív állapotát jelző jelzőfény
- CSATLAKOZÁSI ÁLLAPOT JELZŐFÉNYEK **:**
- D3. Cloud nem elérhető jelzőfény
 - D4. Csatlakozási hiba jelzőfény
 - D5. A Wi Fi aktív állapotát jelző jelzőfény
 - D6. WiFi aktív jelzőfény nem társított és csatlakozott géppel
 - D7. WiFi kikapcsolva jelzőfény

(**) Csak csatlakozással rendelkező modellek

1.3 Kiegészítők leírása*

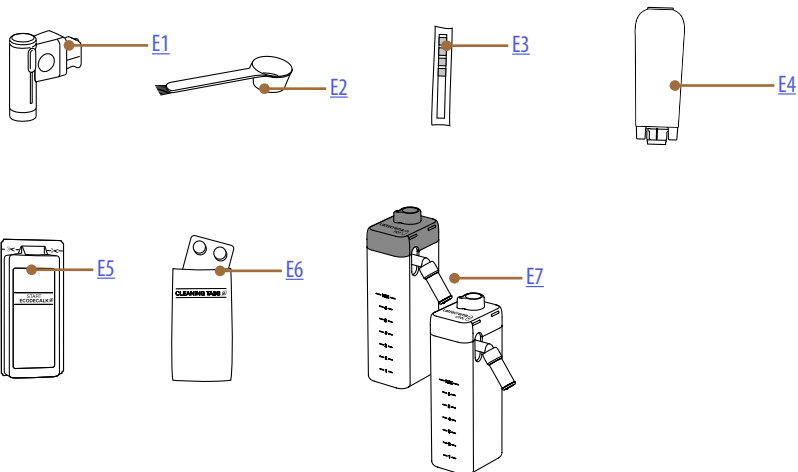

A TARTOZÉKTARTÓ BELSEJÉBEN (A10)

- E1. Melegvíz-adagoló (állítható magasság)
- E2. Előre őrölt kávé adagolókanál /tisztító ecset

A TARTOZÉKCSOMAG BELSEJÉBEN

- E3. Vízkeménység mérő csík "Total Hardness Test"
- E4. Vízlágyító szűrő
- E5. Vízkőoldó
- E6. „Tisztító tabletták”

KÜLÖN CSOMAGGAL

- E7. Tejes kancsó

(*) A tartozékok típusa és száma modellenként eltérő

1.4 Tejes kancsó leírása

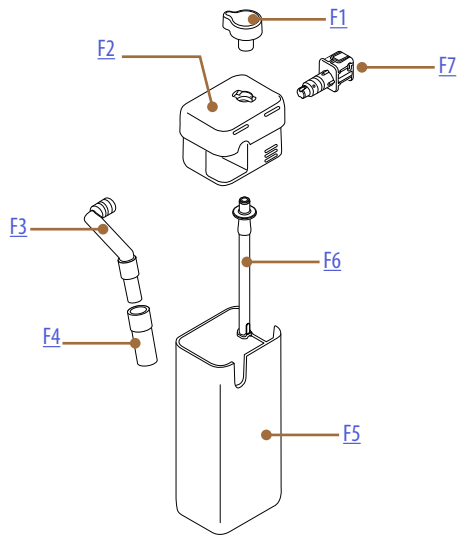
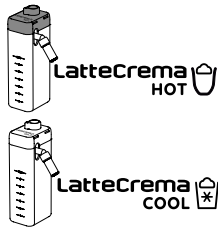

- F1. Tejhab/tisztítás szabályozógomb (Clean)
- F2. Tejes kancsó fedél
- F3. LatteCrema adagoló (magasságban állítható)
- F4. Tejadagoló hosszabbító (csak LatteCrema Hot-on)
- F5. Tejtartály
- F6. Tejfelszívó cső
- F7. Tejes kancsó csatlakozó-illesztő (tisztításhoz levehető)









2 A GÉP ELSŐ HASZNÁLATA

Megjegyzés:

- A kávédarálóban lévő kávémaradványok a gép forgalomba hozatala előtti beállítási teszteknek köszönhetőek, és bizonyítják a termék gondos vizsgálatát.
- Az első használat során öblítse át forró vízzel az összes olyan levehető tartozékot (tejes kancsó, víztartály stb.), amely vízzel vagy tejjel érintkezik. Javasoljuk, hogy a tejeskancsókat (E7) mosogatógépben mossa.

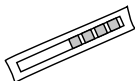
2.1 Az első bekapcsolás eljárása

ÍME MINDAZ, AMIRE SZÜKSÉG VAN:	
	Hideg ivóvíz
	Víz adagoló (a tartozékkezesben található (A10))
	Kedvenc szemes kávé
	Egy tartó (ellenőrizze, hogy az űrtartalom legalább 0,4 l legyen)
	Vízkeménység vizsgálata (a tartozékokat tartalmazó csomagban)
	Vízlágyító szűrő (a tartozékokat tartalmazó csomagban)

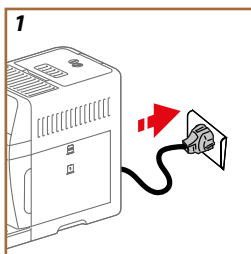

1. Csatlakoztassa a tápkábelt (A9) a hálózathoz (1. ábra): a jelzőfény (B3) fehér fénnel világít.
2. A kijelzőn (B4) görgesse az oldalakat (2. ábra), amíg meg nem jelenik a kívánt nyelv, majd válassza ki a megfelelő zászlót;

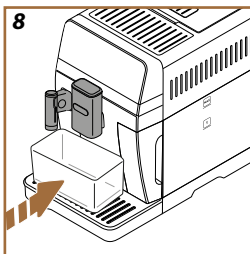
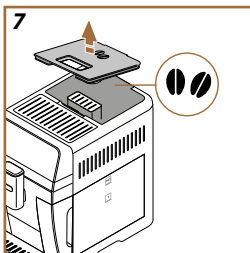
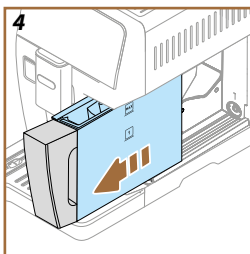

3. Nyomja meg a „→” gombot a következő lépéshez;
4. Válassza ki az időzónát függőleges görgetéssel, és nyomja meg a „→” gombot;
5. Állítsa be a napot, az órát, a percet és a formátumot (AM vagy PM) függőleges görgetéssel. A „24 óras” formátum használatához válassza ki a megfelelő négyzetet (3. ábra). Nyomja meg a „→” gombot;
6. Húzza ki a víztartályt (A8) (4. ábra);
7. Töltse fel friss ivóvízzel a MAX. szintig (5. ábra), és helyezze vissza a víztartályt a gépbe;
8. Vegye ki a tartozéktartóból (A10) a vízadagolót (E1);

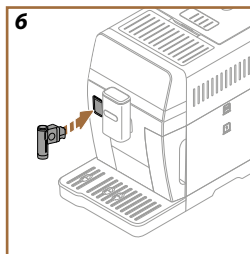
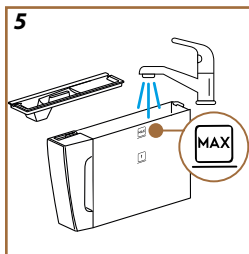

9. Nyomja le a csatlakozó ajtáját (A5), és helyezze be a vízadagolót (E1) a tejes kancsó/vízadagoló csatlakozóhoz (6. ábra);
10. Töltse fel a szemeskávétartályt (A11) (7. ábra), majd erősítse meg a „→” megnyomásával;
11. Helyezzen egy legalább 0,4 l űrtartalmú tartályt az adagoló alá (8. ábra);
12. Nyomja meg az „Igen” gombot a vízkör feltöltéséhez : a készülék víz ad ki a melegvíz-adagolóból. Az adagolás automatikusan megszakad;
13. Az adagolás befejezése után a gép folytatja a melegítést a kávéadagolóból kilépő forró vízzel történő öblítéssel (A6).
14. Miután az öblítés befejeződött, nyomja meg a „→” gombot a következő lépéshez.

Megjegyzés:

Az első használat során a hidr. rendszer még üres, ezért a gép nagyon hangos lehet: a rendszer feltöltése során a zaj lassan csökkenni fog.

2.2 A vízkeménység ellenőrzése

A gép egy előre meghatározott üzemidő elteltével - a víz keménységétől függően - vízköoldást igényel. Be lehet programozni a gépet a különböző régiók hálózati vízének tényleges keménysége alapján, a megfelelő vízköoldás gyakoriságának beállításával. Ezért azt javasoljuk, hogy azonnal állítsa be a helyes értéket: a gép lépésről lépésre irányítja. Az alábbiak szerint járj el:

1. Vegye ki a csomagból a „Total hardness test” mellékelt mérőcsíkot (E3), amelyet a kiegészítők csomagban talál. Nyomja meg a „→” gombot;
2. Teljesen merítse a csíkot egy pohárba azzal a vízzel, amelyet a kávéjához fog használni, körülbelül egy másodpercig;
3. Vedd ki a csíkot a vízből és enyhén rázd meg. Nyomja meg a „→” gombot. Kb. egy perc elteltével, a víz keménységétől függően, 1, 2, 3 vagy 4 piros négyzet jelenik meg. Minden egyes négyzet 1 vízkeménységi fokozatnak felel meg.

2.3 Állítsd be a vízkeménységet

1. Nyomja meg az előző pontban mért szintnek megfelelő vízkeménységet, a következő táblázat szerint:

	°dH	°e	°f	
1. szint	0 - 7	0 - 8,75	0 - 12,6	
2. szint	8 - 14	8,76 - 17,5	12,7 - 25,2	
3. szint	15 - 21	17,6 - 26,25	25,3 - 37,8	
4. szint	>21	>26,25	>37,8	

2. Nyomja meg kétszer a „→” gombot, hogy a következő szakaszba lépjen;
3. Ezzel a készüléket átállította az új vízkeménységi szintnek megfelelően.

Megjegyzés:

A víz keménységi foka bármikor megváltoztatható a beállítások menüben (lásd 9.2.7 [Víz keménység](#) bekezdést).

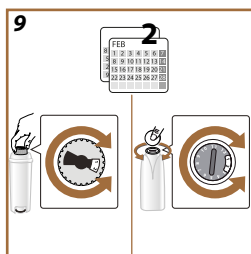

2.4 A vízsűrítő telepítése

Ahhoz, hogy a gép jó működését megtartsa idővel, a berendezéshez ajánlott a De'Longhi vízlágyító szűrőjének telepítése (E4). Járjon el a következők szerint az azonnali telepítéshez, vagy nyomja meg a „Később” gombot, hogy elhalassza:

1. Vegye ki a szűrőt a csomagból, és nyomja meg az „Ok” gombot;
2. Forgassa el a dátumjelzőt, hogy a következő 2 hónapot mutassa (9. ábra): nyomja meg a „→” gombot, hogy a következő lépésre lépjen.

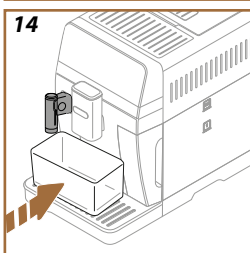
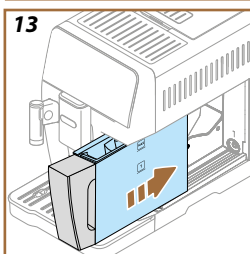
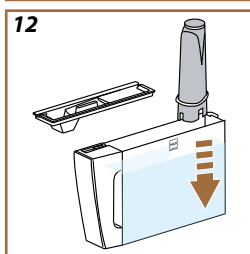
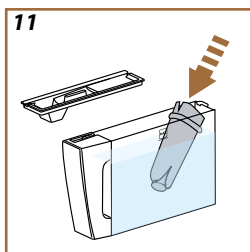
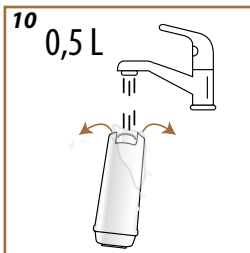

Megjegyzés:

A kávéfőzőgép átlagos használata mellett a szűrő élettartama két hónap, ha azonban a készüléket nem használja, de a szűrő telepítve marad, a szűrő élettartama legfeljebb 3 hét.

3. A szűrő aktiválásához legalább 0,5 liter csapvizet engedjen a szűrő középső nyílásába, amíg a víz több mint egy percig ki nem folyik az oldalsó nyílásokból (10. ábra). Nyomja meg a „→” gombot, hogy a következő lépésre léjen.
4. Távolítsa el a víztartályt (A8) a gépből, és töltsse fel friss ivóvízzel; távolítsa el a víztartály fedelét, és merítse a szűrőt a víztartályba, nyomja meg a szűrő közepét 2-3-szor, hogy a légbuborékok távozzanak (11. ábra). Nyomja meg a „→” gombot, hogy a következő lépésre léjen.
5. Tegye be a szűrőt a helyére (12. ábra) és nyomja teljesen be. Zárja vissza a tartály fedelét. Nyomja meg a „→” gombot, hogy a következő lépésre léjen.
6. Helyezze vissza a víztartályt (13. ábra).
7. Helyezzen a melegvíz-adagoló (E1) alá egy üres, minimum 0,5 liter űrtartalmú tartályt (14. ábra) és nyomja meg az „Igen” gombot, hogy aktiválja a szűrőt.
8. A készülék forró vizet adagol és automatikusan félbeszakad.
9. Ekkor a szűrő aktív. Nyomja meg a „→” gombot, hogy a következő lépésre léjen.
10. Vegye ki a vízadagolót (E1), és tárolja a felső rekeszben (A10). Hasznos lesz néhány gépkarbantartási művelet elvégzése.
11. Nyomja meg a „Folytatás” gombot, hogy a következő szakaszra léjen.

Megjegyzés:

Ha a szűrő telepítése nem történt meg az első indításkor, lépjen be a beállítások menübe (C3), „9.1 Karbantartás” - „9.1.2 Vízszűrő” és kövesse az eljárást.

2.5 Bevezetés a gép működésébe

Most, hogy befejeződött az első beindítás műszaki része, a gép végig vezeti a felhasználói profilok létrehozásában és a fő működés felfedezésében:

1. Nyomja meg a „Kezdés” gombot, és nézzen a kijelzőre (B4);
2. Válassza ki, hogy hány ember fogja használni ezt a gépet. Nyomja meg a „→” gombot. Ha egynél több profilt hoz létre, a gép automatikusan létrehozza a „Család” profilt, amely lehetővé teszi a leggyakoribb italok megtekintését az ugyanazon listában szereplő egyes felhasználói profilokhoz. Nyomja meg az „Ok” gombot, hogy a következő szakaszra lépjen,
3. Ha személyre szeretné szabni a profil ikont és nevet, kattintson magára a profilra;

-
4. Nyomja meg a  gombot az ikon testreszabásához, és ha elkészült, nyomja meg a „<” gombot;
 5. Kattintson az „1. profil” mezőre a név testreszabásához: miután beírta az új nevet, nyomja meg a „Kész” gombot a mentéshez;
 6. Nyomja meg a „Kész” gombot az összes módosítás mentéséhez;
 7. Nyomja meg a „>” gombot: a profilok létrejöttek;
 8. Nyomja meg a „>” gombot: a gép készen áll egy rövid bevezető videóra;
 9. Nyomja meg a „Kezdés” gombot, és nézze meg a kijelzőt: a gép bemutatja a fő funkciókat.

A bevezetés befejezése után görgessen a „>” gomb megnyomásával a további információs képernyők megtekintéséhez. Ezután nyomja meg a „Kezdés” gombot: a gép használatra kész.

Megjegyzés:

- Az első használatkor adagoljon néhány italt, az ital fogyasztása nélkül. Olvassa el az adagolandó italok típusára és számára vonatkozó biztonsági figyelmeztetéseket.
- A gép megfelelő szellőzésének biztosítása érdekében ne helyezzen tárgyakat az előre örlött kávé tölcser ajtajára ([A2](#)).

3 A GÉP HASZNÁLATA

3.1 Bekapcsolás és kikapcsolás

3.1.1 Bekapcsolás

Megjegyzés:

Minden bekapcsoláskor, az adagolás megfelelő hőmérséklete érdekében a gép automatikusan elvégéz egy előmelegítési és egy öblítési ciklust, amelyet nem lehet megszakítani. A gép csak a ciklus elvégzése után áll használatra készen.

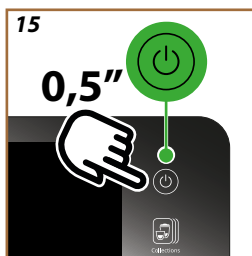

Győződjön meg arról, hogy a gép csatlakoztatva van a hálózathoz (1. ábra).

1. A gép bekapcsolásához tartsa nyomva a  (B1) gombot 0,5 másodpercig (15. ábra);
2. A melegítés befejezése után egy öblítési fázis kezdődik a kávéadagolóból (A6) távozó forró víz felhasználásával; így a kazán felmelegítésén túl a gép forró vizet juttat a belső csővezetékekbe, hogy azok is átmelegedjenek.

3.1.2 Kikapcsolás

Megjegyzés:

Minden egyes leállításakor a belső csatornák tisztán tartása érdekében a gép automatikus öblítést végez, ha olyan kávé készítették, amelyet nem lehet megszakítani.

1. A gép kikapcsolásához nyomja meg a  (B1) gombot 0,5 másodpercig (15. ábra);
2. Szükség esetén a gép a kávé adagolón keresztül (A6) öblítést végez forró vízzel, majd kikapcsol (stand-by).

Figyelem!

Soha ne húzd ki a villásdugót, amikor a gép be van kapcsolva.

Megjegyzés:

Ha a készüléket huzamosabb ideig nem használja, húzza ki a hálózati csatlakozót.

3.1.3 Hosszabb időre történő kikapcsolás

Ha 3 napnál tovább nem használja a gépet, használja a „9.1.6 Kör ürítése” funkciót. Ha a készüléket néhány napig nem használják, kövesd az alábbiakat:

1. A gép kikapcsolásához nyomja meg a  (B1) gombot 0,5 másodpercig (15. ábra);
2. Miután a kikapcsolás befejeződött, távolítsa el, ürítse ki és tisztítsa meg a víztartályt (A8) (4. ábra);
3. Vegye ki, ürítse ki, és tisztítsa meg a csepptálcát (A7) és a zacstartót (A19) (16. ábra);

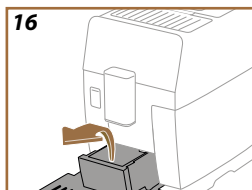

4. Húzza ki a tápkábelt (A9) a hálózati csatlakozóból.

Megjegyzés:

A gép újraindításakor, a készülék hosszabb ideig tartó (3 vagy több napig tartó) nem használata után, fogyasztás nélkül adagoljon italt. Olvassa el az adagolandó italok típusára és számára vonatkozó biztonsági figyelmeztetéseket.

3.2 Kezdőlap és kezelőlap

3.2.1 Bevezetés a főoldalra

Ezt a kijelzőt (B4) úgy alakították ki, hogy minden szükséges információt megadjon a gép megfelelő használatához.

Fontos, hogy ügyesen navigáljon az italok információi széles választékában, ezért egészítettük ki néhány funkcióval, amely nagy segítségére lesz.

3.2.2 Navigálás az italsávban

A gép bekapcsolásakor, a főoldal közepén megtalálja néhány ital ikonját, és vízszintesen görgetve felfedezheti a gépen lévő teljes kínálatot.

Minden ital ikonja alatt talál egy személyre szabási sávot (C2), amelyben megtalálja a vonatkozó ital adagolási beállításait. Bővebben olvashat róla a „4.ITALOK” fejezetben.



(**) Csak csatlakozással rendelkező modellek

3.2.3 Profil ikon és háttér

Felül balra található egy kör egy színes avattal (C6), amely a gépen létrehozott egyik profilt ábrázolja.

Ezen a gépen legfeljebb 4 profilt hozhat létre, mindegyiket a saját avatárával és a saját színével. A szín nem csak az avatárban van jelen, hanem a testreszabási sávban is, (C2) és a kijelző háttérén (B4), ami lehetővé teszi, hogy mindig megértse, melyik profilban van. A profilok és a Coffee Routine (lásd „8.2 Coffee Routine” bekezdés) fontos eszközök, hogy a géppel személyre szabott élményt élvezhessen. A gép ugyanis elmenti mindenki kedvencét a saját profiljában, a nap minden pillanatára, amennyiben a Coffee Routine aktív. Ily módon a gép emlékszik, hogy mit kíván, és felkínálhatja a kijelzőn, mint első opció. Az avatarra kattintva megjelenítheti az összes létrehozott profilt, és innen lehetőség van a következőkre:

- egy másik avatart nyomjon meg, hogy arra a főoldalra lépjen;
- új profil hozzáadására;
- meglévő profil módosítása;
- egy meglévő profil törlésére.

Egy új **profil hozzáadásához** (akkor áll rendelkezésre, ha még nem hozott létre 4 profilt):



- a főoldalon nyomja meg az avatart felül bal oldalon;
- nyomja meg a + „Profil hozzáadása” gombot;
- nyomja meg a ceruzát  a javasolt avataron;
- válasszon ki egy színt a rendelkezésre állók közül, és görgesse az alatta lévő avatárokat, nyomja meg a kiválasztottat, és nyomja meg a „<” gombot;
- kattintson a névre (az avatar alatti mezőre);
- használja a kijelzőn megjelenő billentyűzetet, hogy megadja a használni kívánt nevet, majd nyomja meg a „Befejezés” gombot többször, és az „X” gombot, hogy visszalépjen a főoldalra.

Megjegyzés:





A második profil létrehozásával a gép automatikusan létrehozza a „Család” profilt: a nap bármely szakában itt megtalálja az egyes mentett felhasználói profilokhoz tartozó 3 leggyakoribb italt.

A meglévő profil módosításához:

- a főoldalon nyomja meg az avatart felül bal oldalon;
- nyomja meg  a ceruzát a módosítani kívánt profilban;
- nyomja meg a ceruzát  a javasolt avataron;
- válasszon ki egy színt a rendelkezésre állók közül, és görgesse az alatta lévő avatárokat, nyomja meg a kiválasztottat, és nyomja meg a „<” gombot;
- kattintson a névre (az avatar alatti mezőre);
- használja a kijelzőn megjelenő billentyűzetet, hogy megadja a használni kívánt nevet, majd nyomja meg a „Befejezés” gombot többször, és az „X” gombot, hogy visszalépjen a főoldalra.

A meglévő profil törléséhez:

- a főoldalon nyomja meg az avatart felül bal oldalon;
- nyomja meg a ceruzát  a törölni kívánt profil alatt;
- nyomja meg a „” gombot a bal alsó sarokban, majd a következő képernyőn nyomja meg az „Igen” gombot a jobb alsó sarokban;
- nyomja meg az „X” gombot felül jobbra, hogy visszalépjen a főoldalra.

Megjegyzés:



A „Család” profil nem szerkeszthető vagy törölhető.

3.2.4 Felső ikonok (Coffee Routine és Bean Adapt)

A kijelző bal felső része a profil megjelenítése mellett a használatban lévő Coffee Routine-t is megjeleníti, míg a Bean Adapt profil közepén látható.

- A (C5) ikon lehetővé teszi, hogy mindig tudja, melyik „Coffee Routine” aktív. Fedezze fel a „8.2 Coffee Routine” funkciót az erről szóló bekezdésben.
- A „Bean Adapt” ikon (C4) lehetővé teszi, hogy belépjen a Bean Adapt szakaszba, ahol a funkció aktiválásával (lásd „8.1 Bean Adapt Technology” bekezdést) a gép az előre kiválasztott kávébabok szerint áll be. Amikor a Bean Adapt aktív, megjeleníti a használt kávébabok nevét, és ha rákattint, kiválaszthat különböző kávébabokat, vagy létrehozhat új izprofil.



3.2.5 Beállítások, értesítések és működési jelzőfények

A kijelző felső jobb oldali szakasza néhány fontos információt jelenít meg a gép napi használatához, továbbá a beállítások menü ikonját (C3):

- A (D1) jelzőfény arra emlékezteti, hogy el kell végezni a clean funkciót a tejes kancsó tisztításához (lásd „10.2.2.1 A tejes kancsó tisztítása minden használat után” bekezdést).
- A (D2) jelzőfény azt jelzi, hogy az energiatakarékosság funkció aktív (lásd „9.2 Általános” bekezdés).
- Az ikon sárga hátterén lévő szám (C3) jelzi a gép karbantartásával kapcsolatos riasztásokat (vízkömentesítés, vízszűrő cseréje/eltávolítása, gép tisztítása), amelyek a beállítások menü megnyitásával hajthatók végre.

CSATLAKOZÁSI ÁLLAPOT JELZŐFÉNYEK **:

A csatlakozással rendelkező modellekben megjelenik a csatlakozás állapotát jelző fény. Ha megnyomja, közvetlenül beléphet a Csatlakoztathatóság menübe, hogy bekapcsolja/kikapcsolja a Wi-Fi, letölthesse az appot, vagy elvégezzen egyéb műveleteket, amelyek a Csatlakoztathatóság „3.4 Kapcsolat (**)” fejezetben találhatók.

Jelzőfény a főoldalon	Jelentés
	Kapcsolódás letiltva
	Az első csatlakozásra várakozó gép
	Az eszköz csatlakozik a Wi-Fi-hálózathoz
	Csatlakozási hiba (pl. az eszköz csatlakozik az otthoni Wi-Fi-hálózathoz, de nincs hálózat)
	A felhő nem elérhető

3.3 Bevezetés a kezelőpanelbe

3.3.1 ON/Standby gomb



A Be/ Készenlét gomb  (B1) a készülék bekapcsolására és kikapcsolására szolgál. Tekintse meg a „3.1 Bekapcsolás és kikapcsolás” bekezdéseket további információért.

Miután csatlakoztatta a tápkábelt a hálózathoz, nyomja le és tartsa le nyomva a (B1) gombot 0,5 másodpercig. A készülék bekapcsol.

A kikapcsoláshoz nyomja meg ismét a gombot 0,5 másodpercig.

3.3.2 „Collections” menü

A készüléke sokféle italt kínál Önnek: a választás elősegítésére az italokat a jellemzőik szerint osztottuk fel: nyomja meg a  (B2) gombot, és jelenítse meg a Collections részt:





Collection	Italak
 <p><i>Intenzív és energizáló</i> A frissen őrölt szemek összetéveszthetetlen illatot árasztanak a környezetbe</p>	<ul style="list-style-type: none">• Espresso• Espresso Intenso• Espresso Lungo• Ristretto Italiano• Filter Coffee• Coffee• Americano• Verlängerter• Espresso Macchiato• Cortado• Doppio+• Filter Mild• Kávés kancsó
 <p><i>Meleg és krémes</i> A kávé mint a pihenés, az elmélkedés és a kényelem pillanata</p>	<ul style="list-style-type: none">• Cappuccino• Cappuccino+• CappuccinoMix• Latte Macchiato• Cappelatte• Flat White• Café au Lait• Galão• Cafe con Leche• Milchkaffee• Koffie Verkeerd• Babyccino• Forró tej
	...>

Collection	Italok
 <p data-bbox="468 373 706 456"><i>Frissítő és revitalizáló</i> A pihenés pillanata, amikor friss kényeztetésben részesülhet</p>	<ul data-bbox="751 213 919 376" style="list-style-type: none"> • Iced Espresso • Iced Americano • Iced Coffee • Cold Brew • Cold Brew To-Mix • Cold Brew kancsó
 <p data-bbox="490 638 684 721"><i>Friss és krémes</i> Frissítő, a hangulatért és a koncentrációért</p>	<ul data-bbox="751 478 953 699" style="list-style-type: none"> • Cold Brew Cappuccino • Cold Brew Latte • Iced Cappuccino • Iced Cappuccino Mix • Iced Flat White • Iced Latte Macchiato • Iced Caffe latte • Hideg tej
 <p data-bbox="496 901 678 984"><i>Kreatív és inspiráló</i> Merüljön el a kávéitalok kreativitásában</p>	<ul data-bbox="751 742 953 1032" style="list-style-type: none"> • Cold Tiramisù Espresso • Mint & Ginger Ale Cold Brew Fizz • Cold Lemon & Rosemary Espresso Tonic • Caramel Almond Cappuccino • Maple & Cinnamon Filter Macchiato • Peach & Lemonade Cold Brew
 <p data-bbox="449 1209 729 1321"><i>Felfedezés és feltérképezés</i> Utazás a világ körül, fedezze fel a kávé különböző árnyalatait a különböző kontinenseken</p>	<ul data-bbox="751 1050 930 1367" style="list-style-type: none"> • Ristretto Italiano • Verlängerter • Black Eye • Red Eye • Espresso Macchiato • Cortado • Flat White • Café au Lait • Galão • Cafe con Leche • Milchkaffee • Koffie Verkeerd
<p data-bbox="930 1385 962 1401">...></p>	

Collection	Italok
 <p><i>Választások a számára</i></p> <p>A készüléke automatikusan létrehozza ezt a gyűjteményt, olyan italokat javasolva, amelyek közel állhatnak az ízléséhez</p>	<p>A gyűjtemény számos elkészítés után old fel</p>

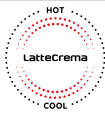
3.3.3 „LatteCrema”jelző (B3)

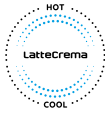
Ez egy olyan jelzőfény, amely a behelyezett tartozéktól és a kért (vagy végrehajtható) művelettől függően változtatja a színt az alábbi táblázatban meghatározottak szerint



Jelző színe	Kancsó behelyezve	A szín jelentése
		<ul style="list-style-type: none"> • Állandó vörös: LatteCrema Hot kancsó behelyezve • Villogó vörös: tejadagolás folyamatban
		<ul style="list-style-type: none"> • Állandó kék: LatteCrema Cool kancsó behelyezve • Villogó kék: tejadagolás folyamatban

A jelző alatt található a (A5) csatlakozó, hogy a gépbe helyezze a LatteCrema kancsót (E7) vagy a vízadagolót (E1).

3.4 Kapcsolat (**)

3.4.1 A Wi-Fi kapcsolat aktiválása

Ezzel a funkcióval aktiválja vagy kikapcsolja a gép kapcsolatát. Az alábbiak szerint járjon el:

1. Nyomja meg a kijelzőn a  (D7) szimbólumot;
2. Nyomja meg a  gombot a vonatkozó Wi-Fi tétel mellett, hogy aktiválja a Wi-Fi csatlakozást, a távirányítást (elvégezhető a „My Coffee Lounge” appon keresztül, hogy befejezze a konfigurációt, és csatlakozzon a Wifi-n keresztül) és az automata frissítéseket;
3. A képernyőn megjelenik a gép PIN-kódja, ez az alkalmazásból történő csatlakozáshoz szükséges;
4. Nyomja meg az „X” gombot, hogy az újonnan elmentett választással visszatérjen a kezdőoldalra.

Megjegyzés:



Ha a távkapcsolat ki van kapcsolva, az alkalmazás néhány funkciója nem áll rendelkezésre (pl. az italok adagolása).

3.4.2 Wi-Fi kapcsolat visszaállítás

Ha megváltoztatja a Wi-Fi hálózat nevét vagy jelszavát, vagy ha új Wi-Fi hálózathoz csatlakozik, akkor az alábbiak szerint kell végrehajtania a visszaállítási eljárást:

1. Nyomja meg a szimbólumot a kijelzőn  (D5)
2. Nyomja meg a  „Reset” gombot;
3. Nyomja meg az „OK” gombot a hálózati beállítások törlésének és a Wi-Fi kapcsolat deaktiválásának megerősítéséhez;
4. Csatlakozzon újra az alkalmazáshoz az új hitelesítő adatok kiválasztásával az előző utasításokat követésével (előző bekezdés [„3.4.1 A Wi-Fi kapcsolat aktiválása”](#)).

3.4.3 Wi-Fi kikapcsolása

A Wi-Fi-kapcsolat és a távirányítás kikapcsolásához nyomja meg a  (D5) szimbólumot a kijelzőn, és nyomja meg a  gombot a Wi-Fi pontnál: a kezdőoldalon a  (D7) szimbólum jelzi, hogy a Wi-Fi le van tiltva.

3.5 Alkalmazás letöltése

Az alkalmazásban recepteket, információkat, tanácsokat, érdekességeket is olvashat a kávé világról és mindig a keze ügyében lesznek a gépére vonatkozó információk.

1. Lépjön be a csatlakozási képernyőre, nyomja meg a kezdőlapon található kapcsolatállapot szimbólumot (lásd [„Csatlakozási állapot jelzőfények **,”](#));
2. Olvassa be a QR-kódot a kijelzőn, és töltsse le a „My coffee lounge” alkalmazást:



vagy töltsse le az alkalmazást a store-ból.



Ez az  szimbólum kiemeli azokat a funkciókat, amelyek távolról kezelhetők (** csak csatlakoztatott modellek) vagy az alkalmazásban megtekinthetők.

Megjegyzés:

- ELLENŐRIZZE, HOGY AZ ALKALMAZÁS ELÉRHETŐ-E AZ ÖN ORSZÁGÁBAN: app-availability.delonghi.com
- A funkciók alkalmazásból történő eléréséhez először aktiválja a Wi-Fi-kapcsolatot (lásd „[3.4.1 A Wi-Fi kapcsolat aktiválása](#)”).
- Ellenőrizze a kompatibilis eszközöket a „compatibledevices.delonghi.com” oldalon.

4 ITALOK

Amint az a „[3.2 Kezdőlap és kezelőlap](#)” szakaszban látható, ez a gép számos különböző típusú italt kínál.

A kézikönyv következő szakaszaiban megtalálja az itala adagolásához, személyre szabásához szükséges hasznos összes információt, továbbá a tejes italok esetében a tejtartó megfelelő használatával kapcsolatos információkat.

- [4.1 Forró kávé alapú italok*](#)
- [4.2 Kávés kancsó](#)
- [4.3 Hideg kávé alapú italok \(Cold Brew és Iced\)*](#)
- [4.4 Cold Brew kancsó](#)
- [4.5 Forró italok tejjel](#)
- [4.6 Hideg tejes italok*](#)
- [4.7 Javaslatok a tökéletes kávéhoz](#)
- [4.8 Kreatív receptek*](#)

Figyelem!

Ne használjon zöld, karamellizált vagy cukrozott szemeskávét, mert beleragadhatnak a kávédarálóba, és tönkreteszhetik azt.

4.1 Forró kávé alapú italok *

A készülék lehetővé teszi a forró kávé alapú italok széles választékának elkészítését: a kívánt ital kiválasztásához:

1. Nyomja meg a  **(B2)** gombot, és jelenítse meg a kijelzőn a Gyűjteményeket **(B4)**;
2. Válassza ki a kívánt forró kávé tartalmazó Gyűjteményt:

Intenzív és energizáló



Espresso

Espresso Lungo



Doppio+

Filter Coffee



Americano

Verlängerter

Coffee

Mild Filter

Ristretto Italiano

Espresso Intenso

Caraffa Caffé

Felfedezés és feltérképezés





Ristretto Italiano

Verlängerter

Red Eye

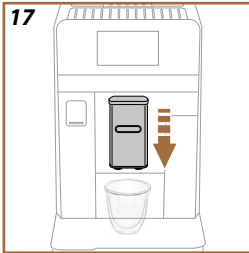
Black Eye



4.1.1 A forró kávé alapú italok közvetlen kiválasztása

1. Helyezzen 1 vagy 2 csészét a kávéadagoló alá (A6) (17. ábra) és engedje le az adagolót, hogy minél közelebb legyen a csészéhez, így megfelelőbb krémet fog kapni.
2. Közvetlenül nyomja meg a kívánt italhoz kapcsolódó képet a kijelzőn (B4) (pl. Espresso, 18. ábra).
3. A készülék elvégzi a készítést.
4. A kijelzőn minden egyes fázis megjelenik (őrlés, kávé adagolása). A készítést követően a készülék készen áll az új használatra.

Megjegyzés

- A kezdőlapon a gyűjteményen kívül a „2x Espresso” lehetőséget választva egyszerre 2 csésze Espresso-t készíthet, ugyanúgy, mint egyetlen ital esetében.
- „Törlés”: nyomja meg, ha szeretné teljesen megszakítani a készítést és vissza szeretne lépni.
- „Stop”: nyomja meg több összetevőt tartalmazó ital esetében (például Americano = kávé + meleg víz), ha meg szeretné szakítani a folyamatban lévő összetevő adagolását, és a következő összetevőre szeretne lépni
- Bizonyos italok esetében, az adagolást követően, ha növelni szeretné a kávé mennyiségét, elegendő megnyomni az „Extra” (+) gombot. Miután elérte a kívánt mennyiséget, nyomja meg a „Stop” vagy „Törlés” gombot.

4.1.2 A forró kávé alapú italok személyre szabása

1. Helyezzen 1 csészét a kávéadagoló alá (A6) és engedje le az adagolót, hogy minél közelebb legyen a csészéhez (17. ábra): így megfelelőbb krémet fog kapni;
2. Nyomja meg a személyre szabás sávot (C2) a kívánt ital aljánál (19. ábra). A kijelzőn megjelenik az alábbihoz hasonló képernyő:

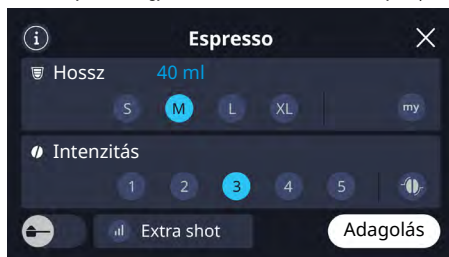

A bal felső részen nyomja meg a ⓘ gombot a kiválasztott ital rövid leírásához.

Az első kiválasztási sáv - az ital méretét/hosszát illetően - lehetővé teszi a méret kiválasztását (S, M, L és csak bizonyos italokhoz XL). A hossz sávjánál kiválasztható a „My” funkció (lásd bek. „7. My” funkció (csak forró italok esetén aktiv)”).

A második választósáv lehetővé teszi az ital intenzitásának kiválasztását, az extra könnyűtől (1) az extra erősig (5) (a Bean Adapt intenzitás is elérhető az Espresso-ban, ha már létrehozott egy Bean Adapt kávészem profilt, és a Bean Adapt technológia funkció aktiválva van; lásd bek. „8.1 Bean Adapt Technology”).

Azokhoz az italokhoz, amelyekhez ez lehetséges, az alsó részben kiválasztható az előre őrölt készítmény  (lásd bek. „4.1.3 Az előre őrölt kávé használata a meleg italokban”) és az „Extra Shot” opció (lásd bek. „8.3 Extra shot (csak néhány forró ital esetén)”), amely magában foglalja egy eszpresszó hozzáadását a főzött kávéhoz egy kis extra energia érdekében.

3. Miután kiválasztotta a kívánt beállításokat, válassza ki az „Adag” gombot, és a gép elkészíti az italt.
4. A kijelzőn minden egyes fázis megjelenik (örlés, kávé adagolása).
5. Az előkészítés befejezése után a gép megkérdezi, hogy el szeretné-e menteni az új beállítást. Ha a Coffee Routine aktív (lásd a „8.2 Coffee Routine” bekezdést), a gép csak erre a pillanatra teszi lehetővé a beállítások mentését a Coffee Routine box négyzetének megnyomásával;



6. A mentéshez nyomja meg az „Igen” gombot: a készülék megerősíti a beállítások mentését, és visszatér a használatra kész állapotba.
7. Ha nem szeretné menteni a változtatásokat, nyomja meg a „Nem” gombot: a készülék megerősíti, hogy a beállításokat nem mentette: nyomja meg az „X” gombot a használatra kész állapotba való visszatéréshez.

Megjegyzés

- Mentés után az új beállítások CSAK a kiválasztott profil memóriájában lesznek megtalálhatók
- „Törlés”: nyomja meg, ha teljesen meg szeretné szakítani az előkészítést, és vissza szeretné lépni a főoldalra a személyre szabás mentése nélkül.
- „Stop”: nyomja meg több összetevőt tartalmazó ital esetében (például Americano = kávé + meleg víz), ha meg szeretné szakítani a folyamatban lévő összetevő adagolását, és a következő összetevőre szeretné lépni.

- Amint az adagolás befejeződött, ha növelni szeretné a kávé mennyiségét, nyomja meg az „+ Extra” gombot. Miután elérte a kívánt mennyiséget, nyomja meg a „■ Stop” vagy „Törlés” gombot.

4.1.3 Az előre őrölt kávé használata a meleg italokban

Több ital adagolható előre őrölt kávé használatával. Ha ez a funkció rendelkezésre áll az ital személyre szabása képernyőn, akkor megjelenik a „☞” „őrölt” szimbólum.

Az alábbiak szerint kell eljárni:

Figyelem!

- Kikapcsolt gépbe soha ne öntsön őrölt kávé, mert az szétszóródhat a gép belsejében, bepiszkítva azt. Ez károkat okozhat a gépben.
- Soha ne tegyen be a gépbe 1 csapott adagolóknál több kávé, mert a gép bepiszkolódhat, a tölcser (A13) pedig eltömődhet.
- Ha előre őrölt kávé használ, egyszerre csak egy csésze kávé lehet főzni, és a kijelzőn nem választhatja ki az ital intenzitását, mivel az intenzitás attól függ, hogy mennyi kávéport önt a tölcserbe, és ez nem lehet több mint egy csapott mérőkanál.
- Nem lehet előőrölt kávé használatával Double+, 2xEspresso, Ristretto Italiano, Espresso Intenso, Red Eye, Black Eye és Kávés kancsó italokat készíteni.
- **Filter Coffee** kávé készítésekor az elkészítés közepén, amikor a készülék kéri, tegyen be egy csapott adagolóknálnyi őrölt kávé és nyomja meg az „Adagol” gombot.

1. Helyezzen 1 csészt a kávéadagoló alá (A6) (17. ábra);
2. Nyomja meg a személyre szabás sávot (C2) a kívánt ital aljánál (19. ábra). A kijelzőn megjelenik az alábbihoz hasonló képernyő:

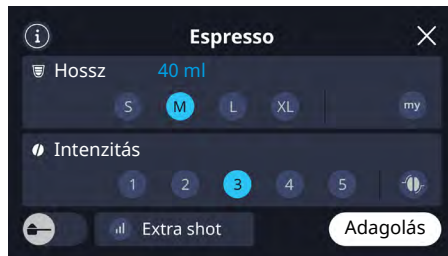

3. Válassza ki a kívánt hossz (S, M, L, XL);

4. Válassza ki a  „őrölt” opciót;

Figyelem!

Az Őrölt kávé kiválasztásával a képernyő megváltozik, és eltűnik az intenzitás módosításának lehetősége, mivel az a betöltött előre őrölt kávé mennyiségétől függ (amely egyébként nem haladhatja meg az 1 adagolókanálnyit).

20

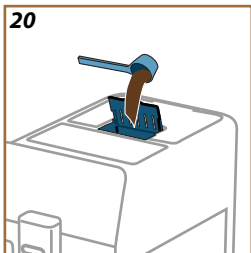

5. Nyomja meg a „Kezdés” gombot;
6. Távolítsa el a kávészem tartály fedelét (A1), és emelje fel az őrölt kávé tölcser ajtaját (A2) (20. ábra).
7. Ellenőrizze, hogy a tölcser (A13) ne legyen eltömődve, majd tegyen bele egy csapott mérőkanál (E2) őrölt kávé;
8. Nyomja meg az „Adagol” gombot az adagolás elvégzéséhez;
9. A készülék elvégzi az adagolást és a kijelzőn minden egyes fázis megjelenik (víz melegítése, kávé adagolása).

A kávéfőzés végén a készülék készen áll az újabb használatra. A többi személyre szabástól eltérően az előre őrölt kávé használatát nem lehet menteni, hanem minden adagolásnál ki kell választani.

Megjegyzés

- „Törlés”: nyomja meg, ha szeretné teljesen megszakítani a készí-tést és szeretne visszatérni a kezdőoldalra.
- „Stop”: nyomja meg több összetevőt tartalmazó ital esetében (például Americano = kávé + meleg víz), ha meg szeretné sza-kítani a folyamatban lévő összetevő adagolását, és a következő összetevőre szeretne lépni
- Az adagolást követően, ha növelni szeretné a kávé mennyisé-gét, elég az „Extra” gombot megnyomni. Miután elérte a kívánt mennyiséget, nyomjon Stop-t.

4.2 Kávés kancsó

4.2.1 Kávés kancsó közvetlen kiválasztása

A Kávés kancsó egy ital, amelyet társaságban élvezhet.

Vidám jellegéből adódóan az ital hosszát nem méretben (S, M, L, XL), hanem csészékben (2, 3, 4, 5, 6) adjuk meg, és az ital becsült hosszának jelzése mindig elérhető lesz a csésze boxban.

Választható tartozék néhány modellen:

	Kancsó (kapacitás 750 ml)
	Típus: DLSC078
	EAN: 8004399028333

Az ital adagolásához az alábbiak szerint járjon el:

1. Közvetlenül a főoldalon (C) nyomja meg a kívánt ital képét (C1);
2. Töltse fel a víztartályt (A17) a MAX szintig (5) és a szemes kávé tartót (A11) (Z. ábra).
3. Miután ellenőrizte, hogy a víz és a kávé mennyisége elegendő az ital készítéséhez, nyomja meg a "→" gombot;
4. Helyezzen egy megfelelő méretű kancsót a kávéadagoló alá (A6). Nyomja meg az „Adag” gombot;
5. A készülék elvégzi az előkészítést az elkészítendő csészek számának megfelelő számú őrléssel és adagolással, és a kijelzőn minden egyes fázis megjelenik (őrlés, kávé adagolása).

Az elkészítés végén a készülék készen áll az újabb használatra.

4.2.2 Kávés kancsó személyre szabása

1. Nyomja meg a Kávés Kancsó kép (C2) alján található személyre szabási sávot. A kijelzőn megjelenik az alábbihoz hasonló képernyő:



2. Válassza ki az elkészítendő csészek számát és a kívánt intenzitást;

Csészek száma	Őrlések száma	Összes mennyiség (ml)****
2	2	250
3	3	375
4	4	500
5	5	625
6	6	750

**** A jelzett mennyiségek közelítőlegesen és a kávé típusától függően változhatnak.

3. A következő szakaszba lépéshez nyomja meg a „Kezdés” gombot;
4. Töltse fel a víztartályt (A17) a MAX szintig (5) és a szemes kávé tartót (A11) (Z. ábra).

5. Miután ellenőrizte, hogy a víz és a kávé mennyisége elegendő az ital készítéséhez, nyomja meg a “→” gombot;
6. Helyezzen egy megfelelő méretű kancsót a kávéadagoló alá (A6). Nyomja meg az „Adag” gombot;
7. A készülék tovább halad az elkészítendő csészék számának megfelelő számú őrléssel és adagolással, és a kijelzőn minden egyes fázis megjelenik (őrlés, kávé adagolása).
8. Az elkészítés befejezése után, ha a 2. pontban az elkészítendő csészék száma és/vagy az ital intenzitása megváltozott, a gép megkérdezi, hogy el szeretné-e menteni az új beállítást. Ha a Coffee Routine aktív, a készülék csak erre a pillanatra teszi lehetővé a beállítások mentését a Coffee Routine box négyzetének megnyomásával;

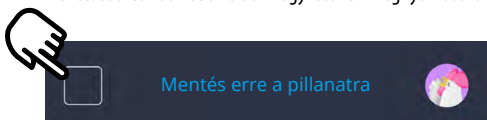

9. A mentéshez nyomja meg az „Igen” gombot: a készülék megerősíti a beállítások mentését, és visszatér a használatra kész állapotba.
10. Ha nem szeretné menteni a változtatásokat, nyomja meg a „Nem” gombot: a készülék megerősíti, hogy a beállításokat nem mentette: nyomja meg az „X” gombot a használatra kész állapotba való visszatéréshez.

Figyelem!

A kancsó kávé elkészítése után hagyja a gépet 5 percig hűlni újabb ital készítése előtt. Túlmelegedés veszélye.

Megjegyzés

- „Törlés” vagy „Stop”: nyomja meg, ha teljesen meg szeretné szakítani az elkészítést, és vissza szeretne lépni a főoldalra a személyre szabás mentése nélkül.
- Az újonnan mentett beállítások CSAK a kiválasztott profil memóriájában lesznek elmentve.
- **A kancsó tisztítása minden használat után:** ajánljuk, hogy minden használat után mossa el a kancsót meleg vízzel (40-50°C) és gyengéd tisztítószerrel. Majd alaposan öblítse ki forró vízzel(40-50°C), hogy eltávolítson minden tisztítószer maradványt. A kávé kancsó mosogatógépben is mosható.

4.3 Hideg kávé alapú italok (Cold Brew és Iced)* 📶

A készülék lehetővé teszi hideg kávéitalok széles választékának elkészítését a Cold Brew (lassú kifőzés hideg infúzióval a Cold Extraction Technology segítségével) és a Jeges (forró adagolás jégen) között.

1. Nyomja meg a  (B2) gombot, és jelenítse meg a kijelzőn a Gyűjteményeket (B4);
2. Válassza ki a kívánt hideg kávé tartalmazó Gyűjteményt;



Frissítő és revitalizáló



Iced Espresso



Iced Americano



Iced Coffee



Cold Brew



Cold Brew to Mix



Cold Brew kancsó

4.3.1 Hideg kávéitalok közvetlen kiválasztása (Cold Brew és Jeges)

1. Közvetlenül nyomja meg a (C1) kivánt italtra vonatkozó képet a kezdőlapon (21. ábra);
2. **Cold Brew italok:** válassza ki az „Original” vagy „Intenzív” pontot; nyomja meg a „→” gombot;
Iced italok: válassza ki az „Ice” (jég) vagy „Extra ice” (extra jég) opciót; nyomja meg a „→” gombot;
3. A kiválasztás alapján a gép szabályozza a kifőzési paramétereket, és ajánlja a használandó jég megfelelő mennyiségét az optimális eredmény érdekében.
4. Töltse a pohárba a jelölt mennyiségű jégkockát (22. ábra) és helyezze a kávéadagoló alá (A6), majd nyomja meg az „Adag” gombot.
5. A készülék elvégzi a készítést. A kijelzőn minden egyes fázis megjelenik (örlés, kávé adagolása).

A készítést követően a készülék készen áll az új használatra.

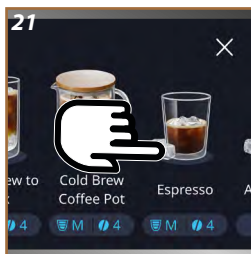

Megjegyzés

- „Törlés”: nyomja meg, ha teljesen meg szeretné szakítani az elkészítést, és vissza szeretne lépni a főoldalra a személyre szabás mentése nélkül.
- „Stop”: nyomja meg több összetevőt tartalmazó ital esetében (például Americano = kávé + meleg víz), ha meg szeretné szakítani a folyamatban lévő összetevő adagolását, és a következő összetevőre szeretne lépni

4.3.2 A hideg kávé alapú italok személyre szabása (Cold Brew és Iced)

1. Nyomja meg a személyre szabási sávot (C2) a kívánt ital alján. A kijelzőn megjelenik az alábbihoz hasonló képernyő:

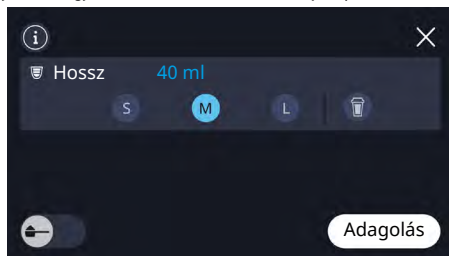

A bal felső részen nyomja meg a (i) gombot a kiválasztott ital rövid leírásához.

Az ital méretére/hosszára vonatkozó választásáv lehetővé teszi, hogy kiválassza a kívánt méretet a rendelkezésre álló méretek közül (az L és az „To Go” csak bizonyos italokban található meg).

Az alsó részben az őrlött készítménnyel való elkészítés választható ki (lásd a [„4.3.3 Az előre őrlött kávé használata a hideg kávé alapú italoknál \(csak Iced\)”](#) bekezdést).

2. Miután kiválasztotta a kívánt beállításokat, nyomja meg a „Kezdés” gombot;
3. **Cold Brew italok:** válassza ki az „Original” vagy „Intenzív” pontot; nyomja meg a „→” gombot;
Iced italok: válassza ki az „Ice” (jég) vagy „Extra ice” (extra jég) opciót; nyomja meg a „→” gombot;
4. A kiválasztás alapján a gép szabályozza a kifőzési paramétereket, és ajánlja a használandó jég megfelelő mennyiségét az optimális eredmény érdekében.
5. Töltse a pohárba a jelölt mennyiségű jégkockát (22. ábra) és helyezze a kávéadagoló alá (A6), majd nyomja meg az „Adag” gombot.
6. A készülék elvégzi a készítést. A kijelzőn minden egyes fázis megjelenik (őrlés, kávé adagolása).
7. Az előkészítés befejezése után a gép megkérdezi, hogy el szeretné-e menteni az új beállítást. Ha a Coffee Routine aktív, a készülék csak erre a pillanatra teszi lehetővé a beállítások mentését a Coffee Routine box négyzetének megnyomásával;

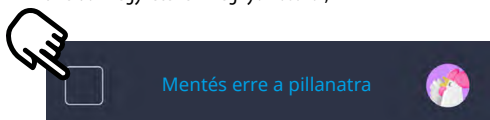

8. A mentéshez nyomja meg az „Igen” gombot: a készülék megerősíti a beállítások mentését, és visszatér a használatra kész állapotba.
9. Ha nem szeretné menteni a változtatásokat, nyomja meg a „Nem” gombot: a készülék megerősíti, hogy a beállításokat nem mentette: nyomja meg az „X” gombot a használatra kész állapotba való visszatéréshez.

A készítést követően a készülék készen áll az új használatra.

Megjegyzés

- Az újonnan mentett beállítások CSAK a kiválasztott profil memóriájában lesznek elmentve.
- „Törlés”: nyomja meg, ha teljesen meg szeretné szakítani az elkészítést, és vissza szeretne lépni a főoldalra a személyre szabás mentése nélkül.
- „Stop”: nyomja meg több összetevőt tartalmazó ital esetében (például Americano = kávé + meleg víz), ha meg szeretné szakítani a folyamatban lévő összetevő adagolását, és a következő összetevőre szeretne lépni
- Amennyiben előre őrölt kávé szeretne használni, tekintse meg a részleteket a „[4.3.3 Az előre őrölt kávé használata a hideg kávé alapú italoknál \(csak Iced\)](#)” fejezetben.
- Egyes italok jellemzőinek legjobb tiszteletben tartása érdekében az intenzitás nem választható ki. Ugyanezen okból kifolyólag egyes italok nem rendelkeznek az „To Go” opcióval.

4.3.3 Az előre őrölt kávé használata a hideg kávé alapú italoknál (csak Iced)

Több „Iced” ital adagolható előre őrölt kávé használatával. Ha ez a funkció elérhető a kedvenc italához, található egy „” gomb az ital személyre szabási képernyőjén.

Az alábbiak szerint kell eljárni:

Figyelem!

- Kikapcsolt gépbe soha ne öntsön őrölt kávé, mert az szétszóródhat a gép belsejében, bepiszkítva azt. Ez károkat okozhat a gépben.
- Soha ne tegyen be a gépbe 1 csapott adagolókanálnál több kávé, mert a gép bepiszkolódhat, a tölcsér (A14) pedig eltömődhet.
- Amikor előre őrölt kávé használ, egyszerre csak egy csésze kávé lehet főzni.
- Nem lehet „Cold Brew” italt elkészíteni az előre őrölt kávéval.

1. Nyomja meg a személyre szabási sávot (C2) a kívánt ital alján. A kijelzőn megjelenik egy képernyő az ízlés szerint személyre szabható paraméterekkel;
2. Nyomja meg a „” gombot;
3. Válassza ki a kívánt hosszt. Nyomd meg a „Kezdés” gombot;
4. Válassza ki az „Ice” (jég) vagy „Extra ice” (extra jég) opciót, és nyomja meg a „>” gombot;
5. A kiválasztás alapján a gép szabályozza a kifőzési paramétereket, és ajánlja a használandó jég megfelelő mennyiségét az optimális eredmény érdekében;
6. Töltse a pohárba a jelölt mennyiségű jégkockát (22. ábra) és helyezze a kávéadagoló alá (A6), majd nyomja meg az „Adag” gombot.
7. Távolítsa el a kávészem tartály fedelét (A1), és emelje fel az őrölt kávé tölcsér ajtaját (A2) (20. ábra).
8. Ellenőrizze, hogy az őrölt kávé tölcsér (A13) ne legyen eltömődve; adjon hozzá egy csapott (E2) mérókanál őrölt kávé;
9. Nyomja meg az „Ok” gombot az adagolás elvégzéséhez;
10. A készülék elvégzi az adagolást és a kijelzőn minden egyes fázis megjelenik (víz melegítése, kávé adagolása).

A kávéfőzés végén a készülék készen áll az újabb használatra.

Figyelem!

A többi személyre szabástól eltérően az előre őrölt kávé használatát nem lehet menteni, hanem minden adagolásnál ki kell választani.

Megjegyzés

- „Törlés”: nyomja meg, ha szeretné teljesen megszakítani a készítést és szeretne visszatérni a kezdőoldalra.
- „Stop”: nyomja meg több összetevőt tartalmazó ital esetében (például Iced Americano = kávé + meleg víz), ha meg szeretné szakítani a folyamatban lévő összetevő adagolását, és a következő összetevőre szeretne lépni

4.4 Cold Brew kancsó

A Cold Brew kancsó egy Cold Brew alapú ital, egy megosztandó frissítő pillanatért. Vidám jellegéből adódóan az ital hosszát nem méretben (S, M, L, XL), hanem csészékben adjuk meg (2, 3, 4, 5, 6), és az ital becsült hosszának jelzése mindig elérhető lesz a csésze boxban.

Választható tartozék néhány modellen:



Kancsó
(kapacitás 750 ml)

Típus: DLSC078

EAN: 8004399028333

Megjegyzés

A Cold Brew kancsóhoz ajánljuk, hogy ne helyezzen jeget a kancsóba az adagolás folyamán, hanem hogy 3-4 jégkockát helyezzen be a poharakba a felszolgáláskor.

4.4.1 Közvetlen kiválasztás Cold Brew kancsóhoz

Az ital adagolásához az alábbiak szerint járjon el:

1. Nyomja meg közvetlenül a kívánt italhoz tartozó képet a főoldalon [\(C1\)](#);
2. Válassza ki a kívánt intenzitást: „Eredeti” vagy „Intenzív”, majd nyomja meg a „→” gombot;
3. A gép javaslata szerint az optimális eredmény érdekében az ital felszolgálása előtt öntse a jeget a poharakba (3-4 kocka): nyomja meg a „→” gombot;
4. Üritse ki a víztartályt [\(A17\)](#), öblítse ki, és töltsse fel a MAX szintig friss ivóvízzel. Töltsse fel a szemes kávé tartályt is [\(A11\)](#): nyomja meg a „→” gombot;
5. Helyezzen egy megfelelő méretű kancsót a kávéadagoló alá [\(A6\)](#). Nyomja meg az „Adag” gombot;
6. A készülék elvégzi az előkészítést az elkészítendő csészék számának megfelelő számú őrléssel és adagolással, és a kijelzőn minden egyes fázis megjelenik (őrlés, kávé adagolása).
7. A készülék készen áll az új használatra.

Figyelem!

A kancsó kávé elkészítése után hagyja a gépet 5 percig hűlni újabb ital készítése előtt. Túlmelegedés veszélye.

Megjegyzés

- „Törlés” vagy „Stop”: nyomja meg, ha szeretné teljesen megszakítani a készítést és szeretne visszatérni a kezdőoldalra.
- Ahhoz, hogy megfelelő egyensúly legyen a jég és kávé között, nem használható az Extra shot opció, amely kiegyensúlyozatlanná tenné az italt.
- **A kancsó tisztítása minden használat után:** ajánljuk, hogy minden használat után mossa el a kancsót meleg vízzel (40-50°C) és gyengéd tisztítószerrel. Majd alaposan öblítse ki forró vízzel (40-50°C), hogy eltávolítson minden tisztítószer maradványt.

4.4.2 Cold Brew kancsó személyre szabása

1. Nyomja meg a Cold brew kancsó kép (C2) alján található testreszabási sávot. A kijelzőn megjelenik az alábbihoz hasonló képernyő:



2. Válassza ki az elkészítendő csészék számát;

Csészék száma	Őrlések száma	Teljes mennyiség (ml)***
2	2	240
3	3	360
4	4	480
5	5	600
6	6	720

*** A jelzett mennyiségek közelítőlegesen és a kávé típusától függően változhatnak.

3. A következő szakaszba lépéshez nyomja meg a „Kezdés” gombot;
4. Válassza ki a kívánt intenzitást: „Eredeti” vagy „Intenzív”, majd nyomja meg a „→” gombot;
5. A gép javaslata szerint az optimális eredmény érdekében az ital felszolgálása előtt öntse a jeget a poharakba (3-4 kocka): nyomja meg a „→” gombot;

6. Ürítse ki a víztartályt (A17), öblítse ki, és töltsse fel a MAX szintig friss ivóvízzel. Töltsse fel a szemes kávé tartályt is (A11) (ábra 7): nyomja meg a „→” gombot;
7. Helyezzen egy megfelelő méretű kancsót a kávéadagoló alá (A6). Nyomja meg az „Adag” gombot;
8. A készülék tovább halad az elkészítendő csészék számának megfelelő számú őrléssel és adagolással, és a kijelzőn minden egyes fázis megjelenik (őrlés, kávé adagolása).
9. Az elkészítés befejezése után, ha a 2. pontban az elkészítendő csészék száma megváltozott, a gép megkérdezi, hogy el szeretné-e menteni az új beállítást. Ha a Coffee Routine aktív, a készülék csak erre a pillanatra teszi lehetővé a beállítások mentését a Coffee Routine box négyzetének megnyomásával;

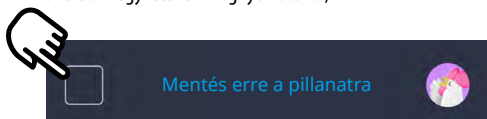

10. A mentéshez nyomja meg az „Igen” gombot: a készülék megerősíti a beállítások mentését, és visszatér a használatra kész állapotba.
11. Ha nem szeretné menteni a változtatásokat, nyomja meg a „Nem” gombot: a készülék megerősíti, hogy a beállításokat nem mentette: nyomja meg az „X” gombot a használatra kész állapotba való visszatéréshez.

Megjegyzés

- „Törlés” vagy „Stop”: nyomja meg, ha teljesen meg szeretné szakítani az elkészítést, és vissza szeretne lépni a főoldalra a személyre szabás mentése nélkül.
- Az újonnan mentett beállítások CSAK a kiválasztott profil memóriájában lesznek elmentve.
- **A kancsó tisztítása minden használat után:** ajánljuk, hogy minden használat után mossa el a kancsót meleg vízzel (40-50°C) és gyengéd tisztítószerrel. Majd alaposan öblítse ki forró vízzel (40-50°C), hogy eltávolítson minden tisztítószer maradványt. A kávé kancsó mosogatógépben is mosható.

4.5 Forró italok tejjel

A meleg tejes italok elkészítéséhez használja a LatteCrema Hot kancsót, amelyet a fekete színű fedél különböztet meg (F2).

A következő fejezetekben megtalálja a használatos tejtípusokkal, a kancsók használatával és tisztításával kapcsolatos utasításokat, és hogy a kávé alapú italokhoz hasonlóan hogyan adagolja és szabja személyre a meleg italokat a tejjel.

A készülék lehetővé teszi meleg tejes italok széles választékának elkészítését: a kívánt ital kiválasztásához:

1. Nyomja meg a  (B2) gombot, és jelenítse meg a kijelzőn a Gyűjteményeket (B4);
2. Válassza ki az elkészíteni kívánt forró tejes italt tartalmazó Gyűjteményt:



Meleg és krémes

			
Cappuccino	Cappuccino+	Flat White	Café au Lait
			
Galão	Cappuccino MIX	Latte Macchiato	Café con Leche
			
Koffie Verkeerd	Caffelatte	Tej	Babyccino



Intenzív és energizáló

	
Espresso Macchiato	Cortado



Felfedezés és feltérképezés







			
Flat White	Café au Lait	Galão	Espresso Macchiato
			
Café con Leche	Milchkafee	Koffie Verkeerd	Cortado

4.5.1 Milyen tejet használjak a „LatteCrema Hot” kancsóban?

A LatteCrema Hot kancsót úgy tervezték, hogy a tejet melegítse és felverje többszintű habbá, hogy minden meleg tejes italt tökéletesen létrehozzon. Összekeveri a gőzt, a levegőt és a tejet olyan arányban, amely ideális a tökéletes hab létrehozására, és amelyet közvetlenül a kancsó adagol a csészébe. A LatteCrema Hot kancsót gőzzel és vízzel kell tisztítani (Clean): a tisztítás befejeztével a kancsót vissza lehet tenni a hűtőszekrénybe a következő használatához.

A tejhab minősége az alábbiak függvényében változhat:

- a tej vagy a növényi ital hőmérséklete (a tökéletes eredmény érdekében mindig hűtőszekrény hőmérsékleten, 5°C használja);
- a tej vagy növényi ital típusa;
- használt márka;
- összetevők és tápérték.

	LatteCrema HOT 
 Tehéntej	
Zsíros (zsírok >3,5%)	✓
Félzsíros (zsírok 1,5 és 1,8% között)	✓
Zsírsegény (zsírok <0,5%)	✓
 Növényi italok	
 Szója	✓
 Mandula	✓
 Zab	✓

4.5.2 A „LatteCrema Hot” kancsó elkészítése és beakasztása

Ebben a fejezetben megtekintjük, hogy kell előkészíteni a LatteCrema Hot kancsót a használatra.

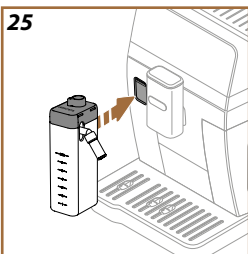
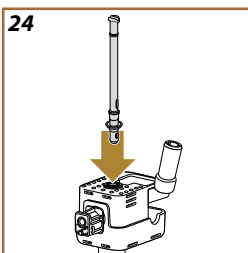
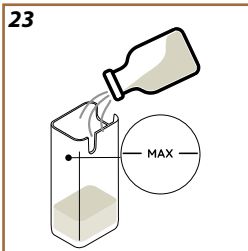



Ajánljuk, hogy a tejet a lehető legkevesebb ideig tartsa a hűtőszekrényen kívül, hogy mindig 5°C közeli hőmérsékleten maradjon, ahogy a [4.5.1 Milyen tejet használjak a „LatteCrema Hot” kancsóban?](#) bekezdésben elmagyaráztuk.

1. Emelje fel a fedelet (F2), és töltsze fel a tejtartályt (F5) megfelelő mennyiségű tejjel, anélkül, hogy meghaladná a tartályon látható MAX szintet (23. ábra);
2. Győződjön meg arról, hogy a tejfelszívócső (F6) megfelelően legyen a tejtartály fedelének alján kialakított tárolóhelyre illesztve (24. ábra). Tegye vissza a fedelet a tejtartályra;
3. Engedje le az ajtót (A5) és akassza be a kancsót a csatlakozóra (25. ábra). A jelzőfény (B3) pirosra vált, és ha a funkció aktív, a gép hangjelzést ad ki.

4.5.3 A „LatteCrema Hot” kancsó habjának beállítása

A LatteCrema Hot kancsót úgy tervezték, hogy 3 hab szintet nyújtson, hogy tökéletesen illeszkedjen bármilyen italhoz.

A hab szabályozógomb elforgatásával (F1) beállíthatja az ital elkészítése során a csészébe öntött tejhab mennyiségét. Amikor kiválaszt egy italt, a kijelző ajánl egy állást, hogy hova állítsa a hab beállító gombot.

A gomb helyzete	Javaslat...
 MIN Gyenge hab	<ul style="list-style-type: none"> • Caffelatte • Forró tej (nem habos) • Café au lait • Café con Leche • Milchkaffee
 MED Krémes hab	<ul style="list-style-type: none"> • Latte Macchiato • Flat White • Cortado • Koffie Verkeerd • Galão
 MAX Sűrű hab	<ul style="list-style-type: none"> • Cappuccino • Cappuccino Mix • Espresso Macchiato • Cappuccino + • Forró tej (habos) • Babyccino

4.5.4 Meleg tejes italok közvetlen kiválasztása

1. Kövesse a [4.5.2 A „LatteCrema Hot” kancsó elkészítése és beakasztása](#) bekezdésben leírt utasításokat;
2. Tegyen egy megfelelő nagyságú csészét a kávé adagoló (A6) csőrei és a tejadagoló (F3) alá;

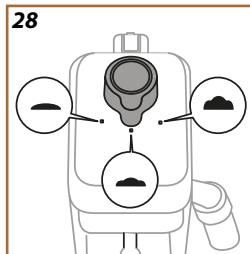
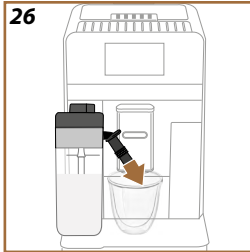

- Állítsa be a tejadagoló hosszabbítót (F4) a bögréje függvényében, és engedje le a kávéadagolót (A6), hogy minél közelebb legyen a csészéhez (26. ábra).
- Nyomja meg közvetlenül a kívánt ital ábráját (C1) a földalon (pl. Cappuccino 27. ábra).
- Állítsa be a habszintet a habszabályozó karral (F1. ábra) a kijelzőn ajánlott pozícióba (28), míg a gép felmelegszik, és elkészíti az italt.
- A kijelzőn megjelenik az egyes szakaszok leírása (örlés, kávéadagolás, tejadagolás).
- Miután elkészítette az italt, a gép felkéri, hogy végezze el a kancsó tisztítását (Clean funkció), hogy megtisztítsa a tejtartály fedelét (F2): a jelzőfény (B3) néhány másodpercig fehéren villog, hogy kiemlje a tisztítás folytatásának szükségességét. Kövesse a „10.2.2.1 A tejes kancsó tisztítása minden használat után” bekezdésben leírt utasításokat
- Ha a tisztítást nem végzi el, megjelenik a kezdőoldalon a (D1) jelzőfény, emlékeztetve arra, hogy a tejtartályt meg kell tisztítani.

Megjegyzés

- Miután befejezte az összes tejes meleg ital adagolását, ne felejtse megtisztítani a tejes kancsót a „10.2.2.1 A tejes kancsó tisztítása minden használat után” bekezdésben leírtak szerint: visszateheti a kancsót a hűtőszekrénybe, a bekezdésben leírtak betartásával.
- „Törlés”: nyomja meg, ha szeretné teljesen megszakítani a készítést és szeretne visszatérni a kezdőoldalra.
- „Stop”: nyomja meg több összetevőt tartalmazó ital esetében (például Cappuccino = tej + kávé), ha meg szeretné szakítani a folyamatban lévő összetevő adagolását, és a következő összetevőre szeretne lépni.
- A kávéadagolást követően, ha növelni szeretné a mennyiséget, elég az „Extra” gombot megnyomni. Miután elérte a kívánt mennyiséget, nyomja meg a „Stop” gombot.

4.5.5 Meleg tejes italok személyre szabása

- Kövesse a „4.5.2 A „LatteCrema Hot” kancsó elkészítése és beakasztása” bekezdésben leírt utasításokat;
- Tegyen egy megfelelő nagyságú csészét a kávé adagoló (A6) csőre és a tejadagoló (F3) alá;
- Nyomja meg a személyre szabási sávot (C2) (29. ábra) a kívánt ital alján. A kijelzőn megjelenik az alábbihoz hasonló képernyő:



A bal felső részen nyomja meg a  gombot a kiválasztott ital rövid leírásához.

Az első kiválasztási sáv - az ital méretét/hosszát illetően - lehetővé teszi a méret kiválasztását (S, M, L, XL). A hossz sávjánál kiválasztható a „my” funkció (lásd bek. [7 "My" U funkció \(csak forró italok esetén aktív\)](#)).

A második kiválasztási sáv az ital intenzitását illetően, lehetővé teszi, hogy kiválassza az ital intenzitását extra-könnyű (1) és extra-erős (5) között. Az alsó részben az őrölt készítménnyel való elkészítés választható ki  (lásd bek. [„4.5.6 Az őrölt kávé használata a meleg tejes italoknál”](#) és az "Extra Shot" opció (lásd bek. [„8.3 Extra shot \(csak néhány forró ital esetén\)”](#)), amely magában foglalja egy eszpresszó hozzáadását a főzött kávéhoz egy kis extra energia érdekében.

4. Állítsa be a tejadagoló hosszabbítót (F4) a bögréje függvényében, és engedje le az italadagolót, hogy minél közelebb legyen a bögréhez (26. ábra);
5. Miután kiválasztotta a kívánt beállításokat, válassza ki az „Adag” gombot, és a gép elkészíti az italt;
6. Állítsa be a habszintet a habszabályozó karral (F1. ábra) a kijelzőn ajánlott pozícióba (28), míg a gép felmelegszik, és elkészíti az italt.
7. A kijelzőn megjelenik az egyes szakaszok leírása (örlés, kávéadagolás, tejadagolás);
8. Az előkészítés befejezése után a gép megkérdezi, hogy el szeretné-e menteni az új beállítást. Ha a Coffee Routine aktív (lásd a [„8.2 Coffee Routine”](#) bekezdést), a gép csak erre a pillanatra teszi lehetővé a beállítások mentését a Coffee Routine box négyzetének megnyomásával;



9. A mentéshez nyomja meg az „Igen” gombot: a készülék megerősíti a beállítások mentését, és visszatér a használatra kész állapotba.

10. Ha nem szeretné menteni a változtatásokat, nyomja meg a „Nem” gombot: a készülék megerősíti, hogy a beállításokat nem mentette: nyomja meg az „X” gombot a használatra kész állapotba való visszatéréshez.

Megjegyzés

- Miután befejezte az összes tejes meleg ital adagolását, ne felejtse megtisztítani a tejes kancsót a „[10.2.2.1 A tejes kancsó tisztítása minden használat után](#)” bekezdésben leírtak szerint: visszateheti a kancsót a hűtőszekrénybe, a bekezdésben leírtak betartásával.
- „Törlés”: nyomja meg, ha teljesen meg szeretné szakítani az elkészítést, és vissza szeretne lépni a főoldalra a személyre szabás mentése nélkül.
- „Stop”: nyomja meg több összetevőt tartalmazó ital esetében (például Cappuccino = tej + kávé), ha meg szeretné szakítani a folyamatban lévő összetevő adagolását, és a következő összetevőre szeretne lépni.
- Az adagolást követően, ha növelni szeretné a kávé mennyiségét, elég az „Extra” gombot megnyomni. Miután elérte a kívánt mennyiséget, nyomja meg a „Stop” gombot.

4.5.6 Az őrölt kávé használata a meleg tejes italoknál

Több ital adagolható előre őrölt kávé használatával. Ha ez a funkció rendelkezésre áll az ital személyre szabása képernyőn akkor megjelenik a  „őrölt” szimbólum. Az alábbiak szerint kell eljárni:

Figyelem!

- Kikapcsolt gépbe soha ne öntsön őrölt kávé, mert az szétszóródhat a gép belsejében, bepiszkítva azt. Ez károkat okozhat a gépben.
- Soha ne tegyen be a gépbe 1 csapott adagolókanálnál több kávé, mert a gép bepiszkolódhat, a tölcser (A13) pedig eltömődhet.
- Amikor előre őrölt kávé használ, egyszerre csak egy csésze kávé lehet főzni.
- Nem lehet Cappuccino+ italt elkészíteni az előre őrölt kávéval.

1. Kövesse a „[4.5.2 A „LatteCrema Hot” kancsó elkészítése és beakasztása](#)” bekezdésben leírt utasításokat;
2. Tegyen egy megfelelő nagyságú csészét a kávé adagoló (A6) csőrei és a tejadagoló (F3) alá;
3. Nyomja meg a személyre szabás sávot (C2) a kívánt ital aljánál (29. ábra). A kijelzőn megjelenik az alábbihoz hasonló képernyő:



4. Válassza ki a kívánt hosszt (S, M, L, XL);
5. Válassza ki a  „örölt” opciót;

Figyelem!

Az Örölt kávé kiválasztásával a képernyő megváltozik, és eltűnik az intenzitás módosításának lehetősége, mivel az a betöltött előre örölt kávé mennyiségétől függ (amely egyébként nem haladhatja meg az 1 adagolókanálnyit).

6. Nyomd meg a „Kezdés” gombot;
7. Távolítsa el a kávészem tartály fedelét (A1), és emelje fel az örölt kávé tölcser ajtaját (A2) (20. ábra).
8. Ellenőrizze, hogy a tölcser (A13) ne legyen eltömődve, majd tegyen bele egy csapott mérőkanál (E2) örölt kávé;
9. Nyomja meg az „Adagol” gombot az adagolás elvégzéséhez;
10. Állítsa be a habszintet a habszabályozó karral (F1) a kijelzőn ajánlott pozícióba állítással, míg a gép felmelegszik, és elkészíti az italt;
11. A készülék folytatja az adagolást, és az egyes fázisok (örlés, kávéadagolás, tejadagolás) leírása megjelenik a kijelzőn.

A kávéfőzés végén a készülék készen áll az újabb használatra. A többi személyre szabástól eltérően az előre örölt kávé használatát nem lehet menteni, hanem minden adagolásnál ki kell választani.

Megjegyzés

- „Törlés”: nyomja meg, ha szeretné teljesen megszakítani a készítést és szeretne visszatérni a kezdőoldalra.
- „Stop”: nyomja meg több összetevőt tartalmazó ital esetében (például Cappuccino = tej + kávé), ha meg szeretné szakítani a folyamatban lévő összetevő adagolását, és a következő összetevőre szeretne lépni.
- Az adagolást követően, ha növelni szeretné a kávé mennyiségét, elég az „Extra” gombot megnyomni. Miután elérte a kívánt mennyiséget, nyomja meg a „Stop” gombot.

4.6 Hideg tejes italok*

A hideg tejes italok elkészítéséhez a LatteCream Cool kancsót kell használnia, amelyet a fehér kancsó fedele különböztet meg (E2). **Ha a modelljéhez ez nem tartozik, tekintse meg a delonghi.com honlapot a vásárláshoz.**

A következő fejezetekben megtalálja a használatos tejtípusokkal, a kancsók használatával és tisztításával kapcsolatos utasításokat, és hogy a kávé alapú italokhoz hasonlóan hogyan adagolja és szabja személyre az italokat a hideg tejjel.

A készülék lehetővé teszi hideg tejes italok széles választékának elkészítését: a kívánt ital kiválasztásához:

1. Nyomja meg a  (B2) gombot, és jelenítse meg a kijelzőn a Gyűjteményeket (B4);
2. Válassza ki a „Friss és Krémes” gyűjteményt;









4.6.1 Milyen tejet használjak a „LatteCrema Cool” kancsóban?

A LatteCrema Cool kancsót úgy tervezték, hogy a tejet felverje többszintű habbá, hogy minden hideg tejes italt tökéletesen létrehozzon.

Összekeveri a gőzt, a levegőt és a tejet olyan arányban, amely ideális a tökéletes hab létrehozására, és amelyet közvetlenül a kancsó adagol a csészébe. A LatteCrema Cool kancsót gőzzel és vízzel kell tisztítani (Clean): a tisztítás befejeztével a kancsót a maradék tejjel vissza lehet tenni a hűtőszekrénybe a következő használatához.

A tejhab minősége az alábbiak függvényében változhat:

- a tej vagy a növényi ital hőmérséklete (a tökéletes eredmény érdekében hűtőszekrény hőmérsékleten, 5°C használja);
- a tej vagy növényi ital típusa;
- használt márká;
- összetevők és tápérték.

	LatteCrema cool 
 Tehéntej	
Zsíros (zsírok >3,5%)	X
Félzsíros (zsírok 1,5 és 1,8% között)	X
Zsírsegény (zsírok <0,5%)	✓
 Növényi italok	
 Szója	✓
 Mandula	✓
 Zab	✓

4.6.2 A „LatteCrema Cool” kancsó elkészítése és beakasztása



Ebben a fejezetben megtekintjük, hogy kell előkészíteni a LatteCrema Cool kancsót a használatra. Ajánljuk, hogy a tejet a lehető legkevesebb ideig tartsa a hűtőszekrényen kívül, hogy mindig 5°C közeli hőmérsékleten maradjon, ahogy a „4.6.1 Milyen tejet használjak a „LatteCrema Cool” kancsóban?” bekezdésben elmagyaráztuk.

1. Emelje fel a fedelet (F2), és tölts fel a tejtartályt (F5) megfelelő mennyiségű tejjel, anélkül, hogy meghaladná a tartályon látható MAX szintet (23. ábra);
2. Győződjön meg arról, hogy a tejfelszívócső (F6) megfelelően legyen a tejtartály fedelének alján kialakított tárolóhelyre illesztve (24. ábra). Tegye vissza a fedelet a tejtartályra;
3. Engedje le az ajtót (A5) és akassza be a kancsót, teljesen betolva a csatlakozóra (25. ábra). A jelzőfény (B3) kékre vált, és ha a funkció aktív, a gép hangjelzést ad ki.
4. Tegyen egy megfelelő nagyságú csészét a kávéadagoló csőrei (A6) és a tejadagoló (F3).

4.6.3 A „LatteCrema Cool” kancsó habjának beállítása

A LatteCrema Cool kancsót 3 hab szintet nyújt, hogy tökéletesen illeszkedjen minden italhoz.

A hab szabályozógomb elforgatásával (F1) beállíthatja az ital elkészítése során a csészébe öntött tejhab mennyiségét. Amikor kiválaszt egy italt, a kijelző (B4) ajánl egy állást, hogy hova állítsa a hab beállító gombot.

A gomb helyzete	Javaslat...
 MIN Enyhe hab	<ul style="list-style-type: none"> Iced Caffe latte
 MED krémes hab	<ul style="list-style-type: none"> Iced Latte Macchiato Iced Flat White Cold brew latte
 MAX sűrű hab	<ul style="list-style-type: none"> Iced Cappuccino Iced Cappuccino Mix Hideg tej (habos) Cold brew Cappuccino



4.6.4 Hideg tejes italok közvetlen kiválasztása

- Kövesse a „4.6.2 A „LatteCrema Cool” kancsó elkészítése és beakasztása” bekezdésben leírt utasításokat;
- Nyomja meg közvetlenül a kívánt ital ábráját (C1) a főoldalon (pl. Cappuccino) (30. ábra);
- Cold Brew italok:** válassza ki az „Original” vagy „Intenzív” pontot; nyomja meg a „→” gombot;
Iced italok: válassza ki az „Ice” (jég) vagy „Extra ice” (extra jég) opciót; nyomja meg a „→” gombot;
- A kiválasztás alapján a gép szabályozza a kifőzési paramétereket, és ajánlja a használandó jég megfelelő mennyiségét az optimális eredmény érdekében;
- Öntse az ajánlott jég mennyiséget a pohárba, és helyezze a kávéadagoló (A6) és a LatteCrema Cool kancsó tejadagoló alá (F3), majd nyomja meg az „Adag” gombot;
- Állítsa be a habszintet a habszabályozó karral (E1) a kijelzőn ajánlott pozícióba állítással, míg a gép felmelegszik, és elkészíti az italt;

Megjegyzés

Ha az „Energiatakarékosság” mód aktívva van (lásd erre vonatkozó bekezdést), az ital adagolása néhány másodperc várakozást igényelhet.

7. A kijelzőn megjelenik az egyes szakaszok leírása (örlés, kávéadagolás, tejadagolás);
8. Miután elkészítette az italt, a gép felkéri, hogy végezze el a kancsó tisztítását (Clean funkció), hogy megtisztítsa a tejtartály fedelét (F2): a jelzőfény (B3) néhány másodpercig fehéren villog, hogy kiemelve a tisztítás folytatásának szükségességét. Kövesse a „[10.2.2.1 A tejes kancsó tisztítása minden használat után](#)” bekezdésben leírt utasításokat
9. Ha a tisztítást nem végzi el, megjelenik a kezdőoldalon a  (D1) jelzőfény, emlékeztetve arra, hogy a tejtartályt meg kell tisztítani.

Megjegyzés

- Miután befejezte az összes tejes hideg ital adagolását, ne felejtse megtisztítani a tejes kancsót a „[10.2.2.1 A tejes kancsó tisztítása minden használat után](#)” bekezdésben leírtak szerint: visszateheti a kancsót a hűtőszekrénybe, a bekezdésben leírtak betartásával.
- „Törlés”: nyomja meg, ha szeretné teljesen megszakítani a készítést és szeretne visszatérni a kezdőoldalra.
- „Stop”: nyomja meg több összetevőt tartalmazó ital esetében (például Cappuccino = tej + kávé), ha meg szeretné szakítani a folyamatban lévő összetevő adagolását, és a következő összetevőre szeretne lépni.

4.6.5 Hideg tejes italok személyre szabása

1. Kövesse a „[4.6.2 A „LatteCrema Cool” kancsó elkészítése és beakasztása](#)” bekezdés utasításait;
2. Nyomja meg a személyre szabási sávot (C2) a kívánt ital alján. A kijelzőn megjelenik az alábbihoz hasonló képernyő:

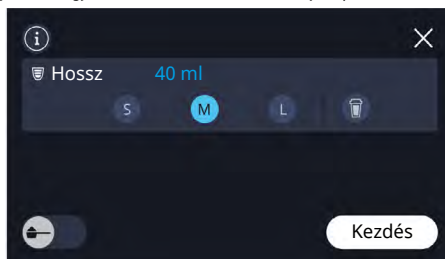

A bal felső részen nyomja meg a  gombot a kiválasztott ital rövid leírásához.

Az első kiválasztási sáv - az ital méretét/hosszát illetően - lehetővé teszi a méret kiválasztását (S, M, L). Azokhoz az italokhoz, amelyekhez tartozik, a hossz sávnál kiválasztható a „To go” funkció (lásd a „[6 To go](#)” fejezetet).

3. Hossz kiválasztása. Nyomd meg a „Kezdés” gombot;
4. **Cold Brew italok:** válassza ki az „Original” vagy „Intenzív” pontot; nyomja meg a “→” gombot;
Iced italok: válassza ki az „Ice” (jég) vagy “Extra ice” (extra jég) opciót; nyomja meg a “→” gombot;

Megjegyzés

- Amennyiben előre őrölt kávé szeretne használni, tekintse meg a részleteket a „[4.6.6 Az őrölt kávé használata a hideg tejes italoknál](#)” fejezetben.
5. A kiválasztás alapján a készülék ajánl egy jégkocka mennyiséget, amelyet a pohárba kell tenni;
 6. Öntse az ajánlott jég mennyiséget a pohárba, és helyezze a kávéadagoló és (A6) a LatteCrema Cool kancsó tejadagolója alá (E3), majd nyomja meg az „Adag” gombot;
 7. Állítsa be a habszintet a habszabályozó karral (E1) a kijelzőn ajánlott pozícióba állítással, míg a gép előkészül, és adagolja az italt;
 8. A kijelzőn (B4) megjelenik az egyes szakaszok leírása (örlés, kávéadagolás, tejadagolás);
 9. Az előkészítés befejezése után a gép megkérdezi, hogy el szeretné-e menteni az új beállítást. Ha a Coffee Routine aktív (lásd a „[8.2 Coffee Routine](#)” bekezdést), a gép csak erre a pillanatra teszi lehetővé a beállítások mentését a Coffee Routine box négyzetének megnyomásával;

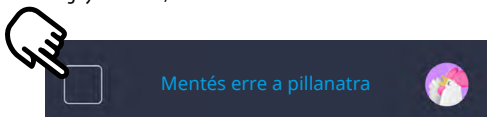

10. A mentéshez nyomja meg az „Igen” gombot: a készülék megerősíti a beállítások mentését, és visszatér a használatra kész állapotba.
11. Ha nem szeretné menteni a változtatásokat, nyomja meg a „Nem” gombot: a készülék megerősíti, hogy a beállításokat nem mentette: nyomja meg az „X” gombot a használatra kész állapotba való visszatéréshez.

Megjegyzés

- Miután befejezte az összes tejes hideg ital adagolását, ne felejtse megtisztítani a tejes kancsót a „[10.2.2.1 A tejes kancsó tisztítása minden használat után](#)” bekezdésben leírtak szerint: visszateheti a kancsót a hűtőszekrénybe, a bekezdésben leírtak betartásával.
- „Törlés”: nyomja meg, ha teljesen meg szeretné szakítani az elkészítést, és vissza szeretne lépni a főoldalra a személyre szabás mentése nélkül.
- „Stop”: nyomja meg több összetevőt tartalmazó ital esetében (például Cappuccino = tej + kávé), ha meg szeretné szakítani a folyamatban lévő összetevő adagolását, és a következő összetevőre szeretne lépni.

4.6.6 Az őrölt kávé használata a hideg tejes italoknál

Több ital adagolható előre őrölt kávé használatával. Ha ez a funkció rendelkezésre áll az ital személyre szabása képernyőn akkor megjelenik a  „őrölt” szimbólum.

Az alábbiak szerint kell eljárni:

Figyelem!

- Kikapcsolt gépbe soha ne öntsön őrölt kávé, mert az szétszóródhat a gép belsejében, bepiszkítva azt. Ez károkat okozhat a gépben.
- Soha ne tegyen be a gépbe 1 csapott adagolókanálnál több kávé, mert a gép bepiszkolódhat, a tölcser [\(A13\)](#) pedig eltömődhet.
- Ha előre őrölt kávé használ, egyszerre csak egy csésze kávé lehet főzni, és a kijelzőn nem választhatja ki az ital intenzitását, mivel az intenzitás attól függ, hogy mennyi kávéport önt a tölcserbe, és ez nem lehet több mint egy csapott mérőkanál.
- Nem lehet a Cold Brew Latte és a Cold Brew Cappuccino italokat elkészíteni az előre őrölt kávé használatával.

1. Kövesse a „[4.6.2 A „LatteCrema Cool” kancsó elkészítése és beakasztása](#)” bekezdésben leírt utasításokat.
2. Nyomja meg a személyre szabási sávot [\(C2\)](#) a kívánt ital alján. A kijelzőn megjelenik az alábbihoz hasonló képernyő:

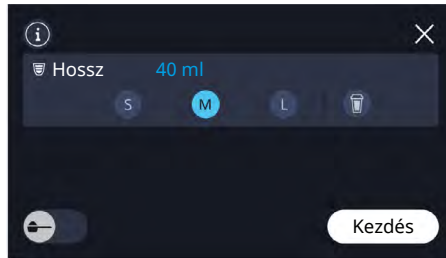



3. Válassza ki a kívánt hosszúságot a rendelkezésre állók közül: az „To go” opció bizonyos italokban kiválasztható;
4. Válassza ki a  „őrölt” opciót;
5. Nyomd meg a „Kezdés” gombot;
6. **Iced italok:** válassza ki az „Ice” (jég) vagy „Extra ice” (extra jég) opciót: nyomja meg a „→” gombot;
7. A kiválasztás alapján a gép szabályozza a kifőzési paramétereket, és ajánlja a használandó jég megfelelő mennyiségét az optimális eredmény érdekében;
8. Öntse az ajánlott jég mennyiségét a pohárba, és helyezze a kávéadagoló (A6) és a LatteCrema Cool kancsó tejadagolója alá (F3) majd nyomja meg az „Adag” gombot;
9. Távolítsa el a kávészem tartály fedelét (A1), és emelje fel az őrölt kávé tölcser ajtaját (A2) (20. ábra).
10. Ellenőrizze, hogy az őrölt kávé tölcser (A13) ne legyen eltömődve; adjon hozzá egy csapott mérőkanál (E2) őrölt kávé, és nyomja meg az „Ok” gombot;
11. A készülék elvégzi az adagolást és a kijelzőn (B4) minden egyes fázis megjelenik (víz melegítése, kávé adagolása, tej adagolása).

A kávéfőzés végén a készülék készen áll az újabb használatra. A többi személyre szabástól eltérően az előre őrölt kávé használatát nem lehet menteni, hanem minden adagolásnál ki kell választani.

Megjegyzés

- „Törlés”: nyomja meg, ha szeretné teljesen megszakítani a készítést és szeretne visszatérni a kezdőoldalra.
- „Stop”: nyomja meg több összetevőt tartalmazó ital esetében (például Cappuccino = tej + kávé), ha meg szeretné szakítani a folyamatban lévő összetevő adagolását, és a következő összetevőre szeretné lépni.

4.7 Javaslatok a tökéletes kávéhoz

1. Ha a kávé cseppekben jön ki, vagy kevésbé testes és kevés krémmel, tekintse meg az őrlés beállításáról szóló bemutatót (lásd [„9.2.6 Adaráló beállítása”](#) bekezdés) és/vagy a „12 GYIK” fejezetet;
2. Ha a kávé túl meleg vagy hideg, állítsa be a kávé hőmérsékletét (lásd [„9.2.5 Hőmérséklet”](#) bekezdést a beállítások menüben) és/vagy olvassa el a „12 GYIK” fejezetet;
3. Ha melegebb kávé szeretne, ajánljuk, hogy:
 - öblítse le a kávé adagolása előtt (lásd a [„9.1.4 Öblítés”](#) bekezdést  a beállítások menüben);
 - forró vízzel melegítse fel a csészéket (használja a forró víz funkciót, lásd a [„5 Melegvíz-adagolás és Tea funkció”](#) fejezetet);
 - állítsa be a víz hőmérsékletét egy opció kiválasztásával, amelyhez a jelenleginél magasabb hőmérséklet tartozik (lásd [„9.2.5 Hőmérséklet”](#) bekezdést a beállítások menüben .
4. Ha hidegebb kávé szeretne:
 - ürítse ki a víztartályt, és töltsse fel friss vízzel;
 - frissítse fel a csészét/poharat friss vízzel vagy jéggel, amelyet az adagolás előtt vegyen ki;
 - ha bírja a hőmérséklet-ingadozásokat, helyezze a csészét/poharat a hűtőbe néhány percre a kívánt ital adagolása előtt.

4.8 Kreatív receptek*

A készülék néhány kreatív receptet tárol, hogy felfedezze a kávé élvezetének új módjait. A gépen lévő kreatív recepteken kívül bármikor megtalálja a QR kódot, amely lehetővé teszi, hogy letöltse az applikációt, és megtekintse az összes rendelkezésre álló receptet.

1. Nyomja meg a  (B2) gombot, és jelenítse meg a kijelzőn a Gyűjteményeket (B4);
2. Válassza ki a „Kreatív és inspiráló” gyűjteményt, és válassza ki az elkészíteni kívánt receptet:

Kreatív és inspiráló



3. A gép feljánlja az ital elkészítéséhez szükséges „Eszközök” listáját: nyomja meg az „OK” gombot;
4. A gép feljánlja az „Összetevők” listáját: nyomja meg a „Kezdés” gombot az indításhoz;
5. Nyomja meg a „→” gombot az összes utasítás görgetéséhez, és az „Adagolás” gombot a kávé és az azt igénylő italok adagolásának folytatásához, tej/növényi alapú italok;
6. Az adagolás végén nyomja meg a „Kész” gombot, és élvezze az italt.

5 MELEGVÍZ-ADAGOLÁS ÉS TEA FUNKCIÓ

5.1 Forró víz adagolás

1. Csatlakoztassa a forró víz adagolót (E1) a géphez (6. ábra);
2. Helyezzen a forró víz adagoló alá egy bögrét;
3. A kezdőlapon görgesse végig az italokat, amíg meg nem jelenik a forró víznek megfelelő kép:
 - nyomja meg közvetlenül a képet (C1): az adagolás megkezdődik;
 - nyomja meg a személyre szabási sávot (C2) a kép alján: válassza ki a kívánt hosszúságot, és nyomja meg az „Adagolás” gombot: az adagolás megkezdődik;
4. Az adagolás automatikusan megszakad.

Megjegyzés

- Az adagolás kézzel történő megszakításához nyomja meg a „Stop” vagy a „Törlés” gombot.
- Az adagolást követően, ha növelni szeretné a mennyiséget, elég az „Extra” gombot megnyomni. Miután elérte a kívánt mennyiséget, nyomja meg a „Stop” vagy „Törlés” gombot.
- A meleg víz funkciót a csésze melegítésére is használhatja, hogy még melegebb italt kóstolhasson: elegendő lesz a csészét megtölteni egy kis meleg vízzel, amelyet kiönt a meleg ital adagolása előtt.

5.2 Tea funkció

A meleg tea funkció lehetővé teszi 4 különböző hőmérséklet kiválasztását a használt tea vagy főzet típusa függvényében.

1. Csatlakoztassa a forró víz adagolót (E1) a géphez (6. ábra);
2. Helyezzen a forró víz adagoló alá egy bögrét;
3. A kezdőlapon görgesse végig az italokat, amíg meg nem jelenik a tea funkciónak megfelelő kép:
 - nyomja meg a tea funkciónak megfelelő képet (C1): az adagolás megkezdődik;
 - nyomja meg a személyre szabási sávot (C2) a kép alján: válassza ki az adagolni kívánt hosszúságot és a hőmérsékletet (a gép jelzi a hőmérséklethez ideális teaminőséget), majd nyomja meg az „Adagolás” gombot: az adagolás megkezdődik;
 - Az adagolás automatikusan megszakad.

A készülék készen áll az új használatra.

Ajánlott infúziós idők

	Fehér tea - 1. hőmérséklet 1-3 perc forrázási idő
	Zöld tea - 2. hőmérséklet 1-2 perc forrázási idő
	Oolong tea - 3. hőmérséklet 30 másodperc - 1 perc forrázási idő
	Fekete tea - 4. hőmérséklet 1-5 perc forrázási idő

A Tea funkció egy csésze teát készít el a tökéletes hőmérsékleten, a kívánt vízmennyiség adagolásával.

Megjegyzés:

- Az adagolás kézzel történő megszakításához nyomja meg a „Stop” vagy a „Törlés” gombot.
- Amint véget ér az adagolás, ha növelni szeretné a mennyiséget, nyomja meg az „Extra” gombot. Miután elérte a kívánt mennyiséget, nyomja meg a „Stop” vagy „Törlés” gombot.
- A mentett tea megjelenik a kezdőlapon.

6 TO GO

A „To Go” olyanoknak szóló funkció, akik személyre szabott italt készítenek, hogy magukkal vigyék. Keresse a delonghi.com weboldalon a kocsijához javasolt utazóbögrét (travel mug):

Választható tartozék néhány modellen:

	Travel mug (kapacitás 235 ml)
	Típus: DLSC074
	EAN: 8004399024465

A „To go” funkció az alábbi italok készítéséhez áll rendelkezésre:

Italok forró



Italok "jeges"



Az alábbiak szerint kell eljárni:

1. Helyezze a travel mug-ot a kávéadagoló alá (A6):

- Ha egy tejes italt szeretne elkészíteni, kövesse a [4.5.2 A „LatteCrema Hot” kancsó elkészítése és beakasztása](#) vagy [4.6.2 A „LatteCrema Cool” kancsó elkészítése és beakasztása](#) bekezdések utasításait;
- Nyomja meg a személyre szabás sávot (C2) a kívánt ital aljánál (28. ábra). A kijelzőn megjelenik az alábbihoz hasonló képernyő:



- Nyomja meg a  „To go” gombot a felső boxban;
Az egyes profilok minden egyes italának első adagolásakor „To go” opcióval:
 - A gép emlékszik a használni kívánt travel mug ideális méretére: nyomja meg az „OK” gombot;
 - A meleg italokhoz: nyomja meg az „Adag” gombot;
A hideg italokhoz: nyomja meg a „Kezdés” gombot, és kövesse a kijelzőn (B4) megjelenő utasításokat;
 - Az adagolás végén a gép megkérdezi, hogy az adagolt mennyiség megfelelő-e: nyomja meg az „OK” gombot, ha a mennyiség megfelelő, ellenkező esetben jelezze, hogy a következő adagoláskor hosszabb legyen (+ felé elmozdítva) vagy rövidebb (- felé elmozdítva), és nyomja meg a „Beállít” gombot a mentéshez;

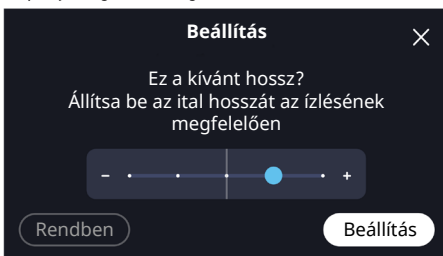

Az egyes profilok minden egyes italának következő adagoláskor „To go” opcióval:

- A meleg italokhoz: nyomja meg az „Adag” gombot;
A hideg italokhoz: nyomja meg a „Kezdés” gombot, és kövesse a kijelzőn megjelenő utasításokat;

5. Az adagolás végén a gép ismét használatra kész.

Megjegyzés:

- A következő adagolásakor, ha helyesbíteni szeretné a mennyiséget, nyomja meg a „Beállítás” gombot, mielőtt folytatná az adagolást.
- Az újonnan mentett beállítások CSAK a kiválasztott profil memóriájában lesznek elmentve.
- Mindig, amikor a korábban használt bögrétől eltérőt használ, tanácsos a gép közelében maradni, hogy ellenőrizze a kiadott ital mennyiségét.
- A forró italok hőmérsékletének fenntartása érdekében ajánlatos a travel mug-ot forró vízzel előmelegíteni.
- Ha a tartozék travel mug-tól (utazó bögrétől) eltérőt kíván használni, ügyeljen arra, hogy annak maximális magassága 14 cm lehet.

Figyelem

- A travel mug használata maximum 2 óráig javasolt: ez idő elteltével ürítse ki, és tisztítsa meg.
- Mielőtt felcsavarná a travel mug fedelét, nyissa ki a zárókupakot, hogy kiengedje a nyomást;
- A tej alapú italok elkészítése után meg kell tisztítani a tejes kancsót a [„10.2.2.1 A tejes kancsó tisztítása minden használat után”](#) szerint.
- **A travel mug tisztítása minden használat után:** ajánljuk, hogy minden használat után mossa el a travel mug-ot meleg (40-50°C) vízzel és gyengéd tisztítószerrel. Majd alaposan öblítse ki forró vízzel (40-50°C), hogy eltávolítson minden tisztítószer maradványt. A travel mug tetejét elmoshatja mosogatógépben.
- További információért lásd a travel mug-hoz mellékelt tájékoztatót.

7 "MY" funksi (csak forró italok esetén aktív)

A „my” funkcióval kiválaszthatja a kívánt ital elkészítéséhez felhasznált összetevők mennyiségét. A my funkció eltér az italok személyre szabása szakaszban megtekintett mennyiség kiválasztásától, mivel lehetővé teszi, hogy pontosan a csészéjéhez igazítsa.

A működése nagyon egyszerű és intuitív: miután elkezdte az italt, csak le kell állítania az adagolást, amikor szeretné, és azt a mennyiséget elmenti az aktív „My” profilban.

Az alábbiakban található az utasítások lépésről lépésre, hogy hogyan mentse a „My” beállítást egy két összetevőből álló italhoz (például Cappuccino = tej + kávé). Ugyanezt az eljárást lehet alkalmazni egy csupán egy összetevőjű italhoz.

1. Ellenőrizd, hogy ki legyen választva az a profil (C6), amelyhez személyre szeretnéd szabni az italt;
2. Nyomja meg a személyre szabás sávot (C2) a kívánt ital aljánál (28. ábra). A kijelzőn megjelenik az alábbihoz hasonló képernyő:



3. Nyomja meg a  gombot;
4. Nyomja meg a „Kezdés” gombot;
5. Kávé alapú italok elkészítésekor válassza ki az intenzitást vagy tea funkció esetében válassza ki a hőmérsékletet: nyomja meg a „>” gombot;
6. Helyezze a kiválasztott csészét az adagoló alá (A6) és nyomja meg az „Adagol” gombot;
7. A gép megkezdí az első összetevő adagolását. Egy sáv jelenik meg a kijelzőn, amely az előkészítés előrehaladtával folyamatosan töltődik;
8. Néhány másodperc adagolás után alul megjelenik a „Stop: ettől a pillanattól kezdve megnyomhatja, hogy megszakítsa az összetevő adagolását. Amikor megnyomja a Stop gombot, ha az ital egyetlen összetevőből áll, a csészébe adagolt mennyiség mentésre kerül, és bármikor megtalálhatja mint „My” mennyiség.
9. Ha az ital egy második összetevőből is áll, megjelenik egy új animáció egy progressziós sávval, amely hasonlít az előzőben látottakhoz, és egyszerűen meg kell ismételni a műveletet ehhez az összetevő-

höz is. Miután befejezte ezt a második ciklust, a „My” mennyiség mentésre kerül.

10. Ha a Coffee Routine aktív (lásd a „8.2 Coffee Routine” bekezdést, a gép csak erre a pillanatra teszi lehetővé a beállítások mentését a Coffee Routine box négyzetének megnyomásával;



11. A mentéshez nyomja meg az „Igen” gombot: a készülék megerősíti a beállítások mentését, és visszatér a használatra kész állapotba.
12. Ha nem szeretné menteni a változtatásokat, nyomja meg a „Nem” gombot: a készülék megerősíti, hogy a beállításokat nem mentette: nyomja meg az „X” gombot a használatra kész állapotba való visszatéréshez.

Megjegyzés

- Az újonnan mentett beállítások CSAK a kiválasztott profil memóriájában lesznek elmentve.
- Bármikor ki lehet lépni a programozásból az „X” gomb megnyomásával: az értékek nem kerülnek mentésre.
- A „My” olyan hossz/mennyiség, amelyet kiválaszthat az italához, ez azt jelenti, hogy bármikor kiválaszthat egy másik hosszt vagy visszatérhet a „My” beállításra, amely ugyanaz lesz, amelyet az előbbieken leírt folyamattal mentett. Ha újra szeretné menteni a „My” mennyiséget, elegendő megnyomni a „Visszaállít” feliratot, amely akkor jelenik meg, amikor kiválasztja a My funkciót. A visszaállítás befejeztével ismét beállíthatja a fent említett folyamattal.
- A My ital újbóli beállításához vissza kell állítani a gyári beállításokat: nyomja meg az italra vonatkozó személyre szabó sávot (C2) és ellenőrizze, hogy a funkció engedélyezve van. Nyomja meg a „Reset” feliratot, hogy visszaállítsa az italt a gyári beállításokra. Majd végezze el az ital újbóli beállítását.

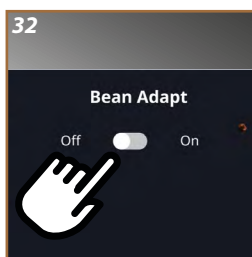

8 KIEGÉSZÍTŐ FUNKCIÓK

8.1 Bean Adapt Technology

A kéznél lévő kávészakértő, ami pár lépéssel lehetővé teszi az Espresso adagolás és a csészébe kerülő eredmény optimalizálását.

Az intelligens technológia segít abban, hogy a gépet a felhasznált kávészemeknek megfelelően állítsd be: az őrlés fokától a kivonásig minden fázist úgy állítanak be, hogy a lehető legjobbat hozza ki a kávészemekből.

1. Nyomja meg a Bean Adapt szimbólumot  (C4) a kezdőlapon (31. ábra);
2. Engedélyezze a Bean Adapt funkciót a Be/Ki gomb (32. ábra) megnyomásával;

Megjegyzés

A gép emlékezteti, hogy a folytatáshoz legalább 3 csésze Espresso kell elkészíteni ugyanazzal a kávéfajtával, és a darálással ugyanabban az állásban. Ha ezeket az elkészítéseket még nem végezte el, nyomja meg az „Ok” gombot, majd az „X” gombot, végül az „Igen” gombot a kilépéshez mentés nélkül, és hogy elkészítse a kért 3 csésze kávé.

3. Válassza ki az Ön által használt kávészem fajtát (ez az információ a kávé csomagolásán található):
 - 100% Arabica
 - Arabica és Robusta keverék

Nyomja meg a  gombot további információért. Nyomja meg a „→” gombot;
4. Válassza ki a pörkölési szintet úgy, hogy megnyomja a kávészemek színének leginkább megfelelő színárnyalatot.



Nyomja meg a  gombot további információért. Nyomja meg a „→” gombot;

Most a gép ellenőrzi, hogy a jelenlegi beállításokból kiindulva hogyan változtassa meg a beállításokat az optimális eredmény érdekében:

5. Ellenőrizze a kávédaráló helyzetét, és válassza ki a megfelelő számot. Nyomja meg a „→” gombot;
6. Nyomja meg az „Adag” gombot egy Espresso készítéséhez. Az adagolás után nyomja meg a „→” gombot;

Ekkor a gépnek rendelkezésére áll minden adat, amelyre szüksége van az optimális paraméterek meghatározásához (néhány esetben kérhet egy értékelést az éppen adagolt kávéról is), amelyeket előbb megjelenít, majd beállít a gépen.

7. Nyomja meg a „→” gombot, és minden képernyőn nyomja meg a „→” gombot a következő paraméterre lépéshez:
 - A kávé hőmérséklete;
 - Intenzitás;
 - A daráló pozíciója.
8. Nyomja meg a Bean Adapt profil nevét: megjelenik a billentyűzet a név testreszabásához. Nyomja meg a „Kész” gombot a megerősítéshez;
9. Nyomja meg a „→” gombot: a gép menti a beállításokat, és a név megjelenik a logó helyén .

Megjegyzés

- A Bean Adapt Technology csak az Espresso italban jelenik meg mint intenzitás beállítás, de javítja az összes többi kávé alapú ital kifőzését.
- Összesen 6 különböző kávébab profilt menthet, minden alkalommal, amikor módosítja a gépben használt kávészemeteket, elegendő lesz megnyomni a Bean Adapt feliratot (C4) a főoldalon, és kiválasztani a használt kávészemet.

8.1.1 Ízprofil finomítása

A Bean Adapt funkcióval végzett Espresso 3 adagolása után, ha az eredmény a csészében még mindig nem kielégítő, finomíthatja az ízprofil, hogy az Ön számára ideális adagolást érjen el.

Az ízprofil finomításához a következőképpen járjon el:

1. Nyomja meg a kezdőlapon a használt Bean Adapt profilt (C4);
2. Nyomja meg a „...” gombot a finomítani kívánt kávészem profilnál az aktuális beállítások megtekintéséhez; a következőhöz hasonló képernyő jelenik meg:



3. Nyomja meg a jobb alsó sarokban található elemet az ízprofil finomításához, és kövesse a varázslót;
4. Ellenőrizze a daráló helyzetét (A12): ha nem esik egybe a gép által javasolttal, forgassa el a darálót. Nyomja meg a „→” gombot;

5. Nyomja meg az „Adagolás” gombot: a gép folytatja az előkészítési fázisokat, majd elemzi az Espresso kifőzését;
6. Ekkor a gépnek rendelkezésre áll minden adat, amelyre szüksége van az új optimális paraméterek meghatározásához (néhány esetben kérhet egy értékelést az éppen adagolt kávéról is: lásd az alsó képernyőt), amelyeket előbb megjelenít, majd beállít a gépen.

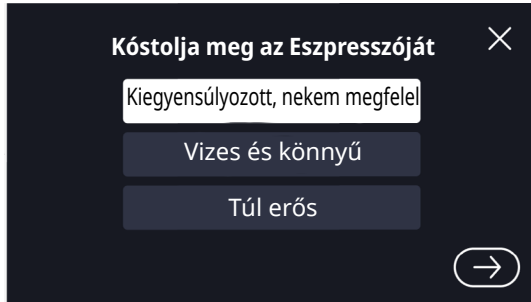

7. Nyomja meg a „→” gombot, és minden képernyőn nyomja meg a „→” gombot a következő paraméterre lépéshez:
 - A kávé hőmérséklete;
 - Intenzitás;
 - A daráló pozíciója.
 8. Nyomja meg a „→” gombot: a gép tárolja az új beállításokat, majd megerősíti a mentést
 9. A gép tárolja a beállításokat, majd megerősíti a mentést.
- A kezdőlap megjelenik a kijelzőn, és a gép készen áll az új használatra.

8.2 Coffee Routine

Ezzel a funkcióval a gép emlékezni fog, hogy szereti a kávékat a nap folyamán, és frissíti az italok listáját, hogy egyezzen a szokásaival.

Ha a funkció aktív, akárhányszor módosítja egy bármelyik ital beállításait (hossz, intenzitás stb...), a gép megadja az új beállítások mentésének lehetőségét ahhoz a napszakhoz a mező bejelölésével, ezután az „Igen” gombbal kell megerősíteni.



Amennyiben az új beállításokat a teljes napszakra szeretné menteni, elegendő megnyomni az „Igen” gombot az erre szolgáló képernyőn.

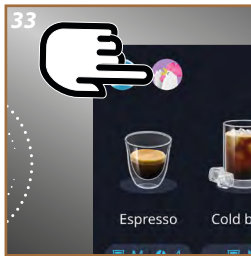

A gép a „Coffee Routine” funkció aktív állapotával van beállítva: nyomja meg a kezdőlapon található ikont (33. ábra) a rendelkezésre álló rutinok és ütemtervek megtekintéséhez:

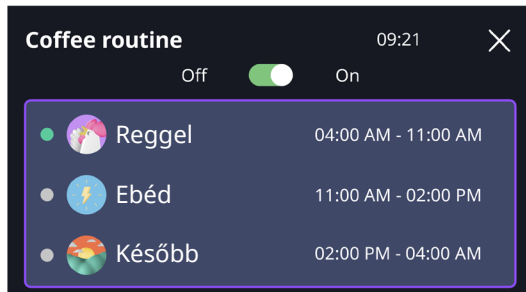

Ha le szeretné tiltani a Coffee Rutin funkciót, a következőképpen járjon el:

1. Nyomja meg a Coffee Routine ikont (C5) (33. ábra);
2. Vigye a kurzort a „Ki” pontra;
3. Erősítse meg az „Igen” gomb megnyomásával;
4. Válassza ki azt a rutint, amelyet meg szeretne tartani alapértelmezettként a profiljához: nyomja meg az „OK” gombot a megerősítéshez;
5. A (C6) szimbólum megjelenik a kezdőlapon, jelezve, hogy a funkció nem aktív.

Megjegyzés:

Ellenőrizze, hogy az óra megfelelő legyen, vagy módosítsa az időt a „9.2.8 Nap és óra” bekezdés utasításai szerint.

8.3 Extra shot (csak néhány forró ital esetén)

Egy újabb lendületért, adjon hozzá egy rövid Espresso-t (30 ml) a következő italokhoz. Az alábbiak szerint kell eljárni:

1. Nyomja meg a személyre szabás gombot (C2) a kívánt ital aljánál (pl. Espresso, 19. ábra). A kijelzőn megjelennek azok a paraméterek, amelyeket a saját ízlésnek megfelelően lehet. A képernyő alján található az „Extra Shot” gomb;
2. Nyomja meg az „Extra Shot” gombot: a funkció első használatakor a gép megerősíti a kiválasztott kávéitalhoz adott Espresso hozzáadását: nyomja meg az „OK” gombot a megerősítéshez;
3. Válassza ki a kívánt hossz és intenzitást. A funkció aktiválását az EXTRA SHOT megjelenése teszi láthatóvá. Nyomja meg az „Adag” gombot.
4. A készülék elvégzi az adagolást és a kijelzőn (B4) megjelenik minden egyes fázis leírása.

-
5. Az előkészítés befejezése után a gép megkérdezi, hogy el szeretné-e menteni az új beállítást.
 6. Ha a Coffee Routine aktív (lásd a „[8.2 Coffee Routine](#)” bekezdést), a gép csak erre a pillanatra teszi lehetővé a beállítások mentését a Coffee Routine box négyzetének megnyomásával;

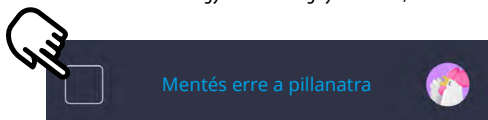

7. A mentéshez nyomja meg az „Igen” gombot: a készülék megerősíti a beállítások mentését, és visszatér a használatra kész állapotba. Ebben az esetben az Extra Shot-ot a ■■■ szimbólum jelöli az ital személyre szabó sávjában.
8. Ha nem szeretné menteni a változtatásokat, nyomja meg a „Nem” gombot: a készülék megerősíti, hogy a beállításokat nem mentette: nyomja meg az „X” gombot a használatra kész állapotba való visszatéréshez.

A készülék készen áll az új használatra.

Megjegyzés

- Az újonnan mentett beállítások CSAK a kiválasztott profil memóriájában lesznek elmentve.
- Ez a funkció nem áll rendelkezésre előre őrölt kávéval.
- A személyre szabásokat a nap minden szakára menteni lehet vagy a jelenlegi napszakra, ha a Coffee Routine aktíválva van. Lásd a „[4.6.5 Hideg tejes italok személyre szabása](#)” bekezdést.

9 BEÁLLÍTÁSOK

A beállítások négy témára vannak osztva:

<ul style="list-style-type: none"> • „9.1 Karbantartás” 9.1.1 Vízköoldás 9.1.2 Vízszűrő 9.1.3 Gép tisztítása 9.1.4 Öblítés 9.1.5 A tejtartály tisztítása 9.1.6 Kör üritése 	<ul style="list-style-type: none"> • „9.2 Általános” 9.2.1 Automata kikapcsolás 9.2.2 Hangjelzés 9.2.3 Energiatakarékosság 9.2.4 Nyelvek 9.2.5 Hőmérséklet 9.2.6 A daráló beállítása 9.2.7 Vízkeménysége 9.2.8 Nap és óra 9.2.9 Gyári beállítások
<ul style="list-style-type: none"> • „9.3 Tanácsok és útmutatók” 9.3.1 Támogatás 9.3.2 Tejtartály tippek 	<ul style="list-style-type: none"> • „9.4 Gép info” 9.4.1 Statisztikák 9.4.2 További információ

9.1 Karbantartás

1. Nyomja meg a  (C3) gombot (34. ábra);
2. Válassza ki a „Karbantartás” témakört a kijelző bal oldalán, és görgessen jobbra, amíg ki nem választja a kívánt tételt. Egyes tételek esetében a gép jelzi, hogy szükséges-e folytatni a karbantartási műveleteket.
3. Nyomja meg az „X” gombot a visszatéréshez és a kezdőlapra lépéshez.

9.1.1 Vízköoldás

A gép jó működésének megőrzése érdekében De'Longhi vízköoldószer használatát javasoljuk (E5).

További információért látogasson el a delonghi.com weboldalra.

1. A „Karbantartás” téma kiválasztása után válassza a „Vízköoldás” lehetőséget a jobb oldali menüből;
2. Nyomja meg az „Info” gombot: a gép felsorolja, hogy mi szükséges a művelet folytatásához, és qr-kódot javasol a De'Longhi vízköoldó megvásárlásához szükséges információk lekéréséhez;
3. Ha mindene megvan, amire szüksége van, és folytatni szeretné a vízköoldást, függetlenül, mielőtt a gép megkérdezi, nyomja meg a „>” gombot, és kövesse a varázslót. Az utasításokat megtalálhatja a „10.6.2 Vízköoldás” bekezdésben.
4. Ellenkező esetben nyomja meg az „X” gombot, hogy visszalépjen, és a főoldalra lépjen.

9.1.2 Vízszűrő

A gép jó működésének megőrzése érdekében De'Longhi vízlágyító szűrő használatát javasoljuk (E4).

További információért látogasson el a delonghi.com weboldalra.

WATERFILTER  EAN: 8004399327252



1. A „Karbantartás” téma kiválasztása után válassza a „Vízszűrő” lehetőséget a jobb oldali menüből;
2. Nyomja meg az „Info” gombot: a gép felsorolja, hogy mi szükséges a művelet folytatásához, és qr-kódot javasol a De'Longhi szűrő megvásárlásához szükséges információk lekéréséhez;
3. Ha mindene megvan, amire szüksége van, és folytatni szeretné a szűrő cseréjét vagy eltávolítását függetlenül, mielőtt a gép megkérdezi, nyomja meg a „→” gombot, és kövesse a varázslót. Az utasításokat megtalálhatja a [„10.6.3.2 A vízszűrő cseréje/eltávolítása”](#) bekezdésben.
4. Ellenkező esetben nyomja meg az „X” gombot, hogy visszalépjén, és a főoldalra lépjen.

9.1.3 Gép tisztítása

Ha a kávéadagoló csőrök (A6) és a kivehető kávéfőző egység (A15) alapos tisztítását szeretné elvégezni, mielőtt a gép kéréni, a következőképp járjon el:

1. A „Karbantartás” téma kiválasztása után válassza a „Gép tisztítása” lehetőséget a jobb oldali menüből;
2. Nyomja meg az „Info” gombot: a gép felsorolja, hogy mi szükséges a művelet folytatásához, és qr-kódot javasol a De'Longhi tabletták megvásárlásához szükséges információk lekéréséhez;
3. Ha mindene megvan, amire szüksége van, és folytatni szeretné a tisztítást függetlenül, mielőtt a gép megkérdezi, nyomja meg a „→” gombot, és kövesse a varázslót. Az utasításokat megtalálhatja a [„10.6.1 A gép alapos tisztítása”](#) bekezdésben,
4. Ellenkező esetben nyomja meg az „X” gombot, hogy visszalépjén, és a főoldalra lépjen.

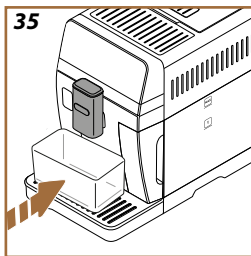

9.1.4 Öblítés

Ezzel a funkcióval meleg vizet adagolhat a kávéadagolóból (A6), hogy felmelegítse és átöblítse a belső kört. Ajánljuk, hogy ha 3-4 napnál hosszabb ideig nem használja a gépet, végezze el 2-3-szor a használat előtt. A funkció indításához a következők szerint járjon el:

1. A „Karbantartás” téma kiválasztása után válassza a „Öblítés” lehetőséget a jobb oldali menüből;
2. Nyomjon „Igen”-t, hogy belépjén az irányított eljárásba;
3. Helyezzen a kávéadagoló alá (A6) egy legalább 0,2l irtartalmú tartályt (35 ábra).
4. Nyomja meg az „Igen” gombot, hogy elindítsa az adagolást: pár másodperc után meleg víz folyik ki, amely megtisztítja és felmelegíti a gép belső körét.
5. Az öblítés megszakításához nyomd meg a „Stop” gombot vagy várd meg az automatikus megszakítást.
6. A gép használatra készen áll.

Megjegyzés:

Teljesen természetes, hogy ezen funkció elvégzését követően víz marad a zacstartóban (A19).

9.1.5 A tejtartály tisztítása

Ebben a szakaszban megtalálja az összes utasítást, hogy biztosítsa a tejtartály hatékonyságát az időben (a teljes eljárást megtalálja a „[10.2.2.2 A tejes kancsó alapos tisztítása](#)” fejezetben).

1. A „Karbantartás” téma kiválasztása után válassza a „Kancsó tisztítása” lehetőséget a jobb oldali menüből;
2. Nyomja meg az „Info” gombot, és kövesse a varázslót az „→” vagy „←” gőrgöngyölök használatával. Az eljárás befejeztével erősítse meg a tisztítás elvégzését a „Befejezés” gomb megnyomásával, hogy visszatérjen a főoldalra.

9.1.6 Kör ürítése

Ha azt tervezi, hogy 3 napnál hosszabb ideig nem használja a gépet, vagy mielőtt a készüléket szervizközpontba vinné, hogy megakadályozza a víz fagyását és stagnálását az áramkörön belül, tanácsos kiüríteni a gép hidraulikus körét az alábbiak szerint eljárva.

1. A „Karbantartás” téma kiválasztása után válassza a „Kör ürítése” lehetőséget a jobb oldali menüből;
2. Nyomja meg az „Igen” gombot, és kövesse az utasításokat;
3. Vegye ki a csepptálcát (A7) (16 ábra), ürítse ki, és tisztítsa meg a tálcát és a zacstartót (A19). Mindent helyezzen vissza;
4. Nyomja meg a „→” gombot. Helyezzen egy legalább 0,2L úrtartalmú tartályt a kávéadagoló (A6) és a vízadagoló alá (E1) (8 ábra);
5. Nyomja meg az „Igen” gombot, a gép elvégez egy öblítést meleg vízzel a kávéadagolóból;
6. Az öblítést követően vegye ki a víztartályt (A17) és ürítse ki;
7. Ha be van helyezve, vegye ki a szűrőt (E4) a víztartályból, és nyomja meg a „→” gombot;
8. Helyezze vissza a tartályt (üresen);
9. Nyomjon „Igen”-t és várjon, amíg a készülék megkezdí az ürítést; (Figyelem: forró víz folyik ki az adagolókból). A hidraulikus kör kiürülésével egyidőben fokozódhat a készülék zajossága: ez készülék működését kísérő, teljesen normális jelenség.
10. Az ürítés befejeztével vegye ki, ürítse ki, és helyezze vissza a csepptálcát, majd nyomja meg a „→” gombot, a gép kikapcsol (standby),
11. Csatlakoztassa le a gépet a villamos hálózatról;
12. A készülék következő bekapcsolásakor kövesse a „[2.1 Az első bekapcsolás eljárása](#)” fejezetben leírt utasításokat.

9.2 Általános

1. Nyomja meg a  (C3) gombot.
2. Válassza ki a „Általános” témakört a kijelző bal oldalán, és görgessen jobbra, amíg ki nem választja a kívánt tételt.
3. Nyomja meg az „X” gombot a visszatéréshez és a kezdőlapra lépéshez.

9.2.1 Automata kikapcsolás

Beállíthatja az automata kikapcsolást, hogy a készülék egy bizonyos inaktív időszak után kikapcsoljon.

1. Az „Általános” téma kiválasztása után válassza az „Automata kikapcsolás” lehetőséget a jobb oldali menüből;
2. A kijelzőn megjelenik az aktuálisan kiválasztott automata kikapcsolás ideje és a többi kiválasztható opció;
3. Válassza ki a kívánt automatikus kikapcsolási időt, és nyomja meg az „OK” gombot;
4. Nyomja meg az „X” gombot, hogy visszalépjen a főoldalra.

Megjegyzés:

A gépen alacsony automata kikapcsolási idő van beállítva, az energiafogyasztás csökkentése érdekében. Egy magasabb automata kikapcsolási idő kiválasztása a gép energiafogyasztásának növelésével jár.

9.2.2 Hangjelzés

Amikor aktív, a gép minden műveletnél egy hangjelzést ad ki. Ebben a pontban aktiválhatja vagy kikapcsolhatja a hangjelzést.

1. Az „Általános” téma kiválasztása után válassza a „Hangjelzés” lehetőséget a jobb oldali menüből;
2. Nyomja meg a „Ki” gombot, hogy kikapcsolja, vagy a „Be” gombot, hogy aktiválja,
3. Nyomja meg az „X” gombot, hogy visszalépjen a főoldalra.

9.2.3 Energiatakarékosság

Amikor a funkció be van kapcsolva, biztosítja az uniós szabályoknak megfelelő alacsony energiafogyasztást. Ebben a pontban aktiválhatja vagy kikapcsolhatja az energiatakarékosságot.

1. Az „Általános” téma kiválasztása után válassza az „Energiatakarékosság” lehetőséget a jobb oldali menüből;
2. Nyomja meg a „Ki” gombot, hogy kikapcsolja, vagy a „Be” gombot, hogy aktiválja;
3. Nyomja meg az „X” gombot, hogy visszalépjen a főoldalra.

Megjegyzés:

Ha az „Energiatakarékosság” üzemmód aktív, az első kávé készítésekor a várakozás néhány másodperccel hosszabb időt vehet igénybe.

Megjegyzés:

Amikor megjelenik a  (D2) szimbólum a főoldalon, azt jelenti, hogy a funkció aktív.

9.2.4 Nyelvek

Ha módosítani szeretné a beállított nyelvet, a következők szerint járjon el:

1. Az „Általános” téma kiválasztása után válassza a „Nyelv” lehetőséget a jobb oldali menüből;
2. Válassza a „Beállítás” lehetőséget, és válassza ki a kívánt nyelvet;
3. Nyomja meg az „X” gombot, hogy mentse az új nyelvet, és visszalépjen a főoldalra.

9.2.5 Hőmérséklet

A hőmérséklet az egyik legmeghatározóbb tényező, amely meghatározza a finom kávékivonatot. Minél kevésbé van megpörkölve a kávé, annál magasabb a hőmérséklet, amelyet elbír, és fordítva.

Ajánljuk, hogy használja a Bean Adapt funkciót  (lásd „8.1 Bean Adapt Technology”) hogy beállítsa az ideális hőmérsékletet a használt kávészemekhez.

Figyelem:

ha az ital hőmérsékletének növelését szeretné, ajánljuk, hogy melegítse meg a csészét egy kis meleg víz betöltésével, amelyet kiönt, mielőtt elkezdi adagolni a kávé alapú italát. Ha ellenkező esetben hidegebb italt szeretne kapni, hideg vizet vagy jeget használjon a csésze hőmérsékletének csökkentésére, majd adagolja az italt.

1. Az „Általános” téma kiválasztása után válassza a „Hőmérséklet” lehetőséget a jobb oldali menüből;
2. Állítsa be a kívánt hőmérsékletet,
3. Nyomja meg az „X” gombot, hogy mentse az új hőmérsékletet, és visszalépjen a főoldalra.

Megjegyzés:

A hőmérséklet-változás hatékonyabb a hosszú italok esetében.

9.2.6 A daráló beállítása

A daráló beállítása, így a kávépor mérete, az egyik legjelentősebb tényező a megfelelő kifőzéshez. Ajánljuk, hogy használja a Bean Adapt funkciót  (lásd „8.1 Bean Adapt Technology” fejezetet), amely gondoskodik az optimális szint beállításáról minden kávészemhez.

Amennyiben nem szeretné aktiválni a Bean Adapt funkciót , ebben a fejezetben elmagyarázzuk, hogy módosíthatja a darálási szintet, és pár javaslatot is teszünk a megfelelő beállításhoz.

1. Az „Általános” téma kiválasztása után válassza a „Daráló beállítása” lehetőséget a jobb oldali menüből;
2. Nyomja meg az „Info” gombot az őrlési szint beállításának részletesebb magyarázatához: nyomja meg a görgető nyilakat az egyik képernyőről a másikra való lépéshez, majd nyomja meg az „X” gombot a kezdőlappra való visszatéréshez.

Megjegyzés:

- Javasoljuk, hogy a daráló további beállításait csak azután végezze el, miután legalább 3 kávét lefőztél a leírt eljárás szerint. Ha a kávéadagolás ismét nem megfelelő, ismételje meg az eljárást.

9.2.7 Vízkeménység

A gép az első indításkor kérte a vízkeménység beállítását (lásd [2.3 Állítsd be a vízkeménységet](#)). Szükség esetén lehetőség van a vízkeménység új programozására.

1. Az „Általános” téma kiválasztása után válassza a „Vízkeménység” lehetőséget a jobb oldali menüből;
2. Nyomja meg a „Beállít” gombot, majd ellenőrizze a víz keménységét a bekezdés „[2.2 A vízkeménység ellenőrzése](#)” leírása szerint;
3. Nyomja meg az 1,2,3-as vagy 4-es szintet a vízkeménység észlelt értékének megfelelően az új beállítás kiválasztásához: nyomja meg a „További információ a vízkeménységről” gombot, hogy megjelenítse az összes adatot tartalmazó táblázatot a megfelelő szint kiválasztásához;
4. Nyomja meg az „X” gombot többször, hogy először az új szintet mentse, majd visszatérjen a főoldalra.

Megjegyzés:

Elvégezheti a vízkeménység mérését bármiféle, a kereskedelemben kapható mérőcsikkal. Miután megmérte a víz keménységi fokát, nyomja meg a „További információ a víz keménységéről” gombot a táblázat megtekintéséhez.

9.2.8 Nap és óra

A nap és az idő beállítása szükséges a kávézási rutinok megfelelő kezeléséhez (lásd a „[8.2 Coffee Routine](#)” bekezdést).

1. Az „Általános” téma kiválasztása után válassza a „Nap és óra” lehetőséget a jobb oldali menüből;
2. Nyomja meg a „Beállít” gombot;
3. Kiválasztás:
 - „Időzóna”: nyomja meg a „>” gombot, válassza ki a megfelelő beállítást, és nyomja meg a „<” gombot;
 - „Nap és idő”: válassza ki a megfelelő napot és időt a legördülő menüből; ha a gép csatlakoztatva van, aktiválhatja a szinkronizálást Wi-Fi-n keresztül a megfelelő négyzet bejelölésével. Nyomja meg a „<” gombot;
 - „Használja a 24 órás formátumot”: engedélyezze vagy tiltsa le a 24 órás időformátumot;
4. A kezdőoldalra visszatéréshez nyomja meg az „X” gombot.

9.2.9 Gyári beállítások

Ezzel a funkcióval a menü összes beállítását és a mennyiségi beállításokat visszaállíthatja a gyári beállításokra (kivéve a nyelvet és a statisztikát, amelyek a beállításnak megfelelőek maradnak).



Az alábbiak szerint kell eljárni:

1. Az „Általános” téma kiválasztása után válassza „Gyári beállítások” lehetőséget a jobb oldali menüből;
2. Nyomja meg a „Kezdés” gombot;
3. Válassza ki, hogy mit szeretne alaphelyzetbe állítani: „Gép” vagy „Profil”;
4. **„Gép”**: nyomja meg az „Igen” gombot. A gép visszatér a gyári értékekre. **„Egyetlen profil”**: válassza ki a visszaállítani kívánt profilt, majd nyomja meg az „Igen” gombot. A gép csak a kiválasztott profilban tér vissza a gyári értékekre.
5. A kezdőoldalra visszatéréshez nyomja meg az „X” gombot.

Megjegyzés:

Miután visszaállította a gépet (nem csak az egyéni profilt) a gyári beállításokra, a készülék ismét javasolja az első indítás műveleteit a [2.5 Bevezetés a gép működésébe](#) bekezdéstől.

9.3 Tanácsok és útmutatók

1. Nyomja meg a   gombot.
2. Válassza ki a „Tanácsok és útmutatók” témakört a kijelző bal oldalán, és görgessen jobbra, amíg ki nem választja a kívánt tételt.
3. Nyomja meg az „X” gombot a visszatéréshez és a kezdőlapra lépéshez.

9.3.1 Támogatás

Ehhez a témához mindig rendelkezésre áll egy QR kód, amely visszaviszi a használati utasításhoz és egyéb a gépéhez fontos tartalmakhoz.

1. Az „Tanácsok és útmutatók” téma kiválasztása után válassza a „Támogatás” lehetőséget a jobb oldali menüből;
2. Szkennezd be a QR kódot, hogy hozzáférj a használati útmutatóhoz és további segítségért;
3. A kezdőoldalra visszatéréshez nyomja meg az „X” gombot.

9.3.2 Tejtartály tippek

Ebben a pontban talál néhány hasznos tanácsot a használandó tej típusával kapcsolatban, hogy egy tökéletes - akár meleg, akár hideg - habot hozzon létre.

1. Az „Tanácsok és útmutatók” téma kiválasztása után válassza a „Tejtartály tippek” lehetőséget a jobb oldali menüből;
2. Válassza ki a használni kívánt kancsót (LatteCrema Hot vagy LatteCrema Cool): hozzáfér az információkhoz, hogy megkapja az italaihoz ideális habot;
3. Nyomja meg többször az „X” gombot, hogy visszalépjön a főoldalra.

9.4 Gép info

1. Nyomja meg a  (C3) gombot.
2. Válassza ki a „Gép info” témakört a kijelző bal oldalán, és görgessen jobbra, amíg ki nem választja a kívánt tételt.
3. Nyomja meg az „X” gombot a visszatéréshez és a kezdőlapra lépéshez.

9.4.1 Statisztikák

Ebben a pontban ellenőrizheti, hogy melyik és hány féle ital típust adagolt, milyen gyakorisággal végezte el a karbantartást, és mennyi vizet fogyasztott.

1. A „Gép info” téma kiválasztása után válassza a „Statisztika” lehetőséget a jobb oldali menüből;
2. Nyomja meg az „Info” gombot, és görgessen a képernyőkön a gép statisztikai adatainak megtekintéséhez;
3. Nyomja meg többször az „X” gombot, hogy visszalépjen a főoldalra.

9.4.2 További információ

Ebben a szakaszban megjelenítheti a sorozatszámot és a gép „build”-jét. Ezek az információk hasznosak lehetnek, ha az ügyfélszolgálathoz kell fordulnia.

1. A „Gép info” téma kiválasztása után válassza a „További információ” lehetőséget a jobb oldali menüből;
2. Nyomja meg az „Info” gombot: megtekintheti a gép sorozatszámát és Build kódját.
3. Nyomja meg többször az „X” gombot, hogy visszalépjen a főoldalra.



10 TISZTÍTÁS ÉS KARBANTARTÁS

10.1 A kivehető elemek tisztítása

A következő fejezetben megtalálja a De'Longhi által javasolt karbantartási és tisztítási műveletekkel kapcsolatos utasításokat.

A készülék megfelelő tisztításához több alkatrészt úgy terveztek, hogy kivehetőek és könnyen elmoshatóak legyenek.

Megjegyzés:

- A készülék tisztításához ne használjon oldószereket, súrolószereket vagy alkoholt. A szuperautomata De'Longhi készülékek tisztításához nincs szükség vegyszerek használatára.
- A kávézacc vagy egyéb lerakódások eltávolításakor nem szabad fémtárgyakat használni, mert ezek megkarcolhatják a gép fém- vagy műanyag felületeit.

10.1.1 Tisztítási módszerek

- [10.2 Mosogatógépben mosható alkatrészek](#)
- [10.3 Áztatással mosható alkatrészek](#)
- [10.4 Folyó csapvízzel elmosható alkatrészek](#)

10.2 Mosogatógépben mosható alkatrészek

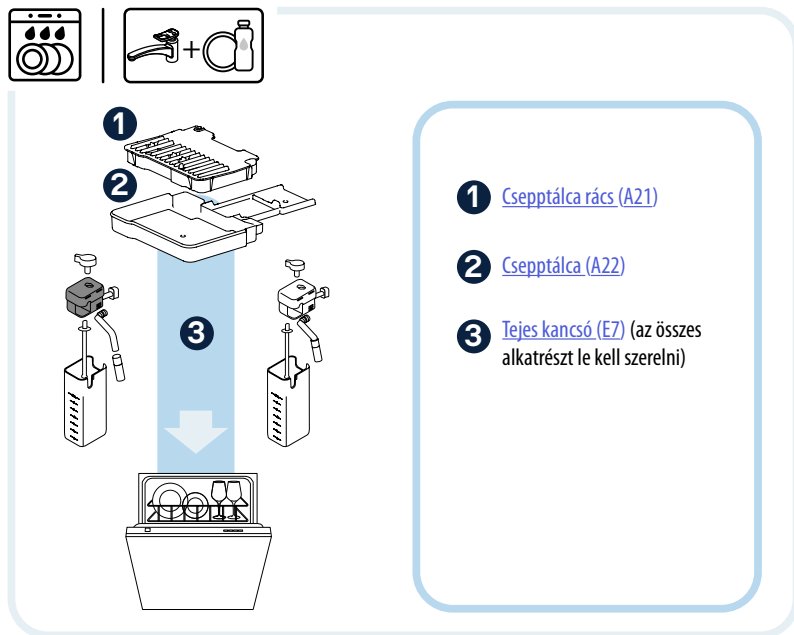

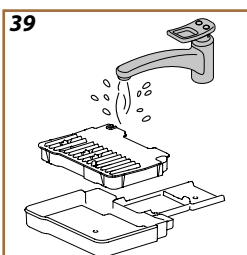
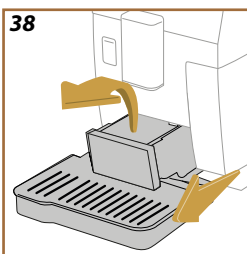
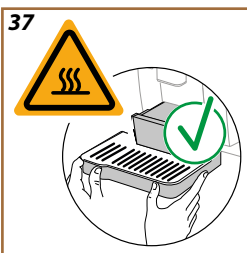
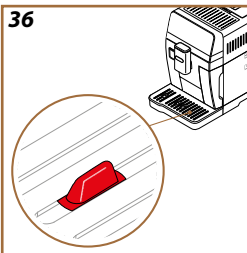

Megjegyzés:

Amennyiben nincs mosogatógépe, ajánlott az alkatrészek elmosása meleg ivóvízzel (40-50°C), ezután hagyja az alkatrészeket ázni meleg ivóvízben (40-50°C) és mosogatószerben legalább 30 percig. Ez idő eltelte után alaposan öblítse el az összes alkatrészt meleg ivóvízzel (40-50°C), végül szárítsa meg egy tiszta ruhával.

10.2.1 Csepptálca rács és csepptálca tisztítása

A csepptálca (A7) rendelkezik egy piros úszó jelzővel (A23) amely mutatja a benne lévő víz szintjét (36. ábra).

Még mielőtt ez a jelző előbukkana a csészetartó felületből (A20), ki kell üríteni a tálcát és meg kell tisztítani, ellenkező esetben a víz túlfolyik a peremen és kárt okoz a gépben, a tartófelületben vagy a környező területen. A csepptálca eltávolításához a következőképpen járjon el:

Figyelem! Égési sérülések veszélye!!

Ha egymás után több tejes italt készít, a fém csészetartó (A20) felforrósodik. Várja meg, hogy kihűljön mielőtt hozzáérne, és akkor is csak az első részénél fogja meg (37).

1. Kapcsolja ki a gépet (lásd „3.1.2 Kikapcsolás” bekezdés);
2. Vegye ki a csepptálca együttest (A7) (38. ábra);
3. Ellenőrizze a kondenzvíz gyűjtő tálcát (A18), és ha tele van, ürítse ki;
4. Távolítsa el a csészetartó tálcát (A20), a csepptálca rácsot (A21), majd ürítse ki a csepptálcát (A22) és a zacctartót (A19);
5. Öblítse le az összes alkatrészt forró ivóvízzel (40-50°C), (39. ábra);
6. Mosogassa el mosogatógépben a kezdő mezőben feltüntetett alkatrészeket, majd törölje szárazra egy tiszta ruhával;
7. Az alkatrészek tiszták: folytassa a többi tisztítását a bekezdés szerint. „10.3 Áztatással mosható alkatrészek” és állítsa össze a csepptálca együttest (A7), hogy visszahelyezze a gépbe.

Figyelem!

- Amikor kiveszi a csepptálcát, a zacctartót is ki kell üríteni, még akkor is, ha nincs teljesen tele. Ha ezt elmulasztja, előfordulhat, hogy a következő kávék elkészítésénél a tartály a tervezettnél jobban megtelik, és a készülék eltömődik.
- A csepptálca együttes többi alkatrésze nem mosható mosogatógépben.

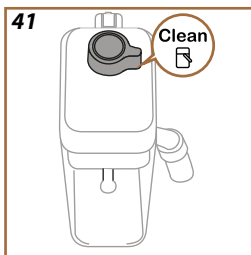
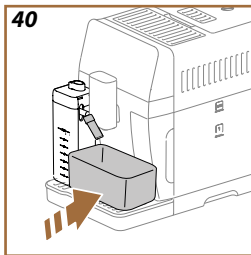

10.2.2 Tej. kancsó tisztít

10.2.2.1 A tejes kancsó tisztítása minden használat után

Minden tej alapú ital adagolása után a készülék kéri, hogy végezze el a tartály tisztítását (Clean funkció), hogy megtisztítsa a tejes kancsó fedelét (F2). A tisztítás megkezdéséhez az alábbiak szerint járjon el:

1. Hagyja a tejes kancsót a gépben (nem kell kiürítenie a tejtartályt);
2. Helyezzen egy csészét vagy egyéb üres tartályt a tejadagoló alá (F3) (40. ábra);
3. Forgassa el hab/tisztító kart (F1) a "Clean" állásba (41. ábra): a tejadagolóból meleg víz és gőz távozik. A tisztítás automatikusan leáll;
4. Állítsa vissza a szabályozó gombot a kívánt tejhab mennyiségére;

Ha egymás után több italt kell főznie:

- A következő elkészítésekhez, amikor a tejtartály tisztítása üzenet megjelent (Clean funkció), nyomja meg a „Később” gombot . Az utolsó elkészítés után tisztítsa meg a tejes kancsót.

Az elkészítések után a tejes kancsó üres vagy a tej nem elegendő a többi recepthoz

- Miután elvégezte a tisztítást (a „Clean” funkcióval,) szerelje le a tejes kancsót és tisztítsa meg minden alkatrészét a ["10.2.2.2 A tejes kancsó alapos tisztítása"](#) bekezdésben leírtak szerint.

Az elkészítés végén még mindig van elég tej a tartályban a többi recepthoz

- Miután elvégezte a tisztítást a „Clean” funkcióval, vegye ki a tejes kancsót, és azonnal tegye a hűtőszekrénybe. A LatteCrema Hot kancsót ☺ legfeljebb 2 napig tarthatja hűtőszekrényben, míg a LatteCrema Cool kancsót ☹ legfeljebb egy napig: ezután tisztítsa meg az összes alkatrészét a ["10.2.2.2 A tejes kancsó alapos tisztítása"](#) bekezdésben leírtak szerint.

Figyelem:

Ha a tejes kancsót **30 percnél** hosszabb ideig nem tette hűtőszekrénybe, szedje szét és tisztítsa meg az összes alkatrészét a [10.2.2.2 A tejes kancsó alapos tisztítása](#) bekezdésben leírt módon.

Általános megjegyzések a tejes italok elkészítése után

- Ha a tisztítást nem végzi el, a ☐ (D1) szimbólum jelenik meg a kezdőoldalon, emlékeztetve arra, hogy a tejtartályt meg kell tisztítani.
- Egyes esetekben a tisztításhoz (Clean funkció) meg kell várni a gép felmelegedését.
- A megfelelő tisztításhoz várja meg a CLEAN funkció végét. A funkció automatikus. Menet közben ne állítsa le.

10.2.2.2 A tejes kancsó alapos tisztítása

A tejtartály (E7) alapos tisztítása alapvető fontosságú az optimális és az időben állandó eredmény elérése érdekében.

Megjegyzés

Minden italadagolás utáni tisztításhoz olvassa el a „10.2.2.1 A tejes kancsó tisztítása minden használat után” bekezdést.

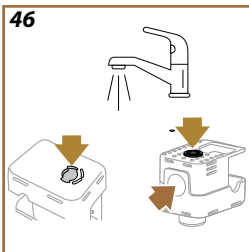
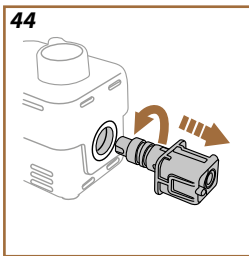
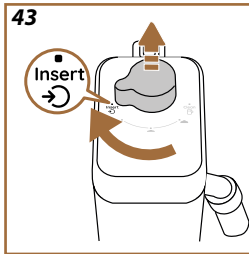
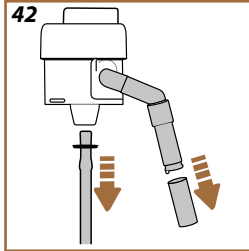

A gép emlékezteti, hogy mikor tisztítsa meg, és ha kételybe támad, mindig követheti a tisztítási utasításokat, a beállítások menübe lépve, lásd „9.1 Karbantartás” - „9.1.5 A tejtartály tisztítása” bekezdést.

Ajánljuk, hogy a tejtartály teljes tisztítását végezze el:

- 1 nap után a LatteCrema Cool kancsót
- 2 nap után a LatteCrema Hot kancsót.

Az alábbiak szerint járjon el:

1. Emelje fel a tejeskancsó fedelét (F2)(F5);
2. Húzza ki a tejadagolót (F3), a tejadagoló hosszabbítót (F4) (ha van) és a tejfelszívó csövet (F6) (42. ábra);
3. Forgassa el az órával megegyező irányba a hab szabályozó kart (F1) a „Behelyezés” állásig (43. ábra) és húzza felfelé;
4. Forgassa el az órával ellentétes irányba a tejtartály csatlakozóját (F7) (44. ábra).
5. Mosogatógépben (javasolt) vagy kézzel mossa el az alábbiak szerint:
 - **Mosogatógépben:** Öblítse el az összes alkotóelemet meleg ivóvízzel (40-50°C); majd helyezze a mosogatógép felső kosarába a fedelet függőleges helyzetben, és a kis eltávolítható részeket (ada-

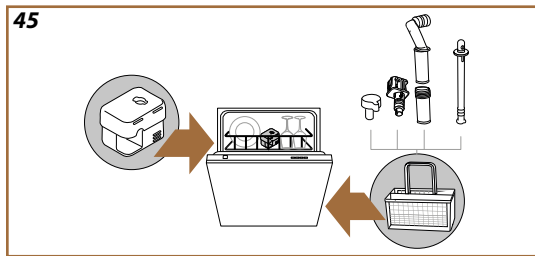

golócső, felszívócső, csatlakozó, gomb) az evőeszköz kosárba (45. ábra). Indíts el egy programot 50°C-on, pl: Eco Standard.

- **Kézzel:** Alaposan öblítsd le az összes alkatrészt meleg (40-50°C-os) vízzel a látható maradványok eltávolítása érdekében: ellenőrizd, hogy a víz átjusson a furatok (46. ábra) között. Az alkatrészeket (a tejtartályt is) forró (40-50°C-os), mosogatószeres vízbe kell meríteni legalább 30 percre. Alaposan öblítse le az összes alkatrészt forró ivóvízzel (40-50°C), egyenként megdörzsölve őket kézzel.

47

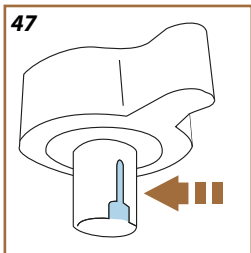

6. Ellenőrizze, hogy ne maradjon tejmaradék a mélyedésekben és a gomb alsó részén lévő mélyedésekben (47 ábra). Szükség esetén egy fogpiszkálóval kaparja ki;
7. Ellenőrizze, hogy a tejszívó csövet (F6) és a tejadagoló csövet (F3) nem torlaszolják-e el tejmaradványok
8. Az alkatrészeket egy tiszta és száraz ronggyal szárítsa meg;
9. Szerelje vissza a tejes kancsó összes alkatrészét.

Megjegyzés:

A gép rendszeresen emlékeztet arra, hogy alaposan meg kell tisztítani a kancsót és felkínálja az alapos tisztítás sorrendjét.

10.3 Áztatással mosható alkatrészek

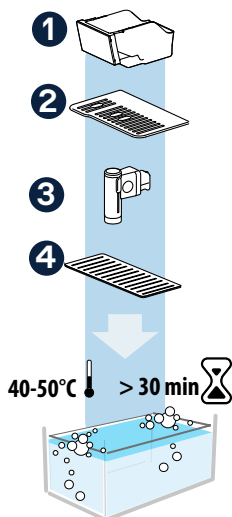
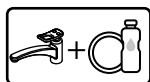

- 1 [Zaccartó \(A19\)](#)
- 2 [Csészertartó tálca \(A20\)](#)
- 3 [Melegvíz-adagoló \(állítható magasság\) \(E1\)](#)
- 4 [Csészertartó polc/Tartozékartó rekesz fedél \(A3\)](#)

Megjegyzés:

Öblítsen el minden alkatrészt meleg ivóvízzel (40-50°C), tegye be áztatni meleg ivóvízbe (40-50°C) és mosogatógépbe kb. 30 percre. Öblítse le alaposan meleg ivóvízzel (40-50°C), és szárítsa meg egy tiszta ruhával.

10.3.1 Zaccartó tisztítása

Amikor a készülék igényli (lásd „[11 GYAKORI ÉS RIASZTÁSI ÜZENETEK](#)” bek.), ki kell üríteni, és meg kell tisztítani a zaccartót ([A19](#)). Amíg meg nem tisztítja a zaccartót, addig a készülék nem kezdi meg a kávé készítését. A penész létrejöttének elkerülése érdekében 72 órával az első italkészítés után a készülék jelzi a tartály ürítésének igényét, akkor is, ha nincs tele (ahhoz, hogy a 72 órát megfelelően számolja, a gépet sosem szabad kihúzni a hálózathoz).

Figyelem! Forrázás veszélye

Ha egymás után több tejes italt készít, a fém csészetartó (A20) felforrósodik. Várja meg, hogy kihűljön mielőtt hozzáérne, és akkor is csak az első részénél fogja meg (37. ábra).

A tisztítás elvégzéséhez (bekapcsolt készülék mellett):

1. Vegye ki a csepptálcát (A7) és a zacctartót (A19) (38 ábra);
2. Ürítse ki és tisztítsa meg a csepptálcát és a zacctartót, ügyelve arra, hogy eltávolítsa az alján esetlegesen lerakódott maradványokat.
3. Öblítse el meleg ivóvízzel (40-50°C).
4. Hagyja a zacctartót ázni meleg ivóvízben (40-50°C) és mosogatószerben kb 30 percig. Öblítse le alaposan csapvízzel (40-50°C), végül szárítsa meg egy tiszta ruhával.
5. Tisztítsa meg a többi alkatrészt, és helyezze vissza a készülékbe a csepptálca együttest (A7) a zacctartóval.

Figyelem!

Amikor kiveszi a csepptálcát (A22), a zacctartót (A19) is ki kell üríteni, még akkor is, ha nincs teljesen tele. Ha ezt elmulasztja, előfordulhat, hogy a zacctartó a tervezettnél jobban megtelik, és a készülék eltömődik.

A tisztítási tevékenységek optimalizálása érdekében ajánljuk, hogy végezze el a csepptálca ürítését is.

10.3.2 Csészetartó tálca tisztítása

Rendszeresen tisztítsa meg a csészetartó tálcát (A20) a következők szerint:

1. Kapcsolja ki a gépet (lásd „3.1.2 Kikapcsolás” bek.);
2. Vegye ki a csepptálcát (A7);

Figyelem!

A tisztítási tevékenységek optimalizálása érdekében ajánljuk, hogy végezze el a zacctartó (A19) és a csepptálca ürítését is. Amikor kiveszi a csepptálcát (A22), a zacctartót (A19) is ki kell üríteni, még akkor is, ha nincs teljesen tele. Ha ezt elmulasztja, előfordulhat, hogy a zacctartó a tervezettnél jobban megtelik, és a készülék eltömődik.

3. Emelje fel a tálcát (A20);
4. Öblítse el meleg ivóvízzel (40-50°C);
5. Hagyja a tálcát ázni meleg ivóvízben (40-50°C) és mosogatószerben kb 30 percig. Öblítse le alaposan meleg ivóvízzel (40-50°C), végül szárítsa meg egy tiszta ruhával.
6. Helyezze vissza a csészetartó tálcát, és helyezze vissza a csepptálcát a gépbe.

10.3.3 Víz adagoló tisztítása

Rendszeresen tisztítsa meg a vízadagolót (E1) a következők szerint:

1. Vegye ki az adagolót a gépből vagy a tartozéktartó rekeszből (A10);
2. Előtte öblítse el meleg ivóvízzel (40-50°C);
3. Áztassa be vízbe (40-50°C) és mosogatószerbe kb 30 percig. Öblítse le alaposan meleg ivóvízzel (40-50°C), végül szárítsa meg egy tiszta ruhával, és helyezze vissza a helyére.

10.4 Folyó csapvízzel elmosható alkatrészek

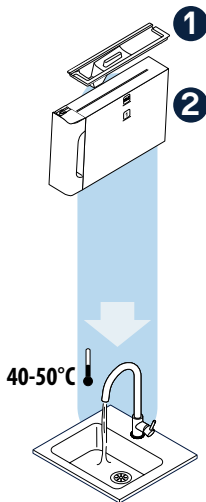

1 [Vízartály fedél \(A16\)](#)

2 [Vízartály \(A17\)](#)

10.4.1 Víztartály fedéllel tisztítása

Ájánlott a víztartály rendszeres tisztítása (A8) (kb havonta egyszer) vagy amennyiben a gépet nem használja több mint 3 napig.

A víztartály tisztítása a vízlágyító szűrő cseréjének szerves része (E4) (lásd bek. „10.6.3 Vízsűrő kezelése”).

1. Vegye ki a víztartályt, húzza le a fedelét (A16), és távolítsa el a vízlágyító szűrőt (ha van) és ivóvízzel öblítse le;
2. Úrítse ki a víztartályt és meleg ivóvízzel (40-50°C) mossa meg, szükség esetén egy nem dörzshatású rongy segítségével. Öblítse el alaposan meleg ivóvízzel (40-50°C);
3. Ha előzetesen kivette, helyezze vissza a szűrőt, töltsé fel ivóvízzel a MAX szintig, tegye fel a fedelét, és tegye vissza a tartályt a gépbe;
4. (Csak akkor, ha be van illesztve a vízlágyító szűrő) Adagolj 100ml forró vizet a szűrő újra aktiválásához.

10.5 Fő test tisztítása

10.5.1 Gép belsejének tisztítása

Áramütés veszélye!

A belső részek tisztítása előtt a gépet ki kell kapcsolni (lásd „3.1.2 Kikapcsolás” bekezdés) és le kell választani a hálózatról. Soha ne merítse a készüléket vízbe.

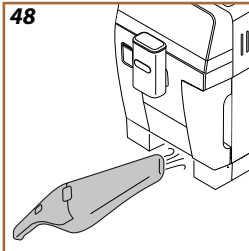

1. Rendszeresen (kb. havonta egyszer) ellenőrizze, hogy a gép belseje nem piszkos (akkor lehet hozzáférni, ha a csepptálca (A7) ki van húzva).
2. Szükség esetén távolítsa el a kávémaradványokat a mellékelt ecsettel (E2) és egy tiszta ruhával.
3. Szívja ki az összes maradékot egy kézi porszívóval (48).

10.5.2 Őrölt kávé tölcser tisztítása

Rendszeresen tisztítsd meg az őrölt kávé tölcserét (kb havi egyszer) egy ecsettel. Az alábbiak szerint járj el

1. Kapcsold ki a gépet (lásd „3.1.2 Kikapcsolás”);
2. Nyisd ki a tölcser fedelét (A2);
3. Tisztítsd meg a tölcserét egy ecsettel;
4. Zárd vissza a fedelet.

Figyelem!

A tisztítás után ügyelj, hogy ne legyenek kiegészítők a tölcserben. A tölcserben lévő idegen testek a gép működése közben károsíthatják a készüléket.

10.5.3 Kezelőlap tisztítása

Az érintőképernyő nagyon kényes. Ezért a tisztításhoz gyengéden járjon el, és kövesse az alábbi utasításokat:

1. Kapcsolja ki a gépet (lásd „3.1.2 Kikapcsolás” bekezdés) és csatlakoztassa le az elektromos hálózatról: így a szennyeződést is könnyebben látja;
2. Használjon egy mikroszálás ruhát, amely a felületeket karcolás vagy sérülés nélkül tisztítja;
3. Ne használjon oldószereket, súrolószereket vagy alkoholt;
4. Törölje le az érintőképernyőt a mikroszálás ruhával (esetleg benedvesítheti a ruhát vízzel);
5. A mikroszálás ruha száraz részével szárítsa meg a felületet.

10.6 A gép alapos tisztítása és megelőző karbantartás

10.6.1 A gép alapos tisztítása

A gép alapos tisztítása lehetővé teszi a kávémaradványok eltávolítását, ami a gép bizonyos részein képződhet. A gépe jelezni fogja, mikor van itt az ideje a tisztítás elvégzésének, és eldöntheti, hogy azonnal elvégezze a tisztítást vagy elhalassza (lásd „11 GYAKORI ÉS RIASZTÁSI ÜZENETEK” bekezdés). Ha azonnal el szeretné végezni, miután megjelent a figyelmeztető üzenet, elegendő lesz megnyomni a „>” gombot, és lépésről lépésre követni a kijelzőn megjelenő utasításokat (B4) (a tisztítás kb. 10 percig tart).

Ha nem folytatja azonnal a tisztítást, nyomja meg a „Később” gombot: a gép a következő bekapcsoláskor visszaállítja a riasztást.

Az alábbiak szerint kell eljárni:

1. Ha a gép karbantartási állapotára figyelmeztető képernyőn megjelenik a „Gép tisztítása szükséges” üzenet, nyomja meg a „>” gombot;
2. A gép felsorolja, hogy mi szükséges a művelet folytatásához, és javaslatot tesz a QR-kódra a De'Longhi tisztító tabletták megvásárlásához: nyomja meg a „>” gombot;
3. Húzza ki a víztartályt (A8) (3. ábra) és öblítse le;
4. Tölts fel a víztartályt a MAX szintig. Tegye vissza a gépbe, és nyomja meg a „>”;
5. Távolítsa el a kávészem tartály fedelét (A1), emelje fel az örölt kávé tölcser ajtaját (A2) (20. ábra), és helyezzen be egy tisztító tablettát (49. ábra): ügyeljen, hogy ne akadjon be;
6. Nyom meg a „Kezdés” gombot;
7. Helyezze el a 0,5 literes tartályt, hogy összegyűjtse a kávéadagolóból kiáramló vizet (A6) (35. ábra). A folytatáshoz nyomja meg az „Igen” gombot. A gép automatikusan folytatja a tablettá feloldási és öblítési ciklusát, amely néhány percig tart: egy sáv folyamatosan betelítődik a művelet folyamata alatt;

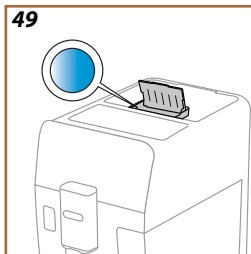

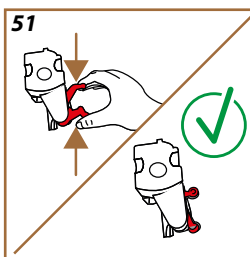
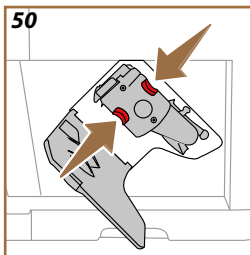

8. Az öblítési ciklus végén távolítsa el és ürítse ki a víz összegyűjtésére használt tartályt
9. Távolítsa el a víztartályt;
10. Nyissa ki a kávéfőző egység ajtaját (A14) a jobb oldalon;
11. Nyomja befelé a két színes kioldó gombot (50. ábra) és egyszerre húzza kifelé a kávéfőző egységet (A15);
12. Nyomja meg a „→” gombot;
13. Öblítse le a kávéfőző egységet friss csapvíz alatt, tisztítószer nélkül;

Figyelem!

CSAK VÍZZEL ÖBLÍTSE LE

NE HASZNÁLJON TISZTÍTÓSZERT VAGY MOSOGATÓGÉPET

14. Használja az ecsetet (E2) a kávéfőző egységre lerakódott maradványok eltávolításához is, amelyet a kávéfőző egység lemezén keresztül láthat (A14);
15. Nyomja meg a „→” gombot;
16. Győződjön meg róla, hogy a kávéfőző egységet a két kar (51. ábra) megnyomásával a megfelelő helyzetbe állítsa;
17. Helyezze vissza a kávéfőző egységet a tartójára, és nyomja be a beakasztás kattanásig;
18. A behelyezést követően ellenőrizze, hogy a színes gombok kiugrottak-e;
19. Csukja be a kávéfőző egység ajtaját, és helyezze vissza a víztartályt;
20. Nyomja meg a „→” gombot;
21. A tisztítási folyamat befejezéséhez a gép meleg vizes öblítéseket végez a kávéadagolóból (A6): helyezzen az adagolók alá egy 0,2 l úrtartalmú tartályt, és nyomja meg az „lgen” gombot.

A gép felmelegszik, öblítéseket végez, és végül visszatér a főoldalra.

Megjegyzés:

Ha a kávéfőző egység (A15) extra tisztítását szeretné elvégezni, kapcsolja ki a gépet (lásd 3.1.2 Kikapcsolás) hogy a megfelelő állásba helyezze a főzőegységet, és vegye ki, majd tisztítsa meg a főzőegységet az előzőek szerint a 9. ponttól.

[ITT NÉZHETI MEG A VIDEÓT](#)

10.6.2 Vízköoldás



A vízköoldás a gép egy alapos tisztítási folyamata, amely célja, hogy eltávolítsa a vízkőlerakódásokat, amelyek a vizet a tartályból a csészébe szállító körön belül alakulhatnak ki.

A vízkő eltávolítása nem csak meghosszabbítja a gép élettartamát, hanem lényegesen javítja az adagolt italok minőségét is.

Ahogy leírtuk a „[Vízkezelés](#)” bekezdésben, a gép jelzi, amikor eljön a megfelelő időpont a vízköoldásra, az adagolt italok száma és típusa és a

vízkeménység alapján. Ha a vízkeménységet megfelelően állította be, a gép megfelelő gyakorisággal fogja kérni a vízköoldás elvégzését. Bármikor megtekintheti, hogy mennyi idő hiányzik a következő vízköoldásig a beállítások [Vízkömentesítés](#) menüben .

Figyelem!

- Használat előtt olvassa el a vízköoldószers csomagolásán található utasításokat és a címkét (E4).
- Kizárólag De'Longhi vízköoldó használatát javasoljuk. Nem megfelelő vízköoldó használata, valamint a nem szabályosan végzett vízköoldás olyan károkat okozhat, melyek javítása nem tartozik a gyártó által vállalt garancia körébe.
- A vízköoldó károsíthatja a kényes felületeket. Ha a termék véletlenül kiömlik, azonnal itassa fel.

A vízköoldás elvégzéséhez

ECODECALK  EAN: 8004399327252

Vízköoldószers	De'Longhi vízköoldószers
Edény	Javasolt űrtartalom: 2,0 L
Idő	~20perc

Vízkömentesítse a gépet, amikor a „Vízkömentesítés” „Kérelem” jelenik meg a gép karbantartási állapotára figyelmeztető képernyőn („11 [GYAKORI ÉS RIASZTÁSI ÜZENETEK](#)” bekezdés): ha azonnal folytatni szeretné a vízkömentesítést, nyomja meg a „>” gombot, és kövesse a gép kijelzőjén megjelenő lépésenkénti utasításokat.

Ha el szeretné használni a vízköoldást, nyomja meg a „Később” gombot: a főoldalon, a gép beállítások menü ikonjánál (C3), egy sárga pont jelenik meg, amely emlékezteti, hogy a készüléknek vízköoldásra van szüksége. A vízköoldó menübe lépéshez:

1. Nyomja meg a beállítások menüt  (C3).
2. A „Karbantartás” téma kiválasztása után válassza a „Vízköoldás” lehetőséget a jobb oldali menüből, és nyomja meg az „Igen” gombot;
3. A gép felsorolja, hogy mi szükséges a művelet folytatásához, és javaslatot tesz a QR-kódra a De'Longhi tisztító vízköoldó megvásárlásához: nyomja meg a „>” gombot;
4. Nyomja meg az „Igen” gombot a vízköoldás varázslóba lépéshez;
5. Vegye ki és ürítse ki a csepptálcát (A7) és a zacartót (A19) (38. ábra): majd helyezze vissza mindkettőt, és nyomja meg a „>” gombot;

52

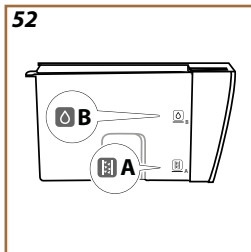

53

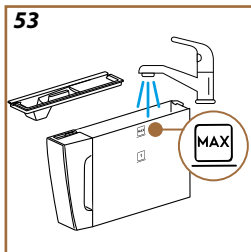

6. Vegye ki a víztartályt (A8), emelje fel a fedelet, és (ha van) vegye ki a szűrőt (E5). Teljesen ürítse ki a tartályt;
7. Nyomja meg a „→” gombot a folyamat elindításához;
8. Helyezze be a vízadagolót (E1) (6. ábra);
9. Töltsön a víztartályba vízköoldót (E5) a tartály belső oldalán jelölt A szintig (ami egy csomag egyszer használatosnak vagy 100 ml-nek felel meg); majd adjon hozzá ivóvizet (egy liter) hogy elérje a B szintet (52 ábra). Tegye vissza a víztartályt (a fedellel) és nyomja meg a „Kezdés” gombot;
10. Helyezzen az adagolók alá egy minimum 2,0 liter űrtartalmú üres tartályt. Nyomja meg az „Igen” gombot az eljárás elindításához.

Figyelem! Forrázás veszélye

Az adagolókból sav tartalmú forró víz távozik. Ügyeljen arra, hogy ne érintkezzen az oldattal.

11. Kezdetét veszi a vízkömentesítő program; a vízköoldó oldat mind a vízadagolón (E1), mind a kávéadagolón (A6) keresztül távozik, és automatikusan, meghatározott időközönként egy sor öblítést végez a gép belsejében lévő vízkő maradványok eltávolításához. A kijelzőn (B4) egy folyamatjelző sáv jelenik meg, amint a művelet folytatódik. Néhány perc után a készülék befejezi a vízköoldás első szakaszát, amelyet egy öblítési szakasz követ. Lássuk, hogyan:
12. Ürítse ki a vízköoldó oldat összegyűjtéséhez használt edényt;
13. Távolítsa el a víztartályt, ürítse ki, alaposan öblítse le folyó ivóvízzel, és ha korábban eltávolította, helyezze vissza a vízlágyító szűrőt;
14. Töltse fel a tartályt a MAX szintig (53. ábra) friss vízzel, és helyezze a gépbe. Nyomja meg a „→” gombot;
15. Helyezze be a víztartályt a gépbe;
16. Tegye vissza a vízköoldó oldat összegyűjtéséhez használt edényt üresen az adagolók alá, és nyomja meg az „Igen” gombot az öblítés elindításához;
17. Forró víz ürül mind a víz adagolóból (E1), mind a kávéadagolóból (A6). A kijelzőn egy folyamatjelző sáv jelenik meg, amint a művelet;
18. Amikor elfogy a tartályban lévő víz, ürítse ki az öblítővíz összegyűjtéséhez használt tartályt, vegye ki, ürítse ki és tegye vissza a csepp-tálcát (A7) és a zacstartót (A19), majd tegye vissza a csepp-tálca együttest (A7) gépbe;
19. Vegye ki a víztartályt, tölts fel a max szintig (53. ábra) és helyezze vissza a gépbe, majd nyomja meg a „→” gombot;
20. A vízkömentesítési folyamat így befejeződött: a gép megerősíti, hogy a művelet befejeződött. Nyomja meg az „X” gombot;
21. A készülék egy gyors felmelegítést végez el, végül visszatér a kezdőlapra.

Megjegyzés:

- Teljesen természetes, hogy a teljes vízköoldást követően víz marad a zacstartóban (A19).
- Ha a vízköoldási ciklus nem fejeződik be megfelelően (pl. elektromos energia hiánya), miután visszakapcsolja a gépet, a készülék kéri, hogy indítsa újra a ciklust;
- A készülék egy újabb öblítést is igényel abban az esetben, ha a víztartály nincs a MAX szintig feltöltve: ez garantálja, hogy ne legyen vízköoldó folyadék a készülék belső rendszerében. Mielőtt elindítaná az öblítést, ürítse ki a cseptálcát.

10.6.3 Vízsűrő kezelése

Egy vízlágyító szűrő használata (lásd „10.6.3.1 A vízsűrő telepítése” bekezdés) egy megelőző karbantartásnak tekinthető, amelynek két célja van:

- javítani a víz minőségét, amely a gép körében folyik, majd a csészéjébe ér;
- csökkenteni a vízköoldás szükségletét a gépben.

A gép jó működésének megőrzése érdekében De'Longhi vízlágyító szűrő használatát javasoljuk (E4).

További információért látogasson el a delonghi.com. weboldalra.

WATERFILTER  EAN: 8004399327252

10.6.3.1 A vízsűrő telepítése

Ha az első használatkor elhalasztotta a vízsűrő telepítését (lásd „2.4 A vízsűrő telepítése” bekezdés) vagy ha telepítette, de később eltávolította és szeretné újra telepíteni, a következők szerint járjon el:

1. Nyomja meg a  (C3) gombot.
2. A „Karbantartás” téma kiválasztása után válassza a „Vízsűrő” lehetőséget a jobb oldali menüből;
3. Nyomja meg az „Igen” gombot, és kövesse a „2.4 A vízsűrő telepítése” bekezdésben látható varázslót.

10.6.3.2 A vízsűrő cseréje/eltávolítása

Bármikor ellenőrizheti, hogy mennyi ideig tart a szűrő cseréje\eltávolítása:

1. Nyomja meg a  (C3) gombot.
2. A „Karbantartás” téma kiválasztása után válassza a „Vízszűrő” lehetőséget a jobb oldali menüből;
3. A képernyő jobb oldalán egy színes sáv töltődik fel a szűrő használati idejének előrehaladtával.

Cserélje ki a szűrőt, amikor a gép karbantartási állapotára figyelmeztető képernyőn megjelenik a „Vízszűrő cseréje”, „Kérelem” üzenet (lásd a „11 GYAKORI ÉS RIASZTÁSI ÜZENETEK” bekezdést): ha azonnal folytatni szeretné a cserét, nyomja meg a „>” gombot, és kövesse a képernyőn megjelenő utasításokat lépésről lépésre. A csere elhalasztásához nyomja meg a „Később” gombot: a kezdőlapon a gép beállítási menü ikonjánál  megjelenik egy sárga pont, amely emlékezteti a szűrő cseréjének szükségességére.

A szűrő eltávolításához és cseréjéhez a következők szerint járjon el:

1. Nyomja meg a  (C3) gombot.
2. A „Karbantartás” téma kiválasztása után válassza a „Vízszűrő” lehetőséget a jobb oldali menüből;
3. Nyomjon „Igen” gombot, hogy belépjen az irányított eljárásba;
4. A gép felsorolja, hogy mi szükséges a művelet folytatásához, és javaslatot tesz a QR-kódra a De'Longhi szűrő megvásárlásához: nyomja meg a „>” gombot;
5. Vegye ki a víztartályt (E4) és a régi szűrőt: nyomja meg a „>” gombot, hogy megerősítse a régi vízszűrő eltávolítását;
6. Nyomja meg az „Igen” gombot;
7. Egy új szűrő telepítéséhez nyomja meg az „Igen” gombot, és kövesse lépésről lépésre a kijelzőn megjelenő utasításokat a „2.4 A vízszűrő telepítése” bekezdés 21. pontjától, ellenkező esetben nyomja meg a „Nem” gombot, hogy visszalépjen a főoldalra anélkül, hogy a gépbe vízszűrőt telepített volna.

11 GYAKORI ÉS RIASZTÁSI ÜZENETEK

Ebben a szakaszban találja a lehetséges értesítések és riasztások listáját az alábbiak szerint csoportosítva:

- [11.1 Üzenetek a víztartállyal és a zacstartóval kapcsolatban](#)
- [11.2 Üzenetek a kávébabokkal és az előre őrölt kávéval kapcsolatban](#)
- [11.3 Üzenetek a kancsókkal kapcsolatban](#)
- [11.4 A gép karbantartási állapotára vonatkozó üzenetek](#)
- [11.5 Riasztási üzenetek](#)
- [11.6 Üzenetek a tisztítással és a vízköoldással kapcsolatban](#)

11.1 Üzenetek a víztartállyal és a zacstartóval kapcsolatban

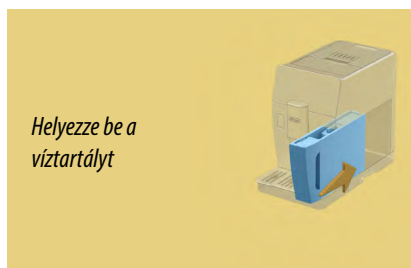

- A víztartály **(A8)** nincs behelyezve.
- Ellenőrizze, hogy a tartály megfelelően legyen behelyezve. Esetlegesen vegye ki, és nyomja be ismét teljesen.



- A víztartályban nincs **(A8)** elegendő víz.
- Húzza ki a tartályt, és töltsse fel friss ivóvízzel az MAX szintig, majd helyezze vissza a gépbe.



- Túl sok a kávé.
- Húzza ki a cseptálcát **(A7)** és a zacstartót **(A19)**, űritse ki mindkettőt, majd helyezze vissza a gépbe, és ismételje meg az elkészítést.

nem tudom befejezni az ital elkészítését. Ürítsd ki a zacstartót, a cseptálcát, és próbáld újra. Csökkentse az őrölt kávé mennyiségét. Ne feledje, egy mérőpohár



- Túl nagy mennyiségű őrölt kávé helyezett be.
- Húzza ki a cseptálcát (A7) és a zacstartót (A19), ürítse ki mindkettőt, majd helyezze vissza a gépbe, és ismételje meg a műveletet az előre őrölt kávé mennyiségének csökkentésével (max 1 adagolókanál).

Ki kell üríteni a zacstartót és a cseptálcát. Akkor is, ha nincsenek tele, rendszeresen ki kell őket üríteni



- A zacstartó (A19) tele van, vagy több mint 72 órája ürítette ki. (Ne feledje, hogy a zacstartót - akkor is, ha nincs tele - 72 óránként ki kell üríteni, hogy ne képződjenek kellemetlen szagok és penész.)
- Húzza ki a cseptálcát (A7) és a zacstartót (A19), ürítse ki mindkettőt, majd helyezze vissza a gépbe.

Ki akarja üríteni a cseptálcát és a zacstartót? Töltse fel a víztartályt friss vízzel



- Ha kevés víz van, és a zacstartót ki kell üríteni (A19), ajánljuk, hogy ezeket a műveleteket egyszerre végezze el. Ne feledje, hogy a zacstartót - akkor is, ha nincs tele - 72 óránként ki kell üríteni, hogy ne képződjenek szagok és penész.
- A gép azonnal kéri mindkét művelet elvégzését úgy, hogy egymás után különböző italokat kell készíteni, megszakítás nélkül.

Helyezze be a zacstartót és a cseptálcát



- A zacstartót (A19) és a cseptálcát (A7) eltávolították a gépből.
- Kérlek helyezd be a zacstartót és a cseptálcát

11.2 Üzenetek a kávébabokkal és az előre őrölt kávéval kapcsolatban

Pardon, úgy tűnik, hogy elfogyott a szemeskávész. Utántöltést kell végezni



Törles

Ok

- Elfogyott a szemes kávé.
- Töltse fel a szemeskávész tartályt, és nyomja meg az OK gombot, hogy folytassa az elkészítést.

nem tudom befejezni az ital elkészítését. Állítsa be a kávédarálót, egyszerre 1 pozícióval (+1) növelve az őrlési szintet



Ok

- A kávé túl finomra őrölte, így a kávé csak nagyon lassan vagy egyáltalán nem folyik le.
- Nyomjon „Ok”-t a kezdőoldalra téréshez. Ismétlje meg az előkészítést úgy, hogy a kávédaráló gombját egy pozícióval elforgatja (A12) a 7-es szám felé (miközben a daráló működik) a kávéitalok előkészítésének kezdeti szakaszában.

Ha a Bean Adapt Bean profil aktív:

Ne felejtse el visszaállítani a darálót az előző pozícióba a többi italhoz



Ok

- Azelőző riasztással ne felejtse el visszaállítani a kávédarálót a megfelelő helyzetbe, hogy ne veszítse el a Bean Adapt beállítást.
- Forgassa el a kávédaráló gombját (A12) egy pozícióval az 1-es szám felé. Nyomja meg az „OK” gombot a kezdőoldalra való visszatéréshez és a kívánt előkészítés folytatásához.

Sajnos nem tudom befejezni az italt. Térjen vissza az italbeállításokhoz, csökkentse az intenzitást, majd próbálkozzon újra

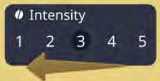

Ok

- A kávé túl finomra őrölte, ezért a kávé csak nagyon lassan vagy egyáltalán nem folyik le.
- Nyomjon „OK”-t a kezdőoldalra téréshez. Ismétlje meg az elkészítést úgy, hogy az ital személyre szabásánál alacsonyabb intenzitást választ (lásd [„4.1.2 A forró kávé alapú italok személyre szabása”](#) bek.).

*Tett hozzá őrölt kávét?
Adja most hozzá. Csak egy
adagolókanálnyit!*

Törlés



Ok

- Előre őrölt kávéval történő elkészítést választott ki, de nem helyezett be megfelelő mennyiségű előre őrölt kávé.
- Ellenőrizze a fedél felnyitásával (A2), hogy a tölcser (A13) ne legyen eltömődve, majd helyezzen be egy csapott mérőkanálnyi (E2) őrölt kávé, és nyomja meg az „OK” gombot, hogy folytassa az elkészítést.

*nem tudom befejezni az
ital elkészítését. Űrítsd ki a
zacstartót, a csepptálcát,
és próbáld újra.
Csökkentse az őrölt kávé
mennyiségét. Ne feledje,
egy mérőpohár*



- Túl nagy mennyiségű őrölt kávé helyezett be.
- Űrítse ki a zacstartót, a csepptálcát, és ismételje meg az előkészítést az őrölt kávé mennyiségének csökkentésével (max. 1 kanál)

11.3 Üzenetek a kancsókkal kapcsolatban

*Be tudná helyezni
a LatteCrema Hot
tejtartályt?*



- Meleg tej alapú italt kért, de a tejtartó nincs a gépbe helyezve. A jelzőfény (B3) pirosan villog.
- Helyezze be a LatteCrema Hot kancsót (E7) (fekete fedéllel).

*A kancsót használja
LatteCrema Cool.
Cserélje ki a kancsót
vagy a kiválasztott italt*



Ok

- Egy tej alapú meleg italt kért, de a felhasználó rossz kancsót helyezett be (LatteCrema Cool kancsó). A jelzőfény (B3) pirosan villog.
- Vegye ki a hideg tej alapú ital kancsóját, és helyezze be a meleg tej alapú ital kancsót (LatteCrema Hot kancsó, fekete fedéllel).

*Be tudná helyezni
a LatteCrema Cool
tejtartályt?*



- Hideg tej alapú italt kért, de a tejtartó nincs a gépbe helyezve. A jelzőfény (B3) kéken villog.
- Helyezze be a LatteCream Cool kancsót (E7) (fehér fedéllel).

*A kancsót használja
LatteCream Hot.
Cserélje ki a kancsót
vagy a kiválasztott italt*



Ok

- Egy tej alapú hideg italt kért, de a felhasználó rossz kancsót helyezett be (LatteCrema Hot. A jelzőfény (B3) kéken villog.
- Vegye ki hideg tej alapú ital kancsóját, és helyezze be a hideg tej alapú ital kancsót (LatteCrema Cool kancsó, fehér fedéllel).

*Tegyen egy edényt a
tejadagoló alá.
Forgassa a
szabályozógombot
Clean-re*



Később

- Ha azonnal újabb italt kell készítenie, nyomja meg a „Később” gombot, és adagolja a kívánt italt. Ne feledje minden elkészítés után elfordítani a gombot a „Clean” állásba, és elvégezni a kancsó tisztítását (Clean funkció) (E7). A jelzőfény (B3) fehéren villog.
- Járjon el a [„10.2.2.1 A tejes kancsó tisztítása minden használat után”](#) bekezdés leírása szerint.

*Készen áll a tisztításra?
Ellenkező esetben
forgassa el a
kancsó gombját a tejhab
beállításra*



Igen

- A LatteCrema Cool kancsót (E7) úgy helyezte a gépbe, hogy a hab/tisztítás szabályozó kar ((F1) „Clean” állásban van. A jelzőfény (B3) fehéren villog.
- Helyezzen egy tartályt a tejadagoló alá (E3) és nyomja meg az „Igen” gombot, hogy elindítsa a tejtartály tisztítását, vagy forgassa el a szabályozó gombot a tej állásba, és válasszon ki egy italt.

Ne felejtse el a tejtartályt használat után a hűtőbe visszatenni



- A tejkészítmény befejeződött, de néhány perc telt el, és a tejeskancsó még mindig csatlakoztatva van a géphez. A jelzőfény (B3) pirosan villog.
- Nyomja meg az „OK” gombot, és tegye a tejeskancsót a hűtőbe.

Ne felejtse el a tejtartályt használat után a hűtőbe visszatenni



- A tejkészítmény befejeződött, de néhány perc telt el, és a tejeskancsó még mindig csatlakoztatva van a géphez. A jelzőfény (B3) kéken villog.
- Nyomja meg az „OK” gombot, és tegye a tejeskancsót a hűtőbe.

Forgassa a tejtartály gombját a kedvenc tejhab beállítására



- A készülék Tejes forró italt kért, de a gomb (F1) „Clean” állásban van.
- Forgassa a tejtartály gombját a kedvenc tejhab beállítására

Forgassa a tejtartály gombját a kedvenc tejhab beállítására



- A készülék Hideg tejes italt kért, de a gomb (F1) „Clean” állásban van.
- Forgassa a tejtartály gombját a kedvenc tejhab beállítására

11.4 A gép karbantartási állapotára vonatkozó üzenetek

A gép megfelelő gondozása és a kiváló teljesítmény biztosítása érdekében a gép emlékezteti az elvégzendő műveletekre. Az üzenet a bekapcsoláskor jelenik meg: alább megtalálja a képernyő magyarázatát:

The screenshot shows a maintenance status screen with the following elements and annotations:

- Az aktív riasztások számának jelzője:** Points to the number '1' at the top left.
- Riasztás aktív:** Points to the exclamation mark icon next to 'Vízköoldás'.
- A riasztás hamarosan aktiválódik:** Points to the yellow background of the 'Vízszűrő csere' row.
- A gép állapota OK:** Points to the green circle icon next to 'Gép tisztítása'.
- Buttons:** 'Később' and 'Ellenőrzés' buttons are at the bottom.
- Right-side text:** 'Nyomja meg a „>” gombot a varázslóba való belépéshez: akkor is folytathatja a karbantartási műveleteket, ha a riasztás még nem aktív.'
- Bottom-left text:** 'Nyomja meg a folyamat elhalasztásához egy másik időpontra. A kezdőlapon egy kör jelenik meg az aktív riasztások számával a beállítások menü szimbólumon (3)'
- Bottom-right text:** 'Nyomja meg a gombot, hogy a beállítások menü „Karbantartás” oldalára lépjen, és ellenőrizze, hogy mennyi hiányzik a riasztások aktiválásáig.'

This screenshot shows the maintenance status screen where the 'Vízköoldás' row is highlighted in yellow. The 'Kérés' button is visible next to it. The other rows are 'Vízszűrő csere' and 'Gép tisztítása', both with 'Ok' buttons. The 'Később' and 'Ellenőrzés' buttons are at the bottom.

- Vízkömentesítés kérése.
- A folytatáshoz nyomja meg a „>” gombot a „Kérés” alatt (lásd [„10.6 A gép alapos tisztítása és megelőző karbantartás”](#)). Nyomja meg a „Később” gombot a tisztítás más időpontra halasztásához. A riasztás 3 indításonként jelenik meg, amíg a tisztítást el nem végzi. Indítsa el és fejezze be a vízkömentesítési folyamatot.

This screenshot shows the maintenance status screen where the 'Vízszűrő csere' row is highlighted in yellow. The 'Kérés' button is visible next to it. The other rows are 'Vízköoldás' and 'Gép tisztítása', both with 'Ok' buttons. The 'Később' and 'Ellenőrzés' buttons are at the bottom.

- A vízlágyító szűrő (E4) az élettartama végére ért.
- Nyomja meg a „>” gombot a „Kérés” alatt a szűrő cseréjéhez, vagy a „Később” gombot, ha egy másik időpontban kívánja elvégezni. A riasztás 3 indításonként jelenik meg, amíg a cserét el nem végzi. Kövesse a [„10.6.3.2 A vízszűrő cseréje/eltávolítása”](#) fejezet utasításait.

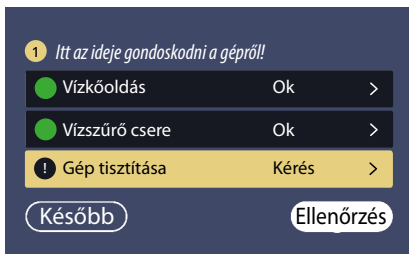

- A gép mélytisztítási kérése.
- A folytatáshoz nyomja meg a „>” gombot a „Kérés” alatt (lásd [„10.6 A gép alapos tisztítása és megelőző karbantartás”](#)). Nyomja meg a „Később” gombot a művelet más időpontra halasztásához. A riasztás 3 indításonként jelenik meg, amíg a tisztítást el nem végzi. Az alapos tisztítási folyamat indítása és elvégzése.

11.5 Riasztási üzenetek

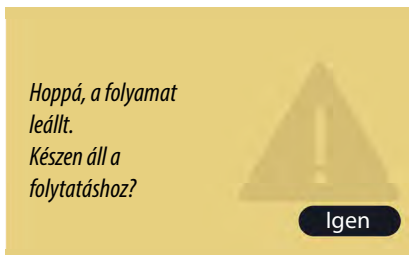

- Szűrő telepítése/cseréje megszakítva vagy nincs megfelelően befejezve.
- Nyomja meg az „Igen” gombot a folytatáshoz (lásd [„10.6.3 Vízszűrő kezelése”](#) bekezdés).

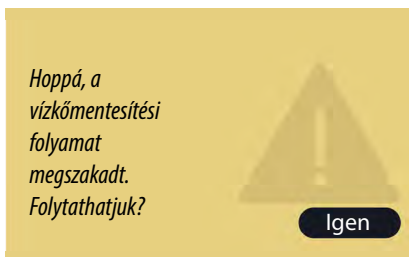

- Vízkőoldás megszakadt vagy nem megfelelően ért véget.
- Nyomja meg az „Igen” gombot a folytatáshoz (lásd [„10.6.2 Vízkőoldás”](#) fejezet).

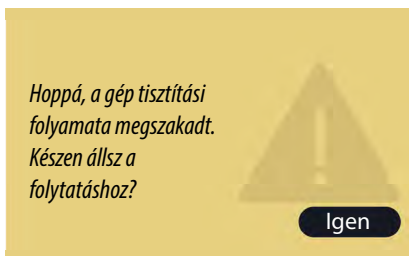

- A gép tisztítási ciklusa megszakadt vagy nem megfelelően fejeződött be
- Nyomja meg az „Igen” gombot a folytatáshoz (lásd [„10.6.1 A gép alapos tisztítása”](#) fejezet).

Hoppá! Elfelejtetem az időt és a napot. Állítsa be ismét, hogy használhassa a Coffee Routine-t

Ok

- A nap és óra ismételt beállítási kérelme.
- Nyomja meg az „OK” gombot a nap és az óra beállításához, majd nyomja meg az „OK” gombot a megerősítéshez és a visszatéréshez a főoldalra.

Hoppá, valami hiba történt. Használja a kiválasztott kávészem Bean Adapt profil finomító funkcióját, majd próbálja újra

Ok

- Hiba történt az új Bean Adapt kávészem profil létrehozásának folyamata során
- Nyomja meg az „OK” gombot, és térjen vissza az Espresso szállítási képernyőre. Ezután próbálkozzon újra a „Nem”, majd az „Adagolás” gomb megnyomásával.
- Hiba történt egy Espresso elkészítése folyamán Bean Adapt intenzitással, és finomítási funkcióval a használt kávészem profilban.
- Nyomja meg az „OK” gombot a fő képernyőhöz való visszatéréshez, nyissa meg a Bean Adapt technológiát (C4), majd kövesse a [„8.11 Ízprofil finomítása”](#) bekezdést

Hoppá, valami hiba történt. Próbálja újra

Ok

- Hiba történt az új Bean Adapt kávészem profil létrehozásának folyamata során
- Nyomja meg az „OK” gombot, és térjen vissza az Espresso adagolási képernyőre. Ezután próbálkozzon újra a „Nem”, majd az „Adagolás” gomb megnyomásával.

*Valami nincs
rendjén: a javítás
érdekében lapozza
fel a felhasználói
kézikönyvet*



- Általános riasztás.
- A készülék belseje valószínűleg nagyon piszkos. Alaposan tisztítsa meg a gépet a bekezdésben leírtak szerint [„10.5.1 Gép belsejének tisztítása”](#). Ha a tisztítás után a gép még mindig megjeleníti az üzenetet, lépjen kapcsolatba az Ügyfélszolgálattal és/vagy egy felhatalmazott Márkaszervizzel.

*A gép hidr. rendszere
üres.
Készen áll a feltöltésre?*



Ok

- A hidraulikus kör üres
- Nyomja meg az „Ok” gombot a hidraulikus kör feltöltéséhez: az adagolás automatikusan megszakad. Ha a probléma továbbra is fennáll, ellenőrizze, hogy a víztartályt (A8) megfelelően helyezte-e be.
- Egy új vízlágyító szűrő lett behelyezve (E4).
- Győződjön meg arról, hogy pontosan követte az új szűrő behelyezése vonatkozó utasításokat (lásd [„10.6.3 Vízszűrő kezelése”](#)). Ha a probléma továbbra is fennáll, távolítsd el a vízszűrőt.

11.6 Üzenetek a tisztítással és a vízköoldással kapcsolatban

Kérjük, várjon



- A gép műveleteket végez
- Várja meg, amíg a műveletek befejeződnek.

Adjon hozzá De'Longhi vízköoldót (A-ig) és vizet (B-ig), és helyezze vissza a tartályt



- A vízkömentesítési ciklus előkészítésének irányított eljárása során a tartályba helyezett vízköoldó oldat nem elegendő.
- Készítse el az oldatot a [„10.6.2 Vízköoldás”](#) bek. szerint

Helyezze be a vízadagolót



- Egy olyan funkció indítását kérte, amely a vízadagoló használatát igényli (E1) de a kiegészítőt nem helyezte be a gépbe.
- A vízköoldási vagy a kör leeresztési folyamata alatt kivette a vízadagolót (E1).
- Helyezze be a vízadagolót karbantartáshoz/tisztításhoz (A5) a helyére teljesen betolva, míg hangjelzést nem hall (ha aktív) és ismétlje meg a műveletet.

Helyezze be a kávéfőző egységet!





- A tisztítás után nem helyezte vissza a kivethető kávéfőző egységet (A15).
- Helyezze be a kávéfőző egységet a [„10.6.1 A gép alapos tisztítása”](#) bekezdés szerint.

12 GYIK

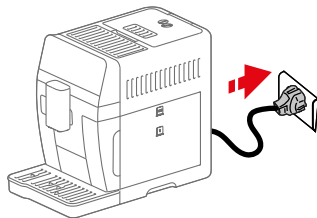
- A készüléket nem sikerül bekapcsolni
A dugó [\(A9\)](#) nincs jól bedugva az aljzatba



- A kávé nem forró (1)
2-3 perc telt el az utolsó készítés óta és a gép belső hidr. köre kihűlt: javasoljuk, hogy végezzen forró vízzel öblítést. A kezdőoldalon nyomja meg a  gombot a beállítások menübe lépéshez (lásd [„9.1 Karbantartás”](#) és [„9.1.4 Öblítés”](#)).
- A kávé nem forró (2)
Nem melegítette elő a csészéket. Melegítse fel a csészéket forró vízzel történő öblítéssel: ha elkészíti a „Ristretto Italiano” -t, a gép azt javasolja, hogy a csészét a megfelelő gombbal melegítse fel. (Megj.: használhatja a bek.-ben leírt funkciót [„5.1 Forró víz adagolás”](#)).
- A kávé nem forró (3)
A kávéfőzéshez beállított hőmérséklet alacsony. A beállítások menüben válassza ki a magasabb hőmérsékletet: a kezdőoldalon nyomja meg a gombot  (lásd [„9.2 Általános”](#) és [„9.2.5 Hőmérséklet”](#)).
- A kávé nem forró (4)
El kell végezni a vízköoldást: a fejezetben leírtak szerint kell eljárni [„10.6.2 Vízköoldás”](#). Ezután ellenőrizze, hogy a vízkeménység beállítása megfelel-e a vízellátó rendszerben használt értéknek (lásd [„2.2 A vízkeménység ellenőrzése”](#) és [„2.3 Állítsd be a vízkeménységet”](#)).

-
- A kávé túl híg vagy kevésbé krémes (1)
A kávé túl durvára őrölte. Aktiválja a Bean Adapt-et (C4) vagy állítsa be az őrlést a beállítások menü oktatóanyagában található utasítások szerint: a kezdőlapon nyomja meg  (lásd „9.3 Tanácsok és útmutatók” és „9.2.6 A daráló beállítása”).
 - A kávé túl híg vagy kevésbé krémes (2)
*Nem megfelelő kávé.
Espresso géphez ajánlott kávékat használj.*
 - A kávé túl híg vagy kevésbé krémes (3)
A kávé nem friss: a csomag egy ideje nyitva van, és elveszítette ízét.
 - A kifőzött kávé vizes
*Ha a Bean Adapt aktív (C4), ellenőrizze a beállításokat, vagy módosítsa az ital intenzitását (4.1.2 A forró kávé alapú italok személyre szabása és 4.3.2 A hideg kávé alapú italok személyre szabása (Cold Brew és Iced))
A tölcser (A13) eltömődött: végezze el a tisztítást a bekezdés szerint [10.5.2 Örölt kávé tölcser tisztítása](#).*
 - A kávé túl lassan vagy csak cseppenként folyik le
A kávé túl finomra őrölte. Aktiválja a Bean Adapt-et (C4) vagy állítsa be az őrlést a beállítások menü oktatóanyagában található utasítások szerint: a kezdőlapon nyomja meg  (lásd „9.3 Tanácsok és útmutatók” és „9.2.6 A daráló beállítása”).
 - A tejben nagy buborékok vannak vagy fröcsögve folyik ki a tejadagolóból vagy kevésbé habos (1)
*Használjon hűtőhideg (kb. 5°C) tehéntejet vagy növényi italt. Ha az eredmény még mindig nem megfelelő, próbáljon ki egy másik márkájú tejet.
A növényi italokhoz a „Barista” verzió használatát javasoljuk.*

-
- A tejben nagy buborékok vannak vagy fröcsögve folyik ki a tejadagolóból vagy kevésbé habos (2)
Gondosan tisztítsa meg a tejtartály fedelét, a „[10.2.2.1 A tejes kancsó tisztítása minden használat után](#)” és „[10.2.2.2 A tejes kancsó alapos tisztítása](#)” bekezdések utasításai szerint.
 - A To Go ital túl sok vagy kifolyt a travel mug-ból
A kiválasztott mennyiség nem megfelelő a travel mug méretéhez (lásd „[6 To go](#)” fejezet).
 - A vízköoldás befejeztével a készülék újabb öblítést igényel.
*Az öblítési ciklus közben a tartály (A8) nem töltődött fel a MAX szintig
A gép által előírt módon járj el, először ürítsd ki a csepptálcát (A7),
hogy a víz ne folyjon ki.
Lásd „[9.1.1 Vízköoldás](#)”.*
 - A készülék csepptálcájából gőz pufog (A7) és/vagy víz van azon a felületen, amelyekre a készüléket állították.
*Tisztítás után nem tette vissza a csepptálca rácsot (A21).
Tegye vissza a csepptálcába a rácsot.*
 - nem lehet kivenni a kávéfőző egységet (A15) .
A kávéfőző egység az alapos tisztítási eljárással vagy kikapcsolt géppel tudja kivenni. Lásd „[10.6.1 A gép alapos tisztítása](#)” vagy hajtsa végre a leállítást a  (B1) gomb megnyomásával.

(Csak csatlakoztatott modellek esetén)
 - Az App nem működik
Az app rendellenessége. Zárja be és indítsa újra az alkalmazást.
 - Az alkalmazás a gépben nem létező problémát jelez
*Az adatok nincsenek szinkronizálva a gép és az alkalmazás között.
Kapcsolja ki és indítsa újra a csatlakozást (bek. „[3.4.2 Wi-Fi kapcsolat visszaállítása](#)”)*

13 MŰSZAKI ADATOK

Feszültség:	220-240 V~ 50-60 Hz max. 10 A
Teljesítmény:	1450W
Nyomás:	1,9 MPa (19 bar)
A víztartály kapacitása:	1,8 L
Méreték LxPxH:	245x460x375 mm
Kábel hossza:	1150 mm
Súly (modelltől függően eltérő):	11 kg
Szemes kávé tartó max. befogadó képessége:	250 g

A De'Longhi fenntartja a jogot a műszaki és esztétikai jellemzők bármikor történő megváltoztatására, miközben megőrzi a termékek funkcionalitását és minőségét.

12.1 Az Energiatakarékosságra vonatkozó tanácsok

- Az energiafogyasztás csökkentése érdekében egy vagy több ital kiadása után távolítsa el a tejes kancsókat vagy tartozékokat.
- Állítsa be az automata kikapcsolás idejét a legalacsonyabb értékre (lásd „[9.2.1 Automata kikapcsolás](#)” bekezdés);
- Aktiválja az Energiatakarékosság funkciót (lásd a „[9.2.3 Energia-takarékosság](#)” bekezdést);
- Amikor a gép jelzi, végezzen vízkőoldást.

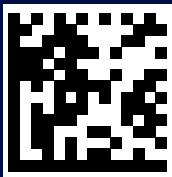

57132C9251_01_0126