

nutribullet®

XXL DIGITÁLIS FORRÓLEVEGŐS SÜTŐ



Felhasználói útmutató

Fontos biztonsági útmutató

A nutribullet® XXL Digitális Forrólevegős Sütő használata során ne feledje: a biztonság az első.

Figyelem! A súlyos sérülések elkerülés érdekében használat előtt figyelmesen olvassa el a nutribullet® használati útmutatóját
Elektromos berendezés használata közben az alapvető biztonsági intézkedéseket minden esetben be kell tartani, többek között a következő fontos információkat.

**! Őrizze meg ezt a használati útmutatót!
● CSAK HÁZTARTÁSI HASZNÁLATRA**

A BERENDEZÉS HASZNÁLATA ELŐTT FIGYELMESEN OLVASSA EL AZ ÖSSZES UTASÍTÁST.

ÁLTALÁNOS BIZTONSÁGI INFORMÁCIÓK:

- A berendezést csökkent fizikai, érzékszervi vagy szellemi képességgel élő, tapasztalattal vagy megfelelő ismeretekkel nem rendelkező személyek (beleértve a gyerekeket is) nem használhatják, kivéve felügyelet alatt, illetve ha a készülék biztonságos használatával kapcsolatban megfelelő utasításokat kaptak és az ezzel járó veszélyeket megértették.
- Figyeljen a gyerekekre, hogy ne játszanak a készülékkel.
- Ha nincs használatban, illetve tisztítás előtt húzza a ki az aljzatból. Az alkatrészek összeszerelése vagy szétszerelése, valamint a készülék tisztítása előtt hagyja kihűlni a berendezést.
- Rendszeresen ellenőrizze az egységet, hogy nem sérült-e. Ne működtesse a készüléket, ha a vezeték vagy a dugó sérült, illetve, ha a készülék hibásan működik, vagy valamilyen módon sérült. Vigye vissza a készüléket a legközelebbi szervizbe átvizsgálás, javítás vagy beállítás céljából.
- A sérült tápkábelt kizárólag a gyártó, annak szervizpartnere vagy hasonló képesítésű szakember cserélheti ki a veszélyek elkerülése végett.

- A berendezést és a vezetékeket gyermekektől tartsa távol.
- A készülék gyártója által nem ajánlott vagy forgalmazott, utólagosan beszerzett tartozékok használata sérüléseket vagy meghibásodásokat okozhat.
- Csak háztartási használatra. Ellenőrizze, hogy a felület vízszintes, tiszta és száraz. Használat során ne helyezze az egységet közel a pult széléhez. Soha ne használjon olyan aljzatot, ami a pult alatt van, a gyermekek könnyen elérhetik a vezetéket.
- Ne használja kültéren.
- Ügyeljen arra, hogy a vezeték ne lógjon le az asztal vagy a munkapult széléről, illetve ne érjen hozzá forró felületekhez.
- Ne helyezze forró gáz- vagy főzőlap közelébe, főzőlapra vagy felmelegített sütőbe.
- A forró olajat vagy más forró folyadékot tartalmazó készülék mozgatasakor fokozott óvatossággal kell eljárni. Mozgatás előtt minden esetben hagyja lehűlni a készüléket.
- Használat előtt győződjön meg róla, hogy az egység tiszta. A kiömlött étel súlyos égéseket okozhat. A berendezést és a vezetékeket gyermekektől tartsa távol. Ne használja hosszabbítókábelrel.
- Ahhoz, hogy a tüzet, áramütést és a személyi sérüléseket megakadályozhassa, soha ne merítse vízbe vagy egyéb folyadékba az egységet vagy a vezetéket.
- Húzza ki a készüléket az aljzatból, ha nem használja, és kapcsolja ki, amikor a sütőfiókot az alapba helyezi vagy az alapból kiveszi.
- Ne érintse meg a forró felületeket. Használja a sütőfiókon található fogantyút. A forrólevegős sütés során forró gőz távozik az egység hátulján található szellőzőnyílásokon keresztül. Kezeit és arcát tartsa távol a gőztől és a szellőzőnyílásoktól. A sütőfiók eltávolításakor körültekintően járjon el, mivel abban is lehet forró gőz.
- A berendezést kizárólag rendeltetésének megfelelően használja. A nem megfelelő használat sérülést eredményezhet.
- **Mindig használjon szigetelt sütőkesztyűt, vagy ha van, használja a fogantyút vagy a gombot.**
- **Az áramütés elkerülése érdekében ne merítse vízbe vagy egyéb folyadékba a vezetéket, a dugvillát, a fűtőelemet vagy az alapot.**

A SÜTÉS MEGKEZDÉSE ELŐTT MINDEN ESETBEN

GYŐZŐDJÖN MEG RÓLA, HOGY A SÜTŐFIÓK MEGFELELŐEN RÖGZÍTVE VAN. NE PRÓBÁLJA MEG ELTÁVOLÍTANI A SÜTŐFIÓKOT, MIKÖZBEN AZ EGYSÉG MŰKÖDÉSBE VAN.

- Ha nem használja, illetve tisztítás és tárolás előtt minden esetben kapcsolja KI és HÚZZA KI a berendezést.
- Soha ne töltsön be a megengedettnél több alapanyagot. Hagyjon legalább 50 mm hézagot az ételkészítmény és a sütőfiók teteje között. Minden alapanyag maradjon a fiókban, azok közvetlenül ne érintkezzenek a fűtőelemekkel. Az egység túltöltése személyi sérülésekhez, az eszköz károsodásához vezethet, illetve hatással lehet a berendezés biztonságos üzemeltetésére.

TOVÁBBI BURKOLATOK:

- Távolítsa el és megfelelő módon semmisítse meg a csomagolást, valamint a promóciós címkéket, mielőtt első alkalommal használni kezdené a berendezést.
- A kisgyermekes esetleges fulladásveszélyének kiküszöbölése érdekében távolítsa el és dobja el biztonságosan minden védőburkolatot vagy műanyag zacskót, amelyben a készülék vagy annak alkatrészei

érkezhetnek.

- **Nem ételkészítményeket sütés vagy melegítés érdekében ne helyezzen a sütőfiókba. A berendezést ne használja olajban történő sütésre.**
- Mielőtt bekapcsolná és használná a berendezést, győződjön meg róla, hogy megfelelően és teljesen össze van szerelve.
- Győződjön meg róla, hogy a berendezés alatti és körüli területek tiszták és szárazak. **Ne használja, ha a felületek nedvesek.**
- A készülék alatti vagy a készülék körüli felületre, illetve magára a készülékre kiömlött jelentős mennyiségű folyadékot a készülék további használata előtt meg kell tisztítani és meg kell szárítani.
- A készülék működése során előfordulhat enyhe rezgés, ami normális.
- Ha ezt a készüléket használja, gondoskodjon megfelelő légrésről (legalább 200 mm) a készülék felett, alatt és minden oldalán a levegő áramlásához.
- Ne takarja le a készülék hátulján található szellőzőnyílást a készülék működése közben.
- Ne hagyja a berendezést felügyelet nélkül használat közben.
- A berendezés működése

közben tartsa távol kezeit, ujjait, haját, ruházatát, illetve ne használjon evőeszközöket.

- Tartsa tisztán a berendezést. A javaslatokkal és legjobb gyakorlatokkal kapcsolatban lásd: **Ápolás és karbantartás.**
- A tisztításon felül minden karbantartást a szervizközpontnak kell elvégeznie. Ne próbálja meg saját maga megjavítani a berendezést.
Segítségért vegye fel a kapcsolatot az ügyfélszolgálattal a nutribullet.com oldalon keresztül.
- Ha az itt található utasítások vagy figyelmeztetések valamelyikét nem érti, kérjük, **vegye fel a kapcsolatot az ügyfélszolgálattal a nutribullet.com címen.**

**! Őrizze
• meg ezt a
használati
útmutatót!**



Tartalom

- 08 Csomag tartalma**
- 09 Összeszerelési útmutató**
- 10 Vezérlőpanel**
- 12 Használattal kapcsolatos utasítások**
 - 12 Első használat előtt
 - 13 Összeszerelés
 - 13 Forrólevegős sütő használata
- 16 Ápolás és karbantartás**
 - 16 Alkatrészek cseréje

Csomag tartalma



alap



sütőfiók



sütőtálca



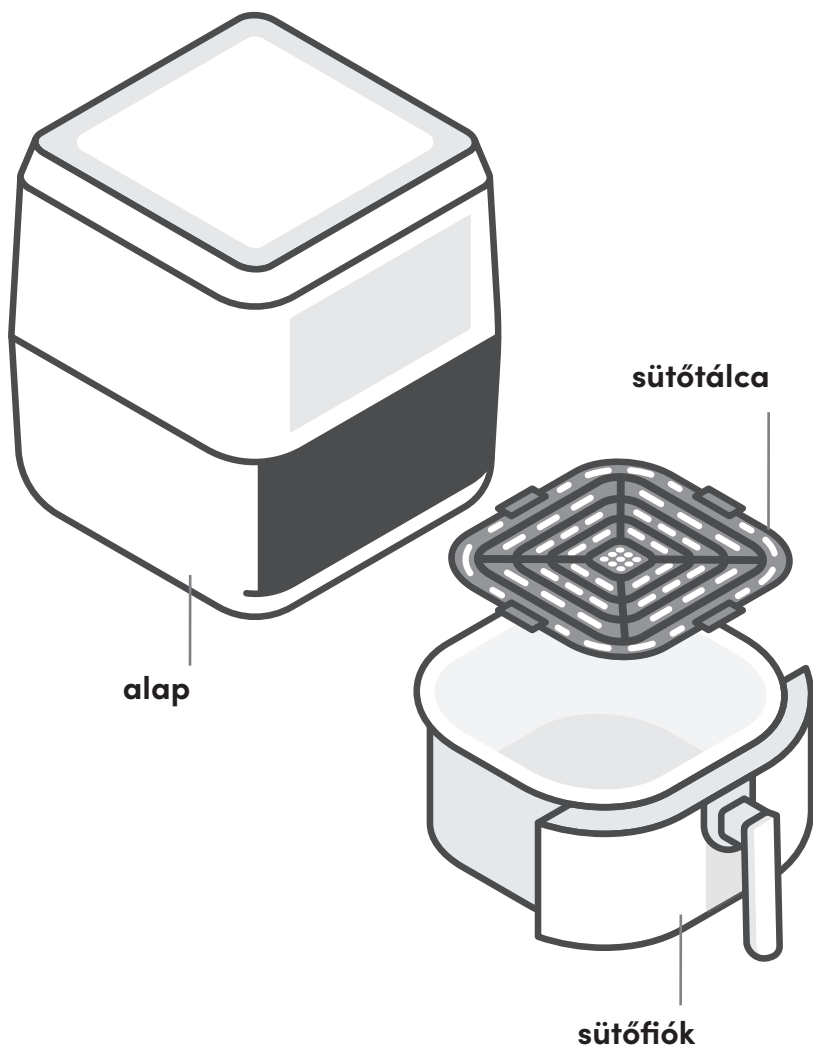



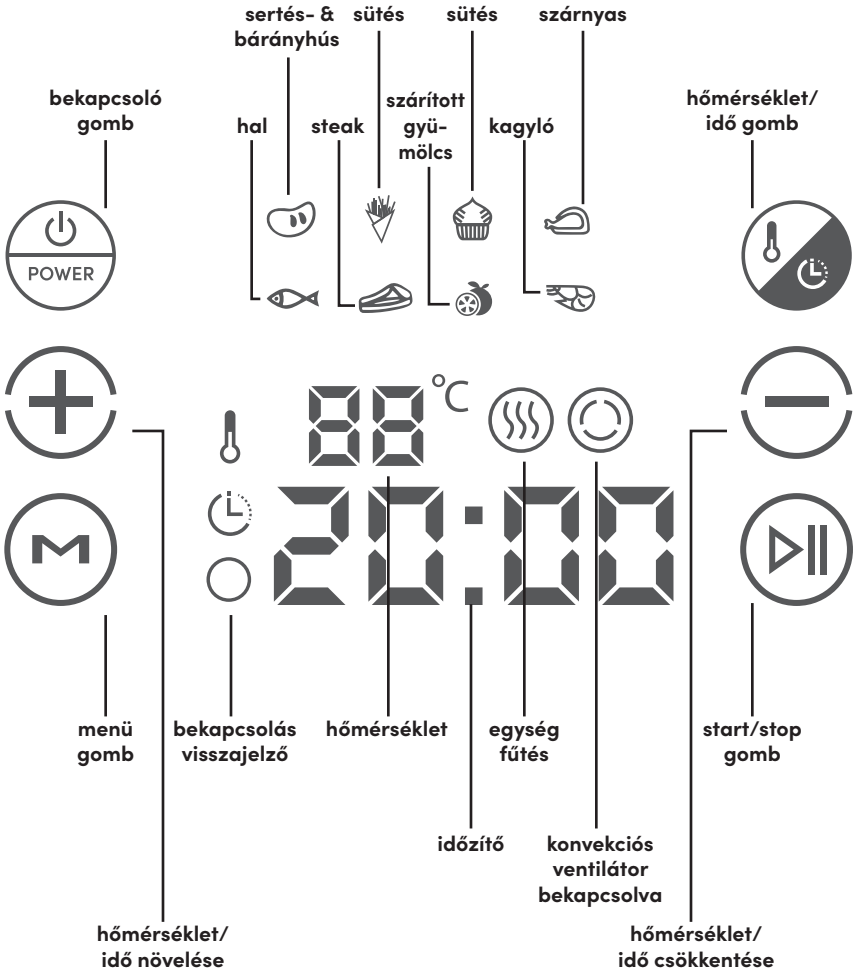

Összeszerelési útmutató



Vezérlőpanel



A sütési program kiválasztásához nyomja a **Menu** gombot, amíg a kívánt sütési program nem villog. A program betölti az alapértelmezett időt és hőmérsékletet az alábbi táblázat szerint. A sütés megkezdéséhez nyomja meg a **Start/Stop** gombot.

Ikón	Program	Alapértelmezett hőmérséklet	Alapértelmezett sütési idő
	Sertés- & bányahús	200°C	15 perc
	Sütés	200°C	20 perc
	Sütés	180°C	30 perc
	Szárnyas	200°C	20 perc
	Hal	200°C	12 perc
	Steak	200°C	25 perc
	Szárított gyümölcs	30°C	4 óra
	Kagyló	180°C	12 perc

- A **Temperature/Time** és **+/-** gombok segítségével manuálisan is beállíthatja a sütési hőmérsékletet vagy időt. Ahhoz, hogy a sütési hőmérsékletet vagy időt a sütés megkezdése előtt beállíthassa, nyomja meg a **Temperature/Time** gombot, amíg az adott kijelzés villog. Amikor villog, a **+/-** gombot használva növelje vagy csökkentse a beállított értéket. Ha azt követően szeretné beállítani a hőmérsékletet vagy időt, hogy a sütési folyamat már elkezdődött, először nyomja meg a **Start/Stop** gombot a sütés megszakításához. Ezt követően nyomja meg a **Temperature/Time** gombot, hogy beállíthassa a kívánt értéket. Nyomja meg a **Start/Stop** gombot, így a beállítást követően visszatérhet a sütéshez.
- Ha a forrólevegős sütő 10 percig alapállásban van, az egység **Készenléti** üzemmódba vált. Ahhoz, hogy a forrólevegős sütőt **készenléti** üzemmódból felkésztesse, nyomja meg a **Power** gombot, majd megjelenik a teljes vezérlőpanel.
- Ahhoz, hogy a sütési időt törölhesse, nyomja meg és tartsa lenyomva a **Power** gombot. Az egység kikapcsol, a hőmérséklet és idő értékek villognak, majd több hangjelzést hall. 30 másodperc elteltével a **Power** gomb újra megjelenik. Nyomja meg a **Power** gombot, hogy visszatérhessen a fő képernyőre.

Használattal kapcsolatos utasítások

Első használat előtt

Mielőtt a nutribullet® XXL Digitális Forrólevegős Sütőt első alkalommal használná, végezze el az alábbi lépéseket.

1. KICSOMAGOLÁS

Nyissa ki a dobozt, távolítsa el a forrólevegős sütő alapját a sütőfiókkal és a sütőtálcával, majd helyezze az összes elemet egy sík, vízszintes és száraz felületre.

2. TISZTÍTÁS

Meleg mosószeres vízzel öblítse át a **sütőfiókot** és a **sütőtálcát**. Egy tiszta, nedves ruhával törölje le a **forrólevegős sütő** alapját.

3. SÜTÉSI TERÜLET ELŐKÉSZÍTÉSE, MEGFELELŐ SZELLŐZÉS BIZTOSÍTÁSA

Gondoskodjon róla, hogy a **forrólevegős sütő** használata tiszta, száraz, sík felületen történjen. Ne használja az egységet kültéren. A **forrólevegős sütőt** működés közben legalább 20 cm-re kell elhelyezni a faltól, így biztosítható a megfelelő szellőzés az egység mögött.

MEGJEGYZÉS: Annak érdekében, hogy az új berendezésekre jellemző szagokat elkerülhesse, járassa a forrólevegős sütőt kb. 5 percig a legmagasabb hőmérsékleten anélkül, hogy ételt helyezne bele.

MEGJEGYZÉS: Azt javasoljuk, hogy az egységet egy hőálló betétre helyezze, hogy elkerülje a munkafelület hő okozta károsodását.

Osszeszerelés

Tekintse át az összes figyelmeztetést a Fontos biztonsági útmutató c. részben (2-5. oldal), illetve az előző oldalakon, mielőtt továbblépne az 1. lépésre.

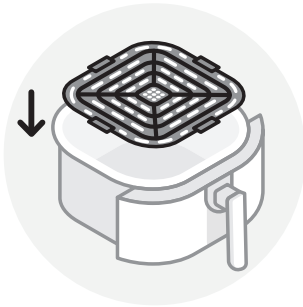

- 1 Helyezze be a sütőtálcát a sütőfiók aljába.** Győződjön meg róla, hogy a **sütőtálca** megfelelően illeszkedik és síkban van a **sütőfiók** aljához viszonyítva.

Forrólevegős sütő használata

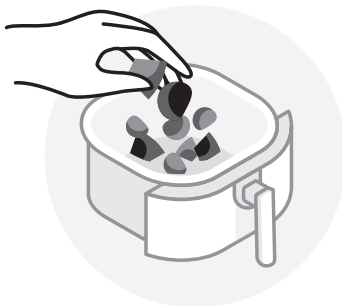

- 1 Helyezzen ételt a sütőfiókba, ügyeljen arra, hogy ne töltsen túl.** A legjobb sütési eredmény elérése érdekében hagyjon legalább 50 mm hézagot az élelmiszer és a **sütőfiók** teteje között.

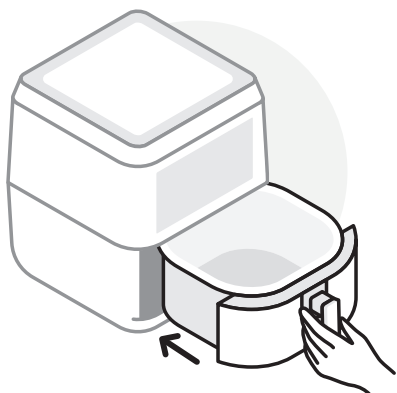

2 Fogja meg a sütőfiókot a fogantyúnál fogva, majd helyezze az alapegységbe.

Győződjön meg róla, hogy a forrólevegős sütő megfelelően össze van állítva, a **sütőfiók** teljesen illeszkedik az **alapba**.

MEGJEGYZÉS: A forrólevegős sütő csak akkor működik, ha a **sütőfiók** megfelelően van behelyezve.

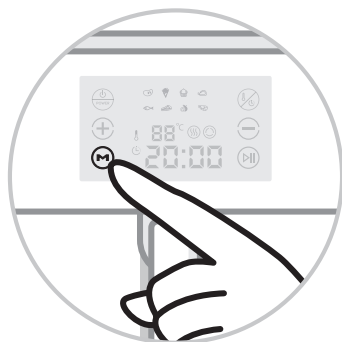

3 SÜTÉSI PROGRAM HASZNÁLATA: Nyomja a **Menu** gombot, amíg a kívánt sütési program nem villog. A programhoz tartozó alapértelmezett idő és hőmérséklet betöltésre került a **vezérlőpanelre**. A sütés megkezdéséhez nyomja meg a **Start/Stop** gombot.

MANUÁLIS BEÁLLÍTÁS HASZNÁLATA: Kézi beállítás használatához vagy egy program sütési hőmérsékletének vagy idejének beállításához a kiválasztás után nyomja meg a **Menu** gombot, mire a kijelző villogni kezd. Nyomja meg a **Time/Temperature** gombot, majd használja a **+/-** gombokat először a hőmérséklet beállításához. Ha a kívánt hőmérsékletet elérte, nyomja meg újra a **Time/Temperature** gombot. A **+/-** gombokat használva állítsa be a sütési időt. Ha a kívánt idő beállításra került, nyomja meg a **Start/Stop** gombot az idő jóváhagyásához, majd a sütés megkezdődik.



4 ÉTEL FORGATÁSA SÜTÉS KÖZBEN: Egyes receptek előírják a **sütőfiók** kivételét a sütés során, illetve az étel forgatását. Ilyen esetben először nyomja meg a **Start/Stop** gombot, hogy megállíthassa a forrólevegős sütőt. Ha a sütés leállt, távolítsa el a **sütőfiókot** az **alapból** a fogantyút használva. Konyhai eszközök segítségével fordítsa meg az ételt, helyezze vissza a **sütőfiókot** az **alapba**. A sütéshez való visszatéréshez nyomja meg a **Start/Stop** gombot. Ilyenkor azt észlelheti, hogy az időzítőhöz további idő került hozzáadásra, lehetővé téve a forrólevegős sütő számára, hogy beállítsa a hőmérsékletet.

FIGYELEM: A FIÓK TARTALMA forró lehet. A **sütőfiók** eltávolításakor körültekintően járjon el, mivel abban forró gőz is lehet. Kezeit és arcát tartsa távol a gőztől és a szellőzőnyílásoktól.



5 Ha a forrólevegős sütő elérte a sütési idő végét, **5 sípolást** hall, amely jelzi, hogy a sütés véget ért. Várjon néhány másodpercig, hogy a sütés teljesen leálljon.

FIGYELMEZTETÉS: A **sütőfiók** gyors eltávolítása fröccsenéshez vezethet, és potenciálisan veszélyt jelent.

FIGYELMEZTETÉS: A **sütőfiók** kinyitásakor legyen óvatos, mivel abban forró gőz is lehet.

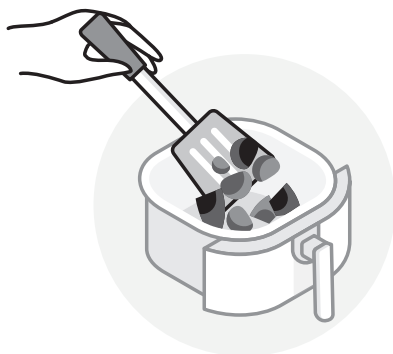

6 Evőeszközök segítségével távolítsa el az ételt a **sütőfiókból** – **SOHA** ne kézzel. Egészségére!

Ápolás és karbantartás

A nutribullet® XXL Digitális Forrólevegős Sütő tisztítása gyors és könnyű. Azt javasoljuk, hogy minden használat után tisztítsa meg az összes eltávolítható alkatrészt, hogy csökkentse a szennyeződések felhalmozódását.

1. LÉPÉS:

Minden használat után állítsa a forrólevegős sütőt **OFF** állásba, húzza ki az egységet, majd hagyja lehűlni.

2. LÉPÉS:

Távolítsa el a **sütőfiókot** és a **sütőtálcát**. A **sütőfiók** és a **sütőtálca** a mosogatógép **FELSŐ REKESZÉBEN** elmosható, vagy meleg mosószeres vízzel leöblíthető.

 **FIGYELEM:** SOHA ne használja a mosogatógép fertőtlenítő programját – a magas hőtől a műanyagok elhajolhatnak.

 **FIGYELMEZTETÉS:** A **sütőfiók** vagy a **sütőtálca** tisztításához **NE** használjon súrolószert vagy fém tisztítóeszközt. Ha mégis így tesz, az eszközök felületén található tapadásmentes felület sérülhet.

3. LÉPÉS:

Tisztítsa meg a **forrólevegős sütőt** alapjának belső falát úgy, hogy egy meleg pamutruhával óvatosan letörli a maradványokat, majd egy száraz ruhával szárítsa meg. Az **alap** belső és külső részét egy nedves ruhával törölje át.

 **FIGYELMEZTETÉS:** SOHA ne merítse az alapot vízbe vagy egyéb folyadékba.

4. LÉPÉS:

Ha minden alkatrészt megtisztított és alaposan megszáritott, egy biztonságos, száraz helyen tárolja a forrólevegős sütőt.

Alkatrészecskék cseréje

Ha szeretne további alkatrészecskéket és kiegészítőket rendelni, látogasson el weboldalunkra: **nutribullet.com**.

Jelölések magyarázata



Ez a jelölés azt jelzi, hogy az EU területén a termék nem semmisíthető meg a háztartási hulladékkal együtt. A nem ellenőrzött hulladékártatlanítás következtében a környezetre vagy az emberi egészségre gyakorolt esetleges károk megelőzéséhez felelősségteljesen hasznosítsa újra a terméket az anyagi erőforrások, valamint a fenntartható újrafelhasználás elősegítése érdekében. Az eszköz leadásához használja a visszavételi- és gyűjtőrendszereket, vagy vegye fel a kapcsolatot a kereskedővel, ahol a terméket vásárolta. Ők biztosítják a termék környezetbarát módon történő újrahasznosítását.



A szállítási és védőcsomagolást olyan anyagokból választottuk ki, amelyek környezetbarát módon ártatlaníthatók és újrahasznosíthatók. Gondoskodjon arról, hogy minden műanyag, csomagolóanyag, zacskó stb. biztonságosan és a csecsemők és kisgyermek számára elérhetetlen helyen legyen elhelyezve. Ahelyett, hogy csak úgy kidobná ezeket az anyagokat, inkább hasznosítja őket újra.



A gyártó nyilatkozata arról, hogy a termék megfelel az alkalmazandó EK irányelvek követelményeinek.

220-240VAC 50-60Hz 1800W

Capital Brands Distribution, LLC | nutribullet.com | Minden jog fenntartva.

A nutribullet® és a nutribullet logó a CapBran Holdings, LLC regisztrált védjegye az Egyesült Államokban és a világon.

Az illusztrációk eltérhetnek a tényleges terméktől. Folyamatosan fejlesztjük termékeinket, ezért az itt közölt specifikációk előzetes értesítés nélkül változhatnak.

230320_NBA93100 (NBA-100)