

AEG



aeg.com/register



NBA5P53KAB
TA5PB53APB

МОНТАЖ / ÜZEMBE HELYEZÉS / ОРНАТ / INSTALAREA

(*mm)

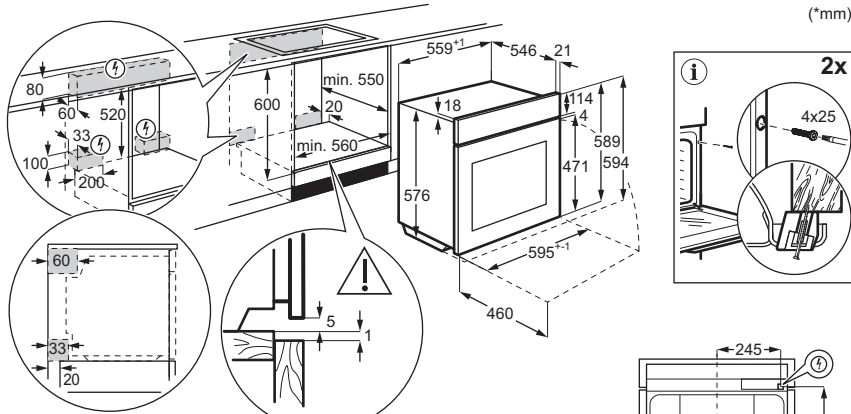

YouTube

www.youtube.com/electrolux
www.youtube.com/aeg

How to install your AEG/Electrolux Oven with Hob - Built Under installation

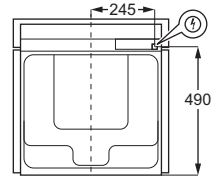

(*mm)

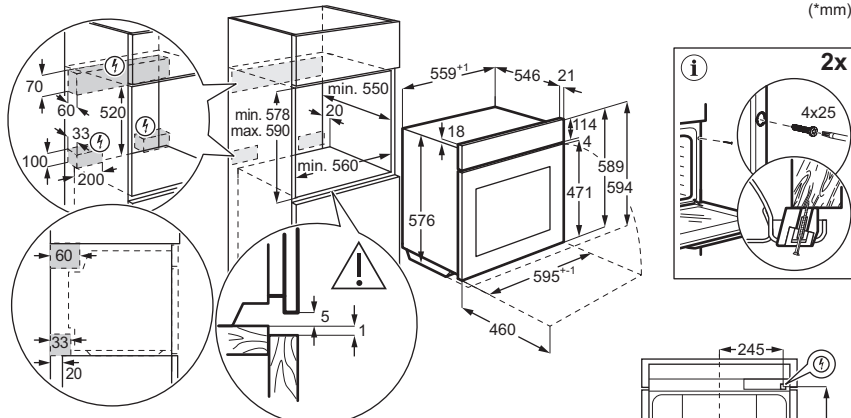

YouTube

www.youtube.com/electrolux
www.youtube.com/aeg

How to install your AEG/Electrolux Oven - Column installation

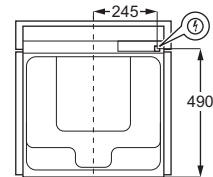
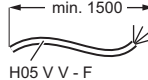

1. ИНСТРУКЦИИ ЗА БЕЗОПАСНОСТ.....	3	7. ГРИЖА И ПОЧИСТВАНЕ.....	13
2. ИНСТРУКЦИИ ЗА БЕЗОПАСНОСТ.....	5	8. ОТСТРАНЯВАНЕ НА НЕИЗПРАВНОСТИ	14
3. ОПИСАНИЕ НА ПРОДУКТА.....	7	9. ЕНЕРГИЙНА ЕФЕКТИВНОСТ.....	15
4. ПРЕДИ ПЪРВА УПОТРЕБА.....	8	10. ОПАЗВАНЕ НА ОКОЛНАТА СРЕДА...	16
5. ЕЖЕДНЕВНА УПОТРЕБА.....	8		
6. ПОЛЕЗНИ СЪВЕТИ.....	11		

1. ⚠ ИНСТРУКЦИИ ЗА БЕЗОПАСНОСТ

Преди монтирането и употребата на уреда прочетете внимателно предоставените инструкции. Производителят не носи отговорност за наранявания или повреди, резултат от неправилен монтаж или употреба. Винаги дръжте инструкциите на безопасно и достъпно място за справка в бъдеще.

1.1 Безопасност за деца и хора в неравностойно положение

- Този уред може да бъде използван от деца над 8-годишна възраст, както и от лица с намалени физически, сетивни и умствени възможности или от лица без опит и познания, само ако те са под наблюдение или бъдат инструктирани относно безопасната употреба на уреда и разбират възможните рискове. Деца под 8-годишна въз-

раст и хора с тежки или комплексни увреждания трябва да се държат далеч от уреда, освен ако не са под постоянно наблюдение.

- Децата трябва да бъдат под надзор, за да се гарантира, че не си играят с уреда.
- Дръжте всички опаковки далеч от деца и ги изхвърлете както съответства.
- **ПРЕДУПРЕЖДЕНИЕ:** Уредът и неговите достъпни части се нагорещават по време на употреба. Дръжте децата и домашните любимци на разстояние по време на употреба и при охлаждане.
- Активирайте устройството за безопасност за деца, ако е налично такова.

- Децата не трябва да почистват или поддържат уреда без надзор.

1.2 Обща безопасност

- Този уред е предназначен само за готвене.
- Този уред е предназначен за домашна употреба в затворени помещения.
- Този уред може да се използва в офиси, стаи в хотели, стаи за гости със закуска, къщи за гости извън града и други подобни места за настаняване, където подобен тип използване не надвишава средното ниво на домашна употреба.
- Не използвайте уреда, преди да го инсталирате във вградената конструкция.
- Преди извършването на каквато и да е поддръжка, изключете уреда от електрозахранването.
- Ако захранващият кабел е повреден, той трябва да се смени от производителя, от негов оторизиран сервизен център или от лица с подобна квалификация, за да се избегне опасност от електрически удар.

- **ПРЕДУПРЕЖДЕНИЕ:** Уверете се, че уредът е изключен, преди да смените лампата, за да избегнете евентуален токов удар.
- **ПРЕДУПРЕЖДЕНИЕ:** Уредът и неговите достъпни части се нагряват по време на употреба. Трябва да се внимава да не се докосват нагревателните елементи или повърхността на вътрешността на уреда.
- Винаги използвайте ръкавици за фурна при изваждане или поставяне на аксесоари или съдове за печене.
- Използвайте само сензора за храна (термосонда), препоръчан за този уред.
- За да свалите носачите на рафта, първо издърпайте предната част на носачите, а след това и задния край на носачите от страничните стени. Поставете носачите на рафта в обратна последователност.
- Не почиствайте уреда с парочистачка.
- Не използвайте груби, абразивни, почистващи препарати или остри, метални стъргалки за почи-

стване на стъклото на вратата, защото те могат да надраскат повърхността и това да доведе до счупване на стъклото.

- Преди пиролитично почистване извадете всички

аксесоари и прекомерни натрупвания/разливания от вътрешността на уреда.

2. НСТРУКЦИИ ЗА БЕЗОПАСНОСТ

2.1 Installation

ВНИМАНИЕ!

Само квалифицирано лице може да извърши монтажа на уреда.

- Махнете всички опаковки.
- Не монтирайте и не използвайте повреден уред.
- Следвайте инструкциите за инсталиране, налични на нашия уебсайт.
- Винаги внимавайте, когато местите уреда, тъй като е тежък. Използвайте предпазни ръкавици и затворени обувки.
- Не дърпайте уреда за дръжката.
- Монтирайте уреда на безопасно и подходящо място, което отговаря на монтажните изисквания.
- Трябва да спазвате минималното разстояние до други уреди и устройства.
- Преди да монтирате уреда, се уверете, че е изравнен и че вратата се отваря безпроблемно.
- Уредът е оборудван с електрическа система за охлаждане. Трябва да се използва с електрозахранването.

2.2 Електрическо свързване

ВНИМАНИЕ!

Риск от пожар или токов удар.

- Всички ел. връзки трябва да се направят от квалифициран електротехник.
- Уверете се, че параметрите от табелката с данни са съвместими с електрическите данни на захранващата мрежа.

- Уредът трябва да се заземи. Винаги използвайте правилно инсталиран, устойчив на удари контакт.
- Не използвайте разклонители или адаптери с много входове.
- Избягвайте нанасянето на повреда по щепсела и кабела. Ако е необходима подмяна, тя трябва да бъде извършена от наш оторизиран сервизен център.
- Не допускате захранващите кабели да допират или да са в близост до вратичката на уреда или пространството под него, особено когато е включен или вратичката е гореща.
- Защитата от електрически удар на тоководещи и изолирани части трябва да се закрепят сигурно и да не се свалят без инструменти.
- Включете захранващия щепсел към контакта само в края на инсталацията. Осигурете достъп до контакта след инсталацията.
- Ако щепселът е хлабав, не го включвайте в контакта на захранващата мрежа.
- Не изключвайте уреда, като дърпате от захранващия кабел. Винаги издърпвайте щепсела на захранването.
- Използвайте само подходящи устройства за изолация: предпазни прекъсвачи на мрежата, предпазители (предпазители от винтов тип трябва да се извадят от държача), изключватели и контактори за утечка на заземяването.
- Електрическата инсталация трябва да има изолиращо устройство, което изключва уреда от мрежата на всички полюси, с ширина на контактния отвор поне 3 мм.
- Затворете изцяло вратичката на уреда, преди да свържете захранващия кабел към контакта.

- Този уред се доставя с електрозахранващи щепсел и кабел.

2.3 Използване

ВНИМАНИЕ!

Риск от нараняване, изгаряния, токов удар или експлозия.

- Не променяйте техническите спецификации на уреда.
- Уверете се, че вентилационните отвори не са блокирани.
- Не оставяйте уреда без надзор по време на работа.
- Изключвайте уреда след всяко използване.
- Бъдете внимателни, когато отваряте вратата на уреда по време на експлоатация, тъй като може да се отдели горещ въздух и запалими смеси от алкохолни съставки.
- Не работете с уреда с мокри ръце или когато е в контакт с вода.
- Не оказвайте натиск върху отворената врата.
- Не използвайте уреда като работна повърхност или повърхност за съхранение.
- Дръжте искри и открит пламък далеч от уреда, когато вратата е отворена.
- Използвайте само одобрени стъклени съдове и буркани за консервиране.
- Не поставяйте запалими продукти близо до уреда.

ВНИМАНИЕ!

Риск от повреда на уреда.

- За да се избегнат повреди и обезцветяване на емайла:
 - не поставяйте съдове за фурна или предмети директно върху дъното на фурната.
 - не поставяйте алуминиево фолио директно върху дъното на фурната.
 - не поставяйте вода директно в горещия уред.
 - не оставяйте влажни съдове и храна в уреда след готвене.
 - бъдете внимателни, когато сваляте или монтирате аксесоари.
- Обезцветяването на емайла или на неръждаемата стомана не влияе върху производителността на уреда.
- Използвайте дълбока тава за сиропирани кексове, тъй като

плодовите сокове могат да оставят трайни петна.

- Винаги гответе при затворена вратичка на уреда.
- Ако уредът е монтиран зад мебелен панел, не затваряйте панела по време на употреба или докато уредът не се охлади напълно, за да предотвратите повреди вследствие на топлина и влага.
- Относно лампата(ите) в продукта и резервните лампи, продавани отделно: Тези лампи са предназначени да издържат на екстремни физически условия в домакинските уреди, като температура, вибрации, влажност или са предназначени да сигнализират информация за експлоатационното състояние на уреда. Те не са предназначени за използване по друг начин и не са подходящи за осветяване на помещения в дома.
- Този продукт включва светлинен източник с клас на енергийна ефективност G.
- Използвайте само лампи със същите технически характеристики.
- За поправка на уреда се свържете с оторизирания сервизен център. Използвайте само оригинални резервни части.

2.4 Грижа и почистване

ВНИМАНИЕ!

Опасност от нараняване, пожар или повреда на уреда.

- Преди поддръжка, изключете уреда и извадете щепсела от захранващия контакт.
- Уверете се, че уредът е изстинал напълно, за да избегнете счупване на стъклото. Ако стъклените панели на вратата са повредени, се свържете с оторизирания сервиз за тяхната подмяна.
- Бъдете внимателни, когато отстранявате вратата от уреда, тя е тежка.
- Почистете и подсушете уреда, неговата вътрешност и аксесоарите след всяка употреба, за да предотвратите кондензация на пара, корозия и влошаване на характеристиките на повърхността.
- За почистване на уреда и аксесоарите използвайте микрофибърна кърпа, топла вода и неутрални препарати. Не

използвайте абразивни продукти, кърпи, разтворители, остри или метални предмети.

- Следвайте инструкциите за безопасност, посочени на опаковката, когато използвате спрей за фурна.

Пиролитично почистване

- Прочетете всички инструкции относно пиролитичното почистване
- Преди извършване на пиролитично почистване и първоначално подгръване, извадете от фурната следното:
 - всички излишни остатъци от храна, разливи / отлагания от мазнина.
 - всякакви подвижни предмети (включително рафтове, странични релси и др., предоставени с уреда), особено всички незалепващи тенджери, тигани, тави, прибори и др.
- Дръжте децата на разстояние през периода на пиролитичното почистване, тъй като уредът става много горещ и изпуска горещ въздух от предните отвори.
- Пиролитичното почистване освобождава дим от остатъци след готвене и материали от конструкцията. Осигурете добра вентилация по време и след първоначалното подгръване и пиролитичното почистване.
- Не разливайте и не наливайте вода върху вратичката на фурната по време

на и след пиролитичното почистване, за да избегнете повреда на стъклените панели.

- Изпарения, излъчени от фурни с пиролиза/остатъци от храна, не са вредни за хора, в това число малки деца, или хора със заболявания.
- Пазете малките домашни любимци далече от уреда по време и след пиролитичното почистване и при първоначалното подгръване. Малките домашни любимци (особено птици и влечуги) могат да бъдат силно чувствителни към температурни промени и отделяни изпарения.
- Незалепващите повърхности на тенджери, тигани, тави и прибори могат да бъдат повредени от пиролитичното почистване при висока температура и да отделят вредни пари в малки количества.

2.5 Изхвърляне

⚠ ВНИМАНИЕ!

Риск от нараняване или задушаване.

- Свържете се с общинските власти за информация как да изхвърлите уреда.
- Изключете уреда от електрическата мрежа, след което отрежете и изхвърлете електрическия кабел.

3. ОПИСАНИЕ НА ПРОДУКТА

3.1 Общ преглед

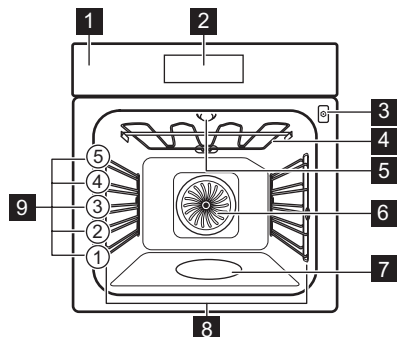

- 1 Контролен панел
- 2 Екран



- 3 Гнездо за включване на термосондата
- 4 Нагриващ елемент
- 5 Осветление
- 6 Вентилатор
- 7 Вътрешна част на фурната
- 8 Водачи за скара, отстраняеми
- 9 Позиция на скара

3.2 Докоснетите полетата

⓪ За включване и изключване на уреда.

^ v За навигация в менюто.

+ — За коригиране на настройките.

	Натиснете, за да зададете функцията: SteamBake.
	За задаване на функцията за помощ при готвене.
	Натиснете, за да зададете функциите на таймера.

	За влизане в настройките.
OK	Натиснете, за да потвърдите избора си.



4. ПРЕДИ ПЪРВА УПОТРЕБА

4.1 Настройване на часовника

1. Натиснете **+** или **-**, за да регулирате часовете и минутите.
2. Натиснете **OK**, за да потвърдите.















4.2 Първоначално подгриване и почистване



1. Предварително загрейте празния уред, за да премахнете всякакви миризми. Проветрете стаята.
2. Извадете всички аксесоари и носачите на рафта.

3. Задайте всяка функция на максимална температура и оставете уреда да работи за посоченото времетраене:  1 ч,  15 мин,  15 мин. Вижте Ежедневна употреба.
4. Изключете уреда и го оставете да се охлажда.
5. Почиствайте с микрофибърна кърпа, топла вода и мек почистващ препарат. Сменете аксесоарите и носачите на рафта.

5. ЕЖЕДНЕВНА УПОТРЕБА

5.1 Функции нагряване





	Горещ въздух/вентилир: Равномерно печене, крехки резултати, сушене
	Традиционно печене: Традиционно печене
 	AirFry: Пържене на храна с по-малко мазнина или без хартия за печене.
 	Дълбоко замразени храни: Пържени картофи, картофени резенчета, пролетни рулца
	Функция пица: Печене на пица
	Долен нагревател: Печене на сладкиши
 	Размразяване: Размразяване
 	Печене с влажност: Печене
	Грил: Препичане, грил
	Турбо грил: Печене на месо, запичане до златисто

  **Затопляне:** Загряване, готвене

За да промените функцията, натиснете  за да изключите уреда, след това го натиснете отново, за да го включите.

Лампата може автоматично да се изключва при температура под 80°C при някои функции на фурната.





5.2 Настройка: Функции нагряване

1. Натиснете , за да включите уреда.
 2. Натиснете  или  за навигация между функциите.
 3. Натиснете **+** или **-**, за да настроите температурата.
 4. Натиснете **OK**.
 5. Натиснете , за да изключите функцията за нагряване.
- Лента за хода на готвене – визуално показва кога уредът достига зададената тем-



пература или кога времето за готвене свършва.

» Бързо загряване - натиснете и задръжете **OK** за 3 секунди по време на фазата на загряване, за да съкратите времето за загряване. Опцията е възможна за някои от функциите за нагриване. Вентилаторът може да се включи автоматично.

5.3 Таймер

1. Натиснете .
2. Натиснете  или , за да изберете функцията на таймера.
3. Натиснете  или , за да зададете време. Натиснете **OK**.

За да отмените функцията на таймера, натиснете и задръжете за 3 секунди .

Функции на таймера	
	Задаване на обратно броене. Когато таймерът приключи се чува сигнал.
	Задаване на обратно броене. Когато таймерът приключи, се чува сигнал и готвенето спира.
	За отлагане на старта и/или края на готвенето.
Брояч	За обозначаване колко дълго работи уредът от момента на стартиране на дадена функция. Можете да го нулирате от менюто на таймера.

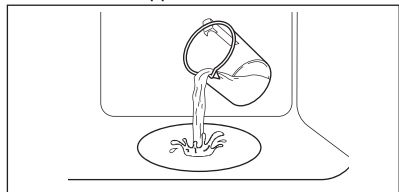

5.4 Настройка: SteamBake - Готвене на пара

1. Уверете се, че уреда е студен.
2. Напълнете релефа във вътрешността с чешмяна вода









Максималната вместимост на релефа във вътрешността е 250 мл. Не пълнете отново вътрешността на фурната по време на готвене или когато уредът е нагорещен.

3. Натиснете , за да включите уреда.



4. Натиснете .
5. Натиснете  или , за да зададете температурата.
6. Натиснете **OK**.
7. Предварително загрейте празния уред за 10 мин за образуване на влажност.
8. Отваряйте вратата внимателно, за да предотвратите изгаряния от освободения влажен въздух. Поставете храната.
9. След готвене изчакайте, докато уредът изстине. Отстранете остатъчната вода от вътрешното отделение с мека кърпа.































5.5 Настройка: Помощ при готвене

Помощ при готвене Подменюто се състои от програми, предназначени за определени ястия. Програмите започват с подходяща настройка. Можете да регулирате времето и температурата по време на готвене.







1. Натиснете , за да включите уреда.
2. Натиснете .
3. Натиснете  или , за да изберете функции за помощ при готвене.
4. Натиснете  или , за да коригирате настройките, ако е необходимо.
5. Натиснете **OK**, за да потвърдите.
6. Когато функцията приключва, проверете дали храната е готова. Удължете времето за готвене според нуждите. За помощ при готвене със сонда за храна процедурата е същата.

Подменю: Помощ при готвене

Легенда	
	Сензорът за храна трябва да бъде свързан, за да използвате функцията.
	Подгрейте предварително уреда, преди да започнете да готвите.
	Ниво на скарата. Вижте Описание на продукта.



Ястия	
 Пица	   100 мл; тава за печене с поставена хартия за печене
 Пиле 1 - 1.5 кг; прясно	   200 мл ; съд за готвене в тава за печене След половината от времето за готвене обърнете пилето, за да получи равномерен златист цвят.
 Говеждо 1 - 1.5 кг; 4 - 5 см дебели парчета	  2 ; тава за печене Запържете месото за няколко минути в горещ тиган. Поставете в уреда.
 Филета	  3 ; съд за готвене върху скара
 Лазаня 1 - 1.5 кг	 2 ; съд за готвене върху скара
 киш	 2 ; тава за печене върху скара
 Картофи 1 кг	 2 ; тава за печене Поставете цели картофи с обелката в тава за печене.
 Зеленчуков огретен 1 - 1.5 кг	 3 ; тава за печене с поставена хартия за печене Нарежете зеленчуците на парчета.
 Мъфини	  3 ; тава за мъфини върху скара
 Чабата 0.8 кг	   2  150 мл; тава за печене с поставена хартия за печене За бял хляб е необходимо повече време.

5.6 Промяна: Настройки



1. Натиснете  , за да включите уреда.
2. Натиснете  за достъп до настройките.
3. Натиснете  или  за да коригирате настройките. Натиснете **OK**.
4. Натиснете  или  за да коригирате стойността.
5. Натиснете **OK** за потвърждаване или излизане от режим на настройка.

6. Натиснете  , за да излезете от настройките.

Подменю: Настройки

Настройка	Стойност
01 Пиролитично почистване	Програми за почистване
02 Час от денонощието	Смяна
03 Осветление	Вкл. / Изкл.
04 Бързо загряване	Вкл. / Изкл.
05 Брояч	Вкл. / Изкл.
06 Яркост на екрана	1 - 5
07 Звук на бутоните	Beep, Clic, None
08 Сила на звук сигнал	1 - 4
09 -	-
10 Термосонда ¹⁾	1  – Аларма, 2  – Аларма и стоп
11 Напомняне за почистване ¹⁾	Вкл. / Изкл.
12 -	-
13 Демо режим	Активиращ код: 2468
14 Софтуерна версия	Проверка
15 Зануляване на настройките	Да/Не

¹⁾ само избрани модели



Настройките по подразбиране стартират от **02**. Използвайте  и  за навигация.

5.7 Заклучване

Тази функция предотвратява случайна промяна в работата на уреда.

Когато се активира, докато уредът се използва, той заключва командното табло и вратата, като гарантира, че текущите настройки за готвене продължават без прекъсване.

Когато е активиран, докато уредът е изключен, той поддържа командното табло заключено, като предотвратява неволното включване на уреда.

  - натиснете и задръжете, за да включите и изключите функцията.

 - премигва 3 пъти, когато заключването е включено.

5.8 Аксесоари



Налични аксесоари в зависимост от модела.

Сканирайте QR кода, за да проверите как да използвате аксесоарите, доставени с Вашия уред. Можете да поръчате допълнителни аксесоари отделно. За повече информация се свържете с местния доставчик.

Малката вдлъбнатина отгоре увеличава безопасността и осигурява защита срещу накланяне. Ръбът около решетката предотвратява изплъзването на готварски съдове.

Поставете аксесоара (скара/тава) между водещите ленти на носача на рафта. Уверете се, че рафтът се опира в задната част на фурната.

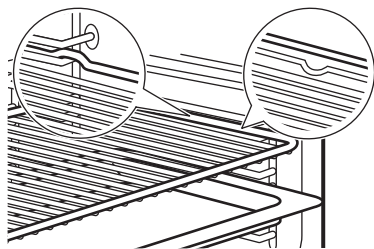

Ако Вашата тава има наклон, поставете я към задната част на фурната.

Ако има надпис върху аксесоара, уверете се, че е обърнат към Вас.

Ако използвате тава с дупки, поставете тавата/тигана отдолу, за да събирате отцеждащите се течности.

5.9 Термосонда



Измерва температурата в храната.

Трябва да се настроят две температури:

- $^{\circ}\text{C}$ - температурата на фурната. Тя трябва да бъде поне 25°C Спо-висока от температурата на сензора за храна.
-  - температура на сензора за храна.

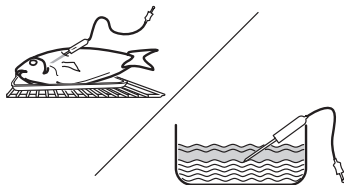
1. Задайте функция за затопляне и температура на фурната.
2. Въведете върха на сензора за храна в средата на месото или рибата, по възможност в най-плътната част. При касероли, поставете върха на сензора за храна точно в центъра, като го стабилизирате в твърда съставка. Уверете се, че върхът не докосва дъното на тавата за печене.



3. Включете сензорът за храна в гнездото, което се намира във вътрешността на уреда. Вижте Описание на продукта.  се появява на дисплея.
 4. Натиснете $+$ или $-$ за задаване на температурата на сензора за храна. Натиснете OK.
 5. Когато ястието достигне настроената температура, прозвучава сигнал. Натиснете произволен символ, за да спрете сигнала. Проверете дали храната е готова. Удължете времето за готвене според нуждите.
-  Можете да изберете желаното прекратяване на действието на сензора за храна в подменю: Настройки.
6. Изключете уреда.
 7. Извадете щепсела на сензора за храна от гнездото и премахнете ястието от уреда.

6. ПОЛЕЗНИ СЪВЕТИ

6.1 Препоръки за готвене





Температурата и времето за готвене в таблиците са само ориентировъчни. Те за-

висят от рецептите, качеството и количеството на използваните съставки. Ако не можете да намерите настройките за кон-

кретна рецепта, потърсете подобни рецепти.

Позициите на рафтовете се броят от дъното на фурната.

Символи, използвани в таблиците:

	Тип храна
	Функция нагряване
°C	Температура
	Позиция на скарата
	Време за готвене (мин)
	Допълнителна информация



6.2 Печене с влажност











За най-добри резултати следвайте предложенията в долната таблица.

	°C		
Огретен с паста	200 – 220	45 – 55	3
Запечени картофи	180 – 200	70 – 85	3
Мусака	170 – 190	70 – 95	3
Лазаня	180 – 200	75 - 90	3
Канелони	180 – 200	70 – 85	3
Хлебен пудинг	190 – 200	55 - 70	3
Оризов пудинг	170 – 190	45 - 60	3
Ябълков кейк с пандишпанова торта (кръгла форма за сладкиши)	160 – 170	70 – 80	3
Бял хляб	190 – 200	55 - 70	3

6.3 Информация за изпитващи лаборатории

Тестове съгласно EN 60350-1, IEC 60350-1.

	°C			
Малки кейкове 20 броя/табла				

	°C			
	150	20 - 30	3	1) 2)
	170	20 - 30	3	1) 2)
	150	25 - 35	2 и 4	1)2)
Пандишпанова торта без мазнина				
	160	45 - 60	2	3)2)
	160	45 - 60	2	3)2)
	160	45 - 55	2 и 4	4)
Ябълков пай				
	160	55 - 65	2	3)5)
	180	55 - 65	1	3)5)
	160	55 - 65	2 и 4	3)
Дребни бисквити				
	140	25 - 35	2	1)
	140	25 - 35	2	1)
	140	25 - 45	2 и 4	1)
Препечен хляб				
	макс.	1 - 2	5	3)6)7)

1) Използвайте тавата за печене с наклона, насочен към вратата.

2) Загрейте предварително празния уред.

3) Употреба Скара.

4) Използвайте скарата с тавата за печене отдолу. Поставете тавата за печене с наклона към вратата.

5) 2 форми поставени диагонално (Ø 20 см). Дясната да се позиционира повече в предната част, отколкото лявата.

6) Загрейте предварително празния уред в продължение на 5 мин.

7) Според: IEC 60350-1:2016 и IEC 60350-1:2023.

7. ГРИЖА И ПОЧИСТВАНЕ

7.1 Бележки относно почистването

- Използвайте почистващ разтвор за метални повърхности.
- Използвайте течния препарат против котлен камък, препоръчан от производителя, за да отстраните варовиковите наслагвания.
- Не съхранявайте храна в уреда за повече от 20 минути.
- Не почиствайте принадлежностите в съдомиялна машина.

7.2 Демонтиране на носачите на скарата

1. Уверете се, че уредът е студен.
2. Издърпайте предната част на опорите на скарата от страничната стена.
3. Издърпайте задната част на носача на решетката на скарата от стената и я извадете.
4. Поставете подвижните опори на скарата обратно в първоначалната им позиция. Повторете стъпките в обратен ред.

Ако уредът се доставя с телескопични водачи, задържащите му щифтове трябва да сочат напред.

7.3 Пиролитично почистване

Тази програма изгаря остатъчната мръсотия в уреда. Използвайте я винаги, когато уредът се нуждае от дълбоко почистване.

Ако в същия шкаф има монтирани други уреди, не ги използвайте едновременно с тази функция. Това може да причини повреда на фурната.

1. Уверете се, че уредът е студен.
2. Отстранете всички принадлежности и подвижните носачи на скарите.
3. Почистете вътрешността на фурната и вътрешното стъкло на вратичката с топла вода, мека кърпа и лек почистващ препарат.
4. Натиснете ① за да включите уреда.
5. Натиснете ⚙️.
6. Натиснете ^ или ∨ за да изберете 01. Натиснете OK.

7. Натиснете + или -, за да изберете продължителността за почистване. Натиснете OK, за да започнете почистването.

Почистване	Времетраене
Леко почистване	1 h
Нормално почистване	1 h 30 min
Цялостно почистване	3 h

Когато почистването започне, вратата на фурната се заключва и лампичката е изключена. Не стартирайте функцията, ако не сте затворили вратичката на фурната напълно. Охлаждащият вентилатор работи на по-висока скорост.

8. Когато почистването приключи, изключете уреда и изчакайте да изстине. Почистете вътрешността на фурната с мека кърпа.

7.4 Напомняне за почистване

Когато ✨ започне да мига на дисплея след готвене, уредът Ви напомня да го почистите с пиролитично почистване. Можете да изключите напомнянето в подменюто: Настройки. Вижте Ежедневна употреба, Промяна: Настройки

7.5 Премахване и монтаж на вратичката

1. Уверете се, че уредът е студен.
2. Отворете вратичката изцяло.
3. Натиснете докрай закрепващите лостчета **A** на двете панти на вратичката.

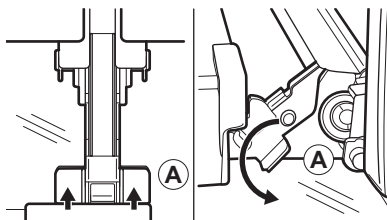

4. Затворете вратата частично, докато спре, след това я повдигнете от пантите. Внимавайте, вратата е тежка.
5. Поставете вратата на мека кърпа върху стабилна повърхност.
6. Хванете рамката в горната част на вратичката **B** от двете ѝ страни и натиснете навътре, за да освободите езичето.

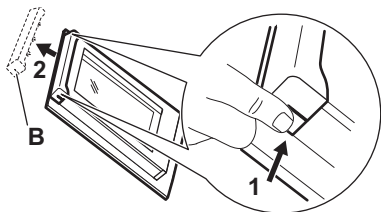

7. Издърпайте рамката на вратичката към себе си, за да я извадите.
8. Повдигнете всеки стъклен панел за горния му ръб и го извадете от водача. Подхождайте с внимание, когато почиствате стъклото, особено около ръбовете на предния панел. Стъклото може да се счупи.
9. Почистете стъкления панел с вода и сапун. Внимателно подсушете стъкления панел. Не почиствайте стъклените панели в съдомиялна машина.

След почистване изпълнете горните стъпки в обратна последователност.

Уверете се, че стъклените панели са поставени на правилните места, иначе повърхността на вратичката може да прегрее.

7.6 Смяна на лампата

Изключете уреда от електрическата мрежа и изчакайте, докато изстине.

Сменете крушката с подходяща крушка, устойчива на температура от 300 °С.

Горна лампа

1. Завъртете стъкления капак, за да го извадите.
2. Почистете стъкления капак.
3. Сменете крушката.
4. Поставете стъкления капак.

Странична лампа

1. Отстранете левия носач на скарата, за да получите достъп до лампата.
2. Използвайте плоска отвертка, за да свалите стъкления капак.
3. Почистете стъкления капак.
4. Сменете лампата.
5. Поставете стъкления капак.
6. Поставете лявата опора на скарата.

8. ОТСТРАНЯВАНЕ НА НЕИЗПРАВНОСТИ

Ако не можете да намерите решение на проблема сами, обърнете се към търговеца си или към упълномощен сервизен център. Информацията за сервизното обслужване се намира на табелката с данни, разположена на предната рамка. Вижда се, когато отворите вратичката. Не сваляйте табелката с данни.

Ако дисплеят показва код с грешка, който не е упоменат в настоящата таблица, изключете предпазителя и след това го включете наново, за да рестартирате уреда. Ако кодът с грешка се появи отново, обърнете се към оторизиран сервизен център.

Не можете да активирате или управлявате уреда. - Уредът не е свързан към електрозахранването или е свързан неправилно.

Уредът не нагрява.

- Вратата не е добре затворена.
- Заклучване е активиран.
- Включено е автоматичното изключване.

Лампата не работи. – Лампата е изгоряла. Сменете лампата.

Лампата е изключена. - Печене с влажност - е активирана.

Термосонда не работи. – Щепселът на Термосонда не е въведен напълно в контакта.

На дисплея се показва "00:00". - Възникна прекъсване в захранването. Задайте час от денонощието.

Err C2 - Поставете Термосонда изцяло в контакта.

Err C3 - Затворете вратичката. Включете и изключете уреда. Проверете дали заключването на вратичката не е повредено.

Err F102 - Затворете вратичката. Проверете дали заключването на вратичката не е повредено.

9. ЕНЕРГИЙНА ЕФЕКТИВНОСТ

9.1 Информационен лист за продукта и информация за продукта съгласно (ЕС) № 65/2014 и (ЕС) № 66/2014

Име на доставчик	AEG
Идентификация на модела	NBA5P53KAB 944035253 TA5PB53APB 944035251
Индекс на енергийна ефективност	81.2
Клас на енергийна ефективност	A+
Консумация на енергия при стандартно натоварване, конвенционален режим	1.09 kWh/цикъл
Консумация на енергия при стандартно натоварване, форсиран режим на вентилатора	0.69 kWh/цикъл
Брой кухни	1
Топлинен източник	Електричество
Сила на звука	71 л
Тип фурна	Вградена фурна
Маса	NBA5P53KAB 34,5 кг TA5PB53APB 34,5 кг

Уредът е тестван в съответствие с: EN IEC 60350-1.

9.2 Изисквания за информация съгласно (ЕС) № 2023/826

Енергийна консумация при изчакване	0,8 W
Максималното време, необходимо на оборудването за автоматично достигане на приложимия режим на ниска мощност	20 мин

Уредът е тестван в съответствие с: EN 50564.

9.3 Съвети за пестене на енергия

- Дръжте вратата затворена по време на готвене и избягвайте да я отваряте често.
- Поддържайте уплътнението на вратата чисто и се уверете, че е добре фиксирано в своята позиция.
- Използвайте метални или тъмни, неотразяващи съдове за готвене.
- Пропуснете предварителното загряване, освен ако не е необходимо.
- Сведете до минимум паузите между печенето на няколко ястия.
- При възможност използвайте функциите за готвене с вентилатор, за да пестите електроенергия (само за избрани модели).
- Използвайте остатъчната топлина, за да поддържате храната топла. Намалете температурата на уреда до минимум 3 – 10 мин преди края на готвенето.
- Изключвайте лампата по време на готвене, освен ако не е необходимо. Вижте „Настройки“.
- Печене с влажност (само за избрани модели) – тази функция е използвана в съответствие с изискванията за клас на енергийна ефективност и екодизайн (според EU 65/2014 и EU 66/2014). Изпитвания съгласно: IEC/EN 60350-1. Вратата на фурната трябва да се затвори по време на готвене, така че функцията да не се прекъсва и да се гарантира, че фурната работи с възможно най-висока енергийна ефективност. Когато използвате тази функция, лампичката автоматично се изключва. При някои модели това отнема 30 сек.
- Автоматично изключване – от съображения за безопасност, ако функцията за нагриване е активна и няма промени в настройките, уредът ще се изключи автоматично след определен период от време. Ако възнамерявате да пуснете функция за нагриване за продължителност, надвишаваща времето за автоматично изключване, задайте времето на готвене.

- 12,5 ч: 30–115 °C
- 8,5 ч: 120–195 °C
- 5,5 ч: 200–245 °C

- 3 ч: 250 – максимум °C

10. ОПАЗВАНЕ НА ОКОЛНАТА СРЕДА

Рециклирайте материалите със символа . Поставете опаковките в съответните контейнери, за да ги рециклирате. Помогнете за опазването на околната среда и човешкото здраве чрез рециклирането на отпадъци от електрически и електронни

уреди. Не изхвърляйте уреди, маркирани със символа  с битовите отпадъци. Върнете продукта в местното депо за рециклиране или се свържете с общинската служба.

1. BIZTONSÁGI INFORMÁCIÓK.....	17	6. TANÁCSOK ÉS TIPPEK.....	25
2. BIZTONSÁGI UTASÍTÁSOK.....	19	7. ÁPOLÁS ÉS TISZTÍTÁS.....	26
3. TERMÉKLEÍRÁS.....	21	8. HIBAELHÁRÍTÁS.....	27
4. AZ ELSŐ HASZNÁLAT ELŐTT.....	21	9. ENERGIAHATÉKONYSÁG.....	28
5. MINDENNAPI HASZNÁLAT.....	22	10. KÖRNYEZETVÉDELMI TUDNIVALÓK.....	29

1. ⚠ BIZTONSÁGI INFORMÁCIÓK

A készülék üzembe helyezése és használata előtt gondosan olvassa el a mellékelt útmutatót. A gyártó nem vállal felelősséget a helytelen beszerelés vagy használat miatt keletkezett sérülésekért és károkért. Az útmutatót tartsa biztonságos és elérhető helyen, hogy szükség esetén mindig a rendelkezésére álljon.

1.1 Gyermek és fogyatékkal élő személyek biztonsága

- Ezt a készüléket 8 év feletti gyermekek, csökkent fizikai, érzékelési vagy szellemi képességekkel rendelkező felnőttek, illetve megfelelő tudással vagy gyakorlattal nem rendelkező személyek csak felügyelet mellett, vagy abban az esetben használhatják, ha megfelelő oktatást kaptak a készülék biztonságos hasz-

nálatára, és megértik az esetleges veszélyeket. A 8 évesnél fiatalabb gyermekek, illetve a súlyos, komplex fogyatékkal élő személyek állandó felügyelet nélkül nem tartózkodhatnak a készülék közelében.

- Gondoskodni kell a gyermekek felügyeletéről, hogy ne játsszanak a készülékkel.
- Minden csomagolóanyagot tartson távol a gyermekektől, és megfelelően ártalmatlanítsa azokat.
- FIGYELMEZTETÉS: Használat közben a készülék és hozzáférhető részei nagyon felforrósodhatnak. Tartsd távol a gyerekeket és háziállatokat használat és hűtés közben.
- Aktiválja a gyermekbiztonsági eszközt, ha elérhető.
- A gyerekek nem takaríthatják vagy karbantarthatják a

készüléket felügyelet nélkül.

1.2 Általános biztonság

- A készülék kizárólag ételkészítési célra szolgál.
- Ezt a készüléket háztartási célú, beltérben történő használatra tervezték.
- Ez a készülék használható irodákban, szállodai vendégszobákban, panziókban, vendégházakban és más hasonló szálláshelyeken, ahol a használat nem haladja meg a háztartási használat (átlagos) szintjét.
- A bútorba való beépítés előtt ne használja a készüléket.
- Bármilyen karbantartás megkezdése előtt válassza le a készüléket az elektromos hálózatról.
- Ha a tápkábel megsérül, azt a gyártónak vagy a márkaszerviznek vagy más hasonlóan képzett személynek kell kicserélnie, nehogy elektromos veszélyhelyzet álljon elő.
- **FIGYELMEZTETÉS:** Az izó cseréje előtt győződjön meg arról, hogy a készülék ki van kapcsolva, hogy megelőzze áramütést.
- **FIGYELMEZTETÉS:** Használat közben a készülék és

hozzáférhető részei nagyon felforrósodhatnak. Ügyeljen arra, hogy ne érintse meg a fűtőelemeket vagy a sütőtér felületét.

- Amikor a sütőből kiveszi vagy behelyezi a tartozékokat vagy edényeket, mindig használjon konyhai edényfogó kesztyűt.
- Kizárólag a készülékhez ajánlott ételérzékelőt (maghőmérő szenzort) használja.
- A polctartók eltávolításához először a polctartó elejét, majd a hátulját húzza el az oldalfaltól. A polctartókat a kiszereléssel ellentétes sorrendben helyezze vissza.
- A készülék tisztításához ne használjon nagy nyomású gőzt.
- Ne használjon súrolószert vagy éles fém kaparóeszközt a sütőajtó üvegének tisztítására, mivel ezek megkarcolhatják a felületet, ami az üveg megrepedését eredményezheti.
- A pirolitikus tisztítás megkezdése előtt vegyen ki minden tartozékot a készülék sütőtéréből, és távolítsa el onnan a lerakódásokat/kiömlött anyagot.

2. BIZTONSÁGI UTASÍTÁSOK

2.1 Installation

FIGYELMEZTETÉS!

A készüléket csak képzett személy helyezheti üzembe.

- Távolítsa el az összes csomagolóanyagot.
- Ne helyezzen üzembe, és ne is használjon sérült készüléket.
- Kövesse a weboldalunkon elérhető telepítési utasításokat.
- Legyen óvatos a készülék mozgatásakor, mivel nehéz. Mindig használjon munkavédelmi kesztyűt és zárt lábbelít.
- Soha ne húzza a készüléket a fogantyújánál fogva.
- A készüléket az üzembe helyezési követelményeknek megfelelő, biztonságos helyre telepítse.
- Tartsa meg a minimális távolságot a többi készüléktől és egységtől.
- A készülék felszerelése előtt győződjön meg arról, hogy az vízszintes, és az ajtó akadálytalanul nyílik.
- A készülék elektromos hűtőrendszerrel van felszerelve. Ezt az elektromos tápellátással kell működtetni.

2.2 Elektromos csatlakozás

FIGYELMEZTETÉS!

Tűz- és áramütésveszély.

- Az összes elektromos kapcsolódást képzett villanszerelőnek kell kialakítania.
- Ellenőrizze, hogy az adattáblán szereplő adatok megfelelnek-e a helyi elektromos hálózati feszültség paramétereinek.
- A készüléket földelni kell. Mindig használjon megfelelően felszerelt ütésálló aljzatot.
- Ne használjon többdugós adaptert és hosszabbító kábelt.
- Kerülje a hálózati csatlakozódugó és kábel sérülését. Ha cserére van szükség, azt hivatalos szervizközpontunknak kell elvégeznie.
- Ügyeljen arra, hogy a hálózati kábelek ne kerüljenek közel, illetve ne érjenek hozzá a készülék ajtajához vagy a készülék alatti rekeszhez, különösen akkor, ha a készülék működik, vagy ajtaja forró.
- A feszültség alatt álló és szigetelt alkatrészek érintésvédelmi részeit úgy kell

rögzíteni, hogy szerszám nélkül ne lehessen eltávolítani azokat.

- Csak az üzembe helyezés befejezése után csatlakoztassa a hálózati csatlakozódugót a hálózati aljzatba. A telepítés után biztosítsa a hálózati csatlakozóhoz való hozzáférést.
- Ha a hálózati aljzat meglazult, ne csatlakoztassa a hálózati csatlakozódugót.
- A hálózati kábel meghúzásával ne válassa le a kábelet. Ehhez a csatlakozódugót fogja meg.
- Csak megfelelő szigetelőberendezéseket használjon: vezetékvédő megszakítókat, biztosítékokat (a tartóból kivett csavaros típusú biztosítékokat), földszivárgásgátlókat és kontaktorokat.
- A villamos hálózatnak rendelkeznie kell egy leválasztó eszközzel, amely minden póluson leválasztja a készüléket a hálózatról, legalább 3 mm érintkezénytávolsággal.
- Teljesen csukja be a készülék ajtaját, mielőtt csatlakoztatja a dugaszt a hálózati aljzatba.
- Ez a készülék hálózati kábellel és dugasszal kerül szállításra.

2.3 Használat

FIGYELMEZTETÉS!

Sérülés-, égés-, áramütés- és robbanásveszély.

- Ne változtassa meg a készülék műszaki jellemzőit.
- Ügyeljen arra, hogy a szellőzőnyílásokat ne zárja el semmi.
- Működés közben ne hagyja felügyelet nélkül a készüléket.
- Minden használat után kapcsolja ki a készüléket.
- Legyen óvatos a készülék ajtajának kinyitásakor működés közben, mivel forró levegő és alkoholtartalmú összetevőkből származó gúlyékony keverékek szabadulhatnak fel.
- Ne működtesse a készüléket nedves kézzel, vagy amikor az vízzel érintkezik.
- Ne gyakoroljon nyomást a nyitott ajtóra.
- Ne használja a készüléket munka- vagy tárolófelületként.
- Tartsa távol a szikrákat és a nyílt lángokat a készüléktől, amikor az ajtó nyitva van.

- Csak jóváhagyott üveget és befőttesüveget használjon a tartósításhoz.
- Ne helyezze gyúlékony termékeket a készülék közelében.

⚠ FIGYELMEZTETÉS!

A készülék károsodásának veszélye áll fenn!

- A zománc károsodásának vagy elszíneződésének megelőzéséhez:
 - Ne helyezze az edényeket vagy tárgyakat közvetlenül a sütőtér aljára.
 - Ne helyezze az alumínium fóliát közvetlenül a sütőtér aljára.
 - Ne engedjen vizet a forró készülékbe.
 - Főzés után ne hagyjon nedves edényeket és ételeket a készülékben.
 - Legyen óvatos a kiegészítők eltávolításakor vagy beszerelésekor.
- A zománc vagy rozsdamentes acél elszíneződése nem befolyásolja a készülék teljesítményét.
- Használjon mély serpenyőt nedves süteményekhez, mivel a gyümölcslevek tartós foltokat okozhatnak.
- Főzés közben a készülék ajtaját mindig tartsa csukva.
- Ha a készüléket bútorlap mögé szerelik, ne csukja be a panelt használat közben, vagy amíg a készülék teljesen le nem hűlt, hogy elkerülje a hő és a nedvesség okozta károkat.
- A termékben található izzó(k)ra és a külön kapható pótizzókra vonatkozó tudnivalók: Ezek az izzók arra készültek, hogy megfeleljenek a háztartási készülékekben fennálló szélsőséges fizikai feltételeknek, mint például hőmérséklet, rezgés, magas páratartalom, illetve arra használatosak, hogy jelezzék a készülék működési állapotát. Nem alkalmasak egyéb felhasználásra, valamint helyiségek megvilágítására.
- Ez a termék egy G energiahatékonysági osztályú fényforrást tartalmaz.
- Csak az azonos műszaki jellemzőkkel rendelkező lámpákat használjon.
- A készülék javítását bizza a márkaszervizre. Mindig eredeti pótalkatrészt használjon.

2.4 Ápolás és tisztítás

⚠ FIGYELMEZTETÉS!

Személyi sérülés, tűz vagy a készülék károsodásának veszélye áll fenn!

- Karbantartás előtt kapcsolja ki a készüléket, és húzza ki a konnektorból.
- Biztosítsa, hogy a készülék hideg legyen, hogy elkerülje az üveg törését. Ha az ajtó üvegpaineljei sérültek, forduljon a hivatalos szervizhez a csere érdekében.
- Legyen óvatos, amikor az ajtót leszereli a készülékről.
- Minden használat után tisztítsa meg és szárítsa meg a készüléket, a sütőteret és a tartozékokat, hogy megakadályozza a gőzkondenzációt, a korróziót és a felületi romlást.
- A készülék és a tartozékok tisztításához használjon mikroszálás kendőt, meleg vizet és semleges tisztítószeret. Ne használjon súrolószereket, tisztítószivacsokat, oldószereket, éles szelű vagy fém tárgyakat.
- Sütőtisztító spray használatakor kövesse a csomagoláson található biztonsági utasításokat.

Pirolitikus tisztítás

- Olvassa el a pirolitikus tisztításra vonatkozó összes utasítást.
- Pirolitikus tisztítás és kezdeti előmelegítés előtt távolítsa el a sütőtérből az alábbiakat:
 - minden ételmaradványt, olaj- vagy zsírcseppet/lerakódást.
 - minden eltávolítható tárgyat (beleértve a készülékhez mellékelt polcokat, oldalsíneket stb.), különösen a tapadásmentes felületű lábasokat, fazekakat, edényeket, tepsiket, tálcaikat, konyhai eszközöket stb.
- Tartsa távol a gyermekeket a pirolitikus tisztítás során, mivel a készülék nagyon forróvá válik, és forró levegőt bocsát ki az elülső szellőzőkből.
- A pirolitikus tisztítás a főzési maradványokból és a szerkezeti anyagokból származó gőzöket bocsát ki. Biztosítson jó szellőzést a kezdeti előmelegítés és a pirolitikus tisztítás során és után.
- A pirolitikus tisztítás során és után ne öntsön vizet a sütőajtóra, nehogy megsérüljenek az üvegpainelek.
- A pirolitikus sütőkből származó füstök/sütési maradványok nem károsak az emberekre, beleértve a gyermekeket vagy a betegségben szenvedőket.
- Tartsa távol a kistestű háziállatokat a készüléktől a pirolitikus tisztítás és a kezdeti előmelegítés során és után. A kistestű háziállatok (különösen a madarak és a hüllők) nagyon érzékenyek lehetnek

a hőmérsékletváltozásra és a kibocsátott gőzökre.

- A magas hőmérsékletű pirolitikus tisztítás károsíthatja az edények, serpenyők, tálcaék és eszközök tapadásmentes felületeit, és alacsony szintű káros gőzöket szabadíthatnak fel.

2.5 Ártalmatlanítás

⚠ FIGYELMEZTETÉS!

Sérülés- vagy fulladásveszély áll fenn.

- A készülék ártalmatlanítására vonatkozó tájékoztatásért lépjen kapcsolatba a helyi hatóságokkal.
- Húzza ki a készüléket a hálózathoz, majd vágja le és dobja ki az elektromos kábelt.

3. TERMÉKLEÍRÁS

3.1 Általános áttekintés

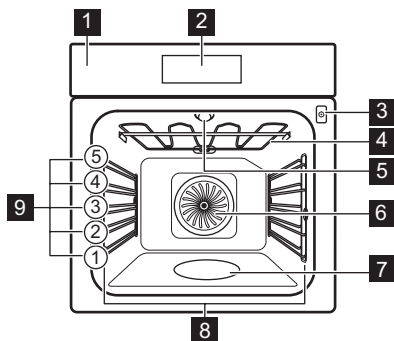

- 1 Kezelőpanel
- 2 Kijelző
- 3 Húshőmérő szenzor csatlakozója
- 4 Fűtőelem
- 5 Lámpa
- 6 Ventilátor
- 7 Sütőtér mélyedése

8 Kivehető polctartó

9 Polcpozíciók

3.2 Érintőmezők

⓪	A készülék be- és kikapcsolása.
^ v	A menüben való navigáláshoz.
+ -	A beállítások módosításához.
☑	Nyomja meg a gombot a következő funkció beállításához: Gőzölős sütés.
☕	A segédletű főzési funkció beállítása.
⌚	Nyomja meg az időzítő funkciók beállításához.
⚙	Beállítások megadásához.
OK	Nyomja meg a választás megerősítéséhez.

4. AZ ELSŐ HASZNÁLAT ELŐTT

4.1 Az idő beállítása

1. Az óra és perc beállításához nyomja meg a + vagy a - gombot.
2. A megerősítéshez nyomja meg a OK gombot.

4.2 Kezdeti előmelegítés és tisztítás

1. Melegítse elő az üres készüléket, hogy eltávolítsa a szagokat. Szellőztesse ki a helyiséget.
2. Vegyen ki minden tartozékot és a kivehető polctartókat
3. Állítsa az egyes funkciókat maximális hőmérsékletre, és hagyja a készüléket meghatározott ideig működni: ☐ 1 ó, ☑ 15 perc, ☐ 15 perc. Tekintse meg a Mindennapi használat.

4. Kapcsolja ki a készüléket, és hagyja lehűlni.

5. Tisztítsa meg mikroszálal ruhával, meleg vízzel és lágy tisztítószerrel. Tegye vissza a tartozékokat és a polctartókat.

5. MINDENNAPI HASZNÁLAT

5.1 Sütőfunkciók



Hőlégbefúvás, nagy hőfok: Egyenletes sütés, omlósság, aszalás



Alsó + felső sütés: Hagyományos sütés



AirFry: Étél kevesebb olajban és sütőpapír nélkül történő sütése



Fagyaszott ételek: Sült burgonya, burgonyás zöldségek/kroketek, tavaszi tekersek



Pizza funkció: Pizzasütés



Alsó sütés: Sütemény sütése



Kiolvasztás: Kiolvasztás



Konvekciós levegő (nedves): Sütés



Grill: Píritás, grillezés



Infrasütés: Hús sütése, píritás



Újramelegítés: Felmelegítés / sütés

A funkció megváltoztatásához nyomja meg a ① gombot a készülék kikapcsolásához, majd nyomja meg újra, hogy vissza bekapcsolja.

Egyes sütőfunkciók során a sütőlámpa automatikusan kikapcsolhat 80°C alatt.

5.2 Beállítás: Sütőfunkciók

1. Nyomja meg a ① gombot a készülék bekapcsolásához.
2. Nyomja meg a ^ vagy v gombot a funkciók navigálásához.
3. Nyomja meg a + vagy a - gombot a hőmérséklet beállításához.
4. Nyomja meg: OK.
5. Nyomja meg: ① gombot a sütőfunkció kikapcsolásához.

— Folyamatjelző sáv - vizuálisan jelzi, amikor a készülék eléri a beállított hőmérsékletet, vagy amikor a sütési idő véget ér.

» Gyors felfűtés - nyomja meg és tartsa lenyomva: OK 3 másodpercig a felmelegedési fázis alatt, hogy lerövidítse a felmelegedési időt. Ez bizonyos sütőfunkcióknál áll rendelkezésre. A ventilátor automatikusan bekapcsolhat.

5.3 Timer

1. Nyomja meg: ①.
 2. Nyomja meg a ^ vagy v gombot az időzítő funkció kiválasztásához.
 3. Nyomja meg a + vagy - gombot az idő beállításához. Nyomja meg: OK.
- Az időmérő funkció törléséhez nyomja meg és tartsa lenyomva 3 másodpercig: ①.

Időzítő funkciók



Visszaszámlálás beállítása. Amikor az időzítés véget ér, hangjelzés hallható.



Visszaszámlálás beállítása. Ha az időmérő lejár, a jelzés megszólal, és a főzés leáll.



Sütés elindításának és / vagy befejezésének kérelmetése.

Működés-időzítő



Annak a megjelenítése, hogy a készülék mennyi ideig működik a funkció elindításától számítva. Az időzítő menüből visszaállíthatod.

5.4 Beállítás: SteamBake - Gőzsütés

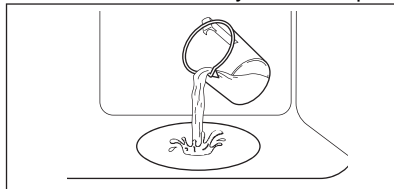
1. Ellenőrizze, hogy lehült-e már a készülék.
2. Töltse fel a sütőtér mélyedését csapvízzel





A sütőtér mélyedésének maximális űrtartalma 250 ml. Ne töltsön vizet a sütőtér mélyedésébe sütés közben, vagy amikor a készülék forró.



- Nyomja meg a  gombot a készülék bekapcsolásához.
- Nyomja meg: .
- A hőmérséklet beállításához nyomja meg: \dagger vagy —
- Nyomja meg: OK.
- Nedvesség létrehozásához melegítse elő az üres készüléket 10 perc ideig.
- Óvatosan nyissa ki az ajtót, hogy elkerülje a nedves levegő okozta égési sérüléseket. Helyezze be az ételt.
- A főzés után várja meg, amíg a készülék kihűl. Távolítsa el puha ronggyal a sütőtér bemélyedéséből a maradék vizet.





























5.5 Beállítás: Előre programozott sütés

Előre programozott sütés Az almenü olyan programokból áll, amelyeket különleges ételekhez terveztek. A programok megfelelő beállítással kezdődnek. Sütés közben beállíthatja az időt és a hőmérsékletet.



- Nyomja meg a  gombot a készülék bekapcsolásához.
- Nyomja meg: .
- Nyomja meg: \wedge vagy \vee az előre programozott sütés funkciók kiválasztásához.
- Nyomja meg: \dagger vagy — a beállítások módosításához.
- A megerősítéshez nyomja meg a OK gombot.
- Amikor a funkció véget ért, ellenőrizze, hogy elkészült-e az étel. Szükség szerint növelje az elkészítési időt. Az ételhőmérővel történő előre programozott sütés eljárása ugyanaz.

Almenü: Előre programozott sütés

Magyarázat	
	A funkció használatához az ételérzékelőt csatlakoztatni kell.
	A sütés megkezdése előtt melegítse elő a készüléket.
	Polcszint. Tekintse meg a Termékleírás.

Ételek	
	Pizza   2  100 ml; sütőtálca sütőpapírral bélelve
	Csirke 1 - 1.5 kg; friss   2  200 ml ; tűzálló edény sütőtálcan A sütés félidejében fordítsa meg a csirkét, hogy egyenletesen piruljon.
	Marha 1 - 1,5 kg; 4 - 5 cm vastag darab   2; sütő tálca A húst néhány perccig süsse elő serpenyőben. Helyezze be a készülékbe.
	Filé   3; tűzálló edény a huzalpolcon
	Lasagne 1 - 1.5 kg  2; tűzálló edény a huzalpolcon
	Quiche  2; sütőforma a huzalpolcon
	Burgonya 1 kg  2; Sütő tálca Helyezze az egész, héjas burgonyákat a sütő tálcára.
	Csőben sült zöldség 1 - 1.5 kg  3; sütő tálca sütőpapírral bélelve Darabolja fel a zöldségeket.
	Muffin   3 ; muffinsütő huzalpolcon
	Ciabatta 0.8 kg   2  150 ml; sütőtálca sütőpapírral bélelve A fehér kenyérhez több idő szükséges.

5.6 Módosítás: Beállítások

- Nyomja meg a  gombot a készülék bekapcsolásához.
- Nyomja meg a  gombot a beállítások eléréséhez.
- Nyomja meg: \wedge vagy \vee a beállítások módosításához. Nyomja meg: OK.
- Nyomja meg: \dagger vagy — gombot az érték beállításához.
- Nyomja meg: OK a beállítási mód megerősítéséhez vagy a kilépéshez.
- Nyomja meg:  gombot a beállításokból való kilépéshez.

Almenü: Beállítások

Beállítás	Érték
01 Pirolitikus tisztítás	Tisztítóprogram
02 Napszak	Módosítás
03 Sütő világítás	Be/Ki
04 Gyors felfűtés	Be/Ki
05 Működésidőzítő	Be/Ki
06 Kijelző fényerő	1 - 5
07 Nyomógomb Hang	Beep, Clic, None
08 Figyelmeztető hangerő	1 - 4
09 -	-
10 Ételerzékelő ¹⁾	1 \mathcal{R} - Riasztás, 2 \mathcal{R} - Riasztás és leállítás
11 Tisztítás emlékeztető ¹⁾	Be/Ki
12 -	-
13 Demo üzemmód	Aktiváló kód: 2468
14 Szoftver verzió	Ellenőrzés
15 Összes beállítás törlése	Igen / Nem

¹⁾ csak bizonyos modelleknél

A beállítások alapértelmezés szerint ekkor kezdődnek: **02**. Használja a \wedge és \vee gombokat a navigáláshoz.

5.7 Funkciózár

Ez a funkció megakadályozza a készülék véletlen funkcióváltását.

Ha a készülék használata közben aktiválódik, lezárja a kezelőpanelt, így biztosítva, hogy az aktuális főzési beállítások zavartalanul folytatódjanak.

Ha a készülék kikapcsolt állapotában aktiválódik, a kezelőpanelt zárolva tartja, megakadályozva a készülék véletlen bekapcsolását.

 - Nyomja meg a funkció be- és kikapcsolásához.

 - három felvillanás jelzi a lezárás bekapcsolását.

5.8 Tartozékok



Modelltől függően kapható tartozékok. Olvassa be a QR-kódot a készülékhez mellékelt tartozékok használatának megtekintéséhez. Külön megrendelheti az opcionális tartozékokat. További

tudnivalóként vegye fel a kapcsolatot a helyi forgalmazóval.

A tetején lévő kis bemélyedés növeli a biztonságot és védi a dőlést. A polc körüli perem megakadályozza a főzőedény lecsúszását a polcról.

Helyezze be a tartozékot (huzalpolcot/tálcát) a polctartó vezetősíneje közé. Ügyeljen arra, hogy a polc hozzáérjen a sütő belsejének hátuljához.

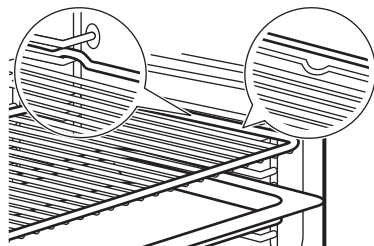

Ha a tálca lejtős, helyezze a sütőtér hátsó része felé.

Ha van felirat a tartozékon, győződjön meg arról, hogy az Ön felé néz.

Ha lyukas tálcát használ, helyezzen alá tálcát/edényt a lecsepegő folyadékok összegyűjtéséhez.

5.9 Ételerzékelő

Méri a hőmérsékletet az étel belsejében.

Két hőmérsékletet kell beállítani:

- $^{\circ}\text{C}$ - a sütő hőmérséklete. Legalább 25°C értékkel magasabbnak kell lennie, mint az ételerzékelő hőmérséklete.
- \mathcal{R} - az ételerzékelő hőmérséklete.

1. Válassza ki a sütőfunkciót és a sütő hőmérsékletét.
2. Szúrja az ételhőmérő hegyét a hús vagy hal legvastagabb részének középebe. Rakott ételeknél az ételerzékelő csúcsát pontosan a középebe szúrja, úgy, hogy egy szilárd összetevő stabilan tartsa. Ügyeljen arra, hogy a hegye ne érjen a sütőtál aljához.

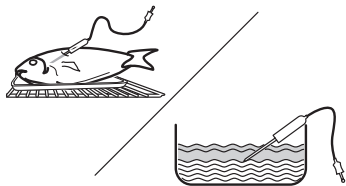

- Csatlakoztassa a maghőmérő szenzort a készülék belsejében található aljzatba. Tekintse meg a Termékleírás. A  megjelenik a kijelzőn.
- Nyomja meg: \oplus vagy \ominus az ételérzékelő hőmérsékletének beállításához. Nyomja meg: OK.

- Amikor az étel eléri a beállított hőmérsékletet, hangjelzés hallható. A jelzés kikapcsolásához nyomja meg bármelyik szimbólumot. Ellenőrizze, hogy az étel elkészült-e. Szükség szerint növelje az elkészítési időt.

 Az ételérzékelő kívánt befejezési műveletét az almenüben választhatja ki: Beállítások.

- Kapcsolja ki a készüléket.
- Húzza ki az ételhőmérő dugóját az aljzattól, és vegye ki az ételt a készülékből.





6. TANÁCSOK ÉS TIPPEK

6.1 Sütési javaslatok

A táblázatban szereplő hőmérsékleti értékek és sütési időtartamok csak tájékoztatóként szolgálnak. A receptektől, valamint a felhasznált összetevők minőségétől és mennyiségétől függenek. Ha nem találja a beállításokat egy adott recepthez, akkor keressen hasonló ételt.



A polcszintek számozása a sütő aljától felfelé történik.



A táblázatokban használt szimbólumok:

	Étel típusa
	Sütőfunkció
$^{\circ}\text{C}$	Hőmérséklet
	Polcpozíció
	Főzési idő (perc)
	További információ

6.2 Konvekciós levegő (nedves)









A legjobb eredmény érdekében használja az alábbi táblázatban szereplő ajánlásokat.

	$^{\circ}\text{C}$		
Tészta felfújt	200 - 220	45 - 55	3
Burgonyafelfújt	180 - 200	70 - 85	3
Muszaka	170 - 190	70 - 95	3

	$^{\circ}\text{C}$		
Lasagne	180 - 200	75 - 90	3
Cannelloni	180 - 200	70 - 85	3
Kenyérpuding	190 - 200	55 - 70	3
Rizspuding	170 - 190	45 - 60	3
Kevert piskótatészta-ból készült almator-ta (kereket sütőfor-mában)	160 - 170	70 - 80	3
Fehér kenyér	190 - 200	55 - 70	3

6.3 Információ a bevizsgáló intézetek számára

Tesztek a(z) EN 60350-1, IEC 60350-1 szerint.

	$^{\circ}\text{C}$			
Aprósütemény, 20 db/tepsi				
	150	20 - 30	3	1) 2)
	170	20 - 30	3	1) 2)
	150	25 - 35	2 és 4	1) 2)
Piskótatészta (zsiradék nélkül)				
	160	45 - 60	2	3) 2)
	160	45 - 60	2	3) 2)

	°C			
	160	45 - 55	2 és 4	4)
Almáspite				
	160	55 - 65	2	3)5)
	180	55 - 65	1	3)5)
	160	55 - 65	2 és 4	3)
Aprósüt. omlás tész.				
	140	25 - 35	2	1)
	140	25 - 35	2	1)
	140	25 - 45	2 és 4	1)

	°C			
Piritós				
	max.	1 - 2	5	3)6)7)
1) Helyezze a sütő tálcát az ajtó felé lejtve. 2) Melegítse elő az üres készüléket. 3) Használat Huzalpolc. 4) Használjon huzalpolcot és sütő tálcát alul. Helyezze a sütő tálcát az ajtó felé lejtve. 5) 2 sütőformát átlósan kell elhelyezni (Ø 20 cm). A jobb oldalit inkább előrébb kell elhelyezni, mint a bal oldalit. 6) Melegítse elő az üres készüléket 5 perc hosszan. 7) A következő szerint: IEC 60350-1:2016 és IEC 60350-1:2023.				

7. ÁPOLÁS ÉS TISZTÍTÁS

7.1 Megjegyzések a tisztítással kapcsolatban

- Használjon tisztítószert fémfelületekhez.
- A mérkömaradványok eltávolításához használja a gyártó által ajánlott folyékony vízkőmentesítőt.
- Ne tároljon élelmiszert a készülékben 20 percnél hosszabb ideig.
- A tartozékokat tilos mosogatógépben tisztítani!

7.2 A polctartók

1. Ellenőrizze, hogy lehűlt-e már a készülék.
2. Húzza el a polctartó elülső részét az oldalfaltól.
3. Húzza el a polctartó hátulját az oldalfaltól, majd vegye ki a polctartót.
4. Helyezze vissza a polctartókat az eredeti helyzetükbe. Ismétélje meg a lépéseket fordított sorrendben.

Ha teleszkópos sütősinnek vannak mellékelve, a rögzítőcsapoknak előre kell mutatniuk.

7.3 Pirolitikus tisztítás

Ez a program leégeti a készülékben maradt szennyeződéseket. Használja, amikor a készülék mélytisztítást igényel.

Amennyiben a készülék konyhaszekrényébe egyéb berendezés is be van építve, ne használja azt, amikor ez a funkció működik. Ez kárt tehet a sütőben.

1. Ellenőrizze, hogy lehűlt-e már a készülék.
2. Távolítson el minden tartozékot és kivehető polctartót .
3. Puha ruhával, langyos vízzel és enyhe mosogatószerrel tisztítsa meg a sütő belseit és a sütőajtó üvegének belső oldalát.
4. Nyomja meg a gombot a készülék bekapcsolásához.
5. Nyomja meg:
6. Nyomja meg a vagy gombot az alábbi: **01** kiválasztásához. Nyomja meg: **OK**.
7. Nyomja meg a vagy gombot az tisztítás időtartam kiválasztásához.
Nyomja meg: **OK** a tisztítás elindításához.

Tisztítás	Időtartam
Enyhe tisztítás	1 h
Normál tisztítás	1 h 30 min
Alapos tisztítás	3 h

Amikor megkezdődik a tisztítás, a sütő ajtaja reteszelődik, és a sütővilágítás kikapcsol. A funkció nem indítható el, ha nem csukja be teljesen a sütőajtót. Magasabb fordulatszámon működik a hűtőventilátor.

- Amikor a tisztítás véget ér, kapcsolja ki a készüléket, és várja meg, hogy lehűljön. Puha ruhával tisztítsa meg a sütő belsejét.

7.4 Tisztítás emlékeztető

Amikor a kijelzőn a sütés után a ✨ villog, a készülék emlékezteti a tisztításra pirolitikus tisztítással. Az emlékeztetőt kikapcsolhatja az almenüben: Beállítások. Lásd: Mindennapi használat, Módosítás: Beállítások

7.5 Az ajtó eltávolítása és visszaszerelése

- Ellenőrizze, hogy lehült-e már a készülék.
- Teljesen nyissa ki az ajtót.
- Nyomja le a **A** rögzítőkarokat az ajtó két zsanérján.

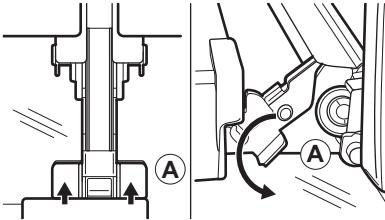

- Csukja be részben az ajtót, amíg meg nem áll, majd emelje le a zsanérokról. Legyen óvatos, az ajtó nehéz.
- Helyezze a sütőajtót egy puha ruhával letakart egyenletes felületre.
- Tartsa az **B** ajtó szegőléccét az ajtó felső szélénél a két oldalán, és nyomja befelé, hogy leválassza a zárószínt.

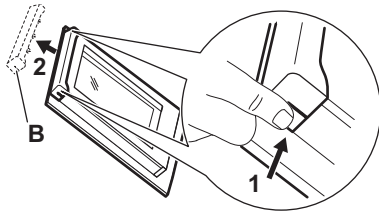

- Húzza előre a díszlécet az eltávolításhoz.
- Emelje fel az egyes üveglapokat a felső szélénél, és távolítsa el a vezetőből. Óvatosan kezelje az üveget, különösen az előlő lap pereménél. Az üveg eltörhet.
- Tisztítsa meg az üveglapot mosogatószeres vízzel. Óvatosan törölje szárazra az üveglapot. Az üveglapokat tilos mosogatógépben tisztítani.

Tisztítás után ismételje meg fordított sorrendben a fenti lépéseket.

Ügyeljen arra, hogy az üveglapok a megfelelő helyzetben legyenek behelyezve, máskülönben az ajtó felülete túlmelegedhet.

7.6 A lámpa cseréje

Húzza ki a készüléket a hálózatból, és várjon, amíg lehül.

Cserélje ki az izzót egy megfelelő, 300 °C-ig hőálló izzóra.

Felső lámpa

- Az üvegburát fordítsa el az eltávolításához.
- Tisztítsa meg az üvegburát.
- Cserélje ki az izzót.
- Szerelje fel az üvegburát.

Oldalsó lámpa

- A lámpához való hozzáféréshez távolítsa el a bal oldali polctartót.
- Laposfejű csavarhúzóval távolítsa el az üvegborítást.
- Tisztítsa meg az üvegburát.
- Cserélje ki az izzót.
- Szerelje fel az üvegburát.
- Helyezze be a bal oldali polctartót.

8. HIBAELHÁRÍTÁS

Ha nem talál megoldást egyedül a problémára, forduljon a márkakereskedőhöz vagy a hivatalos márkaszervizhez. A szerviz részletei az előlő kereten található besorolási táblán találhatóak. Az ajtó kinyitásakor látható. Ne távolítsa el az adattáblát.

Ha a kijelzőn olyan hibakód látható, amely nem szerepel ebben a táblázatban, kapcsolja le és vissza a lakásban lévő kismegszakítót a készülék újraindításához. Ha a hibakód ismét megjelenik, forduljon a márkaszervizhez.

A készüléket nem lehet bekapcsolni vagy működtetni. - A készülék nincs csatlakoztatva az elektromos hálózathoz, vagy helytelenül van csatlakoztatva.

A készülék nem melegszik fel.

- Az ajtó nem csukódik rendesen.
- Funkciózár bekapcsolva.
- Az automatikus kikapcsolás aktiválva van.

Az izzó nem működik. - Az izzó kiégett. Cserélje ki a lámpát.

A lámpa ki van kapcsolva. - Konvekciós levegő (nedves) - aktiválva van.

A Étélérzékelő nem működik. - A Étélérzékelő dugója nincs teljesen behelyezve az aljzatba.

A kijelzőn megjelenik: "00:00". - Áramszünet történt. Állítsa be a pontos időt.

Err C2 - Teljesen dugja be az alábbi: Étélérzékelő az aljzatba.

Err C3 - Csupja be az ajtót. Kapcsolja ki és be a készüléket. Ellenőrizze, hogy az ajtózár nincs-e feloldva.

Err F102 - Csupja be az ajtót. Ellenőrizze, hogy az ajtózár nincs-e feloldva.

9. ENERGIAHATÉKONYSÁG

9.1 Termékinformációs lap és termékinformációk a 65/2014/EU és a 66/2014/EU sz. szerint

Gyártó neve	AEG	
Modellazonosító	NBA5P53KAB 944035253 TA5PB53APB 944035251	
Energiatakarékosági szám	81.2	
Energiatakarékosági osztály	A+	
Villamosenergia-fogyasztás normál terhelés, alsó + felső sütés mellett	1.09 kWh/ciklus	
Energiafogyasztás normál terhelésnél, légkeveréses üzemmód mellett	0.69 kWh/ciklus	
Sütőterek száma	1	
Hőforrás	Elektromosság	
Hangerő	71 l	
A sütő fajtája	Beépíthető sütő	
Tömeg	NBA5P53KAB	34.5 kg
	TA5PB53APB	34.5 kg

A készülék vizsgálata az alábbi szabványok szerint történt: EN IEC 60350-1.

9.2 Információkövetelmények az (EU) 2023/826 rendelet szerint

Energiafogyasztás készenléti üzemmódban	0.8 W
A készülék automatikus alacsony energiaszintű üzemmódjának eléréséhez szükséges maximális idő	20 perc

A készülék vizsgálata az alábbi szabványok szerint történt: EN 50564.

9.3 Energiatakarékoságra vonatkozó javaslatok

- Főzés közben tartsa zárva az ajtót, és kerülje a gyakori kinyitást.
- Tartsa tisztán az ajtó tömítést, és ügyeljen rá, hogy megfelelően legyen a helyére rögzítve.
- Használjon fém vagy sötét, nem tükröző edényeket.
- Hagyja ki az előmelegítést, hacsak nem szükséges.
- Minimalizálja a szüneteket több étel egymás utáni sütése között.
- Amikor csak lehetséges, használja a légkeveréses főzési funkciókat az energiatakarékoság érdekében (csak bizonyos modelleknél).
- Használjon maradék hőt, hogy melegen tartsa az ételt. Csökkentse a készülék hőmérsékletét legalább 3-10 perc értékére a főzés vége előtt.
- A főzés során kapcsolja ki a lámpát, hacsak nincs rá szükség. Olvassa el a „Beállítások” című részt.
- Konvekciós levegő (nedves) (csak kiválasztott modellek) - ez a funkció megfelel a szabványok szerinti energiatakarékosági besorolásnak és az ökológiai kialakításra vonatkozó követelményeknek (EU 65/2014 és EU 66/2014 szerint). Tesztelt a következők szerint: IEC/EN 60350-1. A sütőajtót sütés közben be kell csukni, hogy a funkció ne legyen megszakítva, és hogy a sütő a lehető legnagyobb energiatakarékosággal működjön. Amikor ez a funkció aktív, a lámpa automatikusan kikapcsol. Egyes modelleknél ez 30 mp időt vesz igénybe.

- Biztonsági okokból, ha a sütőfunkció aktív, és nem módosítanak a beállításokon, a készülék bizonyos idő elteltével automatikusan kikapcsol. Ha egy sütőfunkciót az automatikus kikapcsolási időt meghaladó ideig kíván működtetni, állítsa be a sütési időtartamot.

- 12.5 ó: 30-115 °C
- 8.5 ó: 120-195 °C
- 5.5 ó: 200-245 °C
- 3 ó: 250-maximum °C

10. KÖRNYEZETVÉDELMI TUDNIVALÓK

Hasznosítsa újra a szimbólummal ellátott anyagokat . A csomagolást az újrahasznosítás érdekében tegye a megfelelő konténerbe. Segítsen a környezet és az emberi egészség védelmében az elektromos és elektronikus készülékek hulladékának újra-

hasznosításával. Ne dobja ki a szimbólummal ellátott készülékeket  a háztartási hulladékkal. Juttassa el a terméket a helyi újrahasznosító létesítménybe, vagy vegye fel a kapcsolatot a helyi önkormányzati szervvel.

1. ҚАУІПСІЗДІК ТУРАЛЫ АҚПАРАТ.....	30	7. КҮТУ ЖӘНЕ ТАЗАЛАУ.....	40
2. ҚАУІПСІЗДІК ТУРАЛЫ НҰСҚАУЛАР.....	32	8. АҚАУЛЫҚТАРДЫ ЖОЮ.....	41
3. ӨНІМ СИПАТТАМАСЫ.....	34	9. ЭНЕРГИЯ ТИІМДІЛІГІ.....	42
4. БІРІНШІ ПАЙДАЛАНУ АЛДЫНДА.....	35	10. ҚОРШАҒАН ОРТАҒА ҚАТЫСТЫ	
5. КҮНДЕЛІКТІ ПАЙДАЛАНУ.....	35	ЖАҒДАЙЛАР.....	43
6. СӨЗКӨМЕКТЕР ЖӘНЕ КЕҢЕСТЕР.....	39		

1. ⚠ ҚАУІПСІЗДІК ТУРАЛЫ АҚПАРАТ

Бұл құрылғыны орнату және пайдалану алдында бірге жеткізілген нұсқауларды мұқият оқып шығыңыз.

Дұрыс орнатпау немесе пайдаланбау нәтижесінде орын алған жарақаттарға немесе зақымға өндіруші жауапты емес.

Нұсқауларды болашақта анықтама алу үшін әрқашан қауіпсіз және қолжетімді жерде сақтаңыз.

1.1 Балалар мен осал адамдар қауіпсіздігі

- Бұл құрылғыны 8 жастан асқан балалар мен дене, сезім не ақыл-ой қабілеттері шектеулі не тәжірибесі аз адамдар өз қауіпсіздігін қамтамасыз ететін адамның қадағалауы не құрылғыны қауіпсіз қолдану бойынша берген нұсқауына сүйеніп, дұрыс қолданбау

салдарын түсінсе, онда қолдануына болады. 8 жасқа толмаған балалар мен мүмкіндіктері өте шектеулі мүгедек адамдарды басқалар қадағаламаған жағдайда құрылғыдан алыс ұстау керек.

- Балалардың құрылғымен ойнамауын қадағалау керек.
- Қаптаманы балалардан алыс ұстаңыз және оны дұрыс тастаңыз.
- ЕСКЕРТУ: Құрылғы мен оның қолжетімді бөліктері пайдалану кезінде қызады. Пайдалану және салқындату кезінде балалар мен үй жануарларын аулақ ұстаңыз.
- Қолжетімді болса, балалар қауіпсіздігі құрылғысын іске қосыңыз.

- Балалар құрылғыны қадағалаусыз тазаламауы немесе ұстамауы керек.

1.2 Жалпы қауіпсіздік

- Бұл тек тағам пісіруге арналған құрылғы.
- Бұл құрылғы ішкі ортада бір отбасының тұрмыстық пайдалануына арналған.
- Бұл құрылғыны кеңселерде, қонақүй бөлмелерінде, төсек және таңғы ас қамтамасыз етілетін қонақ бөлмелерінде, ферма үйлерінде және мұндай пайдалану орташа тұрмыстық пайдалану деңгейлерінен аспайтын басқа ұқсас тұрғын жайда пайдалануға болады.
- Құрылғыны кірістірілген құрылымға орнату алдында пайдаланбаңыз.
- Кез келген техникалық қызмет көрсетуді орындау алдында құрылғыны қуат көзінен ажыратыңыз.
- Егер қуат сымы зақымдалса, ток соғу қаупін болдырмау үшін, оны өндіруші, оның уәкілетті қызмет көрсету орталығы не сол сияқты білікті маман ауыстыруы керек.

- ЕСКЕРТУ: Электр тогының соғу қаупін болдырмау үшін шамды ауыстырар алдында құрылғының өшірілгеніне көз жеткізіңіз.
- ЕСКЕРТУ: Құрылғы мен оның қолжетімді бөліктері пайдалану кезінде қызады. Қыздыру элементтерін немесе құрылғы қуысының бетін ұстауға болмайды.
- Аксессуарларды немесе тұмшапеш ыдыстарын алу немесе салу үшін әрқашан тұмшапеш қолғабын киіңіз.
- Осы құрылғыға ғана арналған тағам сенсорын (ішкі температура сенсорын) пайдаланыңыз.
- Сөре сырғытпаларын алу үшін алдымен сөре сырғытпасының алдыңғы жағын, содан кейін артқы жағын бүйір қабырғаларынан ары тартыңыз. Сөре сырғытпаларын кері бағытта орнатыңыз.
- Құралды тазарту үшін бумен тазартқышты пайдаланбаңыз.
- Шыны есікті тазалау үшін қатты жеміргіш заттарды немесе өткір темір қырғыштарды

пайдаланбаңыз, себебі сызат түсіріп, шыны шытынап кетуі мүмкін.

- Пиролитикалық тазалау алдында құрылғы

қуысынан барлық аксессуарды және артық жиналған/төгілген нәрсені кетіріңіз.

2. ҚАУІПСІЗДІК ТУРАЛЫ НҰСҚАУЛАР

2.1 Installation

⚠ АБАЙЛАҢЫЗ!

Осы құрылғыны тек білікті маман ғана орнатуға тиіс.

- Орам материалдарының барлығын алыңыз.
- Бүлінген құрылғыны орнатпаңыз немесе іске қоспаңыз.
- Бізден веб-сайтымыздан алуға болатын орнату туралы нұсқауларды орындаңыз.
- Құрылғыны жылжытқанда, абай болыңыз, себебі ол ауыр. Әрдайым қауіпсіздік қолғабы мен жабық аяқ киім киіңіз.
- Құрылғыны тұтқасынан тартпаңыз.
- Құрылғыны орнату талаптарына сәйкес ыңғайлы және қауіпсіз жерге орнатыңыз.
- Құрылғылар мен заттардың арасындағы минимум қашықтықты сақтаңыз.
- Құрылғыны орнатпас бұрын, оның тегіс жерде тұрғанына және есіктің ешбір кедергісіз ашылатынына көз жеткізіңіз.
- Құрылғы электр салқындату жүйесімен жабдықталған. Ол электр қуат көзінен жұмыс істеуі керек.

2.2 Электр тогына қосу

⚠ АБАЙЛАҢЫЗ!

Өрт және электр қатеріне ұшырау қаупі бар.

- Электр тогына қосу жұмыстарының барлығын білікті электрші ғана іске асыруы керек.
- Техникалық ақпарат тақтасындағы параметрлердің негізгі қуатпен жабдықтау желісіндегі электр параметрлеріне сәйкес келетініне көз жеткізіңіз.
- Құрылғыны міндетті түрде жерге тұйықтау қажет. Әрқашан дұрыс

орнатылған, соққыға төзімді розетканы қолданыңыз.

- Көп тармақты адаптер мен ұзартқыш сымды қолданбаңыз.
- Желілік аша мен кабельдің зақымдануына жол бермеңіз. Ауыстыру қажет болса, оны уәкілетті қызмет көрсету орталығымыз орындауы керек.
- Желілік кабельдерге қол тигізуге немесе құрылғының есігіне не құрылғының төменгі жағына, әсіресе ол жұмыс істеп тұрғанда немесе есік ыстық кезде жақындауға болмайды.
- Ток жүріп тұрған және оқшауланған бөлшектердің амортизаторы сенімді түрде бекітіліп, құралсыз алынбауы керек.
- Желілік ашаны розеткаға тек құрылғыны орнатып болғаннан кейін қосыңыз. Орнатқаннан кейін розеткаға қол жеткізуді қамтамасыз етіңіз.
- Егер розетка бекітілмеген болса, ашаны жалғамаңыз.
- Құрылғыны желілік кабельден тартып ажыратпаңыз. Әрдайым желілік ашаны тартып шығарыңыз.
- Тек дұрыс оқшаулау құралдарын пайдаланыңыз: желіні қорғайтын ажыратқыштар, сақтандырғыштар (ұстатқыштан алынған бұрандалы сақтандырғыштар), жерге тұйықталудан қорғау тетіктері мен тұйықтағыштар.
- Электр қондырғысында құрылғыны кез келген ток полюстерінен ажырататын оқшаулау құрылғысы болуы керек, контакт саңылауының ені кемінде 3 мм болуы керек.
- Ашаны розеткаға қосар алдында құрылғының есігін толығымен жабыңыз.
- Бұл құрылғы желілік ашамен және желілік кабельмен жабдықталған.

2.3 Пайдалану

⚠ АБАЙЛАҢЫЗ!

Жарақат алу, күйіп қалу, электр қатеріне ұшырау не жарылыс шығу қаупі бар.

- Құрылғының техникалық сипаттамасын өзгертпеңіз.
- Желдету саңылауларының бітеліп қалмағанын тексеріңіз.
- Жұмыс істеп тұрған құрылғыны назардан тыс қалдырмаңыз.
- Құрылғыны пайдаланып болғаннан кейін әрқашан сөндіріңіз.
- Жұмыс кезінде құрылғы есігін ашқанда абай болыңыз, себебі алкогольді ингредиенттерден ыстық ауа мен жанғыш қоспалар бөлінуі мүмкін.
- Құрылғыны дымқыл қолдармен немесе суға тиіп тұрғанда пайдалануға болмайды.
- Ашық есікке күш салмаңыз.
- Құрылғыны жұмыс беті немесе сақтау беті ретінде пайдаланбаңыз.
- Құрылғының есігі ашық тұрғанда, жарқыл және ашық отты оған жақындатпаңыз.
- Тек рұқсат етілген шыны мен құмыраны сақтау үшін қолданыңыз.
- Жанғыш заттарды құрылғының жанына қоймаңыз.

⚠ АБАЙЛАҢЫЗ!

Құрылғыға зақым келу қаупі бар.

- Эмальдің зақымдалуын немесе өңсізденуін болдырмау үшін:
 - тұмшاپеш ыдыстарын немесе заттарды қуыстың түбіне тікелей қоймаңыз.
 - алюминий фольганы қуыстың түбіне тікелей қоймаңыз.
 - суды тікелей ыстық құрылғыға қоймаңыз.
 - пісіргеннен кейін құрылғыда ылғал ыдыстар мен тағамды қалдырмаңыз.
 - аксессуарларды алғанда немесе орнатқанда абай болыңыз.
- Құрылғының эмаль қаптамасының немесе тот баспайтын болат бөлігінің түсінің өзгеруі оның жұмысына әсер етпейді.
- Сөлді бөліштер үшін шұңғыл табаны пайдаланыңыз, себебі жеміс

шырындары кетпейтін дақтар қалдыруы мүмкін.

- Әрқашан құрылғының есігі жабық күйде әзірлеңіз.
- Егер құрылғы жиһаз панелінің артына орнатылса, ол жылу мен ылғалдың әсерінен зақымдалмауы үшін панельді пайдалану кезінде немесе құрылғы толығымен суығанша, оны жаппаңыз.
- Осы өнімнің ішіндегі шамдар мен қосалқы шамдар бөлек сатылады: Бұл шамдар тұрмыстық құрылғылардағы температура, діріл, ылғалдылық сияқты физикалық жағдайларға төтеп беруге арналған немесе құрылғының жұмыс күйі туралы ақпарат беруге арналған. Олар басқа қолданбаларда пайдалануға арналмаған және тұрмыстық бөлмені жарықтандыруға жарамайды.
- Бұл өнімде G класындағы қуат тиімділігі бар жарық көзі бар.
- Сипаттамалары бірдей шамдарды ғана пайдаланыңыз
- Құрылғыны жөндеу үшін уәкілетті қызмет көрсету орталығына хабарласыңыз. Тек түпнұсқалық қосалқы бөлшектерді пайдаланыңыз.

2.4 Күту және тазалау

⚠ АБАЙЛАҢЫЗ!

Жарақаттау, өртену немесе құрылғыға зақым келу қаупі бар.

- Техникалық қызмет көрсету алдында құрылғыны өшіріңіз және электр желісінен ажыратыңыз.
- Шыны сынбауы үшін құрылғының суық екеніне көз жеткізіңіз. Есіктің шыны панельдері зақымдалған болса, оны ауыстыру үшін уәкілетті қызмет көрсету орталығына хабарласыңыз.
- Құрылғыдан есікті абайлап алыңыз, себебі есік ауыр.
- Бу конденсациясын, коррозияны және бетінің нашарлауын болдырмау үшін әр қолданғаннан кейін құрылғыны, оның қуысын және аксессуарларын тазалап, кептіріңіз.
- Құрылғы мен аксессуарларды тазалау үшін микроталшықты шүберек, жылы су және бейтарап жуғыш заттарды пайдаланыңыз. Абразивті бұйымдарды, жастықшаларды, еріткіштерді, өткір қырлы немесе металл заттарды пайдаланбаңыз.

- Пештің спрейін қолданған кезде қаптамадағы қауіпсіздік нұсқауларын орындаңыз.

Пиролитикалық тазалау

- Пиролитикалық тазалау бойынша барлық нұсқауды оқыңыз
- Пиролитикалық тазалауды және бастапқы алдын ала қыздыруды орындау алдында тұмшاپеш қуысынан шығарып алыңыз:
 - кез келген тағам қалдықтары, май не жақпамайдың төгілуі/шөгіндісі.
 - кез келген алынбалы затты (құралмен бірге берілген сөрелерді, бүйірлік рельстерді және т.б. қоса), атап айтқанда кәстрөлдер, табалар, науалар, ыдыстар және т.б. жабыспайтын.
- Пиролитикалық тазалау кезінде балаларды аулақ ұстаңыз, себебі құрылғы өте ыстық болады және алдыңғы желдеткіштерден ыстық ауа шығарады.
- Пиролитикалық тазалау кезінде тағам қалдықтары мен құрылыс материалдарынан түтіндер шығады. Бастапқы алдын ала қыздыру және пиролитикалық тазалау кезінде және одан кейін жақсы желдетуді қамтамасыз етіңіз.
- Шыны панельдерге зақым келтірмеу үшін пиролитикалық тазалау кезінде және одан кейін пештің есігіне суды төгіп алмаңыз немесе жақпаңыз.

- Пиролит тұмшاپештерінен / тағам қалдықтарынан бөлінген түтіндердің адамдарға, соның ішінде балаларға немесе дәрігердің бақылауындағы адамдарға зияны жоқ.
- Пиролитикалық тазалау және бастапқы алдын ала қыздыру фазасы кезінде және одан кейін кішкентай үй жануарларын құрылғыдан алыс ұстаңыз. Кішкентай үй жануарлары (құстар және бауырымен жорғалаушылар) температура өзгерістеріне және бөлінетін түтіндерге өте сезімтал болуы мүмкін.
- Кәстрөлдердегі, кастрюльдердегі, науалардағы және ыдыстардағы жабыспайтын беттер жоғары температуралы пиролитикалық тазалаудан зақымдалуы мүмкін және төмен деңгейдегі зиянды түтіндерді шығаруы мүмкін.

2.5 Қоқысқа тастау

⚠ АБАЙЛАҢЫЗ!

Жарақат алу немесе тұншығу қаупі бар.

- Құрылғыны утилизациялау жолы туралы ақпарат алу үшін муниципалды органға хабарласыңыз.
- Құрылғыны электр желісінен ажыратыңыз, содан кейін электр кабелін кесіп тастап, оны қоқысқа тастаңыз.

3. ӨНІМ СИПАТТАМАСЫ

3.1 Жалпы шолу

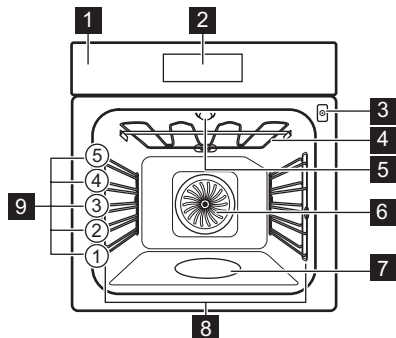





- 1 Басқару тақтасы
- 2 Дисплей

- 3 Тағам сенсорына арналған ұяшық
- 4 Қыздыру элементі
- 5 Шам
- 6 Желдеткіш
- 7 Қуыстың шығыңқы жері
- 8 Сөре тірегі, алынбалы
- 9 Сөре орналасулары

3.2 Өрістерді түртіңіз

- ⓪ Құрылғыны қосу және сөндіру үшін.
- ^ v Мәзірді шарлау үшін.
- + - Параметрлерді реттеу үшін.

	Функцияны орнату үшін келесіні басыңыз: SteamBake.
	Көмекші пісіру функциясын орнату үшін.
	Таймер функцияларын орнату үшін.

	Параметрлерді енгізу үшін.
OK	Таңдауыңызды растау үшін.



4. БІРІНШІ ПАЙДАЛАНУ АЛДЫНДА

4.1 Уақытты орнату

- Сағаттар мен минуттарды реттеу үшін **+** немесе **-** басыңыз.
- Растау үшін **OK** басыңыз.











4.2 Бастапқы алдын ала қыздыру және тазалау

- Қандай да бір иістерді кетіру үшін бос құрылғыны алдын ала қыздырыңыз. Белмені желдетіңіз.
- Барлық аксессуарды және сөре тіректерін алып тастаңыз.

- Әрбір функцияға максималды температураны орнатып, құрылғыны көрсетілген ұзақтықтарға қосыңыз:  1 сағ,  15 мин,  15 мин. Күнделікті пайдалану бөлімін қараңыз.
- Құрылғыны өшіріп, оны суытыңыз.
- Микрофибра шүберекпен, жылы сумен және жұмсақ жуғыш затпен тазалаңыз. Аксессуарларды және сөре тіректерін ауыстырыңыз.

5. КҮНДЕЛІКТІ ПАЙДАЛАНУ

5.1 Қыздыру функциялары



	Шын желдеткішпен пісіру: Біркелкі пісіру, жұмсақтық, кептіру
	Дәстүрлі пісіру: Дәстүрлі пісіру
	AirFry: Азырақ маймен және пісіру қағазынсыз тамақты қуырыңыз.
	Мұздатылған тағамдар: Фри картобы, картоп бөліктері, салмалы құймақшалар
	Пицца функциясы: Пицца пісіру
	Астыңғы қыздыру: Торттар пісіру
	Еріту: Жібіту
	Ылғалды желдеткішпен пісіру: Пісіру
	Гриль: Тост жасау, грильде пісіру
	Турбо гриль: Етті қуыру, қызарту

  **Қайта қыздыру:** Қыздыру, пісіру

Функцияны өзгерту және құрылғыны өшіру үшін  басыңыз, оны қайта қосу үшін бұл түймені қайта басыңыз.

Пештің кейбір функциялары кезінде, шам 80°C шамасынан төмен температурада автоматты түрде өшуі мүмкін.

5.2 Параметр: Қыздыру функциялары

- Құрылғыны қосу үшін  түймесін басыңыз.
- Функцияларды шарлау үшін **^** немесе **∨** басыңыз.
- Температураны орнату үшін **+** немесе **-** басыңыз.
- OK басыңыз.
- Қыздыру функциясын өшіру үшін  басыңыз.

— Орындалу барысының жолағы құрылғының белгіленген температураға жеткенін немесе пісіру уақыты аяқталғанын визуалды түрде көрсетеді.

» Жылдам қыздыру - қыздыру уақытын қысқарту үшін қыздыру кезеңінде **OK** 3 секунд басып тұрыңыз. Ол кейбір қыздыру функциялары үшін қолжетімді. Желдеткіш автоматты түрде қосылуы мүмкін.

5.3 Таймер

1.  басыңыз.
2. Таймер функциясын таңдау үшін \wedge немесе \vee басыңыз.
3. Уақытты орнату үшін $+$ немесе $-$ басыңыз. **OK** басыңыз.

Таймер функциясын болдырмау үшін  3 секунд басып тұрыңыз.



Таймер функциялары	
	Кері санақты орнатыңыз. Таймер аяқталғанда дыбыстық сигнал естіледі.
	Кері санақты орнатыңыз. Таймер аяқталған кезде, сигнал естіледі және пісіру тоқтатылады.
	Әзірлеудің басталуын және/немесе аяқталуын кейінге қалдыру.
Жұмыс таймері	Функцияны іске қосқан сәттен бастап құрылғының қанша уақыт жұмыс істейтінін көрсетуге арналған. Оны таймер мәзірінен қалпына келтіруге болады.

5.4 Параметр: SteamBake - Буға пісіру

1. Құрылғының суық екеніне көз жеткізіңіз.
2. Қуыс рельефін ағын сумен толтырыңыз.





Корпустың белгіленген деңгейінің ең көп сыйымдылығы — 250 мл. Тағам пісіру барысында немесе құрылғы ыстық тұрғанда корпусты белгіленген жеріне дейін толтырмаңыз.



3. Құрылғыны қосу үшін  басыңыз.
4.  басыңыз.
5. Температураны орнату үшін $+$ немесе $-$ басыңыз.
6. **OK** басыңыз.
7. Ылғалдылық туғызу үшін бос құрылғыны алдын ала 10 мин қыздырыңыз.
8. Ылғалды ауадан күйіп қалмас үшін есікті абайлап ашыңыз. Тағамды салыңыз.
9. Пісіргеннен кейін, құрылғы суығанша күтіңіз. Қуыстың бедерінен қалған суды жұмсақ шүберекпен сүртіңіз.













5.5 Параметр: Көмекшімен әзірлеу

Көмекшімен әзірлеуші мәзірі арнайы тағамдарға арналған бағдарламалардан тұрады. Бағдарламалар қолайлы параметрден басталады. Пісіру кезінде уақыт пен температураны реттеуге болады.









1. Құрылғыны қосу үшін  басыңыз.
2.  басыңыз.
3. Көмекшімен әзірлеу функцияларын таңдау үшін \wedge немесе \vee басыңыз.
4. Қажет болса, параметрлерді реттеу үшін $+$ немесе $-$
5. Растау үшін **OK** басыңыз.
6. Функция аяқталған кезде тағамның дайын екенін тексеріңіз. Қажет болса, пісіру уақытын ұзартыңыз. Азық-түлік зондын пайдаланып, көмекшімен әзірлеу үшін процедура дәл осындай.

Ішкі мәзір: Көмекшімен әзірлеу



Мәндік белгілер	
	Функцияны пайдалану үшін тағам сенсорын қосу керек.
	Пісіруді бастаудан бұрын құрылғыны алдын ала қыздырыңыз.
	Сөре деңгейі. Өнім сипаттамасы бөлімін қараңыз.

Тағамдар	
 Пицца	   100 мл; пісіру қағазымен қапталған пісіру науасы
 Тауық еті 1–1,5 кг; балғын	   200 мл; пісіру науасындағы кәстрөл Пісіру уақытының жартысынан кейін тауық етін біркелкі қызару үшін айналдырыңыз.
 Сиыр еті 1–1,5 кг; 4–5 см қалың бөліктер	  2; пісіру науасы Ыстық табада етті бірнеше минут қуырыңыз. Құрылғыға салыңыз.
 Сүбе	  3; сым сөредегі кәстрөл
 Лазанья 1–1,5 кг	 2; сым сөредегі кәстрөл
 Киш	 2; сым сөредегі пісіру формасы
 Картоп 1 кг	 2; пісіру науасы Бүкіл картопты қабығымен пісіру науасына салыңыз.
 Көкөніс гратені 1–1,5 кг	 3; пісіру қағазымен қапталған пісіру науасы Көкөністерді кесектерге кесіңіз.
 Кекстер	  3 ; сым сөредегі кекс науасы
 Чиабатта 0,8 кг	   150 мл; пісіру қағазымен қапталған пісіру науасы Ақ нанға көбірек уақыт қажет.

5.6 Өзгерту: Параметрлер

1. Құрылғыны қосу үшін 
2. Параметрлерге қол жеткізу үшін 
3. Параметрлерді реттеу үшін  немесе  ОК түймесін басыңыз.
4. Мәнін реттеу үшін  немесе 
5. Реттеу режимінен растау немесе шығу үшін  басыңыз.
6. Параметрлерден шығу үшін 

Ішкі мәзір: Параметрлер

Параметр	Мән
01 Пиролитикалық тазалау	Тазалау бағдарламалары
02 Тәулік уақыты	Өзгерту
03 Шам	Қосулы/Өшірулі
04 Жылдам қыздыру	Қосулы/Өшірулі
05 Жұмыс таймері	Қосулы/Өшірулі
06 Дисплей жарықтығы	1 - 5
07 Түйме сигналдары	Beep, Clic, None
08 Зуммердің дыбыс деңгейі	1–4
09 -	-
10 Тағам сенсоры ¹⁾	1  - дабыл, 2  - дабыл және тоқтату
11 Тазалау туралы еске салғыш ¹⁾	Қосулы/Өшірулі
12 -	-
13 Демо режимі	Белсендіру коды: 2468
14 Бағдарламалық құрал нұсқасы	Тексеру
15 Барлық параметрлерді қалпына келтіру	Иә/Жоқ

¹⁾ тек кейбір модельдерде

Әдепкі параметрлер келесіде басталады:

02. Шарлау үшін  және 

5.7 Құлыптау

Бұл функция құрылғы функциясының кездейсоқ өзгеруіне жол бермейді.

Құрылғыны пайдалану кезінде іске қосылған кезде, ол ағымдағы пісіру параметрлерінің үздіксіз жалғасуын қамтамасыз ете отырып, басқару тақтасын және есікті құлыптайды.

Құрылғы өшірулі кезде іске қосылғанда, ол басқару тақтасын құлыптаулы күйде ұстайды, бұл құрылғының байқаусызда қосылып кетуіне жол бермейді.

 - функцияны қосу және өшіру үшін басып тұрыңыз.

 - құлып қосулы кезде, 3 рет жыпылықтайды.

5.8 Керек-жарақтар



Аксессуарлар модельге байланысты қолжетімді. Құрылғымен бірге жеткізілетін аксессуарларды пайдалану жолын тексеру үшін QR кодын сканерлеңіз.

Қосымша аксессуарларға бөлек тапсырыс беруге болады. Қосымша ақпарат алу үшін жергілікті жеткізушіңізге хабарласыңыз.

Үстіңгі жағындағы шағын ойық қауіпсіздікті арттырады және еңкейтуден қорғауды қамтамасыз етеді. Сөренің айналасындағы жиек ыдыстың сөреден сырғып кетуіне жол бермейді.

Аксессуарды (сым сөре/науа) сөре тірегінің бағыттағыштарының арасына салыңыз. Сөре пештің ішкі бөлігінің артқы жағына тиіп тұрғанына .

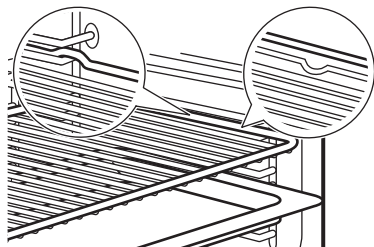

Егер науаның еңісі болса, оны пештің ішкі жағына қарай орналастырыңыз.

Егер аксессуарда жазу болса, оның өзіңізге қарап тұрғанына көз жеткізіңіз.

Егер саңылаулары бар науаны пайдаланып жатсаңыз, тамшылап жатқан сұйықтықтарды жинау үшін астына науаны/табаны қойыңыз.

5.9 Тағам сенсоры

Ол тағамның ішіндегі температураны өлшейді.

Екі түрлі температураны орнату керек:

- $^{\circ}\text{C}$ - тұмшапеш температурасы. Ол тағам сенсорының температурасынан кемінде 25°C жоғары болуы керек.
 - R - тағам сенсорының температурасы.
1. Қыздыру функциясын және тұмшапеш температурасын орнатыңыз.
 2. Тағам сенсорының ұшын еттің немесе балықтың ең қалың бөлігінің ортасына сұғыңыз. Кассерольдер үшін тағам сенсорының ұшын қатты ингредиентке бекітіп, дәл ортасына орналастырыңыз. Ұшының пісірме табақтың түбіне тимейтініне көз жеткізіңіз.

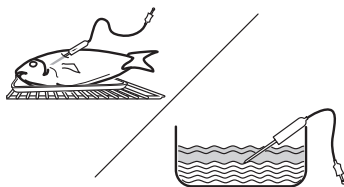

3. Тағам сенсорын құрылғының ішінде орналасқан ұяшыққа қосыңыз. Өнім сипаттамасы бөлімін қараңыз. R дисплейде көрінеді.
 4. Тағам сенсорының температурасын орнату үшін $+$ немесе $-$ басыңыз. **OK** басыңыз.
 5. Тағам орнатылған температураға жеткенде, дыбыстық сигнал беріледі. Сигналды тоқтату үшін кез келген белгіні басыңыз. Тамақтың дайын екенін тексеріңіз. Қажет болса, пісіру уақытын ұзартыңыз.
-  Қажетті тағам сенсорының соңғы әрекетін ішкі мәзірден таңдай аласыз: Параметрлер.
6. Құрылғыны сөндіріңіз.
 7. Тағам сенсорының ашасын ұяшықтан суырып, тағамды құрылғыдан алыңыз.





6. СӨЗКӨМЕКТЕР ЖӘНЕ КЕҢЕСТЕР

6.1 Пісіруге арналған ақыл-кеңес

Кестелердегі температура мен пісіру уақыттары тек нұсқаулық болып табылады. Олар рецепттерге, пайдаланылатын ингредиенттердің сапасы мен мөлшеріне байланысты. Арнайы рецептіге арналған параметрлерді таба алмасаңыз, ұқсас біреуін пайдаланыңыз.

Сөренің деңгейлерін тұмшاپештің астыңғы жағынан бастап санаңыз.

Кестелерде пайдаланылған белгілер:

	Тағам түрі
	Қыздыру функциясы
°C	Температура
	Сөренің орналасуы
	Пісіру уақыты (мин)
	Қосымша ақпарат

6.2 Ылғалды желдеткішпен пісіру

Тамаша нәтижелерге қол жеткізу үшін төмендегі кестедегі ұсыныстамаларды орындаңыз.

	°C		
Макарон гратині	200 - 220	45 - 55	3
Картоп гратині	180 - 200	70 - 85	3
Мусака	170 - 190	70 - 95	3
Лазанья	180 - 200	75 - 90	3
Каннелони	180 - 200	70 - 85	3
Нан пудингі	190 - 200	55 - 70	3
Күріш пудингі	170 - 190	45 - 60	3
Қосымша торт қоспасынан жасалған алма торт (дөңгелек торт қалыбы)	160 - 170	70 - 80	3
Ақ нан	190 - 200	55 - 70	3

6.3 Сынақ жүргізу мекемелеріне арналған ақпарат

EN 60350-1, IEC 60350-1 сәйкес сынақтар.

	°C			
Шағын торттар, әр науада 20				
	150	20 - 30	3	1) 2)
	170	20 - 30	3	1) 2)
	150	25 - 35	2 және 4	1)2)
Майсыз бисквит торт				
	160	45 - 60	2	3)2)
	160	45 - 60	2	3)2)
	160	45 - 55	2 және 4	4)
Алма бәліші				
	160	55 - 65	2	3)5)
	180	55 - 65	1	3)5)
	160	55 - 65	2 және 4	3)
Үгілмелі күлше				
	140	25 - 35	2	1)
	140	25 - 35	2	1)
	140	25 - 45	2 және 4	1)
Тост				
	макс.	1 - 2	5	3)6)7)

- 1) Пісіру науасын есікке қарай еңіспен орналастырыңыз.
- 2) Бос құрылғыны алдын ала қыздыру.
- 3) Тор сөре пайдаланыңыз.
- 4) Сым сөрені және төмендегі пісірме табаны пайдаланыңыз. Пісіру науасын есікке қарай еңіспен орналастырыңыз.
- 5) 2 қалбыр қиғаш орналастырылған (Ø20 см). Оң жағы сол жағына қарағанда алдыңғы жағында көбірек орналасуы керек.
- 6) Бос құрылғыны алдын ала 5 мин қыздырып алыңыз.
- 7) Келесіге сәйкес: IEC 60350-1:2016 және IEC 60350-1:2023.

7. КҮТУ ЖӘНЕ ТАЗАЛАУ

7.1 Тазалау туралы ескертпелер

- Металл беттерге арналған тазартқыш ерітіндіні пайдаланыңыз.
- Өткас қалдығын кетіру үшін өндіруші ұсынған сұйық қақ кетіргішті пайдаланыңыз.
- Тағамды құрылғыда 20 минуттан артық сақтамаңыз.
- Аксессуарларды ыдыс жуғыш машинада жумаңыз.

7.2 Сөре тіректерін

1. Құрылғының суық екеніне көз жеткізіңіз.
2. Сөре тірегінің алдыңғы жағын бүйірлік қабырғадан ары тартыңыз.
3. Сөре тірегінің артқы жағын бүйірлік қабырғадан ары тартып, алыңыз.
4. Сөре тіректерін бастапқы орнына қойыңыз. Қадамдарды кері ретпен қайталаңыз.

Егер жинақпен бірге сырғытпа жолдар берілсе, олардың бекіткіштері алдыңғы жағына қарауы керек.

7.3 Пиролитикалық тазалау

Бұл бағдарлама құрылғыдағы қалдық кірді жояды. Оны құрылғыға терең тазалау қажет болғанда пайдаланыңыз.

Бір шкафқа басқа да құрылғылар орнатылып тұрса, оларды осы функциямен бір уақытта пайдаланбаңыз. Бұл тұмшاپешке нұқсан келтіруі мүмкін.

1. Құрылғының суық екеніне көз жеткізіңіз.
2. Барлық аксессуарды және алынбалы сөре тіректерін алып тастаңыз.
3. Пештің іші мен ішкі есік әйнегін жылы сумен, жұмсақ шүберекпен және жұмсақ жуғыш құралмен тазалаңыз.
4. Құрылғыны қосу үшін ①
5.  басыңыз.
6. 01 таңдау үшін ^ немесе v басыңыз. OK басыңыз.
7. Тазалау ұзақтығын таңдау үшін + немесе - басыңыз. Тазалауды бастау үшін OK басыңыз.

Тазалау	Ұзақтық
Жеңіл тазалау	1 h
Қалыпты тазалау	1 h 30 min
Мұқият тазалау	3 h

Тазалау басталғанда пештің есігі құлыпталады және шам өшеді. Пештің есігін толық жаппаған болсаңыз, функцияны іске қоспаңыз. Желдеткіш жоғарырақ жылдамдықпен жұмыс істейді.

8. Тазалау аяқталғанда, құрылғыны өшіріп, ол суығаннан кейін тазалаңыз. Пештің ішін жұмсақ шүберекпен тазалаңыз.

7.4 Тазалау туралы еске салғыш

Пісіру сеансынан кейін, дисплейде  жыпылықтаған кезде, құрылғы оны пиролитикалық тазалау арқылы тазалау қажет екенін еске салады. Ішкі мөзірде еске салғышты өшіруге болады: Параметрлер. Күнделікті пайдалану, "Өзгерту: Параметрлер" бөлімін қараңыз

7.5 Есікті алу және орнату

1. Құрылғының суық екеніне көз жеткізіңіз.
2. Есікті толығымен ашыңыз.
3. Екі есік топсасындағы **A** қысу иінтіректерін басыңыз.

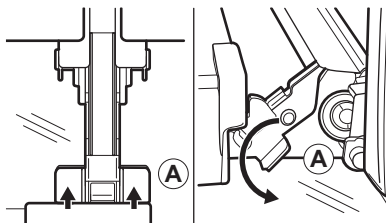

4. Есікті бекігенше жартылай жабыңыз, содан кейін оны топсаларынан көтеріңіз. Абайлаңыз, есіктің салмағы ауыр.
5. Есікті тұрақты беттегі жұмсақ шүберекке қойыңыз.
6. Есік жақтаушасының жоғарғы жағын **B** қос қолмен екі жағынан ұстаңыз да, ысырманы босату үшін ішке қарай басыңыз.

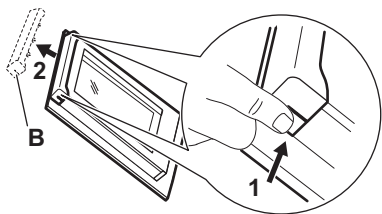

7. Есікті алу үшін оның жақтаушасын алға қарай тартыңыз.
8. Өрбір шыны панельді үстіңгі шетінен көтеріп, бағыттағыштан алыңыз. Шыныны ақырын ұстаңыз, әсіресе алдыңғы панельдің жиектерінің айналасында. Шыны сынуы мүмкін.
9. Шыны панельді сабын сумен жуыңыз. Шыны панельді жақсылап құрғатыңыз. Шыны панельдерді ыдыс жуғыш машинада жумаңыз.

Тазалаудан кейін жоғарыдағы қадамдарды керісінше орындаңыз.

Өйнект панельдердің дұрыс күйде салынғанына көз жеткізіңіз, әйтпесе есіктің беті қызып кетуі мүмкін.

8. АҚАУЛЫҚТАРДЫ ЖОЮ

Ақаулықты өзіңіз түзете алмасаңыз, дилеріңізге не уәкілетті қызмет көрсету орталығына хабарласыңыз. Қызмет көрсету мәліметтері алдыңғы жақтауда орналасқан зауыттық тақтайшада берілген. Ол есікті ашқанда көрінеді. Зауыттық тақтайшаны алмаңыз.

Егер дисплейде осы кестеде жоқ қате коды көрсетілсе, құрылғыны қайта қосу үшін үйдегі сақтандырғышты өшіріп, қосыңыз. Егер қате коды қайталанса, уәкілетті қызмет көрсету орталығына хабарласыңыз.

Құрылғыны іске қосуға немесе басқару мүмкін емес. - Құрылғы электр қуатына қосылмаған немесе дұрыс қосылмаған.

Құрылғы қызбай тұр.

- Есік дұрыс жабылмаған.
- Құлыптау белсендіріледі.
- Автоматты түрде өшіру опциясы қосулы.

7.6 Шамды ауыстыру

Құрылғыны электр желісінен ажыратып, суығанша күтіңіз.

Шамды үйлесімді 300°C қызуға төзімді шамға ауыстырыңыз.

Жоғарғы шам

1. Алу үшін шыны қақпақты бұраңыз.
2. Шыны қақпағын тазалаңыз.
3. Шамды ауыстырыңыз.
4. Шыны қақпағын орнатыңыз.

Бүйірлік шам

1. Шамға қатынас алу үшін сол жақ сөре тірегін алыңыз.
2. Шыны қақпақты алу үшін жалпақ басты бұрағышты пайдаланыңыз.
3. Шыны қақпағын тазалаңыз.
4. Шамды ауыстырыңыз.
5. Шыны қақпағын орнатыңыз.
6. Сол жақ сөре тірегін орнатыңыз.

Шам жұмыс істемейді. - Шам күйіп кеткен. Шамды ауыстырыңыз.

Шам өшірілген. - Ылғалды желдеткішпен пісіру - қосулы.

Тағам сенсоры жұмыс істемейді. - Тағам сенсоры ашасы розеткаға толығымен салынбаған.

Дисплейде "00:00" көрсетіледі. - Электр қуаты өшіп қалды. Тәуліктің уақытын орнатыңыз.

Err C2 - Тағам сенсоры ашасын ұяшыққа толық салыңыз.

Err C3 - Есікті жабыңыз. Құрылғыны қосыңыз және сөндіріңіз. Есіктің құлпы сынған-сынбағанын тексеріңіз.

Err F102 - Есікті жабыңыз. Есіктің құлпы сынған-сынбағанын тексеріңіз.

9. ЭНЕРГИЯ ТИІМДІЛІГІ

9.1 (ЕО) № 65/2014 және (ЕО) № 66/2014 сәйкес өнім туралы ақпарат парағы және өнім туралы ақпарат

Жабдықтаушының аты	AEG	
Модель идентификаторы	NBA5P53KAB	944035253
	TA5PB53APB	944035251
Қуат тиімділігі индексі	81.2	
Қуат тиімділігі сыныбы	A+	
Дәстүрлі режимдегі стандартты жүктеме үшін пайдаланылатын қуат	1.09 кВт-сағ/цикл	
Желдеткіш режимдегі стандартты жүктеме үшін пайдаланылатын қуат	0.69 кВт-сағ/цикл	
Сызаттардың саны	1	
Жылу көзі	Электр қуаты	
Дыбыс деңгейі	71 л	
Пештің түрі	Кіріктірілген тұмшاپеш	
Салмағы	NBA5P53KAB	34,5 кг
	TA5PB53APB	34,5 кг

Құрылғы келесі стандарттарға сәйкес сыналған: EN IEC 60350-1.

9.2 (ЕО) № 2023/826 стандартына сәйкес ақпаратқа қойылатын талаптар

Қуат режимінде пайдаланылатын қуат	0,8 Вт
Құралдың қолданылатын төмен қуат режиміне автоматты түрде жетуі үшін қажетті ең көп уақыт	20 мин

Құрылғы келесі стандарттарға сәйкес сыналған: EN 50564.

9.3 Қуат үнемдеуге қатысты кеңестер

- Пісіру кезінде есікті жабық ұстаңыз және оны жиі ашпаңыз.

- Есіктің тығыздағышын таза ұстаңыз және оның өз орнында тұрғанына көз жеткізіңіз.
- Металл немесе күңгірт, шағылыспайтын ыдысты пайдаланыңыз.
- Қажет болмаса алдын ала қыздыруды өткізіп жіберіңіз.
- Бірнеше ыдыс пісіру арасындағы үзілістерді азайтыңыз.
- Егер мүмкін болса, қуатты үнемдеу үшін желдеткіш бар пісіру функцияларын пайдаланыңыз (тек кейбір үлгілерде).
- Тамақты жылы күйде ұстау үшін қалдық жылу пайдаланыңыз. Пісіру аяқталғанға дейін құрылғының температурасын кемінде 3 - 10 мин дейін төмендетіңіз.
- Қажет болмаса, пісіру кезінде шамды өшіріңіз. "Параметрлер" бөлімін қараңыз.
- Ылғалды желдеткішпен пісіру (тек кейбір үлгілерде) - бұл функция энергия үнемдеу класына және экодизайн талаптарына сай болу үшін (EU 65/2014 және EU 66/2014 стандарттарына сәйкес) пайдаланылды. Сынақтар мына стандарт бойынша өткізіледі: IEC/EN 60350-1. Жұмысы тоқтап қалмауы үшін және тұмшاپеш мүмкін ең жоғары қуатты үнемдеумен жұмыс істеуі үшін тұмшاپештің есігі жабық болуы керек. Осы функцияны пайдаланғанда шам автоматты түрде сөнеді. Кейбір үлгілерде ол 30 сек алады.
- Автоматты түрде өшіру - қауіпсіздік мақсатында, егер қыздыру функциясы белсенді болса және ешқандай параметрлер өзгертілмесе, белгілі бір уақыттан кейін құрылғы автоматты түрде өшеді. Егер сіз қыздыру функциясын автоматты өшіру уақытынан асатын уақыт бойы іске қосқыңыз келсе, пісіру уақытын орнатыңыз.
 - 12,5 сағ: 30-115 °C
 - 8,5 сағ: 120-195 °C
 - 5,5 сағ: 200-245 °C
 - 3 сағ: 250-ең көбі °C

10. ҚОРШАҒАН ОРТАҒА ҚАТЫСТЫ ЖАҒДАЙЛАР

Таңбасы бар қайта өңделетін материалдар

 Қаптаманы қайта өңдеу үшін оны тиісті контейнерлерге салыңыз. Электрлік және электрондық жабдықтардың қалдығын қайта өңдеу арқылы қоршаған ортаны және адам денсаулығын қорғауға

үлесіңізді қосыңыз. «Сызылған себет»

таңбасымен белгіленген жабдықтарды  бірге утилизациялауға болмайды. Өнімді жергілікті қайта өңдеу бөліміне қайтарыңыз немесе муниципалды мекемеге хабарласыңыз.

Осы өнімнің өндірілген күні сериялық нөмірде көрсетілген, оның нөмірінің бірінші саны өндірілген жылдың соңғы санына, екінші және үшінші сандар аптаның реттік нөміріне сәйкес келеді. Мысалы, 14512345 сериялық нөмірі өнім 2021 жылдың қырық бесінші аптасында өндірілгенін білдіреді.

Өндіруші: Electrolux Appliances AB, St. Göransgatan 143, 105 45 Stockholm, Швеция.

Германияда жасалған.

1. INFORMAȚII PRIVIND SIGURANȚA.....	44	6. SFATURI UTILE.....	52
2. INSTRUCȚIUNI DE SIGURANȚĂ.....	46	7. ÎNGRIJIREA ȘI CURĂȚAREA.....	53
3. DESCRIEREA PRODUSULUI.....	48	8. DEPANARE.....	54
4. ÎNAINTE DE PRIMA UTILIZARE.....	48	9. CLASA DE EFICIENȚĂ ENERGETICĂ...	55
5. UTILIZARE ZILNICĂ.....	49	10. INFORMAȚII PRIVIND MEDIUL.....	56

1. ⚠️ INFORMAȚII PRIVIND SIGURANȚA

Înainte de instalarea și de utilizarea aparatului, citiți cu atenție instrucțiunile furnizate. Producătorul nu este responsabil pentru eventuale vătămări sau pagube rezultate din instalarea sau utilizarea incorectă. Păstrați permanent instrucțiunile într-un loc sigur și accesibil pentru consultare ulterioară.

1.1 Siguranța copiilor și a persoanelor vulnerabile

- Acest aparat poate fi utilizat de copiii cu vârsta mai mare de 8 ani, de persoanele cu capacități fizice, senzoriale sau mentale reduse sau de persoanele neexperimentate doar sub supraveghere sau după o scurtă instruire care să le ofere informațiile necesare despre utilizarea sigură a aparatului și să le permită să înțeleagă pericolele la care se expun. Copiii cu

vârsta mai mică de 8 ani și persoanele cu dizabilități profunde și complexe nu trebuie lăsate să se apropie de aparat dacă nu sunt supravegheate permanent.

- Copiii trebuie supravegheați pentru a vă asigura că nu se joacă cu aparatul.
- Nu lăsați ambalajele la îndemâna copiilor și eliminați-le în mod corespunzător.
- AVERTISMENT: Aparatul și piesele accesibile ale acestuia devin fierbinți pe durata utilizării. Păstrați copiii și animalele de companie la distanță în timpul utilizării și răcirii.
- Activați dispozitivul de siguranță pentru copii, dacă este disponibil.
- Copiii nu trebuie să curețe sau să întrețină aparatul fără supraveghere.

1.2 Informații generale despre siguranță

- Acest aparat poate fi utilizat numai pentru gătire.
- Acest aparat este proiectat pentru utilizarea în locuințe individuale la interior
- Acest aparat electrocasnic poate fi utilizat în birouri, camere de oaspeți, camere de oaspeți cu paturi și mic dejun, case de oaspeți în cadrul fermelor și alte spații de cazare similare, în care această utilizare nu depășește (media) nivelurile de utilizare domestică.
- Nu folosiți aparatul înainte de a-l instala în structura încastrată.
- Aparatul trebuie deconectat de la sursa de alimentare înainte de a efectua orice operațiune de întreținere.
- În cazul în care cablul de alimentare este deteriorat, acesta trebuie înlocuit de producător, de centrul de service autorizat al acestuia sau de persoane cu o calificare similară pentru a se evita electrocutarea.
- **AVERTISMENT:** Asigurați-vă că aparatul este oprit înainte de a înlocui becul pentru a evita o posibilă electrocutare.
- **AVERTISMENT:** Aparatul și piesele accesibile ale acestuia devin fierbinți pe durata utilizării. Se recomandă ca elementele de încălzire sau suprafața aparatului să nu fie atinse.
- Utilizați întotdeauna mănuși de cuptor pentru a scoate sau a pune în aparat vase sau accesorii.
- Utilizați doar senzorul alimentar (senzorul) recomandat pentru acest aparat.
- Pentru a scoate suporturile pentru raft trebuie să trageți mai întâi de partea din față a suportului, după care să îndepărtați capătul din spate de pereții laterali. Instalați suporturile pentru raft în ordine inversă.
- Nu folosiți un aparat de curățat cu abur pentru a curăța aparatul.
- Nu folosiți substanțe abrazive dure sau raclete ascuțite de metal pentru a curăța sticla ușii deoarece acestea pot zgâria suprafața, ceea ce poate avea drept consecință spargerea sticlei.
- Înainte de curățarea pirolitică, scoateți toate accesorii și depunerile/deversările excesive din cavitatea aparatului.

2. INSTRUCȚIUNI DE SIGURANȚĂ

2.1 Installation

AVERTISMENT!

Doar o persoană calificată trebuie să instaleze acest aparat.

- Îndepărtați toate ambalajele.
- Dacă aparatul este deteriorat, nu îl instalați sau utilizați.
- Urmați instrucțiunile de instalare disponibile pe site-ul nostru web.
- Aveți grijă când mutați aparatul, deoarece este greu. Folosiți întotdeauna încălțăminte și mănuși de protecție.
- Nu trageți aparatul de mâner.
- Instalați aparatul într-un loc sigur și adecvat care satisface cerințele privind instalarea.
- Respectați distanțele minime față de alte aparate și corpuri de mobilier.
- Înainte de a monta aparatul, asigurați-vă că este la nivel și că ușa se deschide fără nicio restricție.
- Aparatul este prevăzut cu un sistem de răcire electrică. Pentru a funcționa, acesta necesită curent electric.

2.2 Conexiunea la rețeaua electrică

AVERTISMENT!

Pericol de incendiu și electrocutare.

- Toate conexiunile electrice trebuie realizate de către un electrician calificat.
- Asigurați-vă că parametrii de pe plăcuța cu date tehnice sunt compatibili cu valorile nominale ale sursei de alimentare.
- Aparatul trebuie legat la pământ. Utilizați întotdeauna o priză cu protecție la electrocutare corect instalată.
- Nu utilizați adaptoare multiple și cabluri prelungitoare.
- Evitați să deteriorezi priza și cablul. Dacă este nevoie de înlocuire, aceasta trebuie realizată de Centrul nostru de Servicii Autorizate.
- Nu lăsați cablurile de alimentare electrică să atingă sau să se afle în apropierea ușii aparatului sau a nișei de sub aparat, în special atunci când acesta funcționează sau ușa este fierbinte.
- Protecția împotriva șocurilor pentru piesele vii și izolate trebuie fixată bine și nu trebuie detașată fără unelte.

- Introduceți fișa în priză numai după încheierea instalării. Asigurați-vă că aveți acces la priza de rețea după instalare.
- Dacă priza este slăbită, nu conectați ștecherul.
- Nu deconectați aparatul trăgând de cablul de alimentare. Scoateți întotdeauna ștecherul din priză.
- Folosiți doar dispozitive de izolare adecvate: întrerupătoare pentru protecția liniei, siguranțe (siguranțe cu șurub scoase din suport), mecanisme de declanșare pentru scurgeri de curent și contactoare.
- Instalația electrică trebuie să aibă un dispozitiv de izolare care să deconecteze aparatul de la rețeaua electrică la toți polii, cu o lățime a deschiderii de contact de cel puțin 3 mm.
- Închideți complet ușa aparatului înainte de a conecta ștecherul la priză.
- Acest aparat este livrat cu un ștecar și un cablu de alimentare electrică.

2.3 Utilizarea

AVERTISMENT!

Pericol de rănire, arsuri și electrocutare sau explozie.

- Nu modificați specificațiile acestui aparat.
- Asigurați-vă că deschiderile de ventilație nu sunt blocate.
- Nu lăsați aparatul nesupravegheat în timpul funcționării.
- Dezactivați aparatul după fiecare întreținere.
- Aveți grijă când deschideți ușa aparatului în timpul funcționării, deoarece pot fi eliberate aer cald și amestecuri inflamabile din ingredientele pe bază de alcool.
- Nu acționați aparatul având mâinile umede sau când acesta este în contact cu apa.
- Nu aplicați presiune asupra ușii deschise.
- Nu utilizați aparatul ca suprafață de lucru sau ca loc de depozitare.
- Păstrați scântele și flăcările deschise departe de aparat când ușa este deschisă.
- Utilizați numai sticlă și borcane aprobate pentru conservare.
- Nu așezați produse inflamabile lângă aparat.

AVERTISMENT!

Pericol de deteriorare a aparatului.

- Pentru a preveni deteriorarea sau decolorarea emailului:
 - nu așezați vase pentru cuptor sau obiecte direct pe fundul cavității.
 - nu așezați folie de aluminiu direct pe fundul cavității.
 - nu puneți apă direct în aparatul fierbinte.
 - nu lăsați preparate și alimente umede în aparat după gătit.
 - aveți grijă când scoateți sau instalați accesoriile.
- Decolorarea smaltului sau a oțelului inoxidabil nu afectează performanța aparatului.
- Utilizați o tigaie adâncă pentru prăjituri umede, deoarece sucurile de fructe pot provoca pete permanente.
- Gătiți întotdeauna cu ușa închisă a aparatului.
- Dacă aparatul este instalat în spatele unui panou de mobilier, nu închideți panoul în timpul utilizării sau până când aparatul s-a răcit complet pentru a preveni deteriorarea cauzată de căldură și umiditate.
- În ceea ce privește becul (becurile) din acest produs și becurile ca piese de schimb vândute separat: Aceste becuri sunt destinate să reziste la condițiile fizice extreme din aparatele electrocasnice, cum ar fi temperatura, vibrațiile, umiditatea sau au scopul de a oferi informații despre starea de funcționare a aparatului. Acestea nu sunt destinate utilizării în alte aplicații și nu sunt adecvate pentru iluminarea camerelor din locuință.
- Acest produs conține o sursă de lumină cu clasa de eficiență energetică G.
- Utilizați numai lămpi cu aceleași specificații.
- Pentru a repara aparatul contactați Centrul de service autorizat. Utilizați doar piese de schimb originale.

2.4 Îngrijire și curățare

AVERTISMENT!

Pericol de vătămare personală, incendiu sau deteriorare a aparatului!

- Înainte de a efectua operațiunile de întreținere, dezactivați aparatul și deconectați-l de la rețeaua electrică.

- Asigurați-vă că aparatul este rece pentru a evita spargerea sticlei. Dacă panourile din sticlă ale ușii sunt deteriorate, contactați centrul de service autorizat pentru înlocuire.
- Procedați cu atenție când scoateți ușa din aparat, este grea.
- Folosiți procedura de curățare cavități și uscare cavitate pentru aparatul, cavitatea acestuia și accesorii după fiecare utilizare pentru a preveni condensarea aburului, coroziunea și deteriorarea suprafeței.
- Pentru curățarea aparatului și a accesoriilor, utilizați o cârpă din microfibră, apă caldă și detergenți neutri. Nu utilizați produse abrazive, tamponare, solvenți, obiecte ascuțite sau metalice.
- Respectați instrucțiunile de siguranță de pe ambalaj atunci când utilizați un spray pentru cuptor.

Curățare pirolitică

- Citiți toate instrucțiunile pentru curățare pirolitică
- Înainte de a efectua curățarea pirolitică și preîncălzirea inițială, scoateți din interiorul cuptorului:
 - toate reziduurile de alimente, petele/depunerile de ulei sau grăsimi.
 - orice obiecte detașabile (inclusiv rafturi, șine laterale etc., furnizate împreună cu aparatul), în special orice oale, cratițe, tăvi, ustensile neaderente, etc.
- Țineți copiii la distanță în timpul curățării pirolitice, deoarece aparatul se încălzește foarte tare și eliberează aer fierbinte prin orificiile de ventilație din față.
- Curățarea pirolitică eliberează fum din reziduurile de gătit și materialele de construcție. Asigurați o bună ventilație în timpul și după preîncălzirea inițială și curățarea pirolitică.
- Nu vărsați și nu puneți apă pe ușa cuptorului în timpul și după curățarea pirolitică pentru a evita deteriorarea panourilor de sticlă.
- Fumurile eliberate de toate cuptoarele pirolitice / reziduurile de la gătit conform celor prezentate anterior nu sunt periculoase pentru oameni, inclusiv pentru copii sau persoane cu probleme medicale.
- Nu le permiteți animalelor de companie accesul în apropierea aparatului în timpul și după curățarea pirolitică și preîncălzirea inițială. Animalele de companie mici (în special păsările și reptilele) pot fi foarte

sensibile la schimbările de temperatură și la fumul emis.

- Suprafețele neaderent ale oalelor, tigăilor, tavelor și ustensilelor pot fi deteriorate de curățare pirolitică la temperaturi ridicate și pot elibera vapori nocivi în cantități mici.

2.5 Eliminare

⚠ AVERTISMENT!

Pericol de rănire sau sufocare.

- Contactați autoritatea locală pentru informații privind eliminarea aparatului.
- Deconectați aparatul de la sursa de alimentare, apoi tăiați și aruncați cablul electric.

3. DESCRIEREA PRODUSULUI

3.1 Prezentare generală

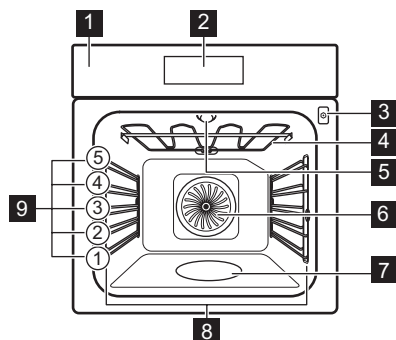

- 1 Panou de comandă
- 2 Afișajul
- 3 Priză pentru senzorul de gătire
- 4 Element de încălzire
- 5 Bec
- 6 Ventilator

- 7 Adâncitură cavitate
- 8 Suport raft, detașabil
- 9 Poziții raft

3.2 Câmpuri tactile

	Pentru a porni și a opri aparatul.
	Pentru a naviga în meniu.
	Pentru a ajusta setările.
	Apăsați pentru a seta funcția: SteamBake.
	Pentru a seta funcția de gătit asistat.
	Apasă pentru a seta funcțiile cronometrului.
	Pentru a introduce setările.
	Apăsați pentru a confirma selecția.

4. ÎNAINTE DE PRIMA UTILIZARE

4.1 Setarea orei

1. Apăsați sau pentru a regla orele și minutele.
2. Apăsați pentru a confirma.











4.2 Preîncălzirea și curățarea inițială

1. Preîncălziți aparatul gol pentru a elimina orice miros. Aerisiți încăperea.
2. Scoateți toate accesoriile și suporturile rafturilor.

3. Setati fiecare funcție la temperatura maximă și lăsați aparatul să funcționeze pentru duratele specificate: 1h, 15min, 15min. Consultați secțiunea Utilizare zilnică.
4. Opriți aparatul și lăsați-l să se răcească.
5. Curățați cu o lavetă din microfibră, apă caldă și detergent delicat. Înlocuiți accesoriile și suporturile raftului.

5. UTILIZARE ZILNICĂ







5.1 Funcții de gătire

	Aer cald cu ventilație: Coacere uniformă, frăgezime, uscare
	Încălzire sus și jos: Coacere tradițională
	AirFry: Prăjirea mâncării folosind mai puțin ulei și fără hârtie de copt.
	Preparate congelate: Cartofi prăjiți, cartofi wedges, rulouri de primăvară
	Funcție Pizza: Coacere pizza
	Încălzire jos: Coacere prăjitură
	Decongelare: Decongelare
	Aer cald umed: Coacere
	Grill: Pâine prăjită, grătar
	Gătire intensivă: Frigerea cărnii, rumenire
	Reîncălzire: Încălzire, gătire

Pentru a schimba funcția, apăsați  Să oprească aparatul, apoi apăsați din nou pentru a-l porni înapoi.

Becul se poate opri automat la temperaturi de sub 80°C, în timpul anumitor funcții ale cuptorului.

5.2 Setarea: Funcții de gătire







1. Apăsați  pentru a porni aparatul.
2. Apăsați  sau  pentru a naviga prin funcții.
3. Apăsați  sau  pentru a seta temperatura.
4. Apăsați  OK
5. Apăsați  pentru a opri funcția de încălzire.

—Bara de progres - indică vizual momentul în care aparatul atinge temperatura setată sau durata de gătire se încheie.

» » Încălzire rapidă - apăsați și țineți apăsat  timp de 3 secunde în timpul fazei de încălzire pentru a scurta timpul de încălzire.

Acest lucru este valabil doar pentru anumite funcții de gătire. Ventilatorul poate porni automat.

5.3 Timer

1. Apăsați .
2. Apăsați  sau  pentru a selecta o funcție a timer-ului.
3. Apăsați  sau  pentru a seta timpul. Apăsați .

Pentru a anula o funcție a timer-ului, apăsați și țineți apăsat timp de 3 secunde .

Funcțiile cronometrului



Pentru a seta o numărătoare inversă. La încheierea duratei este emis semnalul sonor.



Pentru a seta o numărătoare inversă. Când se termină timer-ul, sună semnalul și gătitul se oprește.



Pentru a amâna pornirea și/sau terminarea gătirii.

Cronometru numărătoare directă



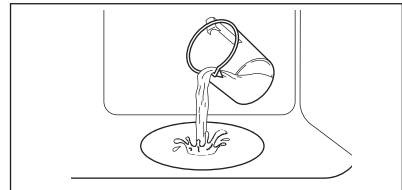

Pentru a arăta cât timp funcționează aparatul din momentul în care pornești o funcție. Poți să-l resetezi din meniul cronometrului.

5.4 Setare: SteamBake - Gătire cu abur

1. Verificați dacă aparatul s-a răcit.
2. Umpleți adâncitura cavitații cu apă de la robinet



Capacitatea maximă a adânciturii cavitații este de 250 ml. Nu reumpleți adâncitura cavitații în timpul gătirii sau atunci când cuptorul este încins.

3. Apăsați  pentru a porni aparatul.
4. Apăsați .
5. Apăsați  sau  pentru a seta temperatura.

- Apăsați OK.
- Preîncălziți aparatul gol timp de 10 min pentru a crea umiditate.
- Deschideți ușa cu atenție pentru a preveni arsurile cauzate de aerul umed eliberat. Introduceți alimentele.
- După gătire, așteptați până când aparatul se răcește. Îndepărtați apa rămasă din cavitatea în relief cu o cârpă moale.

5.5 Setarea: Gătire asistată

Gătire asistată submeniul cuprinde programe concepute pentru preparate dedicate. Programele încep cu o setare adecvată. Poți regla durata și temperatura pe durata gătirii.

- Apăsați pentru a porni aparatul.
- Apăsați
- Apăsați ^ sau v pentru a selecta funcții de gătire asistată.
- Apăsați + sau - pentru a ajusta setările.
- Apăsați OK pentru a confirma.
- Când funcția se termină, verificați dacă mâncarea este gata. Prolungați durata de gătire dacă este nevoie. Pentru gătire asistată cu sonda alimentară, procedura este aceeași.

Submeniul: Gătire asistată

Legendă	
	Senzorul alimentară trebuie conectat pentru a utiliza funcția.
	Preîncălziți aparatul înainte de a începe să gătiți.
	Nivel raft. Consultați secțiunea Descrierea produsului.
Preparate	
	Pizza 2 100 ml; tavă de gătit tapetată cu hârtie de copt
	Pui 1 - 1.5 kg; proaspăt 2 200 ml ; vas de copt pornit tavă de gătit Întoarceți puiul după jumătate din durata de gătit pentru a rumeni uniform.

Preparate	
	Vită 1 - 1,5 kg; 4 - 5 cm bucăți groase 2; tavă de gătit Prăjește carnea timp de câteva minute într-o cratiță fierbinte. Introduceți în aparat.
	File 3; vas de copt pe raft de sârmă
	Lasagna 1 - 1.5 kg 2; vas de copt pe raft de sârmă
	Quiche 2; formă de copt pe raft de sârmă
	Cartofi 1 kg 2; tavă de copt Puneți cartofii întregi cu pielea în tava de gătit.
	Gratin de legume 1 - 1.5 kg 3; tavă de copt tapetată cu hârtie de copt Tăiați legumele în bucăți.
	Brioșe 3 ; tavă pentru brioșe pe raft de sârmă
	Ciabatta 0.8 kg 2 150 ml; tavă de gătit tapetată cu hârtie de copt Mai mult timp necesar pentru pâinea albă.

5.6 Modificare: Setări

- Apăsați pentru a porni aparatul.
- Apăsați pentru a accesa setările.
- Apăsați ^ sau v pentru a ajusta setările. Apăsați OK.
- Apăsați + sau - pentru a ajusta valoarea.
- Apăsați OK pentru a confirma sau a ieși din modul de ajustare.
- Apăsați pentru a ieși din setări.

Submeniul: Setări

Setare	Valoare
01 Curățare pirolitică	Programul de curățare
02 Timpul	Modificare
03 Iluminare	Pornit / Oprit

Setare	Valoare
04 Încălzire rapidă	Pornit / Oprit
05 Cronometru numărătoare directă	Pornit / Oprit
06 Luminozitate display	1 - 5
07 Tonul de la taste	Beep, Clic, None
08 Volum la apăsare taste	1 - 4
09 -	-
10 Senzor de gătire ¹⁾	1 \mathcal{R} - Alarmă, 2 \mathcal{R} - Alarmă și stop
11 Semnal De Reamintire La Curățare ¹⁾	Pornit / Oprit
12 -	-
13 Modul demo	Cod de activare: 2468
14 Versiunea software	Verificare
15 Resetati toate optiunile	Da / Nu

¹⁾ Doar pentru anumite modele

Setările implicite încep la **02**. Folosește \wedge și \vee pentru navigare.

5.7 Blocare

Această funcție previne o schimbare accidentală a funcției aparatului.

Atunci când este activată în timp ce aparatul este în funcțiune, funcția blochează panoul de comandă și ușa, astfel încât setările curente de gătire să continue fără întrerupere.

Atunci când este activată în timp ce aparatul este oprit, funcția menține panoul de comandă blocat, împiedicând pornirea accidentală a aparatului.

 - apasă și menține pentru a activa și dezactiva funcția.

 - va lumina intermitent de 3 ori atunci când funcția de blocare este activată.

5.8 Accesorii



Accesorii disponibile în funcție de model. Scanați codul QR pentru a vedea cum să utilizați accesoriile furnizate împreună cu aparatul. Puteți comanda accesoriile opționale separat.

Pentru mai multe informații, contactați furnizorul dvs. local.

O mică adâncitură în partea superioară sporește siguranța și oferă protecție împotriva înclinării. Marginea raftului împiedică alunecarea vaselor de pe acesta.

Introduceți accesoriul (raftul de sârmă /tava) între șinele de ghidare ale suportului raftului. Asigurați-vă că raftul atinge partea din spate a.

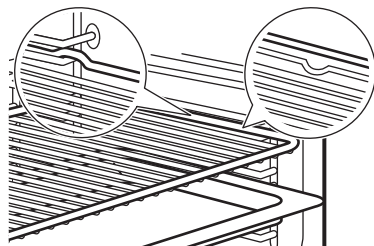

Dacă tava dvs. are o pantă, poziționați-o spre partea din spate a interiorului cuptorului.

Dacă pe accesoriu există o inscripție, asigurați-vă că aceasta este orientată spre dvs.

Dacă utilizați o tavă cu orificii, așezați tava / tigaia dedesubt, pentru a colecta lichidele care picură.

5.9 Senzor de gătire

Acesta măsoară temperatura din interiorul alimentului.

Există două temperaturi care trebuie setate:

- $^{\circ}\text{C}$ - temperatura cuptorului. Ar trebui să fie cu cel puțin 25°C mai mare decât temperatura senzorului alimentară.
- \mathcal{R} - temperatura senzorului alimentară.

1. Setati o funcție de gătire / temperatura cuptorului.
2. Introduceți vârful senzorului pentru alimente în mijlocul bucății de carne sau de pește, în cea mai groasă parte, dacă este posibil. Pentru caserole, așezați vârful senzorului alimentară exact în centru, stabilizat într-un ingredient solid.

Asigurați-vă că vârful nu atinge fundul vasului de copt.

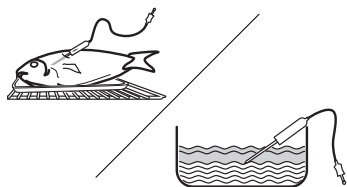

- Introduceți senzorul de gătire în priză aflată în interiorul cuptorului. Consultați secțiunea Descrierea produsului. apare pe afișaj.
- + sau - pentru a seta temperatura senzorului alimentar. Apăsați OK.

- Când alimentul atinge temperatura setată, este emis semnalul sonor. Pentru a opri semnalul, apăsați orice simbol. Verificați dacă mâncarea este gata. Prolungați durata de gătire dacă este nevoie.

Puteți selecta acțiunea dorită de sfârșit a senzorului alimentar în submeni: Setări.

- Opriiți aparatul.
- Scoateți conectorul senzorului de gătire din priză și preparatul din aparat.

6. SFATURI UTILE

6.1 Recomandări pentru gătit

Temperatura și duratele de gătire din tabele sunt doar orientative. Acestea depind de rețetele și de calitatea și cantitatea ingredientelor utilizate. Dacă nu puteți găsi setările pentru o rețetă specială, căutați alta similară. Numărați pozițiile rafturilor începând din partea de jos a podelei cuptorului.

Simboluri utilizate în tabele:

	Tipul de preparat
	Funcția de gătire
°C	Temperatură
	Poziție raft
	Durată gătire (min)
	Informații suplimentare

6.2 Aer cald umed

Pentru cele mai bune rezultate, respectați sugestiile din tabelul de mai jos.











	°C		
Paste gratinați	200 - 220	45 - 55	3
Cartofi gratinați	180 - 200	70 - 85	3
Musaca	170 - 190	70 - 95	3





	°C		
Lasagna	180 - 200	75 - 90	3
Paste cannelloni	180 - 200	70 - 85	3
Budincă cu pâine	190 - 200	55 - 70	3
Budincă cu orez	170 - 190	45 - 60	3
Prăjitură cu mere, făcută din aluat de pandișpan (prăjitură în formă rotundă)	160 - 170	70 - 80	3
Pâine albă	190 - 200	55 - 70	3

6.3 Informații pentru instituttele de testare

Teste realizate conform cu EN 60350-1, IEC 60350-1.

	°C			
Prăjituri mici, 20 bucăți pe tavă				
	150	20 - 30	3	1) 2)
	170	20 - 30	3	1) 2)
	150	25 - 35	2 și 4	1)2)
Pandișpan fără grăsimi				
	160	45 - 60	2	3)2)

	°C			
	160	45 - 60	2	3)2)
	160	45 - 55	2 și 4	4)
Plăcintă cu mere				
	160	55 - 65	2	3)5)
	180	55 - 65	1	3)5)
	160	55 - 65	2 și 4	3)
Fursecuri				
	140	25 - 35	2	1)
	140	25 - 35	2	1)

	°C			
	140	25 - 45	2 și 4	1)

Pâine prăjită

	maxim	1 - 2	5	3)6)7)
---	-------	-------	---	--------

- 1) Așezați tava de gătit cu panta spre ușă.
- 2) Preîncălziți aparatul gol.
- 3) Utilizare Raft sârmă.
- 4) Folosiți raftul de sârmă și tava de copt de mai jos. Așezați tava de gătit cu panta spre ușă.
- 5) 2 forme așezate pe diagonală (Ø 20 cm). Cea din dreapta să fie poziționată mai mult în față decât cea din stânga.
- 6) Preîncălziți aparatul gol timp de 5 min.
- 7) Conform cu: IEC 60350-1:2016 și IEC 60350-1:2023.

7. ÎNGRIJIREA ȘI CURĂȚAREA

7.1 Observații privind curățarea

- Folosiți o soluție de curățare pentru suprafețe metalice.
- Utilizați degresantul lichid recomandat de producător pentru a elimina reziduurile de calcar.
- depozitați alimente în aparat pentru mai mult de 20 de minute.
- Nu curățați accesoriile în mașina de spălat vase.

7.2 Scoaterea suporturilor raftului

1. Verificați dacă aparatul s-a răcit.
2. Trageți partea din față a suportului pentru rafturi și îndepărtați-o de peretele lateral.
3. Trageți partea din spate a suportului pentru raft și îndepărtați-o de peretele lateral și îndepărtați.
4. Puneți suporturile raftului înapoi în poziția inițială. Repetați pașii în ordine inversă.







Dacă sunt furnizate ghidaje telescopice, știfturile sale de fixare trebuie să fie îndreptate spre față.

7.3 Curățare pirolitică

Acest program arde murdăria reziduală din aparat. Utilizați-l ori de câte ori aparatul are nevoie de o curățare profundă.

Dacă sunt instalate alte aparate în același compartiment, nu le utilizați simultan cu

această funcție. Acest lucru poate deteriora cuptorul.

1. Verificați dacă aparatul s-a răcit.
2. Scoateți toate accesoriile și suporturile raftului detașabil.
3. Curățați interiorul cuptorului și ușa de sticlă de la interior cu apă caldă, o lavetă moale și detergent neutru.
4. Apăsăți  pentru a porni aparatul.
5. Apăsăți .
6. Apăsăți  sau  pentru a selecta **01**. Apăsăți **OK**.
7. Apăsăți  sau  pentru a selecta durata de curățare. Apăsăți **OK** pentru a începe curățarea.

Curățare	Durata
Curățare ușoară	1 h
Curățare normală	1 h 30 min
Curățare profundă	3 h

Când începe curățarea, ușa cuptorului se blochează și becul se stinge. Nu porniți funcția dacă nu ați închis complet ușa cuptorului. Ventilatorul de răcire funcționează la o turație mai mare.

- La încheierea procesului de curățare, opriți aparatul și așteptați să se răcească. Curățați interiorul cuptorului cu o lavetă moale.

7.4 Semnal De Reamintire La Curățare

Când ✨ clipește pe afișaj după sesiunea de gătit, aparatul vă reamintește să îl curățați cu curățare pirolitică. Puteți dezactiva mementoul din submeniu: Setări Consultați Utilizare zilnică, Modificarea: Setări

7.5 Scoaterea și montarea ușii

- Verificați dacă aparatul s-a răcit.
- Deschideți ușa complet.
- Apăsăți complet pârghiile de fixare **Ade** pe cele două balamale ale ușii.

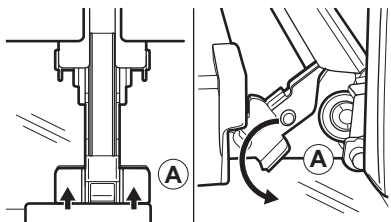

- Închideți ușor ușa până când se oprește, apoi ridicați-o de pe balamale. Aveți grijă, ușa e grea.
- Puneți ușa pe o lavetă moale pe o suprafață stabilă.
- Țineți garnitura ușii **B** pe partea superioară a ușii de ambele părți și apăsați-o către interior pentru a elibera clema.

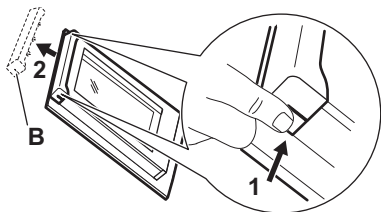

- Trageți garnitura ușii spre față pentru a o scoate.
- Ridicați fiecare panou de sticlă de marginea superioară și scoateți-l din ghidaj. Manevrați sticla cu grijă, în special în preajma marginilor panoului frontal. Sticla se poate sparge.
- Curățați panoul de sticlă cu apă și săpun. Uscați cu grijă panoul de sticlă. Nu curățați panourile de sticlă în mașina de spălat vase.

După curățare urmați pașii de mai sus în ordine inversă.

Asigurați-vă că panourile de sticlă sunt introduse în poziția corectă, în caz contrar suprafața ușii se poate supraîncălzi.

7.6 Înlocuirea becului

Deconectați aparatul de la rețeaua electrică și așteptați până se răcește.

Înlocuiți becul cu un bec adecvat rezistent la o temperatură de 300 °C.

Becul de sus

- Rotiți capacul de sticlă și scoateți-l.
- Curățați capacul de sticlă.
- Înlocuiți becul.
- Montați capacul de sticlă.

Lampă laterală

- Scoateți suportul din stânga al raftului pentru a avea acces la bec.
- Utilizați o șurubelniță pentru a scoate capacul de sticlă.
- Curățați capacul de sticlă.
- Înlocuiți becul.
- Montați capacul de sticlă.
- Montați suporturile raftului din stânga.

8. DEPANARE

Dacă nu puteți găsi singur o soluție la problemă, adresați-vă comerciantului sau unui Centru de service autorizat. Detaliile de service sunt pe plăcuța de identificare, situată pe cadrul frontal. Este vizibilă atunci când deschideți ușa. Nu scoateți plăcuța de identificare.

Dacă afișajul prezintă un cod de eroare care nu se regăsește în acest tabel, opriți și porniți siguranța pentru a reporni aparatul. În cazul în care codul de eroare apare din nou, contactați un Centru de service autorizat.

Nu poți activa sau opera aparatul.- Aparatul nu este conectat la o sursă electrică sau este conectat incorect.

Aparatul nu se încălzește.

- Ușa nu este închisă corect.
- Blocare este activat.
- Oprirea automată este activă.

Lampa nu funcționează. - Lampa este arsă. Schimbă lampa.

Lampa este stinsă. - Aer cald umed - este activat.

Senzor de gătit funcționează. - Ștecherul nu Senzor de gătit este introdus complet în priză.

Afișajul arată "00:00". - A avut loc o întrerupere a curentului electric. Setează timpul.

Err C2-Introdu complet Senzor de gătit în priză.

Err C3- Închideți ușa. Oprește și pornește aparatul. Încuietarea ușii nu este stricată.

Err F102 - Închideți ușa. Încuietarea ușii nu este stricată.

9. CLASA DE EFICIENȚĂ ENERGETICĂ

9.1 Fișa cu informații despre produs și informațiile despre produs conform Regulamentului (UE) nr. 65/2014 și Regulamentului (UE) nr. 66/2014

Denumirea furnizorului	AEG	
Identificarea modelului	NBA5P53KAB 944035253 TA5PB53APB 944035251	
Index de eficiență energetică	81.2	
Clasă de eficiență energetică	A+	
Consum de energie cu o încărcătură standard, modul convențional	1.09 kWh/ciclu	
Consum de energie cu o încărcare standard, în modul ventilație	0.69 kWh/ciclu	
Număr de cavități	1	
Sursă de căldură	Energie electrică	
Volumul	71 l	
Tip cuptor	Cuptor încorporabil	
Masă	NBA5P53KAB	34.5 kg
	TA5PB53APB	34.5 kg

Aparatul a fost testat în conformitate cu: EN IEC 60350-1.

9.2 Cerințe de informare conform (UE) nr. 2023/826

Consumul de putere în standby	0.8 W
-------------------------------	-------

Timpul maxim necesar pentru ca echipamentul să atingă automat modul de putere scăzută aplicabil 20 min

Aparatul a fost testat în conformitate cu: EN 50564.

9.3 Sfaturi pentru economisirea energiei

- Țineți ușa închisă în timpul gătitului și evitați să o deschideți des.
- Menține garnitura ușii curată și asigură-te că este bine fixată în poziție.
- Folosiți vase metalice sau de culoare închisă, non-reflectorizante.
- Sari peste preîncălzire dacă nu este nevoie.
- Reduceți la minimum pauzele dintre coacerea mai multor feluri de mâncare.
- Atunci când este posibil, folosește funcțiile de gătit cu ventilator pentru a economisi energie.
- Folosiți căldura reziduală pentru a menține mâncarea caldă. Reduceți temperatura aparatului la minimum 3 - 10 min înainte de sfârșitul gătirii.
- Opriți lampa în timpul gătitului, cu excepția cazului în care este necesar. Consultați Setări.
- Aer cald umed Această funcție a fost folosită pentru conformarea cu clasa de eficiență energetică și cerințele de ecodesign (în conformitate cu EU 65/2014 și EU 66/2014). Teste realizate conform cu: IEC/EN 60350-1. Ușa cuptorului trebuie închisă pe durata gătirii pentru a nu întrerupe funcția astfel încât cuptorul să funcționeze cu cea mai ridicată eficiență energetică posibilă. Atunci când folosești această funcție,

lumina se stinge automat. La unele modele durează 30 sec.

- Din motive de siguranță, dacă funcția de gătire este activă și nu se modifică nicio setare, aparatul se va opri automat după o anumită perioadă de timp. Dacă intenționați să folosiți o funcție de gătire

pentru o durată care depășește timpul de oprire automată, setați durata gătirii.

- 12.5 h: 30-115 °C
- 8.5 h: 120-195 °C
- 5.5 h: 200-245 °C
- 3 h: 250 - maxim °C

10. INFORMAȚII PRIVIND MEDIUL

Reciclați materialele marcate cu simbolul . Pentru a recicla ambalajele, acestea trebuie puse în containerele corespunzătoare. Ajuțați la protejarea mediului înconjurător și a sănătății umane reciclând deșeurile de aparate

electrice și electronice. Nu aruncați aparatele marcate cu simbolul  împreună cu deșeurile menajere. Returnați produsul la unitatea locală de reciclare sau contactați administrația locală.

