

Haier

Cooker Hood
HAPY72ES6XGG
HAPY52ES6BEE

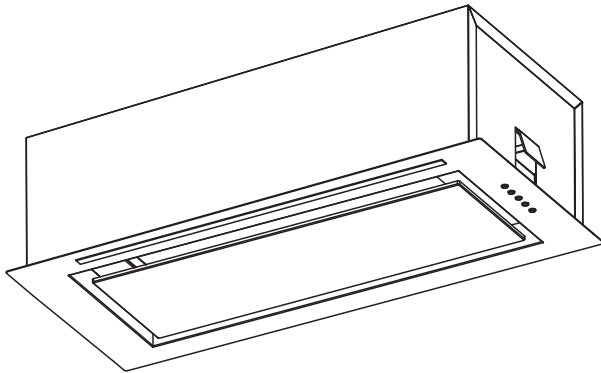

English

Български

Čeština

Deutsch

Español

Eesti

Français

Italiano

Lietuvių

Latviešu

Nederlands

Polski

Português

Română

Slovenčina

Hrvatski

Magyar

Slovenščina

Srpski

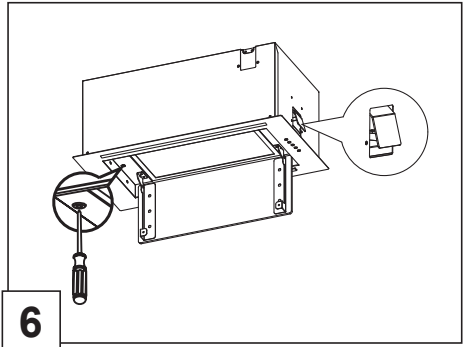
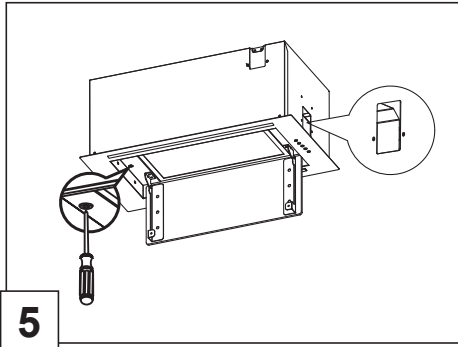
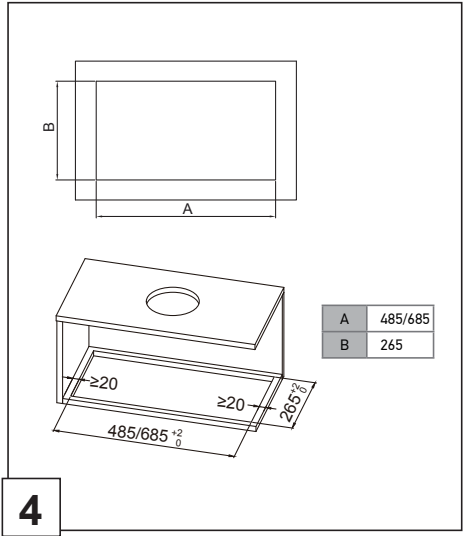
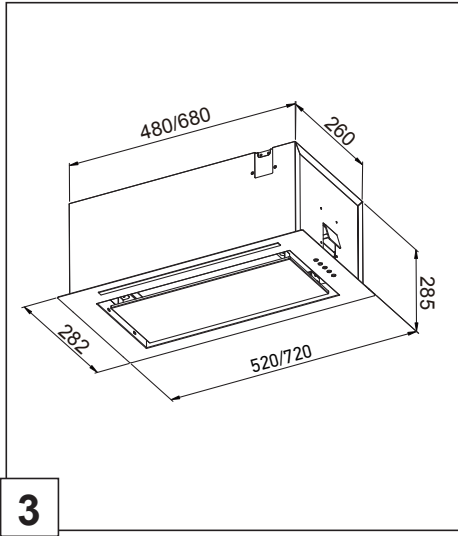
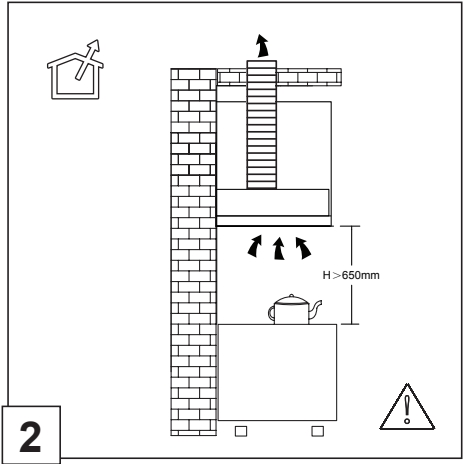
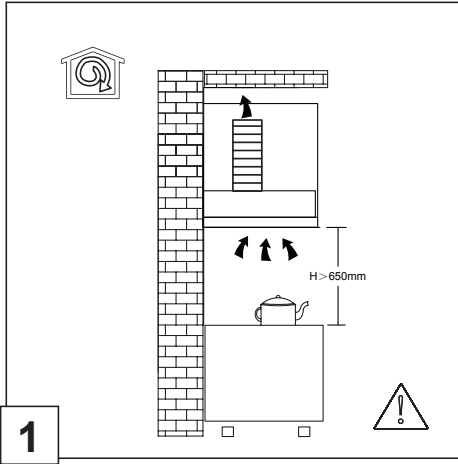

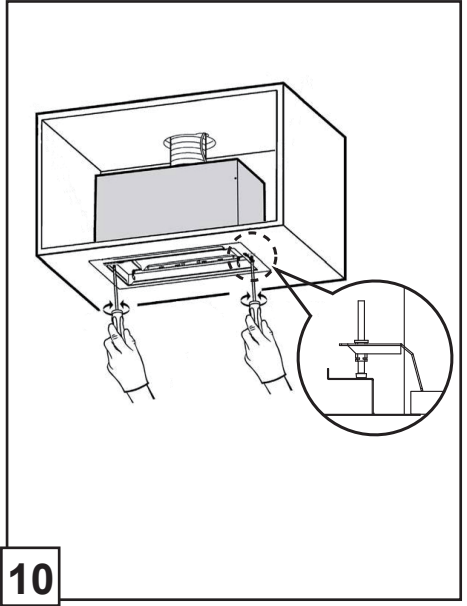
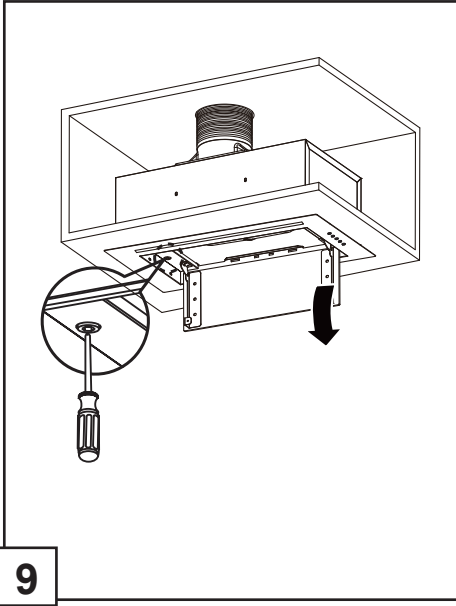
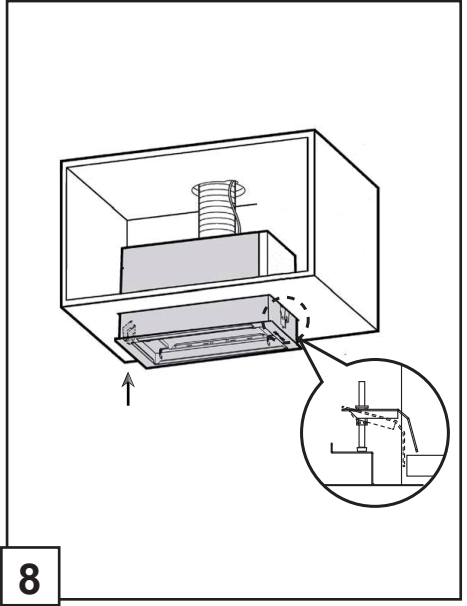
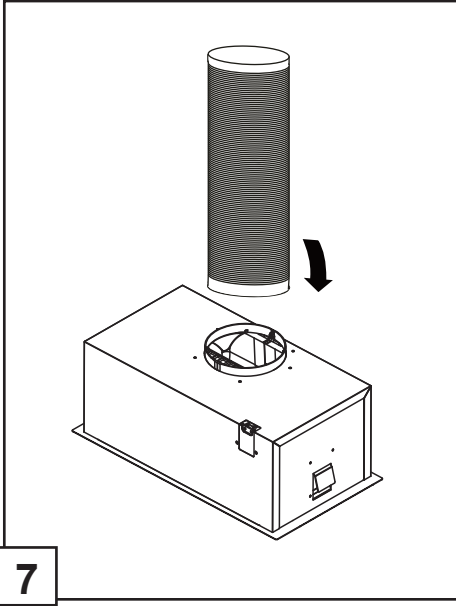

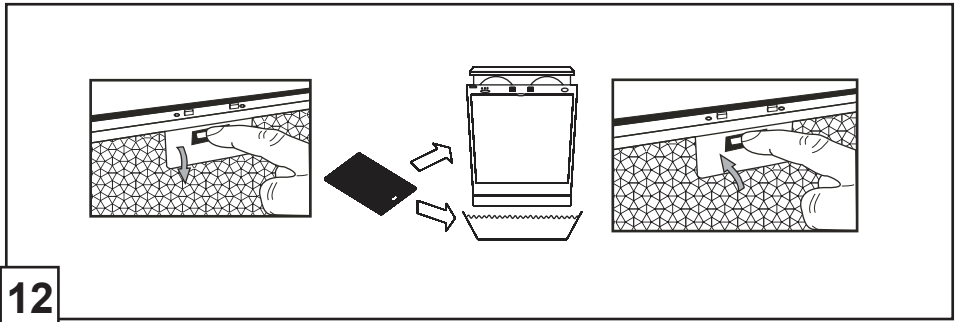
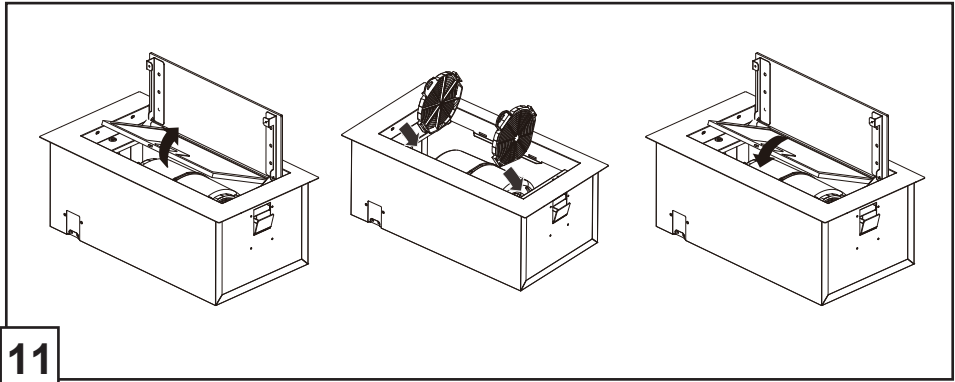



Information and advice

CAUTION: Accessible parts may become hot when used with cooking appliances.

In certain circumstances electrical appliance may be a danger hazard.

A) There must be adequate ventilation of the room when the cooker hood is used at the same time as appliances burning gas or other fuels.

B) Do not check the status of the filters while the cooker hood is operating.

C) Do not touch the light bulb within half an hour after appliance has been use.

D) Do not light a flame under the cooker hood.

E) Avoid opening gasometer when there is no pan on the stove, as it is damaging for the filters and a fire hazard.

F) Constantly check food frying to avoid overheated oil splashing and becoming afire hazard.

G) Disconnect the electrical plug prior to any maintenance.

H) Regulations concerning the discharge of air have to be fulfilled.

I) When the range hood and appliances supplied with energy Other than electricity are simultaneously in operation. The negative pressure in the room must not exceed 4 Pa (4×10^{-5} bar).

J) If the supply cord is damaged, it must be replaced by the manufacturer, its service agent or similarly qualified persons in order to avoid a hazard.

K) This appliance can be used by children aged from 8 years and above and persons with reduced physical, sensory or mental capabilities or lack of experience and knowledge if they have been given supervision or instruction concerning use of the appliance in a safe way and understand the hazards involved. Children shall not play with the appliance. Cleaning and user maintenance shall not be made by children unless they are older than 8 and supervised.

L) The range hood is intended to be installed over a hob having no more than four hob elements.

M) Indoor use and household use only.

N) When the appliance is not in use and before cleaning, unplug the appliance from the outlet.

O) Attention ! Observe the warning in the instruction sheet concerning the operation of the appliance when air is discharged from the room.

P) There is a fire risk if cleaning is not carried out in accordance with the instructions.

Q) The air must not be discharged into a flue that is used for exhausting fumes from appliances burning gas or other fuels (not applicable to appliances that only discharge the air back into the room.

I) Children should be supervised to ensure that they do not play with the appliance.

S) Warning: Failure to install the screws or fixing device in accordance with these instructions may result in electrical hazards.

T) The installation height of hood shall not be less than 65cm.

U) The filter screen must be cleaned regularly, otherwise there is a danger of fire.

V) The installation must be carried out according to the screws and positions required by the instructions, which will easily damage the connecting wires.

Installation

- Check the voltage, frequency and power of the rating label on the body.

- We recommend that after installation the bottom of the hood should be no less than 650mm and no more than 750mm above the stove's heating elements and burners (Fig.1,2).

Information: The cooker hood must be installed and connected to flues where other appliances are installed and which run off other energy supplied different to electricity (water heaters boiler cookers (range/agas) etc.). The cooker hood must not be installed above cooker with eye-level grills.

- Mark the size of the cut-out according to the dimensions of your bonnet (Fig.3,4).

- Prior to installation, open the oil baffle and turn the bolt clockwise with a screwdriver to loosen it for easy installation. Loosen the mounting structure tightly fitted to the housing with a screwdriver to facilitate the installation of the entire machine (Fig.5,6).

- Attach the exhaust pipe to the pipe adapter and place it over the extractor hood as shown (Fig.7).

- Insert the extractor hood from the bottom up into the cabinet until the locking bracket rests on the bottom shelf (Fig.8).

- Open the grease filter and remove the two fixing screws with a screwdriver. Lift up until it is fully installed in the bottom of the cabinet.

Tighten the screws securing the extractor hood (Fig.9,10).

Controls

① — Low

② — Medium

③ — High

Ⓑ — Boost

Ⓐ — Light

Speed button:

Press any speed button , the hood will work on this speed, press this speed button again, the hood will stop working. When press the B button, the hood will work on Boost state for 5 minutes, then go back to Speed 3.

Delay:

Long press the speed button for 2 seconds, enter to delay state on this speed. The default delay time is 15 minutes. When the delay time is up, turn off directly.

Light:

Press Light button to turn on or off the light.

Replacement and maintenance

If the supply cord is damaged, it must be replaced by the manufacturer or its service agent or a similarly qualified person in order to avoid a hazard.

Replacing lamps

The hood is equipped with a lighting system based on LED technology.

The LEDs guarantee an optimum lighting, a duration up to 10 times as long as the traditional lamps and allow to save 90% electrical energy.

In case of malfunction of the illumination system contact the technical service.

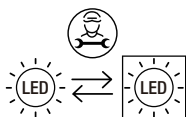

Charcoal filter

In re-circulating mode, air is vented back into the kitchen through the opening in the cooker hood.

This method is advised if you are not using your hob intensively.

Re-circulated air requires the use of charcoal filters to remove odours. To ensure the best performance from your cooker hood, the charcoal filter should be replaced every 3-6 months, dependent on use.

To attach a new charcoal filter, follow the steps below (Fig.11):

1. Remove the grease filter.
2. Place the charcoal filter on the centre of the motor support.
3. Replace the grease filter.

Information: This charcoal filter is non-washable and must be replaced as required.

Cleaning grease filters

- It is recommendable to clean the metallic filter every three months by carrying out the following instructions (Fig.12):
- Remove the metallic filter from the cooker hood and wash it in a solution of water and neutral liquid detergent, leaving to soak.
- Rinse thoroughly with warm water and leave to dry.
- The metallic filter may also be washed in the dishwasher. The metallic filter may alter in color after several washes. This is not cause for customer complaint nor replacement of metallic filter.

Information: There is a fire risk if cleaning is not carried out in accordance with the instructions.



This appliance is labelled in accordance with European Directive 2012/19/EU on Waste Electrical and Electronic Equipment Regulations 2013 regarding electric and electronic appliances (WEEE). The WEEE contain both polluting substances (that can have a negative effect on the environment) and base elements (that can be reused). It is important that the WEEE undergo specific treatments to correctly remove and dispose of the pollutants and recover all the materials. Individuals can play an important role in ensuring that the WEEE do not become an environmental problem; it is essential to follow a few basic rules:

- the WEEE should not be treated as domestic waste;
- the WEEE should be taken to dedicated collection areas managed by the town council or a registered company.

In many countries, domestic collections may be available for large WEEEs. When you buy a new appliance, the old one can be returned to the vendor who must accept it free of charge as a one-off, as long as the appliance is of an equivalent type and has the same functions as the purchased appliance.

The manufacturer shall decline all responsibility if the foregoing recommendations and instruction regarding installation, maintenance and use are not observed and respected when using the cooker hood.

**Информация и съвети****ВНИМАНИЕ:** Достъпните части могат да се нагорещат, когато се използват за готварски уреди.

При определени обстоятелства електрическият уред може да представлява опасност.

- A) Стаята трябва да се вентилира адекватно, когато аспираторът се използва по същото време с уреди, които горят газ или други горива.
- B) Не проверявайте състоянието на филтрите, докато аспираторът работи.
- C) Не докосвайте електрическата крушка в рамките на половин час след използване на уреда.
- D) Не палете пламък под аспиратора.
- E) Избягвайте да отваряте газомера, когато няма съд на котлона, тъй като това е вредно за филтрите и създава опасност от пожар.
- F) Постоянно проверявайте пържещата се храна, за да избегнете пръскане на прегрято олио, което е предпоставка за пожар.
- G) Изключете електрическия щепсел преди каквато и да е поддръжка.
- H) Трябва да се спазват разпоредбите относно отработения въздух.
- I) Когато аспираторът и уредите от гамата, захранвани с енергия, различна от електричество, работят едновременно. Отрицателното налягане в помещението не трябва да надвишава 4 Pa (4x10⁻⁵ bar).
- J) Ако захранващият кабел се повреди, той трябва да бъде заменен от производителя, негов обслужващ представител или лице с подобна квалификация, за да се избегне потенциална опасност.
- K) Този уред може да се използва от деца над 8-годишна възраст и от лица с намалени физически, сетивни или умствени способности или липса на опит и познания, ако се наблюдават или са инструктирани за използването на уреда по безопасен начин и разбират свързаните с това опасности. Децата не бива да използват уреда за игра. Почистването и поддръжката от потребителя не трябва да се извършват от деца, освен ако не са на възраст над 8 години и са под наблюдение.
- L) Аспираторът е предназначен за монтиране над готварски плот с не повече от четири котлона.
- M) Само за вътрешна и домашна употреба
- N) Когато уредът не се използва и преди да бъде почистен, изключете щепсела от контакта.
- O) Внимание! Спазвайте предупреждението в листа с инструкции относно работата на уреда, когато от помещението се отделя въздух.
- P) Съществува опасност от пожар, ако почистването не се извършва в съответствие с инструкциите.
- Q) Въздухът не трябва да се отвежда към вентилационна тръба, която се използва за изгорели газове от уреди на газ или други горива (не е приложимо за уреди, които само връщат въздуха обратно в помещението).
- I) Децата трябва да бъдат под наблюдение, за да се гарантира, че не си играят с уреда.
- S) Предупреждение: При неуспешно поставяне на винтовете или монтиране на устройството в съответствие с настоящите инструкции могат да възникнат електрически опасности.
- T) Монтажната височина на аспиратора не трябва да бъде по-малка от 65 см.
- U) Филтърната мрежа трябва да се почиства редовно, в противен случай има опасност от пожар.
- V) Монтажът трябва да се извърши в съответствие с винтовете и позициите, изисквани от инструкциите, в противен случай свързващите проводници ще бъдат лесно повредени.
- W) Ако захранващият кабел се повреди, той трябва да бъде заменен от производителя, негов обслужващ представител или лице с подобна квалификация, за да се избегне потенциална опасност.

Монтаж

- Проверете напрежението, честотата и мощността на етикета с номинални данни върху тялото на уреда.
 - Препоръчваме след монтажа долната част на аспиратора да бъде не по-малко от 650 мм и не повече от 750 мм над нагревателните елементи и горелките на печката (Фигура.1,2).
- Информация: Аспираторът трябва да бъде монтиран и свързан към вентилационни тръби, към които са монтирани други уреди, използващи енергия, различна от електричество (водонагреватели, котли, готварски печки (комбинирани/газ) и др.). Аспираторът не трябва да се монтира над печка с решетки на нивото на очите.
- Маркирайте размера на изреза според размерите на вашата капак. (Фигура.3,4).
 - Преди монтажа отворете преградата за мазнини и завъртете болта по посока на часовниковата стрелка с отвертка, за да го разхлабите за лесен монтаж. Разхлабете монтажната конструкция, плътно прикрепена към корпуса, с отвертка, за да улесните монтажа на цялата машина (Фигура.5,6).
 - Прикрепете тръбата за отработени газове към адаптера на тръбата и я поставете върху аспиратора, както е показано (Фигура.7).
 - Поставете аспиратора отдолу нагоре в шкафа, докато заключващата скоба опре в долния рафт (Фигура.8).
 - Отворете филтъра за мазнини и отстранете двата фиксиращи винта с отвертка. Повдигнете до пълен монтаж в долната част на шкафа. Затегнете винтовете, закрепващи аспиратора (Фигура.9,10).

- Контроли**
- ① — Ниска степен
 - ② — Средна степен
 - ③ — Силна степен
 - Ⓑ — Функция Boost
 - ☹ — Лампа

Бутон за скорост:

Натиснете произволен бутон за скорост, аспираторът ще работи на тази скорост, натиснете отново този бутон за скорост, аспираторът ще спре да работи. Когато натиснете бутона B, аспираторът ще работи в състоянието Boost за 5 минути, след което ще се върне към скорост 3.

Закъснение:

Натиснете продължително бутона за скорост за 2 секунди, влезте за отлагане на старта при тази скорост. Времето на забавяне по подразбиране е 15 минути. Когато времето за забавяне изтече, изключете директно.

Лампа: Натиснете бутона Light, за да включите или изключите светлината.

Подмяна и поддръжка

Ако захранващият кабел е повреден, трябва да бъде заменен от производителя, неговия обслужващ представител или лице с подобна квалификация, за да се избегне евентуална опасност.

Смяна на лампи

Аспираторът е оборудван със система за осветление, базирана на LED технология.

Светодиодите гарантират оптимално осветление, продължителност до 10 пъти по-голяма от обикновените лампи и спестяват 90% електрическа енергия. В случай на неизправност на осветителната система се свържете с техническото обслужване.

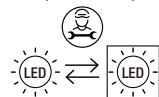

Филтър с активен въглен

В режим на рецикулация въздухът се връща обратно в кухнята през отвора на аспиратора.

Този метод се препоръчва, ако не използвате интензивно готварския плот. Рециркулираният въздух налага използването на филтри с активен въглен за премахване на миризми.

За постигане на най-добра работа на вашия аспиратор филтърът с активен въглен трябва да се сменя на всеки 3 – 6 месеца в зависимост от употребата. За да поставите нов филтър с активен въглен, следвайте стъпките по-долу (Фигура.11):

1. Свалете филтъра за мазнини.
2. Поставете филтъра с активен въглен в центъра на подпората на двигателя.
3. Сменете филтъра за мазнини.

Информация: Този филтър с активен въглен не може да се мие и трябва да се сменя при необходимост.

Почистване на филтри за мазнини

Препоръчително е да почиствате металния филтър на всеки три месеца, като следвате следните инструкции (Фигура.12):

- Отстранете металния филтър от аспиратора и го измийте в разтвор от вода и неутрален течен препарат, като го оставите да се наксие.
 - Изплакнете обилно с топла вода и оставете да изсъхне.
 - Металният филтър може да се мие и в съдомиялна машина.
- Металният филтър може да промени цвета си след няколко измивания. Това не е повод за рекламация от страна на клиента, нито за смяна на металния филтър.

Информация: Съществува опасност от пожар, ако почистването не се извършва в съответствие с инструкциите.



Този уред е етикетан в съответствие с Европейската директива 2012/19/ЕС относно разпоредбите за отпадъци от електрическо и електронно оборудване от 2013 г. по отношение на електрически и електронни уреди (ОЕЕО). ОЕЕО съдържат както замърсяващи вещества (които могат да окажат отрицателен ефект върху околната среда), така и основни елементи (които могат да се използват повторно). Важно е ОЕЕО да преминат специфична обработка за правилното отстраняване и изхвърляне на замърсителите и за възстановяване на всички материали. Отделните граждани могат да изиграят важна роля като гарантират, че ОЕЕО няма да се превърнат в проблем за околната среда; важно е да се следват някои основни правила:

- ОЕЕО не трябва да се третира като битови отпадъци;
 - ОЕЕО трябва да се предават в обекти за специализирано събиране, управлявани от общинските власти или регистрирано дружество.
- В много страни може да се предлагат услуги за взимане от дома за големи ОЕЕО. Когато купувате нов уред, старият може да се върне на търговеца, който трябва да го приеме безплатно еднократно, стига уредът да е от еквивалентен тип и да има същите функции като закупения.

Производителят отхвърля всякаква отговорност, ако горепосочените препоръки и инструкции относно монтажа, поддръжката и употребата не се спазват и не се следват при използване на аспиратора.

**Informace a rady****POZOR: Při použití se spotřebiči pro vaření mohou být přístupné součásti horké.**

Za určitých okolností může elektrický spotřebič představovat nebezpečí.

- A) Pokud se odsavač par používá současně se spotřebiči spalujícími plyn nebo jiná paliva, místnost musí mít odpovídající větrání.
- B) Nekontrolujte stav filtrů za provozu odsavače par.
- C) Nedotýkejte se žárovky půl hodiny od použití spotřebiče.
- D) Nezapaľujte plamen pod odsavačem par.
- E) Neotvírejte plynoměr, když na sporáku není žádný hrnec, protože by to poškodilo filtry a vzniklo by nebezpečí požáru.
- F) Neustále dohlížejte na smažení pokrmů, aby se zamezilo rozstříkávání přehřátého oleje, který představuje nebezpečí požáru.
- G) Před každou údržbou odpojte elektrickou zástrčku.
- H) Je nutné dodržovat předpisy pro odvod vzduchu.
- I) Jestliže je odsavač par v provozu společně se spotřebiči napájenými jinak než elektrickou energií, podtlak v místnosti nesmí překročit 4 Pa (4x10⁻⁵ bar).
- J) Pokud se poškodí napájecí kabel, výměnu musí provést výrobce, jeho servisní zástupce nebo osoba s podobnou kvalifikací, aby se vyloučilo riziko.
- K) Tento spotřebič mohou používat děti starší osmi let a osoby s omezenými fyzickými, smyslovými nebo duševními schopnostmi nebo osoby nezkušené a neznalé za předpokladu, že mají zajištěný dohled nebo byly poučeny o bezpečném používání spotřebiče a chápou související rizika. Děti si se spotřebičem nesmějí hrát. Čištění a uživatelskou údržbu nesmí provádět děti, pokud nejsou starší osmi let a nejsou pod dohledem.
- L) Odsavač par je určen k instalaci nad varnou desku s nejméně čtyřmi varnými prvky.
- M) Pouze k používání ve vnitřním prostředí a v domácnostech
- N) Odpojte spotřebič od elektrické zásuvky, když se nepoužívá, stejně jako před čištěním.
- O) Pozor! Při vypouštění vzduchu z místnosti dodržujte varování v návodu k použití ohledně používání spotřebiče.
- P) Pokud se neprovádí čištění podle pokynů, hrozí riziko požáru.
- Q) Vzduch nesmí být odváděn do kouřovodu, který slouží k odvodu spalin z jiných spotřebičů spalujících plyn nebo jiná paliva (neplatí pro spotřebiče, které pouze vypouštějí vzduch do místnosti).
- I) Děti by měly být pod dohledem, aby si se spotřebičem nehrály.
- S) Varování: Pokud nebudou šrouby nebo upevňovací prvky namontovány podle těchto pokynů, mohlo by dojít k úrazu elektrickým proudem.
- T) Výška instalace odsavače par nesmí být menší než 65 cm.
- U) Síta filtru je nutné pravidelně čistit, jinak by hrozilo nebezpečí požáru.
- V) Při instalaci je nutné použít požadované šrouby a polohy podle pokynů, které mohou snadno poškodit propojovací vodiče.
- W) Pokud se poškodí napájecí kabel, výměnu musí provést výrobce, jeho servisní zástupce nebo osoba s podobnou kvalifikací, aby se vyloučilo riziko.

Instalace

- Zkontrolujte napětí, frekvenci a příkon na typovém štítku na tělese spotřebiče.
- Doporučujeme, aby spodní strana odsavače par po instalaci nebyla níže než 650 mm a výše než 750 mm nad varnými prvky a hořáky sporáku (Obrázek.1,2).

Informace: Odsavač par musí být nainstalován a připojen ke kouřovodu v místě, kde jsou nainstalovány jiné spotřebiče napájené jinak než elektrickou energií (ohřívače vody, sporáky na plyn atd.). Odsavač par se nesmí instalovat nad sporák s mřížkami v úrovni očí.

- Označte velikost výřezu podle rozměrů vašeho poklopu (Obrázek.3,4).
- Před instalací otevřete olejový deflektor a šroubovákem otočte šroub doprava, abyste ho uvolnili pro snadnou instalaci. Šroubovákem uvolněte montážní konstrukci, která je pevně připevněna ke skříni, abyste usnadnili instalaci celého spotřebiče (Obrázek.5,6).
- Připojte odváděcí trubku k trubkovému přechodu a nasadte ji na odsavač par, jak je znázorněno na obrázku (Obrázek.7).
- Zasuňte odsavač par zespodu do skříně, dokud se nebude zajišťovací držák opírat o spodní polici (Obrázek.8).
- Otevřete tukový filtr a šroubovákem odstraňte dva upevňovací šrouby. Zvedejte odsavač, dokud nebude úplně nainstalován ve spodní straně skříně. Utažením šroubů zajistíte odsavač par na místě (Obrázek.9,10).

Ovládací prvky

- ① — Nízké
- ② — Střední
- ③ — Vysoké
- Ⓑ — Zesílení výkonu
- ☉ — Světlo

Tlačítko otáček:

Po stisknutí libovolného tlačítka otáček poběží odsavač danou rychlostí. Dalším stisknutím tohoto odsavač zastavíte. Když stisknete tlačítko B, odsavač poběží 5 minut v režimu zesílení výkonu a potom se vrátí zpět k nastavení otáček č. 3.

Prodleva:

Stisknutím tlačítka otáček na 2 sekundy vstoupíte do režimu prodlevy s danými otáčkami. Výchozí časová prodleva je 15 minut. Po uplynutí prodlevy se spotřebič rovnou vypne.

Světlo:

Stisknutím tlačítka Světlo zapnete nebo vypnete světlo.

Výměna a údržba

Pokud se poškodí napájecí kabel, výměnu musí provést výrobce, jeho servisní zástupce nebo osoba s podobnou kvalifikací, aby se vyloučilo riziko.

Výměna žárovek

Digestoř je vybavena systémem osvětlení založeným na technologii LED.

Diody LED zaručují optimální osvětlení, výdrž až 10krát delší než u tradičních žárovek a umožňují ušetřit 90% elektrické energie.

V případě závaty osvětlovacího systému se obraťte na technický servis.

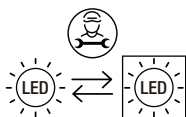

Filter s aktivním uhlím

V recirkulačním režimu je vzduch odváděn zpět do kuchyně skrz otvor v odsavači par.

Tento způsob se doporučuje v případě, že varnou desku nepoužíváte intenzivně. Recirkulovaný vzduch vyžaduje používání filtrů s aktivním uhlím, které odstraňují zápach.

Aby byla zaručena nejlepší účinnost odsavače par, filtr s aktivním uhlím by se měl měnit vždy po 3–6 měsících v závislosti na používání.

Chcete-li připevnit nový filtr s aktivním uhlím, postupujte podle následujících kroků (Obrázek.11):

1. Odstraňte tukový filtr.
2. Vložte filtr s aktivním uhlím do středu držáku motoru.
3. Vyměňte tukový filtr.

Informace: Tento filtr s aktivním uhlím nelze mýt a v případě potřeby se musí vyměnit.

Čištění tukových filtrů

Doporučuje se čistit kovový filtr každé tři měsíce podle následujících pokynů (Obrázek.12):

- Vyjměte kovový filtr z odsavače par a namočte ho do roztoku vody a neutrálního tekutého mycího prostředku.
- Důkladně ho opláchněte teplou vodou a nechte ho uschnout.
- Kovový filtr lze také mýt v myčce.

Po několika mytích se může změnit barva kovového filtru. Není to důvodem ke stížnosti zákazníka ani k výměně kovového filtru.

Informace: Pokud se neprovádí čištění podle pokynů, hrozí riziko požáru.



Tento spotřebič je označen v souladu s evropskou směrnicí 2012/19/EU o odpadních elektrických a elektronických zařízeních (OEEZ) z roku 2013. OEEZ obsahují jak znečišťující látky (které mohou mít negativní vliv na životní prostředí), tak i základní prvky (které mohou být znovu použity). Je důležité, aby OEEZ podstoupila zvláštní zpracování, aby bylo možné správně odstranit a zlikvidovat znečišťující látky a znovu využít všechny materiály. Jednotlivci mohou hrát významnou roli při ochranné životního prostředí před OEEZ; je nezbytné dodržovat několik základních pravidel:

- s OEEZ se nesmí nakládat jako s domovním odpadem;
- OEEZ by měla být odvezena do speciálních sběrných dvorů spravovaných místním úřadem nebo registrovanou společností.

V mnoha zemích může být k dispozici vyzvednutí velkých OEEZ u zákazníka. Když koupíte nový spotřebič, můžete starý odvéztat obchodníkovi, který musí bezplatně přijmout jeden starý spotřebič za jeden nový prodaný spotřebič, pokud se jedná o ekvivalentní typ se stejnými funkcemi, jaké má nový zakoupený spotřebič.

Výrobce odmítá veškerou odpovědnost v případě nedodržení předchozích doporučení a pokynů ohledně instalace, údržby a používání odsavače par.

**Informationen und Beratung**

VORSICHT: Es kann sein, dass bestimmte zugängliche Teile beim Kochen heiß werden.

Unter bestimmten Umständen kann ein elektrisches Gerät eine Gefahr darstellen.

- A) Sorgen Sie für ausreichende Belüftung, wenn die Dunstabzugshaube zusammen mit Geräten betrieben wird, die Gas oder andere Brennstoffe verbrennen.
- B) Überprüfen Sie den Zustand der Filter nicht, während die Dunstabzugshaube in Betrieb ist.
- C) Berühren Sie die Glühbirne nicht innerhalb der ersten halben Stunde nach der Benutzung des Geräts.
- D) Zünden Sie kein Feuer unter der Dunstabzugshaube an.
- E) Vermeiden Sie es, den Gasbehälter zu öffnen, wenn keine Pfanne auf dem Herd steht, da dies für die Filter schädlich ist und eine Brandgefahr darstellt.
- F) Überwachen Sie das Frittieren von Lebensmitteln, um zu vermeiden, dass überhitztes Öl verspritzt und zu einer Brandgefahr wird.
- G) Ziehen Sie vor jeder Wartung den Stecker aus der Steckdose.
- H) Vorschriften zur Abluft müssen befolgt werden.
- I) Wenn die Dunstabzugshaube und Geräte, die mit anderer Energie als Strom versorgt werden, gleichzeitig in Betrieb sind. Der Unterdruck im Raum darf 4 Pa (4x10⁻⁵ bar) nicht überschreiten.
- J) Wenn das Stromkabel beschädigt ist, muss es vom Hersteller, von seinem Service-Mitarbeiter oder einer gleichwertig qualifizierten Person ausgetauscht werden, um jegliches Risiko zu vermeiden.
- K) Dieses Gerät kann von Kindern ab 8 Jahren und Personen mit eingeschränkten körperlichen, sensorischen oder geistigen Fähigkeiten oder mangelnder Erfahrung und mangelndem Wissen benutzt werden, wenn diese in die sichere Bedienung des Geräts eingewiesen wurden oder beaufsichtigt werden und die damit verbundenen Gefahren verstanden haben. Kinder dürfen nicht mit dem Gerät spielen. Die Reinigung und die Wartung des Geräts darf nur von über 8 Jahre alten Kindern unter Aufsicht durchgeführt werden.
- L) Die Dunstabzugshaube ist für die Montage über einem Herd mit maximal vier Kochfeldern ausgelegt.
- M) Nur für den Innenbereich und den Hausgebrauch
- N) Ziehen Sie bei Nichtgebrauch und vor der Reinigung den Netzstecker aus der Steckdose.
- O) Achtung! Beachten Sie die Bedienungsanleitung für den Betrieb des Geräts, wenn die Luft aus dem Raum abgelassen wird.
- P) Es besteht ein Brandrisiko, wenn die Reinigung nicht entsprechend dieser Anweisungen durchgeführt wird.
- Q) Die Abluft sollte nicht in einen Rauchfang geleitet werden, der auch für die Abgase anderer mit Gas und anderen Brennstoffen betriebener Geräte verwendet wird (gilt nicht für Geräte, die die abgesaugte Luft nur zurück in den Raum leiten).
- I) Kinder müssen beaufsichtigt werden, um sicherzustellen, dass sie nicht mit dem Gerät spielen.
- S) Warnung: Werden Schrauben nicht richtig festgezogen oder wird das Gerät nicht gemäß dieser Anleitung eingebaut, können Gefahren durch elektrischen Strom entstehen.
- T) Die Einbauhöhe der Abzugshaube darf nicht weniger als 65 cm betragen.
- U) Das Filtersieb muss regelmäßig gereinigt werden, anderenfalls besteht Brandgefahr.
- V) Die Installation muss unter Verwendung der in der Anleitung vorgeschriebenen Schrauben und Positionen erfolgen, da sonst die Anschlussdrähte leicht beschädigt werden können.
- W) Wenn das Stromkabel beschädigt ist, muss es vom Hersteller, von seinem Service-Mitarbeiter oder einer gleichwertig qualifizierten Person ausgetauscht werden, um jegliches Risiko zu vermeiden.

Installation

- Überprüfen Sie die Spannung, Frequenz und Leistung auf dem Typenschild am Gehäuse.
 - Wir empfehlen, dass sich die Unterseite der Abzugshaube nach der Installation nicht weniger als 650 mm und nicht mehr als 750 mm über den Heizelementen und Brennern des Ofens befindet (Abbildung.1,2).
- Informationen: Die Dunstabzugshaube muss installiert und an Abzugsschächte angeschlossen werden, wo andere Geräte installiert sind, die mit einer anderen Energiequelle als Elektrizität betrieben werden (z. B. Wasserehrhitzer, Boiler, Kochgeräte wie Herde oder Aga-Herde). Die Dunstabzugshaube darf nicht über Herden mit Grillöffnungen auf Augenhöhe angebracht werden.
- Markieren Sie die Größe des Ausschnitts entsprechend den Abmessungen Ihrer Abzugshaube (Abbildung.3,4).
 - Öffnen Sie vor der Installation das Ölabweisblech und drehen Sie die Schraube mit einem Schraubendreher im Uhrzeigersinn, um sie zu lösen und den Einbau zu erleichtern. Lösen Sie die fest mit dem Gehäuse verbundene Befestigungsstruktur mit einem Schraubendreher, um die Installation der gesamten Maschine zu erleichtern (Abbildung.5,6).
 - Befestigen Sie das Abluftrohr am Rohradapter und setzen Sie es wie abgebildet auf die Dunstabzugshaube (Abbildung.7).
 - Setzen Sie die Dunstabzugshaube von unten nach oben in den Schrank ein, bis der Verriegelungsbügel auf dem unteren Boden aufliegt (Abbildung.8).
 - Öffnen Sie den Fettfilter und entfernen Sie die beiden Befestigungsschrauben mit einem Schraubendreher. Heben Sie die Haube an, bis sie vollständig in den Boden des Schrankes eingesetzt ist. Ziehen Sie die Schrauben zur Befestigung der Abzugshaube fest (Abbildung.9,10).

Bedienfeld ① — Niedrig

② — Mittel

③ — Hoch

Ⓑ — Boost

☀️ — Beleuchtung

Taste Geschwindigkeit:

Drücken Sie eine beliebige Geschwindigkeitstaste: Die Dunstabzugshaube arbeitet mit dieser Geschwindigkeit. Drücken Sie diese Geschwindigkeitstaste erneut, und die Haube hört auf zu laufen. Wenn Sie die Taste B drücken, arbeitet die Haube 5 Minuten lang im Boost-Modus und schaltet dann auf Stufe 3 zurück.

Verzögerung:

Drücken Sie die Geschwindigkeitstaste 2 Sekunden lang, um den Verzögerungsstatus für diese Geschwindigkeit zu öffnen. Die Standardverzögerungszeit beträgt 15 Minuten. Wenn die Verzögerungszeit abgelaufen ist, schaltet sich das Gerät direkt aus.

Beleuchtung: Drücken Sie die Taste Beleuchtung, um die Beleuchtung ein- oder auszuschalten.

Ersatz und Wartung

Wenn das Stromkabel beschädigt ist, muss es vom Hersteller oder von seinem Service-Mitarbeiter, oder einer gleichwertig qualifizierten Person ausgetauscht werden, um jegliches Risiko zu vermeiden.

Auswechseln der Lampen

Die Abzugshaube ist mit einem Beleuchtungssystem ausgestattet, das auf LED-Technologie basiert.

Die LEDs garantieren eine optimale Beleuchtung, eine bis zu 10-mal längere Lebensdauer als herkömmliche Lampen und ermöglichen es, 90 % elektrische Energie zu sparen. Im Falle einer Fehlfunktion des Beleuchtungssystems wenden Sie sich bitte an den technischen Dienst.

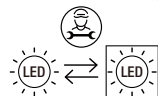

Aktivkohlefilter

Im Umluftbetrieb wird die Luft durch die Öffnung in der Dunstabzugshaube zurück in die Küche geleitet.

Diese Methode empfiehlt sich, wenn Sie Ihr Kochfeld nicht intensiv nutzen.

Die Umluft erfordert den Einsatz von Aktivkohlefiltern, um Gerüche zu eliminieren. Um die beste Leistung Ihrer Dunstabzugshaube zu gewährleisten, sollte der Kohlefilter je nach Gebrauch alle 3-6 Monate ausgetauscht werden.

Um einen neuen Kohlefilter anzubringen, gehen Sie wie folgt vor (Abbildung.11):

1. Nehmen Sie den Fettfilter heraus.
2. Setzen Sie den Aktivkohlefilter mittig auf den Motorträger.
3. Tauschen Sie den Fettfilter aus.

Informationen: Dieser Aktivkohlefilter ist nicht waschbar und muss bei Bedarf ausgetauscht werden.

Reinigung von Fettfiltern

Es wird empfohlen, den Metallfilter alle drei Monate zu reinigen. Befolgen Sie hierzu die folgenden Anweisungen (Abbildung.12):

- Nehmen Sie den Metallfilter aus der Dunstabzugshaube heraus und reinigen Sie ihn in einer Lösung aus Wasser und neutralem Flüssigwaschmittel. Lassen Sie ihn hierzu einweichen.

- Spülen Sie ihn gründlich mit warmem Wasser ab und lassen Sie ihn trocknen. - Der Metallfilter kann auch in der Spülmaschine gereinigt werden.

Der Metallfilter kann sich nach mehrmaligem Reinigen verfärben. Dies ist kein Grund für eine Reklamation oder einen Austausch des Metallfilters.

Informationen: Es besteht ein Brandrisiko, wenn die Reinigung nicht entsprechend dieser Anweisungen durchgeführt wird.



Dieses Elektrohaushaltsgerät ist in Einklang mit der EU-Richtlinie 2012/19/EU über Elektro- und Elektronik-Altgeräte (WEEE, Waste Electrical and Electronic Equipment 2013) gekennzeichnet. Elektro- und Elektronik-Altgeräte enthalten umweltschädigende Substanzen (die ggf. eine negative Auswirkung auf die Umwelt haben) sowie (wiederverwendbare) Grundelemente. Daher ist es wichtig, Elektro- und Elektronik-Altgeräte spezifisch zu entsorgen, um alle schädlichen Substanzen zu entfernen und wiederverwendbare Teile zu recyceln. Verbraucher leisten einen wichtigen Beitrag, um zu gewährleisten, dass Elektro- und Elektronik-Altgeräte nicht zu einem Umweltproblem werden.

Halten Sie sich daher bitte an die folgenden Grundregeln:

- Elektro- und Elektronik-Altgeräte dürfen nicht mit dem normalen Hausmüll entsorgt werden.
- Elektro- und Elektronik-Altgeräte müssen bei zugelassenen Sammelstellen abgegeben werden, die von der Stadtverwaltung oder anderen zuständigen Stellen verwaltet werden. In vielen Ländern wird für die Entsorgung großer Elektro- und Elektronik-Altgeräte ein Abholservice angeboten. Beim Kauf eines neuen Geräts wird das alte vom Händler zurückgenommen, der es kostenfrei entsorgt, sofern das neue Gerät von einem ähnlichen Typ ist und die gleiche Funktion erfüllt wie das Altgerät.

Der Hersteller lehnt jede Verantwortung ab, wenn die vorstehenden Empfehlungen und Anweisungen zur Installation, Wartung und Benutzung der Dunstabzugshaube nicht beachtet und eingehalten werden.



Información y asesoramiento

PRECAUCIÓN: Las partes accesibles pueden calentarse cuando se usan con aparatos de cocina.

En determinadas circunstancias, los aparatos eléctricos pueden suponer un peligro.

- A) La habitación debe estar adecuadamente ventilada cuando la campana extractora se usa al mismo tiempo que electrodomésticos que quemen gas u otros combustibles.
- B) No compruebe el estado de los filtros mientras la campana extractora esté en funcionamiento.
- C) No toque la bombilla durante la media hora siguiente al uso del aparato.
- D) No encienda ninguna llama debajo de la campana extractora.
- E) Evite abrir el gasómetro cuando no haya ninguna olla sobre la cocina, ya que es perjudicial para los filtros y supone un riesgo de incendio.
- F) Controle constantemente los alimentos que se estén friendo para evitar que el aceite sobrecalentado salpique y se convierta en un peligro de incendio.
- G) Desconecte el enchufe eléctrico antes de cualquier operación de mantenimiento.
- H) Deben cumplirse las normativas relativas a la extracción de aire.
- I) Cuando la campana extractora y los aparatos alimentados con energía distinta de la eléctrica están funcionando simultáneamente. La presión negativa en la habitación no debe superar los 4 Pa (4x10⁻⁵ bar).
- J) Si el cable de alimentación está dañado, debe ser sustituido por el fabricante, por su servicio técnico o por cualquier profesional cualificado similar para evitar riesgos.
- K) Este electrodoméstico puede ser utilizado por niños a partir de 8 años y por personas con capacidades físicas, sensoriales o mentales reducidas, o sin experiencia o conocimientos previos, siempre y cuando hayan recibido la supervisión y las instrucciones necesarias para utilizar el electrodoméstico de forma segura y comprendan los riesgos que implica. Los niños no deben jugar con este electrodoméstico. La limpieza y el mantenimiento no deben dejarse en manos de niños, a no ser que sean mayores de 8 años y estén supervisados.
- L) La campana extractora debe instalarse sobre una placa de cocción con no más de cuatro quemadores.
- M) Sólo para uso doméstico y en interiores.
- N) Cuando no utilice el aparato y antes de limpiarlo, desenchúfelo de la toma de corriente.
- O) ¡Atención! Observe la advertencia de la hoja de instrucciones relativa al funcionamiento del aparato cuando se expulsa aire de la habitación.
- P) Existe un riesgo de incendio si la limpieza no se lleva a cabo de acuerdo con las instrucciones.
- Q) El aire no debe conducirse a un conducto de extracción de humos de aparatos de gas u otros combustibles (no es aplicable a los aparatos que sólo reconducen el aire a la habitación).
- I) En presencia de niños, vigile el aparato para evitar que los niños jueguen con él.
- S) Advertencia: Si los tornillos o el dispositivo de fijación no se instalan de acuerdo con estas instrucciones, pueden producirse riesgos eléctricos.
- T) La altura de instalación de la campana no deberá ser inferior a 65 cm.
- U) La malla del filtro debe limpiarse regularmente, de lo contrario existe peligro de incendio.
- V) La instalación debe realizarse según los tornillos y las posiciones indicadas en las instrucciones, ya que de lo contrario se podrían dañar fácilmente los cables de conexión.
- W) Si el cable de alimentación está dañado, debe ser sustituido por el fabricante, por su servicio técnico o por cualquier profesional cualificado similar para evitar riesgos.

Instalación

- Compruebe la tensión, la frecuencia y la potencia en la etiqueta de características del cuerpo.
- Recomendamos que, una vez instalada, la parte inferior de la campana no quede a menos de 650 mm ni a más de 750 mm por encima de los elementos calentadores y los quemadores de la estufa (Gráfico.1,2).
- Información: La campana extractora debe instalarse y conectarse a las salidas de humos en las que estén instalados otros aparatos que funcionen con otro tipo de energía distinta de la eléctrica (calentadores de agua, calderas, cocinas (gas), etc.). La campana extractora no debe instalarse sobre cocinas con parrillas a la altura de los ojos.
- Marque el tamaño del recorte en función de las dimensiones de su tapa(Gráfico.3,4).
- Antes de la instalación, abra el deflector de aceite y gire el perno en el sentido de las agujas del reloj con un destornillador para aflojarlo y facilitar la instalación. Afloje con un destornillador la estructura de montaje fijada a la carcasa para facilitar la instalación de toda la máquina (Gráfico.5,6).
- Fije el tubo de extracción al adaptador de tubo y colóquelo sobre la campana extractora tal como se muestra (Gráfico.7).
- Introduzca la campana extractora desde abajo hacia arriba en el mueble hasta que el soporte de bloqueo se apoye en el estante inferior (Gráfico.8).
- Abra el filtro de grasa y retire los dos tornillos de fijación con un destornillador. Levántelo hasta que quede completamente instalado en la parte inferior del armario. Apriete los tornillos de fijación de la campana extractora(Gráfico.9,10).

- Controles**
- ① — Baja
 - ② — Media
 - ③ — Alta
 - B — Potencia Máxima
 - ☀ — Luz

Botón de velocidad:

Pulse cualquier botón de velocidad y la campana funcionará a esa velocidad; vuelva a pulsar ese botón de velocidad y la campana dejará de funcionar. Al pulsar el botón B, la campana funcionará en estado de potencia máxima durante 5 minutos y después volverá a Velocidad 3.

Retardo:

Pulse prolongadamente el botón de velocidad durante 2 segundos y entre en estado de retardo en esta velocidad. El tiempo de retardo predeterminado es de 15 minutos. Una vez transcurrido el tiempo de retardo, apagar directamente.

Luz: Pulse el botón Luz para encender o apagar la luz.

Sustitución y mantenimiento

Si el cable de alimentación está dañado, deje su sustitución en manos del fabricante, su servicio técnico o cualquier otro profesional cualificado para evitar riesgos.

Sustitución de las bombillas

La campana está equipada con un sistema de iluminación basado en la tecnología LED.

Los LED garantizan una iluminación óptima, una duración hasta 10 veces superior a la de las lámparas tradicionales y permiten ahorrar un 90% de energía eléctrica. En caso de mal funcionamiento del sistema de iluminación, póngase en contacto con el servicio técnico.

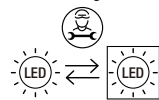

Filtro de carbón

En el modo de recirculación, el aire se devuelve a la cocina a través de la abertura de la campana extractora.

Este método es aconsejable si no utiliza la placa de cocción de forma intensiva.

El aire recirculado requiere el uso de filtros de carbón para eliminar olores. Para garantizar el mejor rendimiento de su campana extractora, el filtro de carbón debe sustituirse cada 3-6 meses, dependiendo del uso.

Para instalar un nuevo filtro de carbón, siga los pasos que se indican a continuación (Gráfico.11):

1. Retire el filtro para la grasa.
2. Coloque el filtro de carbón en el centro del soporte del motor.
3. Sustituya el filtro de grasa.

Información: Este filtro de carbón no debe lavarse y debe sustituirse cuando sea necesario.

Limpeza de filtros de grasa

Se recomienda limpiar el filtro metálico cada tres meses siguiendo las siguientes instrucciones (Gráfico.12):

- Retire el filtro metálico de la campana extractora y lávelo en una solución de agua y detergente líquido neutro, dejándolo en remojo.
 - Aclare abundantemente con agua tibia y deje secar. - El filtro metálico también puede lavarse en el lavavajillas.
- El filtro metálico puede alterar su color después de varios lavados.

Esto no es motivo de reclamación del cliente ni de sustitución del filtro metálico.

Información: Existe un riesgo de incendio si la limpieza no se lleva a cabo de acuerdo con las instrucciones.



Este electrodoméstico está etiquetado de acuerdo con la Directiva europea 2012/19/UE sobre residuos de aparatos eléctricos y la normativa de 2013 sobre equipos electrónicos relativas a los aparatos eléctricos y electrónicos (RAEE). Los residuos de aparatos eléctricos y electrónicos contienen tanto sustancias contaminantes (que pueden tener un efecto negativo en el medio ambiente) como elementos básicos (que pueden reutilizarse). Es importante que los residuos de aparatos eléctricos y electrónicos se sometan a tratamientos específicos para desechar y eliminar correctamente los contaminantes y recuperar todos los materiales reutilizables. Las personas desempeñan un papel clave a la hora de garantizar que los RAEE no se conviertan en un problema medioambiental. Para ello, es esencial seguir algunas normas básicas:

- Los RAEE no deben recibir el mismo tratamiento que los residuos domésticos.
- Los RAEE deben llevarse a áreas de recolección específicas gestionadas por el ayuntamiento o por una empresa registrada.

En muchos países puede haber servicios de recogida a domicilio para RAEE de gran tamaño. Al comprar un electrodoméstico nuevo, el antiguo puede devolverse al proveedor (que debe aceptarlo de forma gratuita) siempre y cuando el electrodoméstico antiguo tenga características similares y sea de un tipo equivalente al electrodoméstico adquirido.

El fabricante declina toda responsabilidad si no se cumplen y respetan las anteriores recomendaciones e instrucciones relativas a la instalación, el mantenimiento y el uso cuando se utilice la campana extractora.



Teave ja nõuanded

ETTEVAATUST! Ligipääsetavad osad võivad kuumeneda, kui neid kasutatakse koos küpsetusseadmetega.

Teatud juhtudel võib elektriseade olla ohtlik.

- A) Ruumis peab olema piisav ventilatsioon, kui pliidi õhupuhastit kasutatakse gaasi või muid kütuseid põletavate seadmetega samal ajal.
- B) Ärge kontrollige filtreid olekut, kui õhupuhasti töötab.
- C) Ärge puudutage lampipirni poole tunni jooksul pärast seadme kasutamist.
- D) Ärge kasutage lahtist leeki õhupuhasti all.
- E) Vältige gaasimooturi avamist, kui pliidil pole panni, kuna see kahjustab filtreid ja on tuleohtlik.
- F) Kontrollige pidevalt toidu praadimist, et vältida ülekuumenemist ja tuleohtu.
- G) Enne hooldust ühendage pistik lahti.
- H) Järgida tuleb õhu väljalaskmist käsitlevaid eeskirju.
- I) Kui õhupuhasti ja seadmed, mis on varustatud muu kui elektrienergiaga, töötavad samaaegselt. Ruumi alarõhk ei tohi ületada 4 Pa (4 × 10-5 baari)
- J) Toitekaabli kahjustuste korral peab selle ohtude minimeerimiseks välja vahetama tootja, tootja volitatud hooldustehnik või sarnase kvalifikatsiooniga spetsialist.
- K) Lapsed alates kaheksandast eluaastast ning piiratud füüsiliste, sensoorsete või vaimsete võimete või väheste kogemuste ja teadmistega isikud võivad seadet kasutada üksnes järelevalvel või kui neid on juhendatud seadme ohutu kasutamise osas ning nad mõistavad seadme kasutamiseiga seotud ohte. Lapsed ei tohi seadmega mängida. Seadet tohivad järelevalve all puhastada ja selle hooldustoiminguid teha vähemalt kaheksa aasta vanused lapsed.
- L) Õhupuhasti ei ole mõeldud paigaldamiseks pliidi kohale, millel on rohkem kui neli pliidiplaati.
- M) Ainult siseruumides ja kodumajapidamises kasutamiseks.
- N) Kui seadet ei kasutata ja enne puhastamist eemaldage seade vooluvõrgust.
- O) Tähelepanu! Ruumist õhu väljutamisel järgige kasutusjuhendis olevat hoiatust seadme kasutamise kohta.
- P) Kui seadet ei puhastata juhiste kohaselt, tekib tuleoht.
- Q) Õhku ei tohi sattuda lõõri, mida kasutatakse gaase või muid kütuseid põletavatest seadmetest tuleva suitsu väljutamiseks (ei kohaldata seadmetele, mis suunavad õhku tagasi ruumi).
- I) Jälgige, et lapsed seadmega ei mängiks.
- S) Hoiatus! Kruvide või kinnitusseadme paigaldamisel nende juhiste eiramine võib põhjustada elektrist tingitud ohte.
- T) Õhupuhasti paigalduskõrgus ei tohi olla alla 65 cm.
- U) Filtrit tuleb regulaarselt puhastada, vastasel juhul on tuleoht.
- V) Paigaldamine peab toimuma vastavalt juhendis nõutavatele kruvidele ja asenditele, et mitte kahjustada ühendusjuhtmeid.
- W) Kui toitekaabel on kahjustunud, peab ohtude minimeerimiseks selle välja vahetama tootja, tootja volitatud hooldustehnik või sarnase kvalifikatsiooniga spetsialist.

Paigaldamine

- Kontrollige korpusel olevat andmesiltsi pinget, sageduse ja võimsuse suhtes.
- Soovitame, et pärast paigaldamist peaks õhupuhasti põhi jääma vähemalt 650 mm ja mitte rohkem kui 750 mm kõrgusele praeahju kütteelementide ja põletite kohal (Joonis.1,2).
- Teave: Õhupuhasti tuleb paigaldada ja ühendada lõõridega, kuhu on paigaldatud muud seadmed ja mis kasutavad muud elektrist erinevat energiat (vee boilerid (vahemik/gaas) jne). Pliidi õhupuhastit ei tohi paigaldada silmade kõrgusel asuvate grillidega pliidi kohale.
- Märkige väljalõike suurus vastavalt õhupuhasti mõõtmetele (Joonis.3,4).
- Enne paigaldamist avage õlisuunaja ja keerake kruvikeerajaga polti päripäeva, et seda hõlpsaks paigaldamiseks lõdvendada. Kogu masina paigaldamise hõlbustamiseks vabastage kruvikeerajaga korpuse külge tihedalt kinnitatud kinnituselement (Joonis.5,6).
- Kinnitage väljalasketoru toruadapteni külge ja asetage see väljatõmbekapi peale, nagu joonisel näidatud (Joonis.7).
- Sisestage õhupuhasti alt üles kappi, kuni lukustusklamber toetub alumisele riulile (Joonis.8).
- Avage rasvafilter ja eemaldage kruvikeerajaga kaks kinnituskruvi. Tõstke üles, kuni see on täielikult kapi põhja paigaldatud. Pingutage õhupuhastit kinnitavad kruvid (Joonis.9,10).

Juhtelemendid

- ① — Madal
- ② — Keskmine
- ③ — Kõrge
- Ⓑ — Võimendus
- Ⓐ — Valgusti

Kiiruse nupp:

Vajutage mis tahes kiiruse nuppu, õhupuhasti töötab sellel kiirusel, vajutate seda kiiruse nuppu uuesti, õhupuhasti lakkab töötamast. Kui vajutate nuppu B, töötab õhupuhasti 5 minutit võimenduse olekus, seejärel naaseb kiirusele 3.

Viivitus:

Vajutage pikalt kiiruse nuppu 2 sekundit, sisestage, et viivitada selle kiiruse olekut. Vaikimisi viivitusae on 15 minutit. Kui viivitusae on läbi, lülitab seade otse välja.

Valgusti:

Valgustuse sisse- või väljalülitamiseks vajutage valgustinuppu.

Asendamine ja hooldus

Toitekaabli kahjustuste korral peab selle ohtude minimeerimiseks välja vahetama tootja, tootja volitatud hooldustehnik või sarnase kvalifikatsiooniga spetsialist.

Lambipirnide vahetamine

Õhupuhasti on varustatud LED-tehnoloogial põhineva valgustusüsteemiga.

LED-id tagavad optimaalse valgustuse, kuni 10 korda kauem kui traditsioonilised lambid ja võimaldavad säästa 90% elektrienergiat.

Valgustusüsteemi talitlushäirete korral võtke ühendust tehnilise teenindusega.

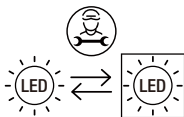

Sõefilter

Uuesti ringlusse laskmise režiimis suunatakse õhk läbi õhupuhasti avause tagasi kööki.

Seda meetodit soovitatakse kasutada, kui te ei kasuta oma pliiti intensiivselt.

Taasringlev õhk vajab lõhnade eemaldamiseks sõefilteid.

Õhupuhasti parimaks toimimiseks tuleb sõefiltrit vahetada iga 3-6 kuu järel, olenevalt kasutusest.

Uue sõefiltri kinnitamiseks järgige alltoodud samme (Joonis.11):

1. Eemaldage rasvafilter.
2. Asetage sõefilter mootoritoe keskele.
3. Asendage rasvafilter.

Teave: Sõefilter ei ole pestav ja see tuleb vastavalt vajadusele välja vahetada.

Rasvafiltri puhastamine

Soovitav on metallfiltrit puhastada iga 3 kuu tagant, järgides alltoodud juhiseid (Joonis.12):

- Eemaldage õhupuhasti metallfilter ja peske seda vee ja neutraalse vedela pesuaine lahuses, laske filtril liguneda.
- Loputage põhjalikult sooja veega ja laske kuivada.
- Metallfiltrit võib pesta ka nõudepesumasinas.

Metallfilter võib pärast mitut pesukorda värvi muuta. See ei anna põhjust klientide kaebusteks ega metallfiltri vahetamiseks.



See seade on märgistatud vastavalt Euroopa direktiivile 2012/19/EL elektri- ja elektroonikaseadmete jäätmete 2013. aasta eeskirjade kohta seoses elektri- ja elektroonikaseadmetega (WEEE). Elektroonikaromud sisaldavad nii saasteaineid (millel võib olla negatiivne mõju keskkonnale) kui ka põhielemente (mida saab korduskasutada). On oluline, et elektroonikaromud läbiksid eritöötuse saasteainete nõuetekohaseks eemaldamiseks ja kõrvaldamiseks ning kõikide materjalide ringlussevõtuks. Üksikisikul võib olla tähtis roll selle tagamisel, et elektroonikaromud ei muutuks keskkonnaprobleemiks; oluline on järgida mõningaid põhireegleid:

- elektroonikaromusid ei tohiks käidelda koos olmejäätmetega;
- elektroonikaromud tuleks viia spetsiaalsesse kogumiskohtadesse, mida haldab kohalik omavalitsus või registreeritud ettevõtte.

Pajudes riikides võib toimida suurte olmeelektroonikaromude kogumisteenus. Uue seadme ostmisel saate vana tagastada müüjale, kes peab selle ühekordselt tasuta vastu võtma, kui vana seade on uuega sama tüüpi ja samade funktsioonidega.

Tootja loobub igasugusest vastutusest, kui õhupuhasti kasutamisel ei järgita ega järgita ülaltoodud soovitusi ja juhiseid paigaldamise, hoolduse ning kasutamise kohta.



Informations et conseils

MISE EN GARDE : Les parties accessibles peuvent devenir chaudes lors de l'utilisation avec des appareils de cuisson.

Dans certaines circonstances, les appareils électriques peuvent présenter un danger.

- A) Il est indispensable de disposer d'une ventilation appropriée dans la pièce où la hotte aspirante est utilisée en même temps que d'autres appareils brûlant du gaz ou d'autres combustibles.
- B) Ne vérifiez jamais l'état des filtres lorsque la hotte est en train de fonctionner.
- C) Ne touchez jamais l'ampoule dans la demi-heure qui suit l'utilisation de l'appareil.
- D) N'allumez pas de flamme sous la hotte.
- E) Évitez d'ouvrir le gazomètre lorsqu'il n'y a pas de casserole sur la cuisinière, cela endommage les filtres et constitue un risque d'incendie.
- F) Vérifiez constamment la cuisson des aliments pour éviter que l'huile surchauffée n'éclabousse et ne constitue un risque d'incendie.
- G) Débranchez la fiche électrique avant toute opération d'entretien.
- H) Les réglementations sur l'évacuation de l'air doivent être respectées.
- I) Quand la hotte aspirante et les appareils alimentés par autre chose que de l'électricité fonctionnent simultanément, la pression négative à l'intérieur de la pièce ne doit pas dépasser 4 Pa (4 x 10⁻⁵ bar).
- J) Si le cordon d'alimentation est endommagé, faites-le remplacer par le fabricant, le service clientèle ou un électricien qualifié pour éviter tout risque d'accident.
- K) Cet appareil peut être utilisé par des enfants âgés de 8 ans et plus et par des personnes ayant des capacités physiques, sensorielles ou mentales réduites, ou connaissant mal l'appareil, s'ils bénéficient d'une surveillance ou reçoivent des instructions concernant l'utilisation de l'appareil de manière sûre et qu'ils comprennent les risques encourus. Les enfants ne doivent pas jouer avec l'appareil. Le nettoyage et l'entretien par l'utilisateur ne doivent pas être effectués par des enfants, sauf s'ils ont plus de 8 ans et s'ils sont surveillés.
- L) La hotte est destinée à être installée sur une table de cuisson ayant quatre éléments de cuisson au maximum.
- M) Usage intérieur et domestique uniquement
- N) Lorsque l'appareil n'est pas utilisé et avant de le nettoyer, débranchez-le de la prise de courant.
- O) Attention ! Respectez l'avertissement de la fiche d'instruction concernant le fonctionnement de l'appareil lorsque de l'air est refoulé hors de la pièce.
- P) Il existe un risque d'incendie si le nettoyage n'est pas effectué conformément aux instructions.
- Q) L'air ne doit pas être rejeté dans un conduit de cheminée utilisé pour évacuer les fumées provenant d'autres appareils brûlant du gaz ou d'autres combustibles (ne s'applique pas aux appareils qui ne rejettent que l'air dans la pièce).
- I) Surveillez les enfants pour éviter qu'ils ne jouent avec l'appareil.
- S) Avertissement : si les vis ou le dispositif de fixation ne sont pas installés conformément à ces instructions, cela peut provoquer des dangers électriques.
- T) La hotte doit être installée à au moins 65 cm de hauteur.
- U) La crépine doit être nettoyée régulièrement pour éviter tout risque d'incendie.
- V) L'installation doit être effectuée en fonction des vis et des positions indiquées dans les instructions. Les fils de connexion peuvent donc être facilement endommagés.
- W) Si le cordon d'alimentation est endommagé, faites-le remplacer par le fabricant, le service clientèle ou un électricien qualifié pour éviter tout risque d'accident.

Installation

- Vérifiez la tension, la fréquence et la puissance sur l'étiquette signalétique apposée sur le corps de l'appareil.
- Il est recommandé qu'après installation, le bas de la hotte se situe à 650 mm minimum et 750 mm maximum au-dessus des éléments chauffants et brûleurs (Figure.1,2).
- Informations: La hotte doit être installée et raccordée aux conduits de fumée où sont installés d'autres appareils fonctionnant avec une énergie différente de l'électricité (chauffe-eau, chaudières, cuisinières/AGA, etc.). La hotte ne doit pas être installée au-dessus d'une cuisinière dont les grilles sont situées au niveau des yeux.
- Marquez la taille de la découpe en fonction des dimensions de votre casquette (Figure.3,4).
- Avant l'installation, ouvrez le déflecteur d'huile et tournez le boulon dans le sens des aiguilles d'une montre à l'aide d'un tournevis pour le desserrer afin de faciliter l'installation. Pour faciliter l'installation de l'ensemble de la machine, desserrez la structure de montage fixée sur le boîtier à l'aide d'un tournevis (Figure 5,6).
- Fixez le tuyau d'échappement à l'adaptateur de tuyau et placez-le sur la hotte comme indiqué (Figure.7).
- Insérez la hotte aspirante de bas en haut dans l'armoire jusqu'à ce que le support de verrouillage repose sur l'étagère inférieure (Figure.8).
- Ouvrez le filtre à graisse et retirez les deux vis de fixation à l'aide d'un tournevis. Soulevez-le jusqu'à ce qu'il soit complètement installé dans le fond de l'armoire. Serrez les vis de fixation de la hotte (Figure.9,10)

- Commandes**
- ① — Low (Basse)
 - ② — À point
 - ③ — High (Élevée)
 - B — Boost
 - ☀️ — Éclairage

Bouton Vitesse :

Appuyez sur un bouton de vitesse, la hotte fonctionnera à cette vitesse, appuyez à nouveau sur ce bouton de vitesse, la hotte cessera de fonctionner. Lorsque vous appuyez sur le bouton B, la hotte fonctionne en mode Boost pendant 5 minutes, puis repasse en Vitesse 3.

Temporisation :

Appuyez longuement sur le bouton de vitesse pendant 2 secondes pour passer à l'état de temporisation de cette vitesse. La temporisation par défaut est de 15 minutes. Lorsque le délai de temporisation est écoulé, l'appareil s'éteint automatiquement.

Éclairage :

Appuyez sur la touche d'éclairage pour allumer ou éteindre la lumière.

Remplacement des pièces et entretien

Si le cordon d'alimentation est endommagé, faites-le remplacer par le fabricant, le service après-vente ou un électricien qualifié pour éviter tout risque d'accident.

Remplacement des lampes

La hotte est équipée d'un système d'éclairage LED.

Les LED garantissent un éclairage optimal, une durée jusqu'à 10 fois plus longue que les ampoules traditionnelles et permettent d'économiser 90 % d'énergie. En cas de dysfonctionnement du système d'éclairage, contactez le service technique.

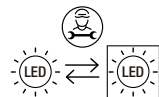

Filtre à charbon

En mode recirculation, l'air est renvoyé dans la cuisine par l'ouverture de la hotte.

Cette méthode est conseillée si vous n'utilisez pas votre table de cuisson de manière intensive.

L'air recyclé nécessite l'utilisation de filtres à charbon pour éliminer les odeurs.

Pour garantir les meilleures performances de votre hotte, le filtre à charbon doit être remplacé tous les 3 à 6 mois, en fonction de l'utilisation.

Pour fixer un nouveau filtre à charbon, suivez les étapes ci-dessous (Figure.11):

1. Enlevez le filtre à graisse.
2. Placez le filtre à charbon au centre du support du moteur.
3. Remplacez le filtre à graisse.

Informations: Ce filtre à charbon n'est pas lavable et doit être remplacé au besoin.

Nettoyage des filtres à graisse

Il est recommandé de nettoyer le filtre métallique tous les trois mois en vous conformant aux instructions suivantes (Figure.12):

- Retirez le filtre métallique de la hotte et lavez-le dans une solution d'eau et de détergent liquide neutre, en le laissant tremper.
- Rincez abondamment à l'eau tiède et laissez sécher. - Le filtre métallique peut également être lavé au lave-vaisselle.

Le filtre métallique peut changer de couleur après plusieurs lavages. Ceci ne constitue pas un motif de réclamation et ne justifie pas son remplacement.

Informations: Il existe un risque d'incendie si le nettoyage n'est pas effectué conformément aux instructions.



Cet appareil est étiqueté conformément à la Directive Européenne 2012/19/UE relative aux déchets d'équipements électriques et électroniques 2013 concernant les appareils électriques et électroniques (DEEE). Les DEEE contiennent à la fois des substances polluantes (pouvant avoir un effet négatif sur l'environnement) et des éléments de base (pouvant être réutilisés). Il est important que les DEEE fassent l'objet de traitements spécifiques pour enlever et mettre au rebut les polluants et pour récupérer tous les matériaux. Chaque personne peut jouer un rôle important en s'assurant que les DEEE ne deviennent pas un problème environnemental ; il est essentiel de suivre quelques règles fondamentales:

- les DEEE ne doivent pas être traités comme des déchets ménagers ;
- les DEEE doivent être amenés sur des sites de collecte spéciaux (déchetteries) gérés par la mairie ou une entreprise agréée.

Dans de nombreux pays, la collecte chez les particuliers peut être disponible pour les DEEE volumineux.

Lors de l'achat d'un nouvel appareil, l'ancien peut être retourné au vendeur qui doit l'accepter gratuitement sous forme d'échange, à condition que l'appareil soit d'un type équivalent et qu'il possède les mêmes fonctions que l'appareil acheté.

Le fabricant décline toute responsabilité en cas de non-respect des recommandations et instructions d'installation, d'entretien et d'utilisation précitées lors de l'utilisation de la hotte.

**Informazioni e consigli**

ATTENZIONE: quando la cappa viene utilizzata con altri elettrodomestici per la cottura, è possibile che i componenti accessibili diventino molto caldi.

In alcune circostanze gli elettrodomestici possono rappresentare un pericolo.

- A) Se la cappa viene utilizzata assieme a elettrodomestici che bruciano gas o altri combustibili, predisporre un'adeguata ventilazione dell'ambiente.
- B) Non controllare lo stato dei filtri quando la cappa è in funzione.
- C) Non toccare la lampadina prima che sia trascorsa mezz'ora dall'ultimo utilizzo della cappa.
- D) Non accendere fiamme sotto la cappa per cucina.
- E) Evitare di aprire il gasometro se non vi sono pentole sui fornelli, in quanto ciò danneggerebbe i filtri e determinerebbe un pericolo di incendio.
- F) Se si friggono alimenti, controllare sempre che l'olio surriscaldato non schizzi, determinando un rischio di incendio.
- G) Prima di qualsiasi intervento di manutenzione, scollegare la spina elettrica.
- H) Attenersi scrupolosamente alle norme e ai regolamenti inerenti allo scarico dell'aria.
- I) Se la cappa viene utilizzata contemporaneamente ad altri elettrodomestici alimentati con fonti alternative all'elettricità, la pressione negativa dell'ambiente non deve essere superiore a 4 Pa (4x10⁻⁵ bar).
- J) Se il cavo di alimentazione è danneggiato, deve essere sostituito dal produttore, da un tecnico dell'assistenza o da una persona con analoga qualifica per evitare rischi.
- K) Questo elettrodomestico può essere utilizzato da bambini di almeno 8 anni, da persone con ridotte capacità fisiche, sensoriali o mentali e da persone inesperte solo sotto stretta sorveglianza o se hanno appreso le modalità di utilizzo sicuro dell'elettrodomestico e sono consapevoli dei relativi pericoli. Impedire ai bambini di giocare con l'elettrodomestico. La pulizia e la manutenzione non devono essere effettuate da bambini di età inferiore a 8 anni senza supervisione.
- L) La cappa è progettata per essere installata sopra un piano cottura con un massimo di quattro elementi.
- M) Solo per uso in ambienti interni e domestici
- N) Scollegare l'apparecchio dalla presa di corrente quando non è in uso e prima di effettuarne la pulizia.
- O) Attenzione! Attenersi scrupolosamente alle avvertenze riportate nel libretto di istruzioni riguardanti l'uso dell'elettrodomestico con l'aria scaricata nell'ambiente.
- P) Per evitare il rischio di incendi, eseguire le operazioni di pulizia come descritto nelle istruzioni.
- Q) L'aria non deve essere scaricata nel tubo dei fumi di scarico provenienti da elettrodomestici che bruciano gas o altri combustibili (tranne elettrodomestici che scaricano l'aria nell'ambiente solo dal lato posteriore).
- I) Sorvegliare i bambini affinché non giochino con l'elettrodomestico.
- S) Avvertenza: Per evitare pericoli dovuti all'elettricità, installare tutte le viti e i dispositivi di fissaggio descritti nelle presenti istruzioni.
- T) L'altezza di installazione della cappa non deve essere inferiore a 65 cm.
- U) Il filtro deve essere pulito regolarmente; in caso contrario vi è il rischio di incendio.
- V) L'installazione deve essere eseguita rispettando le indicazioni riguardo a viti e posizioni fornite nelle istruzioni, altrimenti si rischia di danneggiare facilmente i cavi di collegamento.
- W) Se il cavo di alimentazione è danneggiato, deve essere sostituito dal produttore, da un tecnico dell'assistenza o da una persona con analoga qualifica per evitare rischi.

Installazione

- Controllare la tensione, la frequenza e la potenza indicate sulla targhetta installata sul corpo dell'elettrodomestico.
 - Si raccomanda che al termine dell'installazione la parte inferiore della cappa si trovi ad almeno 650 mm e a non più di 750 mm sopra gli elementi riscaldanti e i bruciatori del piano cottura (Figura.1,2).
- Informazioni: La cappa per cucina deve essere installata e collegata alle canne fumarie a cui sono collegati altri apparecchi che funzionano con fonti di energia diverse dall'elettricità (scaldabagni, caldaie, cucine (fornelli/a gas) ecc.). La cappa per cucina non deve essere installata sopra fornelli con griglie di livello elevato.
- Segnare le dimensioni dell'apertura in base alle dimensioni della propria cappa(Figura.3,4).
 - Prima dell'installazione, aprire il deflettore antigrasso e ruotare il bullone in senso orario con un cacciavite per allentarlo e facilitare l'installazione. Allentare con un cacciavite la struttura di montaggio saldamente fissata all'involucro per facilitare l'installazione dell'intera macchina(Figura.5,6).
 - Collegare il tubo di scarico all'adattatore per tubi e posizionarlo sopra la cappa come illustrato in figura(Figura.7).
 - Inserire la cappa nel mobile dal basso verso l'alto, finché la staffa di bloccaggio non poggia sul ripiano inferiore(Figura.8).
 - Aprire il filtro antigrasso e rimuovere le due viti di fissaggio con un cacciavite. Sollevarlo fino a quando non è completamente installato nel fondo del mobile. Serrare le viti che fissano la cappa di aspirazione(Figura.9,10).

- Comandi**
- ① — Bassa
 - ② — Media
 - ③ — Alta
 - B — Boost
 - ☀️ — Luce

Pulsanti velocità:

Premendo un qualsiasi pulsante di velocità, la cappa funzionerà alla velocità selezionata; premendo nuovamente il medesimo pulsante la cappa smetterà di funzionare. Premendo il pulsante B, la cappa funzionerà in modalità Boost per 5 minuti, per poi tornare alla velocità 3.

Partenza ritardata:

Premere a lungo il pulsante di velocità per 2 secondi per accedere alla partenza ritardata della cappa a questa velocità. Il tempo di ritardo predefinito è 15 minuti. Una volta trascorso il tempo di ritardo, la cappa si disattiva direttamente.

Illuminazione:

Premere il pulsante Luce per accendere o spegnere la luce.

Sostituzione e manutenzione

Se il cavo di alimentazione è danneggiato, deve essere sostituito dal produttore, da un rappresentante o da una persona con analogha qualifica al fine di evitare danni.

Sostituzione delle lampade

La cappa è dotata di un sistema di illuminazione a LED.

I LED garantiscono un'illuminazione ottimale, una durata fino a 10 volte superiore alle lampade tradizionali e consentono di risparmiare il 90% di energia elettrica. In caso di malfunzionamento del sistema di illuminazione, contattare l'assistenza tecnica.

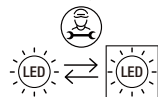

Filtro al carbone attivo

In modalità di ricircolo, l'aria viene immessa nuovamente nella cucina attraverso l'apertura della cappa per cucina.

Questo metodo è consigliato se non si utilizza il piano cottura in modo intenso. L'aria di ricircolo richiede l'uso di filtri al carbone attivo per eliminare gli odori sgradevoli.

Per garantire alla cappa le migliori prestazioni, il filtro al carbone attivo deve essere sostituito ogni 3-6 mesi, a seconda dell'utilizzo.

Per montare un nuovo filtro al carbone attivo, seguire i passaggi di seguito descritti (Figura.11):

1. Rimuovere il filtro antigrasso.
2. Posizionare il filtro al carbone attivo al centro del supporto del motore.
3. Sostituire il filtro antigrasso.

Informazioni: Questo filtro al carbone attivo non è lavabile e deve essere sostituito in base alla necessità.

Pulizia dei filtri antigrasso

Si consiglia di pulire il filtro metallico ogni tre mesi rispettando le seguenti istruzioni (Figura.12):

- Togliere il filtro metallico dalla cappa e lavarlo lasciandolo immerso in una soluzione di acqua e detersivo liquido neutro
- Sciacquare a fondo con acqua calda e lasciare asciugare. - Il filtro metallico può essere lavato anche in lavastoviglie.

Dopo diversi lavaggi, il filtro metallico potrebbe cambiare di colore. Ciò non costituisce motivo di reclamo da parte del cliente né di sostituzione del filtro metallico.

Informazioni: Per evitare il rischio di incendi, eseguire le operazioni di pulizia come descritto nelle istruzioni.



Sull'elettrodomestico è riportato il simbolo di conformità alla Direttiva Europea 2012/19/CE in materia di smaltimento di rifiuti di apparecchiature elettriche ed elettroniche (RAEE). I rifiuti di apparecchiature elettriche ed elettroniche contengono sostanze inquinanti per l'ambiente e componenti basilari riutilizzabili. È fondamentale che i rifiuti di apparecchiature elettriche ed elettroniche siano sottoposti a trattamenti specifici per rimuovere e smaltire correttamente i materiali inquinanti e recuperare tutti i materiali riciclabili. Osservando alcune regole basilari, tutti possono contribuire a evitare danni ambientali causati dai rifiuti di apparecchiature elettriche ed elettroniche:

- I rifiuti di apparecchiature elettriche ed elettroniche non devono essere gestiti come rifiuti domestici;
- I rifiuti di apparecchiature elettriche ed elettroniche devono essere conferiti in aree di raccolta dedicate gestite a livello municipale o da una società registrata.

In molti paesi potrebbe essere disponibile il prelievo a domicilio per i rifiuti di apparecchiature elettriche ed elettroniche di grandi dimensioni. Quando si acquista un nuovo elettrodomestico, quello vecchio può essere restituito al rivenditore che è tenuto ad accettarlo gratuitamente, purché sia di tipo equivalente e abbia le stesse funzioni di quello acquistato.

Il produttore declina ogni responsabilità qualora le raccomandazioni e le istruzioni precedentemente fornite riguardo a installazione, manutenzione e uso non vengano seguite e rispettate durante l'uso della cappa.

**Informacija ir patarimai****ATSARGIAI: naudojant kartu su maisto gaminimo prietaisais, pasiekiamos dalys gali įkaisti.**

Tam tikromis aplinkybėmis elektros prietaisas gali kelti pavojų.

- A) Gartraukį naudojant kartu su dujas ar kitą kurą deginančiais prietaisais, patalpa privalo būti tinkamai vėdinama.
- B) Netikrinkite filtrų būsenos, kai gartraukis veikia.
- C) Nelieskite lempučių pusvalandį po prietaiso naudojimo.
- D) Nedeginkite liepsnos po gartraukiu.
- E) Venkite atidaryti dujų skaitiklį, kai ant viryklės nėra maisto ruošos indo, nes tai kenkia filtrams ir kelia gaisro pavojų.
- F) Nuolat prižiūrėkite kepamą maistą, kad išvengtumėte perkaitusio aliejaus purslų ir nesukeltumėte gaisro pavojaus.
- G) Prieš atlikdami bet kokius priežiūros darbus, ištraukite elektros kištuką iš lizdo.
- H) Būtina laikytis oro išmetimo taisyklių.
- I) Kai vienu metu veikia gartraukis ir prietaisai, kuriems tiekiami ne elektros energija, neįgijamas slėgis patalpoje neturi viršyti 4 Pa (4 x 10-5 bar).
- J) Jei maitinimo laidas pažeistas, jį turi pakeisti gamintojas, jo techninės priežiūros atstovas arba panašios kvalifikacijos asmenys, kad būtų išvengta pavojaus.
- K) Vaikai nuo 8 metų ir asmenys, kurių fiziniai, jutiminiai ar protiniai gebėjimai yra riboti arba kurie neturi patirties ir žinių, šį prietaisą gali naudoti, jei yra prižiūrimi arba jiems duoti nurodymai, kaip saugiai naudoti prietaisą, ir jie supranta su tuo susijusius pavojus. Vaikai negali žaisti su prietaisu. Vaikams draudžiama valyti ir prižiūrėti prietaisą, nebent jie vyresni nei 8 metų ir prižiūrimi.
- L) Gartraukis skirtas įrengti virš kaitlentės, turinčios ne daugiau kaip keturis kaitlentės elementus.
- M) Naudoti tik patalpose ir butyje
- N) Kai prietaisas nenaudojamas ir prieš jį valydami, ištraukite prietaiso kištuką iš elektros lizdo.
- O) Dėmesio! Atkreipkite dėmesį į instrukcijų lapę pateiktą išpėjimą apie prietaiso veikimą, kai oras išleidžiamas iš patalpos
- P) Jei valymas nebus atliktas pagal nurodymus, kyla gaisro pavojus.
- Q) Oro negalima išleisti į dūmtakį, kuris naudojamas dūmams iš prietaisų, deginančių dujas ar kitą kurą, šalinti (netaikoma prietaisams, kurie tik išleidžia orą atgal į patalpą).
- I) Prižiūrėkite vaikus, kad nežaistų su prietaisu.
- S) Išpėjimas: sraigčių arba tvirtinimo įtaiso nesumontavus pagal šią instrukciją gali kilti elektros smūgio pavojus.
- T) Gartraukio montavimo aukštis turi būti ne mažesnis kaip 65 cm.
- U) Filtru tinklę reikia reguliariai valyti, kitaip kyla gaisro pavojus.
- V) Montuoti reikia atsizvelgiant į instrukcijose nurodytus varžtus ir padėtis, antraip galima lengvai pažeisti jungiamuosius laidus.
- W) Jei maitinimo laidas pažeistas, jį turi pakeisti gamintojas, jo techninės priežiūros atstovas arba panašios kvalifikacijos asmenys, kad būtų išvengta pavojaus.

Montavimas

- Patikrinkite ant korpuso esančioje vardinėje etiketėje nurodytą įtampą, dažnį ir galią.

- Sumontavus rekomenduojame, kad gartraukio apačia būtų ne mažiau kaip 650 mm ir ne daugiau kaip 750 mm virš viryklės kaitinimo elementų ir degiklių (1,2 pav.).

Informacija: Gartraukis turi būti įrengtas ir prijungtas prie dūmtraukio, kur įrengti kiti prietaisai, naudojantys ne elektros energiją (vandens šildytuvai, katilai (viryklė / dujinė viryklė) ir t. t.). Gartraukis negali būti montuojamas virš viryklės su aukšta sumontuotu griiumi.

- Pažymėkite išpėjos dydį pagal savo gaubto matmenis (3,4 pav.).

- Prieš montuodami atidarykite alyvos pertvarą ir atsuktuvu pasukite varžtą pagal laikrodžio rodyklę, kad jį atlaisvintumėte ir būtų lengviau montuoti. Atsuktuvu atlaisvinkite prie korpuso tvirtai pritvirtintą tvirtinimo konstrukciją, kad būtų lengviau sumontuoti visą įrenginį (5,6 pav.).

- Pritvirtinkite išmetimo vamzdį prie vamzdžio adapterio ir uždėkite jį ant gartraukio, kaip parodyta paveikslėlyje (7 pav.).

- Įstatykite gartraukį į spintelę iš apačios į viršų, kol fiksatorius atsirems į apatinę lentyną (8 pav.).

- Atidarykite riebalų filtrą ir atsuktuvu atsukite du tvirtinimo varžtus. Kelkite aukštyn, kol jis visiškai įsistatys spintelės apačioje. Priveržkite varžtus, laikkančius gartraukį (9,10 pav.).

Valdikliai

① — Mažas greitis

② — Vidutinis greitis

③ — Didelis greitis

Ⓑ — Galios padidinimas

⊙ — Apšvietimas

Greičio mygtukas:

Paspauskite bet kurį greičio mygtuką, gartraukis veiks tokiu greičiu, paspaudus šį greičio mygtuką dar kartą, gartraukis nustos veikti.

Paspaudus mygtuką B, gartraukis veiks galios padidinio režimu 5 minutes, tada grįš į 3 greitį.

Delsa:

Spauskite greičio mygtuką 2 sekundes, pereikite į delsos būseną šiuo greičiu. Numatytasis delsos laikas yra 15 minučių. Pasibaigus delsos laikui, įrenginys iš karto išsijungia.

Apšvietimas:

Norėdami įjungti arba išjungti apšvietimą, paspauskite apšvietimo mygtuką.

Keitimas ir priežiūra

Jei maitinimo laidas pažeistas, jį turi pakeisti gamintojas, jo techninės priežiūros atstovas ar panašią kvalifikaciją turintis asmenys, kad būtų išvengta pavojaus.

Lempučių keitimas

Gartraukyje įrengta LED technologija paremta apšvietimo sistema.

Šviesos diodai garantuoja optimalų apšvietimą, iki 10 kartų ilgesnį veikimo laiką nei tradicinės lemputės ir leidžia sutaupyti 90 % elektros energijos. Apšvietimo sistemos gedimo atveju susisieki su techninės priežiūros tarnyba.

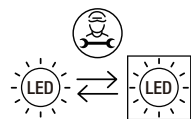

Anglies filtras

Recirkuliacijos režimu oras išleidžiamas atgal į virtuvę per gartraukyje esančią angą.

Šis metodas rekomenduojamas, jei kaitlentės nenaudojate intensyviai.

Recirkuliuojamam orui reikia naudoti anglies filtrus, kad būtų pašalinti kvapai. Siekiant užtikrinti geriausią gartraukio veikimą, anglies filtrą reikia keisti kas 3–6 mėnesius, priklausomai nuo naudojimo.

Norėdami įdėti naują anglies užpildą, atlikite toliau nurodytus veiksmus(11 pav.):

1. Išimkite riebalų filtrą.
2. Uždėkite anglies filtrą ant variklio atramos centro.
3. Pakeiskite riebalų filtrą.

Informacija: Šis anglies filtras yra neplaunamas ir prireikus turi būti pakeistas.

Riebalų filtrų valymas

Metalinį filtrą rekomenduojama valyti kas tris mėnesius, laikantis šių nurodymų(12 pav.):

- Nuimkite metalinį filtrą nuo gartraukio ir nuplaukite jį vandens ir neutralaus skysto ploviklio tirpale, palikite, kad pamirktų
- Kruopščiai nuplaukite šiltu vandeniu ir palikite išdžiūti.
- Metalinį filtrą taip pat galima plauti indaplovėje.

Metalinio filtro spalva gali pasikeisti po kelių plovimų. Dėl to klientas neturi nei skųstis, nei keisti metalinio filtro.

Informacija: Jei valymas nebus atliktas pagal nurodymus, kyla gaisro pavojus.



Šis prietaisas yra paženklintas pagal Europos direktyvą 2012/19/ES dėl elektros ir elektroninės įrangos atliekų (EE[A] ir 2013 m. Reglamentą dėl elektros ir elektroninių prietaisų. Elektros ir elektroninės įrangos atliekose yra ir taršių medžiagų (kurios gali turėti neigiamą poveikį aplinkai), ir baziinių elementų (kuriuos galima naudoti pakartotinai). Svarbu, kad elektros ir elektroninės įrangos atliekos būtų specialiai tvarkomos, siekiant tinkamai atskirti bei pašalinti teršalus ir atgauti visas medžiagas. Žmonės gali atlikti svarbų vaidmenį užtikrindami, kad elektros ir elektroninės įrangos atliekos netaptų aplinkosaugos problema. Būtina laikytis kelių pagrindinių taisyklių:

- elektros ir elektroninės įrangos atliekos neturėtų būti tvarkomos kaip buitinės atliekos;
- elektros ir elektroninės įrangos atliekos turėtų būti vežamos į specialius surinkimo punktus, kuriuos valdo savivaldybė arba registruota bendrovė.

Daugelyje šalių stambių gabaritų elektros ir elektroninės įrangos atliekos gali būti surenkamos iš namų. Kai nusiperkate naują prietaisą, senąjį galite gražinti pardavėjui – jis turi jį priimti nemokamai (suteikti vienkartinę paslaugą), jei prietaisas yra tokio pat tipo ir atlieka tokias pačias funkcijas kaip ir įsigytas prietaisas.

Gamintojas neprisiima jokios atsakomybės, jei naudojant gartraukį nesilaikoma pirmiau pateiktų rekomendacijų ir nurodymų dėl montavimo, priežiūros ir naudojimo.

**Informācija un ieteikumi****UZMANĪBU!** Pieejamās daļas var sakarst, ja tās izmanto kopā ar ēdiena gatavošanas ierīcēm.

Elektroierīce noteiktos apstākļos var būt bīstama.

- A) Ja tvaika nosūcēju izmanto vienlaicīgi ar ierīcēm, kurās dedzina gāzi vai citu kurināmo, telpā jānodrošina pietiekama ventilācija.
- B) Nepārbaidiet filtru stāvokli tvaika nosūcēja darbības laikā.
- C) Pusstundu pēc ierīces lietošanas nepieskarieties spuldzei.
- D) Nededziniet uguni ar atklātu liesmu zem tvaika nosūcēja.
- E) Izvairieties no gāzes skaitītāja atvēršanas, ja uz plīts nav pannas, jo tā var sabojāt filtrus un izraisīt ugunsbīstamību.
- F) Lai izvairītos no pārkarsušas eļļas izšļakstīšanās un ugunsbīstamības, pastāvīgi pārbaudiet cepšanas procesu.
- G) Pirms apkopes atslēdziet elektrības kontaktdakšu.
- H) Jāievēro noteikumi par gaisa novadīšanu.
- I) Ja vienlaicīgi darbojas tvaika nosūcējs un ar citu enerģiju (ne elektrību) darbinātas ierīces, negatīvais spiediens telpā nedrīkst pārsniegt 4 Pa (4x10⁻⁵ bārus).
- J) Lai izvairītos no apdraudējuma, bojātu elektropadeves vadu drīkst nomainīt ražotājs, viņa klientu apkalpošanas dienesta pārstāvis vai cita līdzīgas kvalifikācijas persona.
- K) Šo ierīci drīkst lietot bērni no 8 gadu vecuma un personas ar ierobežotām fiziskām, sensorām vai garīgām spējām vai bez pieredzes un zināšanām, ja vien tās tiek uzraudzītas vai tām ir sniegti norādījumi par ierīces lietošanu drošā veidā un tās saprot ar to saistītos riskus. Bērni nedrīkst spēlēties ar ierīci. Tīrīšanu un apkopi drīkst veikt bērni, ja viņi ir vecāki par 8 gadiem un tiek uzraudzīti.
- L) Tvaika nosūcēju nav paredzēts uzstādīt virs plīts virsmas, kurai ir vairāk par četriem plīts virsmas elementiem.
- M) Tikai lietošanai iekšējās mājāsaimniecībā
- N) Kad ierīce netiek lietota un pirms tās tīrīšanas atslēdziet to no kontakttīgšanas.
- O) Uzmanību! Izvadot gaisu no telpas, ievērojiet instrukcijas brīdinājumu par ierīces darbību
- P) Pastāv ugunsbīstamība, ja tīrīšana netiek veikta saskaņā ar norādījumiem.
- Q) Gaisu nedrīkst izvadīt dūmvadā, ko izmanto dūmu izvadīšanai no ierīcēm, kurās dedzina gāzi vai citu kurināmo (neattiecas uz ierīcēm, kas tikai izvada gaisu atpakaļ telpā).
- I) Bērni ir jāuzrauga, lai nodrošinātu, ka viņi nerotājas ar ierīci.
- S) Brīdinājums. Neievietojot skrūves vai fiksācijas ierīci atbilstoši šiem norādījumiem, var rasties elektrisks apdraudējums.
- T) Tvaika nosūcēju nedrīkst uzstādīt zemāk par 65 cm.
- U) Filtra siets ir regulāri jātīra, jo citādi pastāv aizdegšanās risks.
- V) Uzstādīšana jāveic, izmantojot instrukcijā norādītās skrūves un pozīcijas, jo citādi var viegli sabojāt savienojošos vadus.
- W) Lai izvairītos no apdraudējuma, bojātu elektropadeves vadu drīkst nomainīt ražotājs, viņa klientu apkalpošanas dienesta pārstāvis vai cita līdzīgas kvalifikācijas persona.

Uzstādīšana

- Pārbaudiet uz korpusa nominālu marķējumā norādīto spriegumu, frekvenci un jaudu.

- Ieteicams, lai pēc uzstādīšanas tvaika nosūcēja apakša būtu vismaz 650 mm un ne vairāk kā 750 mm virs plīts sildelementiem un degļiem (1.2. attēls).

Informācija: Tvaika nosūcējs ir jāievieno dūmvadiem vietā, kur ir uzstādītas citas ierīces un kas darbojas ar citu enerģiju, nevis elektrību (ūdens sildītāji, boileri, plītnis (pavards/gāze) u. c.). Tvaika nosūcēju nedrīkst uzstādīt virs plīts ar režģiem acu augstumā.

- Atzīmējiet izgriezuma izmēru atbilstoši pārsega izmēriem (3.4. attēls).

- Pirms uzstādīšanas atveriet eļļas deflektoru un, lai to atbrīvotu vienkāršākai uzstādīšanai, pagrieziet skrūvi ar skrūvgriezi pulksteņrādītāja kustības virzienā. Lai atvieglotu visas iekārtas uzstādīšanu, atskrūvējiet ar skrūvgriezi korpusam cieši piestiprināto montāžas konstrukciju (5.6. attēls).

- Pievienojiet izplūdes cauruli caurules adapteram un novietojiet to virs tvaika nosūcēja kā parādīts(7. attēls).

- Ievietojiet tvaika nosūcēju skapī virzienā no apakšas uz augšu, līdz fiksējošais kronšteins balstās uz apakšējā plaukta(8. attēls).

- Atveriet tauku filtru un izskrūvējiet abas stiprinājuma skrūves ar skrūvgriezi. Celiet augšup, līdz tas ir pilnībā uzstādīts skapja apakšā.

Pievelciet tvaika nosūcēja stiprinājuma skrūves (9,10. attēls).

Vadības

- ① — Zems
- ② — Vidējs
- ③ — High
- B — Pastiprinājums
- ⊕ — Apgaismojums

Ātruma poga

Nospiediet jebkuru ātruma pogu, lai nosūcējs darbotos attiecīgajā ātrumā; lai apturētu darbību, vēlreiz nospiediet šo ātruma pogu.

Nospiežot pogu B, nosūcējs 5 minūtes darbojas pastiprinātā režīmā un pēc tam atgriežas uz 3. ātrumu.

Aizkave

Lai aizturētu kāda ātruma stāvokli, nospiediet šī ātruma pogu uz 2 sekundēm. Noklusējuma aizkaves laiks ir 15 minūtes. Pēc aizkaves laika beigām izslēdziet to tieši.

Apgaismojums

Nospiediet pogu Apgaismojums, lai ieslēgtu vai izslēgtu gaismu.

Nomaīņa un apkope

Lai barošanas vada bojājumu gadījumā izvairītos no apdraudējuma, tas jānomaina ražotājam, tā klientu apkalpošanas dienesta pārstāvim vai līdzīgi kvalificētai personai.

Lampiņu nomaīņa

Tvaika nosūcējam ir uzstādīta apgaismojuma sistēma uz gaismas diodžu tehnoloģijas bāzes.

Gaismas diodes garantē optimālu apgaismojumu ar ilgumu, kas līdz 10 reizēm pārsniedz tradicionālās lampas un ļauj ietaupīt 90 % elektroenerģijas. Apgaismes sistēmas darbības traucējumu gadījumā sazinieties ar tehnisko dienestu.

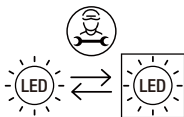

Kokogles filtrs

Recirkulācijas režīmā gaiss caur atveri plīts tvaika nosūcējā tiek izvadīts atpakaļ virtuvē.

Šī metode ir ieteicama, ja plīts virsma netiek izmantota intensīvi.

Gaisa recirkulācijai ir jāizmanto kokogles filtri, lai atbrīvotos no smakām. Lai plīts tvaika nosūcējam nodrošinātu vislabāko veiktspēju, kokogles filtrs ir jānomaina ik pēc 3–6 mēnešiem atkarībā no lietošanas.

Lai pievienotu jaunu kokogles filtru, veiciet tālāk norādītās darbības (11. attēls).

1. Noņemiet tauku filtru.
2. Novietojiet kokogles filtru motora balsta centrā.
3. Nomainiet tauku filtru.

Informācija: Šis kokogles filtrs nav mazgājams un nepieciešamības gadījumā ir jānomaina.

Tauku filtru tīrīšana

Metālisko filtru ieteicams tīrīt ik pēc trim mēnešiem, ievērojot šīs norādes (12. attēls):

- Izņemiet metālisko filtru no tvaika nosūcēja un nomazgājiet ūdens un neitrāla šķidrā mazgāšanas līdzekļa šķīdumā, atstājot iemērkto
- Rūpīgi noskalojiet ar siltu ūdeni un ļaujiet nožūt.
- Metālisko filtru var mazgāt arī trauku mazgājamā mašīnā.

Pēc vairākām mazgāšanas reizēm var mainīties metāliskā filtra krāsa. Tas nav iemesls klientu pretenzijām vai metāliskā filtra nomaīņai.

Informācija: Pastāv ugunsbīstamība, ja tīrīšana netiek veikta saskaņā ar norādījumiem.



Šī ierīce ir marķēta saskaņā ar Eiropas 2013. gada direktīvu 2012/19/ES par elektrisko un elektronisko iekārtu atkritumiem, kas attiecas uz elektriskām un elektroniskām ierīcēm (EEIA). EEIA satur gan piesārņojošas vielas (kas var negatīvi ietekmēt vidi), gan pamatelementus (ko var lietot atkārtoti). Ir svarīgi veikt īpašu EEIA apstrādi, lai pareizi noņemtu un likvidētu visu piesārņojumu un atgūtu visus materiālus. Fiziskām personām var būt svarīga loma, nodrošinot, lai EEIA nekļūst par vides aizsardzības problēmu, tāpēc ir būtiski ievērot dažus pamatnoteikumus:

- EEIA nedrīkst apstrādāt kā sadzīves atkritumus;
- EEIA jānogādā īpašās savākšanas zonās, ko pārvalda pilsētas dome vai reģistrēts uzņēmums.

Daudzās valstīs tiek nodrošināta lielo EEIA savākšana no mājāsaimniecībām. Iegādājoties jaunu ierīci, veco ierīci var nodot piegādātājam, kuram tā šajā konkrētajā gadījumā jāpieņem bez maksas, ja vien šis ierīces veids un funkcijas atbilst iegādātās ierīces veidam un funkcijām.

Ja, izmantojot tvaika nosūcēju, netiek ievēroti iepriekš minētie ieteikumi un norādes par uzstādīšanu, apkopi un izmantošanu, ražotājs atsakās no jebkādas atbildības.



Informatie en advies

VOORZICHTIG: Bij gebruik van kooktoestellen kunnen toegankelijke delen heet worden.

In bepaalde omstandigheden kan een elektrisch apparaat gevaar opleveren.

- A) Zorg voor voldoende ventilatie van de ruimte wanneer de afzuigkap gelijktijdig wordt gebruikt met toestellen die gas of andere brandstoffen verbranden.
- B) Controleer de status van de filters niet wanneer de afzuigkap in werking is.
- C) Raak de gloeilamp niet aan binnen een half uur nadat het apparaat is gebruikt.
- D) Steek geen vlam aan onder de afzuigkap.
- E) Open de gasbrander niet als er geen pan op het fornuis staat, omdat dit schadelijk is voor de filters en brandgevaar oplevert.
- F) Controleer voortdurend het voedsel dat wordt gebakken, om te voorkomen dat oververhitte olie opspat en brand kan veroorzaken.
- G) Haal de stekker uit het stopcontact voordat u onderhoud uitvoert.
- H) De voorschriften betreffende de afvoer van lucht moeten worden gerespecteerd.
- I) Wanneer de afzuigkap en apparaten die worden gevoed met andere energie dan elektriciteit tegelijkertijd in werking zijn. De negatieve druk in de ruimte mag niet hoger zijn dan 4 Pa (4x10⁻⁵ bar).
- J) Als het netsnoer beschadigd is, moet het worden vervangen door de fabrikant, diens servicevertegenwoordiger of vergelijkbaar gekwalificeerde personen om gevaar te voorkomen.
- K) Dit apparaat mag worden gebruikt door kinderen vanaf 8 jaar en door personen met verminderde lichamelijke, zintuiglijke of geestelijke vermogens of met een gebrek aan kennis en ervaring, mits zij onder toezicht worden gehouden of instructies hebben gekregen om het apparaat veilig te kunnen gebruiken en de gevaren begrijpen die ermee gepaard gaan. Kinderen mogen niet met het apparaat spelen. De reiniging en het reguliere onderhoud van het apparaat mogen niet worden uitgevoerd door kinderen, tenzij deze ouder zijn dan 8 jaar en tenzij er toezicht is.
- L) De afzuigkap is bedoeld voor installatie boven een fornuis met maximaal vier pitten.
- M) Alleen voor huishoudelijk gebruik binnenshuis
- N) Haal de stekker uit het stopcontact wanneer het apparaat niet in gebruik is en voordat u het schoonmaakt.
- O) Let op! Neem de waarschuwing op het instructieblad in acht ten aanzien van de werking van het apparaat wanneer lucht uit de ruimte wordt afgevoerd
- P) Er is brandgevaar als de reiniging niet conform met de instructies wordt uitgevoerd.
- Q) De lucht mag niet worden afgevoerd in een rookkanaal dat wordt gebruikt voor de afvoer van dampen van toestellen die gas of andere brandstoffen verbranden (niet van toepassing op apparaten die de lucht uitsluitend terug in de ruimte voeren).
- I) Houd kinderen in de gaten, om te voorkomen dat zij met het apparaat spelen.
- S) Waarschuwing: Wanneer de schroeven of de bevestiging niet volgens deze instructies worden aangebracht, kan dit elektrische gevaren met zich meebrengen.
- T) De installatiehoogte van de afzuigkap mag niet minder dan 65 cm bedragen.
- U) Het filterscherm moet regelmatig worden gereinigd, anders bestaat er brandgevaar.
- V) De installatie moet worden uitgevoerd volgens de schroeven en posities die volgens de gebruiksaanwijzing nodig zijn, anders kunnen de aansluitdraden gemakkelijk beschadigd raken.
- W) Als het netsnoer beschadigd is, moet het worden vervangen door de fabrikant, diens servicevertegenwoordiger of vergelijkbaar gekwalificeerde personen om gevaar te voorkomen.

Installatie

- Controleer de spanning, de frequentie en het vermogen van het typeplaatje op de behuizing.
- We raden aan dat de onderkant van de kap zich na installatie niet minder dan 650 mm en niet meer dan 750 mm boven de verwarmingselementen en branders van het fornuis bevindt (Figuur 1,2).
- Informatie: De afzuigkap moet worden geïnstalleerd en aangesloten op rookkanalen waarop andere apparaten zijn geïnstalleerd die werken op andere energiebronnen dan elektriciteit (waterverwarmers, boilers, kookinstallaties (fornuis/AGA's) etc.). De afzuigkap mag niet worden geïnstalleerd boven fornuizen met roosters op ooghoogte.
- Markeer de grootte van de uitsparing volgens de afmetingen van de afzuigkap (Figuur 3,4).
- Open vóór de installatie het olieopvangblik en draai de bout met een schroevendraaier rechtsonom hem los te draaien voor een eenvoudige installatie. Maak de montagestructuur die vastzit aan de behuizing los met een schroevendraaier om de installatie van de hele machine mogelijk te maken (Figuur 5,6).
- Bevestig de uitlaatpijp aan de pijpadapter en plaats deze over de afzuigkap zoals afgebeeld (Figuur 7).
- Plaats de afzuigkap van onderaf omhoog in de kast totdat de vergrendelingsbeugel op de onderste plank rust (Figuur 8).
- Open het vefilter en verwijder de twee bevestigingsschroeven met een schroevendraaier. Til het omhoog tot het volledig in de bodem van de kast is geïnstalleerd. Draai de schroeven van de afzuigkap vast (Figuur 9,10).

- Bedieningselementen**
- ① — Laag
 - ② — Medium
 - ③ — Hoog
 - Ⓑ — Boost
 - ☀️ — Verlichting

Snelheidsknop:

Druk op een willekeurige snelheidsknop en de kap werkt op deze snelheid, druk nogmaals op deze snelheidsknop en de kap stopt met werken. Als je op de B-knop drukt, dan werkt de kap gedurende 5 minuten in de boostmodus en gaat daarna terug naar snelheid 3.

Uitstel:

Houd de snelheidsknop 2 seconden lang ingedrukt om de uitstelmodus op deze snelheid in te schakelen. De standaarduitsteltijd is 15 minuten. Schakelt direct uit wanneer de uitsteltijd voorbij is.

Verlichting:

Druk op de verlichtingsknop om het licht aan of uit te zetten.

Vervanging en onderhoud

Als het netsnoer beschadigd is, moet het worden vervangen door de fabrikant, diens servicevertegenwoordiger of een vergelijkbaar gekwalificeerde persoon om gevaar te voorkomen.

Lampen vervangen

De afzuigkap is uitgerust met een verlichtingssysteem op basis van LED-technologie.

De LED-lampen garanderen een optimale verlichting, een duur die tot 10 keer langer is dan bij traditionele lampen en maken het mogelijk om 90% elektrische energie te besparen. Neem bij een storing in het verlichtingssysteem contact op met de technische dienst.

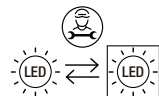

Houtskoolfilter

In de recirculatiestand wordt de lucht via de opening in de afzuigkap terug de keuken in geblazen.

Deze methode wordt aangeraden als u het fornuis niet intensief gebruikt.

Voor gerecirculeerde lucht zijn houtskoolfilters nodig om geuren te verwijderen. Om de beste prestaties van uw afzuigkap te garanderen, moet het koolstoffilter om de 3-6 maanden worden vervangen, afhankelijk van het gebruik.

Volg de onderstaande stappen om een nieuw koolstoffilter te plaatsen (Figuur 11):

1. Verwijder het vetfilter.
2. Plaats het koolstoffilter in het midden van de motorsteun.
3. Vervang het vetfilter.

Informatie: Dit houtskoolfilter kan niet worden gewassen en moet indien nodig worden vervangen.

Vetfilters reinigen

Het is aan te raden om het metalen filter om de drie maanden te reinigen door de volgende instructies uit te voeren (Figuur 12):

- Verwijder het metalen filter van de afzuigkap en was het in een oplossing van water en een neutraal vloeibaar afwasmiddel en laat het weken.
- Spoel grondig af met warm water en laat drogen.
- Het metalen filter mag ook in de vaatwasser.

Het metalen filter kan na een aantal wasbeurten van kleur veranderen. Dit is geen reden voor een klacht of voor vervanging van het metalen filter.

Informatie: Er is brandgevaar als de reiniging niet conform met de instructies wordt uitgevoerd.



Dit apparaat is gelabeld in overeenstemming met de Europese Richtlijn 2012/19/EU van 2013 betreffende afgedankte elektrische en elektronische apparatuur (AEEA). De AEEA bevat zowel vervuulende stoffen (die een negatief effect op het milieu kunnen hebben) als basiscomponenten (die hergebruikt kunnen worden). Het is belangrijk dat de AEEA specifieke behandelingen ondergaat om de vervuulende stoffen op de juiste wijze te verwijderen en af te voeren en alle materialen terug te winnen. Individuen kunnen een belangrijke rol spelen om ervoor te zorgen dat de AEEA geen milieuprobleem wordt; het is van essentieel belang om enkele basisregels te volgen:

- de AEEA mag niet worden behandeld als huishoudelijk afval;
 - de AEEA moet naar speciale inzamelgebieden worden gebracht, die beheerd worden door het gemeentebestuur of een geregistreerd bedrijf.
- In veel landen wordt grote AEEA thuis opgehaald. Wanneer u een nieuw apparaat koopt, kan het oude teruggegeven worden aan de leverancier die het gratis moet accepteren met dien verstande dat het apparaat van een gelijkwaardig type is en dezelfde functies heeft als het gekochte apparaat.

De fabrikant wijst alle verantwoordelijkheid af als de voorgaande aanbevelingen en instructies met betrekking tot installatie, onderhoud en gebruik niet worden opgevolgd en gerespecteerd bij het gebruik van de afzuigkap.



Informacje i porady

OSTROŻNIE: Dostępne części mogą się nagrzewać podczas używania z urządzeniami do gotowania.

W pewnych okolicznościach urządzenie elektryczne może stanowić zagrożenie.

- A) Gdy okap kuchenny jest używany jednocześnie z urządzeniami spalającymi gaz lub inne paliwa, należy zapewnić odpowiednią wentylację pomieszczenia.
- B) Nie sprawdzaj stanu filtrów podczas pracy okapu.
- C) Nie dotykaj żarówki przez pół godziny od zakończenia pracy urządzenia.
- D) Nie zapalaj ognia pod okapem kuchennym.
- E) Unikaj otwierania gazomierza, gdy na kuchence nie ma garnka, gdyż może to uszkodzić filtry i stwarzać ryzyko pożaru.
- F) Należy stale kontrolować proces smażenia, aby uniknąć rozpryskiwania się przegrzanego oleju i zagrożenia pożarem.
- G) Przed przystąpieniem do prac konserwacyjnych należy odłączyć wtyczkę elektryczną.
- H) Należy przestrzegać przepisów dotyczących odprowadzania powietrza.
- I) Gdy okap kuchenny i urządzenia zasilane energią inną niż elektryczna działają jednocześnie. Podciśnienie w pomieszczeniu nie może przekraczać 4 Pa (4×10^{-5} bar).
- J) Jeśli kabel zasilający ulegnie uszkodzeniu, dla bezpieczeństwa należy zlecić jego wymianę producentowi, autoryzowanemu serwisowi lub osobom o podobnych kwalifikacjach.
- K) Urządzenie może być obsługiwane przez dzieci powyżej 8 roku życia i przez osoby o ograniczonych możliwościach fizycznych, sensorycznych lub umysłowych lub osoby nieposiadające doświadczenia ani wiedzy pod warunkiem, że są one pod odpowiednim nadzorem lub zostały poinstruowane, jak bezpiecznie obsługiwać urządzenie i rozumieją związane z nim zagrożenia. Dzieci nie mogą bawić się urządzeniem. Czyszczenie i konserwacja przez użytkownika nie mogą być wykonywane przez dzieci, chyba że mają więcej niż 8 lat i są pod nadzorem.
- L) Okap kuchenny jest przeznaczony do montażu nad płytą grzewczą posiadającą nie więcej niż cztery elementy grzewcze.
- M) Tylko do użytku wewnątrz pomieszczeń i w gospodarstwie domowym
- N) Jeżeli urządzenie nie jest używane, a także przed czyszczeniem, należy odłączyć je od gniazdka.
- O) Uwaga! Należy przestrzegać ostrzeżeń zawartych w instrukcji dotyczącej obsługi urządzenia przy odprowadzaniu powietrza z pomieszczenia.
- P) Jeżeli czyszczenie nie odbywa się zgodnie z instrukcjami, istnieje zagrożenie pożarowe.
- Q) nie wolno odprowadzać powietrza do przewodu kominowego wykorzystywanego do odprowadzania spalin z urządzeń spalających gaz lub inne paliwa (nie dotyczy urządzeń, które wyłącznie odprowadzają powietrze do pomieszczenia).
- I) Należy pilnować dzieci, aby nie bawiły się urządzeniem.
- S) Ostrzeżenie: Zamocowanie wkrętów lub urządzenia mocującego niezgodnie z niniejszą instrukcją może spowodować zagrożenie elektryczne.
- T) Wysokość montażu okapu nie może być mniejsza niż 65 cm.
- U) Wkład filtrujący należy regularnie czyścić, w przeciwnym razie może dojść do pożaru.
- V) Instalację należy przeprowadzić, używając śrub i elementów wymaganych w instrukcji, w przeciwnym razie dojść do uszkodzenia przewodów łączących.
- W) Jeśli kabel zasilający ulegnie uszkodzeniu, dla bezpieczeństwa należy zlecić jego wymianę producentowi, autoryzowanemu serwisowi lub osobom o podobnych kwalifikacjach.

Montaż

- Sprawdź napięcie, częstotliwość i moc podane na tabliczce znamionowej umieszczonej na obudowie.
- Zalecamy, aby po instalacji dolna część okapu znajdowała się nie mniej niż 650 mm i nie więcej niż 750 mm nad elementami grzewczymi i palnikami kuchenki (Rysunek 1,2).
- Informacja: Okap kuchenny musi zostać zainstalowany i podłączony do przewodów kominowych, do których podłączone są inne urządzenia zasilane inną energią niż elektryczność (podgrzewacze wody, bojler, kuchenki gazowe itp.). Okap kuchenny nie może być instalowany nad kuchenką z grillem na wysokości oczu.
- Zaznacz rozmiar wycięcia zgodnie z wymiarami pokrywy (Rysunek 3,4).
- Przed montażem należy otworzyć przegrodę oleju i obrócić śrubę zgodnie z ruchem wskazówek zegara za pomocą śrubokręta, aby ją poluzować w celu ułatwienia montażu. Poluzuj konstrukcję montażową ściśle przylegającą do obudowy za pomocą śrubokręta, aby ułatwić montaż całego urządzenia (Rysunek 5,6).
- Przycmóć rurę wylotową do łącznika rury i umieść ją nad okapem, jak pokazano na rysunku (Rysunek 7).
- Wsuń okap od dołu do góry do szafki, aż wspornik blokujący oprze się na dolnej półce (Rysunek 8).
- Otwórz filtr przeciwłuszczywy i wykręć dwie śruby mocujące za pomocą śrubokręta. Podnieś, aż do całkowitego zamontowania w dolnej części szafki. Dokręć śruby mocujące okap (Rysunek 9,10).

- Przyciski sterujące**
- ① — Niski
 - ② — Średni
 - ③ — Wysoki
 - Ⓑ — Boost
 - ☀️ — Oświetlenie

Przycisk prędkości:

Po naciśnięciu dowolnego przycisku prędkości okap będzie działał z tą prędkością, po ponownym naciśnięciu przycisku prędkości okap przestanie działać. Po naciśnięciu przycisku B okap będzie pracował w trybie Boost przez 5 minut, a następnie powróci do prędkości 3.

Opóźnienie:

Naciśnij i przytrzymaj przycisk prędkości przez 2 sekundy, aby przejść do stanu opóźnienia przy tej prędkości. Domyślny czas opóźnienia wynosi 15 minut. Po upływie czasu opóźnienia natychmiast wyłącz urządzenie.

Oświetlenie:

Naciśnij przycisk Oświetlenie, aby włączyć lub wyłączyć światło.

Wymiana i konserwacja

Jeśli przewód zasilający jest uszkodzony, musi zostać wymieniony przez producenta, jego przedstawiciela serwisowego lub osobę z podobnymi kwalifikacjami w celu uniknięcia zagrożenia.

Wymiana lamp

Okap wyposażony jest w system oświetlenia w technologii LED.

Diody LED gwarantują optymalne oświetlenie, działają nawet 10 razy dłużej niż tradycyjne lampy i pozwalają zaoszczędzić 90% energii elektrycznej. W przypadku awarii systemu oświetlenia należy skontaktować się z serwisem technicznym.

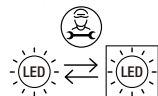

Filtr węglowy

W trybie recykulacji powietrze jest odprowadzane z powrotem do kuchni przez otwór w okapie.

Ta metoda jest zalecana, jeśli płyta grzewcza nie jest intensywnie używana. Recykulacja powietrza wymaga użycia filtrów węglowych w celu usunięcia nieprzyjemnych zapachów.

Aby zapewnić optymalną wydajność okapu, filtr węglowy należy wymieniać co 3-6 miesięcy, w zależności od częstotliwości użytkowania.

Aby zamontować nowy filtr węglowy, wykonaj poniższe kroki(Rysunek 11):

1. Wyjmij filtr tłuszczu.
2. Umieść filtr węglowy na środku wspornika siłnika.
3. Wymień filtr przeciwłuszczowy.

Informacja: Ten filtr węglowy nie nadaje się do mycia i w razie potrzeby wymaga wymiany.

Czyszczenie filtrów tłuszczu

Zaleca się czyszczenie filtra metalowego co trzy miesiące, wykonując następujące instrukcje(Rysunek 12):

- Wyjmij metalowy filtr z okapu kuchennego i umyj go w roztworze wody i neutralnego detergentu w płynie, pozostawiając do namoczenia.
- Dokładnie spłucz ciepłą wodą i pozostaw do wyschnięcia.
- Metalowy filtr można również myć w zmywarce.

Filtr metalowy może zmienić kolor po kilku myciach. Nie stanowi to powodu do reklamacji ani wymiany filtra metalowego.

Informacja: Jeżeli czyszczenie nie odbywa się zgodnie z instrukcjami, istnieje zagrożenie pożarowe.



To urządzenie jest oznakowane zgodnie z Dyrektywą Europejską 2012/19/UE w sprawie przepisów dotyczących zużytego sprzętu elektrycznego i elektronicznego z 2013 r. dotyczących urządzeń elektrycznych i elektronicznych (WEEE). Zużyty sprzęt elektryczny i elektroniczny zawiera substancje zanieczyszczające (które mogą wywierać negatywny wpływ na środowisko) oraz elementy podstawowe (które nadają się do ponownego wykorzystania). Ważne jest właściwe przetwarzanie zużytego sprzętu elektrycznego i elektronicznego w celu prawidłowego usunięcia i utylizacji wszystkich substancji zanieczyszczających oraz odzyskania pozostałych materiałów. Każdy może odegrać ważną rolę w zadaniu o to, by zużyty sprzęt elektryczny i elektroniczny nie zagrażał środowisku. Zasadnicze znaczenie ma przestrzeganie kilku podstawowych zasad:

- Zużytego sprzętu elektrycznego i elektronicznego nie należy traktować jak odpadów z gospodarstwa domowego;
- Zużyty sprzęt elektryczny i elektroniczny powinien być odwołony do wyznaczonych punktów zbiórki odpadów zarządzanych przez radę miasta lub zarejestrowaną firmę. W wielu krajach organizowane są lokalne zbiórki dużego zużytego sprzętu elektrycznego i elektronicznego. Po zakupie nowego urządzenia, stare można oddać dostawcy, który musi je bezpłatnie przyjąć w ramach wymiany, jeśli to urządzenie jest podobnego typu i ma takie same funkcje jak urządzenie zakupione.

Producent nie ponosi odpowiedzialności w przypadku nieprzestrzegania i niestosowania się do powyższych zaleceń i instrukcji dotyczących instalacji, konserwacji i użytkowania okapu kuchennego.



Informações e conselhos

CUIDADO: As peças acessíveis podem tornar-se quentes quando usadas com aparelhos para cozinhar.

Em determinadas circunstâncias, o aparelho elétrico pode constituir um perigo.

- A) Deverá existir uma ventilação adequada da divisão quando o exaustor estiver a ser usado ao mesmo tempo que aparelhos que funcionam a gás ou outros combustíveis.
- B) Não verificar o estado dos filtros enquanto o exaustor estiver a funcionar.
- C) Não tocar na lâmpada durante meia hora após a utilização do aparelho.
- D) Não acender uma chama debaixo do exaustor.
- E) Evite acender um bico de gás sem nenhuma panela em cima, pois é prejudicial para os filtros e representa um risco de incêndio.
- F) Vigie constantemente os fritos para evitar que o óleo sobreaquecido salpique e se torne um perigo de incêndio.
- G) Desligue a ficha elétrica antes de qualquer manutenção.
- H) Os regulamentos referentes à descarga de ar têm de ser cumpridos.
- I) Quando o exaustor e os aparelhos alimentados por outra energia que não a elétrica estão simultaneamente em funcionamento. A pressão negativa na sala não deve exceder 4 Pa (4x10⁻⁵ bar).
- J) Se o cabo de alimentação estiver danificado, tem de ser substituído pelo fabricante, pelo agente de serviço ou por pessoas igualmente qualificadas de forma a evitar o perigo.
- K) Este aparelho pode ser utilizado por crianças de idade igual ou superior a 8 anos e por pessoas com capacidades físicas, sensoriais ou mentais reduzidas ou falta de experiência e conhecimento, caso lhes tenha sido fornecida supervisão ou instruções relativas à utilização do aparelho de forma segura e desde que compreendam os perigos envolvidos. As crianças não devem brincar com o aparelho. A limpeza e a manutenção do utilizador não devem ser feitas por crianças a menos que tenham mais de 8 e sejam supervisionadas.
- L) O exaustor destina-se a ser instalado sobre uma placa com não mais de quatro elementos.
- M) Apenas para utilização em interiores e uso doméstico
- N) Quando o aparelho não estiver a ser utilizado e antes de o limpar, desligue-o da tomada.
- O) Atenção! Observe o aviso na ficha de instruções referente ao funcionamento do aparelho quando o ar é descarregado do quarto
- P) Existe o risco de incêndio se a limpeza não for realizada de acordo com as instruções.
- Q) O ar não deve ser descarregado num cano de chaminé que é usado para evacuar fumos de aparelhos que utilizem gás ou outros combustíveis (não aplicável para eletrodomésticos que apenas descarregam ar na divisão).
- I) As crianças devem ser supervisionadas para garantir que não brincam com o aparelho.
- S) Aviso: Se os parafusos ou o dispositivo de fixação não forem montados de acordo com estas instruções, podem ocorrer riscos elétricos.
- T) A altura de instalação do exaustor não deve ser inferior a 65 cm.
- U) A rede do filtro deve ser limpa regularmente, caso contrário existe perigo de incêndio.
- V) A instalação deve ser efetuada de acordo com os parafusos e posições requeridas pelas instruções, o que facilmente danificará os fios de ligação.
- W) Se o cabo de alimentação estiver danificado, tem de ser substituído pelo fabricante, pelo agente de serviço ou por pessoas igualmente qualificadas de forma a evitar o perigo.

Instalação

- Verifique a tensão, a frequência e a potência na etiqueta de classificação no corpo do aparelho.

- Recomendamos que, após a instalação, a parte inferior do exaustor não fique a menos de 650 mm nem a mais de 750 mm acima das resistências e dos queimadores do fogão (Figura 1,2).

Informações: O exaustor deve ser instalado e ligado a condutas onde estejam instalados outros aparelhos que funcionem com outra fonte de energia diferente da elétrica (esquentadores, caldeiras, fogões (fogão de sala/gás), etc.). O exaustor não deve ser instalado por cima de um fogão com grelhadores ao nível dos olhos.

- Marque o tamanho do recorte de acordo com as dimensões do seu exaustor(Figura 3,4).

- Antes da instalação, abra o deflector de óleo e rode o parafuso para a direita com uma chave de parafusos para o desapertar e facilitar a instalação. Desapertar com uma chave de parafusos a estrutura de fixação firmemente fixada à caixa para facilitar a instalação de toda a máquina(Figura 5,6).

- Fixe o tubo de escape ao adaptador do tubo e coloque-o sobre o exaustor, conforme ilustrado(Figura 7).

- Insira o exaustor de baixo para cima no armário até que o suporte de bloqueio assente na prateleira inferior(Figura 8).

- Abra o filtro de gordura e retire os dois parafusos de fixação com uma chave de parafusos. Levante-o até estar completamente instalada na parte inferior do armário. Aperte os parafusos que fixam o exaustor(Figura 9,10).

- Controlos**
- ① — Baixo
 - ② — Médio
 - ③ — Alto
 - B — Boost
 - ☀️ — Luz

Botão de velocidade:

Se premir qualquer botão de velocidade, o exaustor funcionará a essa velocidade; se premir novamente esse botão de velocidade, o exaustor deixará de funcionar. Ao premir o botão B, o exaustor funcionará no estado Boost durante 5 minutos e, em seguida, voltará à velocidade 3.

Atraso:

Premir longamente o botão de velocidade durante 2 segundos, para entrar no estado de atraso nesta velocidade. O tempo de atraso predefinido é de 15 minutos. Quando o tempo de atraso terminar, desligue diretamente.

Luz:

Prima o botão Luz para ligar ou desligar a luz.

Substituição e manutenção

Caso o cabo de alimentação estiver danificado deve ser substituído pelo fabricante ou o seu agente de serviço ou pessoas qualificadas similares de forma a evitar o perigo.

Substituir as lâmpadas

O exaustor está equipado com um sistema de iluminação baseado em tecnologia LED.

Os LEDs garantem uma iluminação ótima, uma duração até 10 vezes superior à das lâmpadas tradicionais e permitem economizar 90% de energia elétrica. Em caso de mau funcionamento do sistema de iluminação, contacte o serviço técnico.

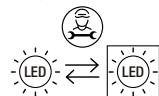

Filtro de carvão

No modo de recirculação, o ar é expelido de volta para a cozinha através da abertura do exaustor.

Este método é aconselhado se não estiver a utilizar intensivamente a sua placa de fogão.

O ar recirculado requer a utilização de filtros de carvão para eliminar os odores. Para garantir o melhor desempenho do seu exaustor, o filtro de carvão vegetal deve ser substituído a cada 3-6 meses, dependendo da utilização.

Para anexar um novo filtro de carvão, siga os passos abaixo(Figura 11):

1. Remova o filtro de gorduras.
2. Coloque o filtro de carvão vegetal no centro do suporte do motor.
3. Substitua o filtro de gordura.

Informações: Este filtro de carvão vegetal não pode ser lavado e deve ser substituído sempre que necessário.

Limpeza dos filtros de gordura

Recomenda-se a limpeza do filtro metálico de três em três meses, seguindo as instruções seguintes(Figura 12):

- Retire o filtro metálico do exaustor e lave-o numa solução de água e detergente líquido neutro, deixando-o de molho
- Enxague abundantemente com água morna e deixe secar.
- O filtro metálico também pode ser lavado na máquina de lavar loiça. O filtro metálico pode alterar a sua cor após várias lavagens. Este fato não é motivo de reclamação do cliente nem de substituição do filtro metálico.

Informações: Existe o risco de incêndio se a limpeza não for realizada de acordo com as instruções.



Este aparelho está rotulado em conformidade com a Diretiva Europeia 2012/19/UE sobre Resíduos de Equipamentos Elétricos e Eletrónicos 2013 no que respeita aos aparelhos elétricos e eletrónicos (REEE). Os REEE incluem substâncias poluentes (que podem ter um efeito nocivo no ambiente) e elementos base (que podem ser reutilizados). É importante que os REEE sejam submetidos a tratamentos específicos para remover e eliminar corretamente os poluentes e recuperar todos os materiais. Os indivíduos têm um papel importante em assegurar que os REEE não se tornam num problema ambiental; é essencial seguir algumas regras básicas:

- os REEE não devem ser tratados como resíduos domésticos;
- os REEE devem ser entregues em áreas de recolha dedicadas geridas pela câmara ou uma empresa registada.

Em muitos países, recolhas domésticas podem estar disponíveis para REEE grandes. Ao comprar um novo aparelho, o antigo pode ser devolvido ao fornecedor que tem de o recolher sem qualquer custo, pontualmente, desde que o equipamento seja de um tipo equivalente e tenha as mesmas funções que o eletrodoméstico comprado.

O fabricante declina qualquer responsabilidade se as recomendações e instruções de instalação, manutenção e utilização acima referidas não forem observadas e respeitadas aquando da utilização do exaustor.

**Informare și consiliere****ATENȚIE:** Piesele accesibile se pot încălzi în timpul utilizării cu aparatele pentru gătit.

În anumite situații, aparatul electric poate constitui un pericol.

- A) Trebuie să existe aerisirea adecvată a camerei atunci când se utilizează hota pentru aragaz în același timp cu aparatele care ard gaz sau alți combustibili.
- B) Nu verificați starea filtrelor în timp ce hota este în funcțiune.
- C) Nu atingeți becul în decurs de o jumătate de oră după ce aparatul a fost utilizat.
- D) Nu aprindeți o flacăra sub hota aragazului.
- E) Evitați să deschideți gazometrul atunci când nu există nicio tigaie pe aragaz, deoarece acest lucru este dăunător pentru filtre și reprezintă un pericol de incendiu.
- F) Verificați constant prăjirea alimentelor pentru a evita ca uleiul supraîncălzit să se împrăștie și să devină un pericol de incendiu.
- G) Deconectați fișa electrică înainte de orice întreținere.
- H) Trebuie respectate regulamentele privind eliminarea aerului.
- I) Atunci când hota și aparatele alimentare cu altă energie decât cea electrică sunt simultan în funcțiune. Presiunea negativă din cameră nu trebuie să depășească 4 Pa (4x10⁻⁵ bari).
- J) În cazul în care cablul de alimentare este deteriorat, acesta trebuie înlocuit de către producător, agentul de service sau de persoane calificate în mod similar, pentru a evita orice pericol.
- K) Acest aparat poate fi utilizat de către copiii cu vârste de minim 8 ani și de către persoanele cu abilități fizice, senzoriale sau mentale reduse sau cu lipsă de experiență sau cunoștințe, cu condiția să fie supravegheate sau instruite corespunzător privind modul de utilizare a acestui aparat în siguranță și să înțeleagă pericolele implicate. Nu lăsați copiii să se joace cu aparatul. Curățarea și întreținerea de către utilizator nu vor fi efectuate de copii decât dacă aceștia au vârsta de peste 8 ani și sunt supravegheați.
- L) Hota nu este destinată a fi instalată peste o plită cu mai mult de patru elemente de plită.
- M) Numai pentru uz interior și uz casnic
- N) Atunci când aparatul nu este utilizat și înainte de curățare, scoateți aparatul din priză.
- O) Atenție! Respectați avertismentul din fișa de instrucțiuni privind funcționarea aparatului atunci când aerul este evacuat din încăpere.
- P) Există riscul de incendiu dacă curățarea nu este efectuată în conformitate cu instrucțiunile.
- Q) Aerul nu trebuie evacuat într-o conductă care este utilizată pentru evacuarea fumului de la aparatele care ard gaz sau alți combustibili (nu se aplică aparatelor care descarcă aerul doar în cameră).
- I) Copiii trebuie supravegheați pentru a vă asigura că nu se joacă cu aparatul.
- S) Avertizare: Eșecul de a instala șuruburile sau dispozitivul de fixare în conformitate cu aceste instrucțiuni poate duce la pericole de natură electrică.
- T) Înălțimea de instalare a hotei nu trebuie să fie mai mică de 65cm.
- U) Sita filtrului trebuie curățată în mod regulat, altfel există pericolul de incendiu.
- V) Instalarea trebuie efectuată în conformitate cu șuruburile și pozițiile cerute de instrucțiuni, care vor deteriora cu ușurință firele de conectare.
- W) În cazul în care cablul de alimentare este deteriorat, acesta trebuie înlocuit de către producător, agentul de service sau de persoane calificate în mod similar, pentru a evita orice pericol.

Instalare

- Verificați tensiunea, frecvența și puterea de pe eticheta nominală de pe corp.
- Recomandăm ca, după instalare, partea inferioară a hotei să nu fie la mai puțin de 650 mm și la cel mult 750 mm deasupra elementelor de încălzire și a arzătoarelor aragazului(Figura 1,2).
- Informații: Hota trebuie să fie instalată și conectată la coșurile de fum în care sunt instalate alte aparate care funcționează cu altă sursă de energie decât cea electrică (încălzitoare de apă, cazane, aragazuri (aragaz/gaz) etc.). Hota nu trebuie instalată deasupra unui aragaz cu grătare la nivelul ochilor.
- Marcați dimensiunea decupajului în funcție de dimensiunile capotei dvs (Figura 3,4).
- Înainte de instalare, deschideți deflectorul de ulei și rotiți șurubul în sensul acelor de ceasornic cu o șurubelniță pentru a-l slăbi pentru o instalare ușoară. Slăbiți structura de montare bine fixată pe carcasă cu o șurubelniță pentru a facilita instalarea întregii mașini(Figura 5,6).
- Atașați țeava de evacuare la adaptorul pentru țevi și plasați-o deasupra capotei extractorului, după cum se arată(Figura 7).
- Introduceți hota extractoare de jos în sus în dulap până când suportul de blocare se sprijină pe raftul inferior (Figura 8).
- Deschideți filtrul de onsoare și scoateți cele două șuruburi de fixare cu o șurubelniță. Ridicați până când este complet instalat în partea de jos a dulapului. Strângeți șuruburile de fixare a hotei extractorului (Figura 9,10).

- Controale**
- ① — Joasă
 - ② — Mediu
 - ③ — Ridicată
 - B — Boost
 - ☀️ — Lumină

Buton de viteză:

Apăsați orice buton de viteză, capota va funcționa la această viteză, apăsați din nou acest buton de viteză, capota nu va mai funcționa.

Când apăsați butonul B, hota va funcționa în starea Boost timp de 5 minute, apoi va reveni la viteza 3.

Întârziere:

Apăsați lung butonul de viteză timp de 2 secunde, pentru a intra în starea de întârziere pe această viteză. Timpul de întârziere implicit este de 15 minute. Când timpul de întârziere a expirat, opriți direct.

Lumină:

Apăsați butonul Lumină pentru a aprinde sau a stinge lumina.

Înlocuire și întreținere

În cazul în care cablul de alimentare este deteriorat, acesta trebuie înlocuit de către producător, agentul său de service sau persoane cu calificări similare pentru a evita orice pericol.

Înlocuirea becurilor

Hota este echipată cu un sistem de iluminare bazat pe tehnologia LED.

LED-urile garantează o iluminare optimă, o durată de până la 10 ori mai mare decât becurile tradiționale și permit economisirea a 90% a energiei electrice. În caz de defecțiune a sistemului de iluminare contactați serviciul tehnic.

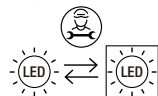

Filtru din cărbune

În modul de recirculare, aerul este evacuat înapoi în bucătărie prin deschiderea din hota de gătit.

Această metodă este recomandată dacă nu utilizați plita intensiv.

Aerul recirculat necesită utilizarea de filtre cu cărbune pentru a elimina mirosurile. Pentru a asigura cea mai bună performanță a hotei, filtrul de cărbune trebuie înlocuit la fiecare 3-6 luni, în funcție de utilizare.

Pentru a atașa un nou filtru de cărbune, urmați pașii de mai jos (Figura 11):

1. Scoateți filtrul pentru grăsime.
2. Așezați filtrul de cărbune pe centrul suportului motorului.
3. Înlocuiți filtrul pentru grăsime.

Informații: Acest filtru de cărbune nu poate fi spălat și trebuie înlocuit după cum este necesar.

Curățarea filtrelor pentru grăsime

Este recomandabil să curățați filtrul metalic la fiecare trei luni, respectând următoarele instrucțiuni (Figura 12):

- Scoateți filtrul metalic din hota de gătit și spălați-l într-o soluție de apă și detergent lichid neutru, lăsându-l la înmuiat
- Clătiți bine cu apă caldă și lăsați să se usuce.
- Filtrul metalic poate fi spălat și în mașina de spălat vase. Filtrul metalic își poate schimba culoarea după mai multe spălări. Acesta nu este un motiv de reclamație pentru client și nici de înlocuire a filtrului metalic.

Informații: Există riscul de incendiu dacă curățarea nu este efectuată în conformitate cu instrucțiunile.



Acest aparat este etichetat în conformitate cu Directiva Europeană 2012/19/UE privind Reglementările privind deșeurile de echipamente electrice și electronice 2013 privind aparatele electrice și electronice (DEEE). DEEE conține substanțele poluante (care pot avea un efect negativ asupra mediului) și elementele de bază (care pot fi reutilizate). Este important ca DEEE să fie supuse tratamentelor specifice pentru a îndepărta și elimina corect substanțele poluante și a recupera toate materialele. Persoanele pot juca un rol important în a asigura că DEEE nu devin o problemă de mediu: este vital să urmați câteva dintre regulile de bază:

- DEEE nu trebuie tratate drept deșeurii casnice;
- DEEE trebuie duse în zone de colectare dedicate, gestionate de primărie sau de o companie autorizată.

În multe țări, colectările casnice pot fi disponibile pentru DEEE de dimensiuni mari. Atunci când cumpărați un aparat nou, cel vechi poate fi returnat la distribuitorul care trebuie să îl accepte gratuit câte unul, atât timp cât aparatul este de tip echivalent și are aceleași funcții ca și aparatul achiziționat.

Producătorul își declină orice responsabilitate în cazul în care recomandările și instrucțiunile de mai sus privind instalarea, întreținerea și utilizarea nu sunt respectate și respectate la utilizarea hotei.



Informácie a rady

UPOZORNENIE: Pri používaní s kuchynskými spotrebičmi sa nekryté časti môžu zahrievať na vysoké teploty.

Za určitých okolností môže elektrický spotrebič predstavovať nebezpečenstvo.

- A) Ak sa kuchynský odsávač používa súčasne so spotrebičmi spaľujúcimi plyn alebo iné palivá, treba zaistiť dostatočné vetranie miestnosti.
- B) Stav filtrov nekontrolujte počas prevádzky odsávača pár.
- C) Žiarovky sa nedotýkajte do pol hodiny po použití spotrebiča.
- D) Pod odsávačom pár nezapaľujte žiadny plameň.
- E) Vyhnite sa otváraní plynu, keď na sporáku nie je žiadna panvica, pretože to poškodzuje filtre a hrozí nebezpečenstvo požiaru.
- F) Počas vyprážania majte jedlo vždy pod dohľadom, aby ste predišli rozstrekovaniu prehriateho oleja a vzniku požiaru.
- G) Pred akoukoľvek údržbou vyťiahnite elektrickú zástrčku spotrebiča.
- H) Je potrebné zaistiť plnenie nariadení týkajúcich sa odvádzania vzduchu.
- I) Keď sú súčasne v prevádzke odsávač pár a spotrebiče napájané inou energiou ako elektrickou energiou. Podtlak v miestnosti nesmie presiahnuť 4 Pa (4x10⁻⁵ bar).
- J) Ak je poškodený napájací kábel, v záujme eliminácie akéhokoľvek rizika ho musí vymeniť výrobca, jeho servisný zástupca alebo rovnako kvalifikovaná osoba.
- K) Deti staršie ako 8 rokov a osoby s obmedzenými fyzickými, zmyslovými alebo duševnými schopnosťami alebo nedostatkom skúseností či vedomostí môžu tento spotrebič používať pod dohľadom, resp. po poučení a oboznámení sa s bezpečným spôsobom používania a porozumení možným nebezpečenstvám. Deti sa so spotrebičom nesmú hrať. Čistenie a bežnú údržbu by nemali vykonávať deti bez dozoru, pokiaľ nie sú staršie ako 8 rokov.
- L) Odsávač pár nie je určený na inštaláciu nad varnú dosku s viac ako štyrmi prvkami varnej dosky.
- M) Na použitie len v interiéri a v domácnosti
- N) Keď sa spotrebič nepoužíva a pred čistením ho odpojte zo zásuvky.
- O) Pozor! Pri vypúšťaní vzduchu z miestnosti dodržujte varovanie v návode na obsluhu spotrebiča.
- P) Ak sa nevykonáva čistenie v súlade s pokynmi, hrozí nebezpečenstvo požiaru.
- Q) Vzduch sa nesmie odvádzat' do komína, ktorý slúži na odvádzanie spalin zo spotrebičov spaľujúcich plyn alebo iné palivá (nevzťahuje sa na spotrebiče, ktoré späť do miestnosti vypúšťajú iba vzduch).
- I) Deti by mali byť pod dozorom, aby ste sa ubezpečili, že sa nehrajú so spotrebičom.
- S) Varovanie: V prípade nenainštalovania skrutiek alebo upevňovacieho zariadenia v súlade s týmito pokynmi môžu hrozit' elektrické riziká.
- T) Výška inštalácie odsávača pár nesmie byť menšia ako 65 cm.
- U) Sieť filtra sa musí pravidelne čistiť, inak hrozí nebezpečenstvo požiaru.
- V) Inštaláciu je potrebné vykonať podľa skrutiek a polôh požadovaných v pokynoch, ktoré môžu ľahko poškodiť pripojovacie vodiče.
- W) Ak je poškodený napájací kábel, v záujme eliminácie akéhokoľvek rizika ho musí vymeniť výrobca, jeho servisný zástupca alebo rovnako kvalifikovaná osoba.

Inštalácia

- Skontrolujte napätie, frekvenciu a výkon na typovom štítku na tele spotrebiča.
- Odporúčame, aby po bol spodok odsávača pár po inštalácii minimálne 650 mm a maximálne 750 mm nad vykurovacími telesami a horákmi (Obrázok 1,2).
- Informácie: Odsávač pár musí byť nainštalovaný a pripojený k dymovodom, pokiaľ sú nainštalované iné spotrebiče poháňané inou ako elektrickou energiou (ohrievače vody, sporáky (horáky/plyn) a pod.). Odsávač pár nesmie byť inštalovaný nad sporákom s mriežkami vo výške očí.
- Označte si veľkosť výrezu podľa rozmerov odsávača (Obrázok 3,4).
- Pred inštaláciou otvorte priehradku na olej a otočte skrutku v smere hodinových ručičiek pomocou skrutkovača, aby ste ju uvoľnili pre jednoduchú inštaláciu. Pomocou skrutkovača uvoľnite montážnu konštrukciu tesne pripiepenú k skriní, aby ste uľahčili inštaláciu celého spotrebiča (Obrázok 5,6).
- Pripojte odvodné potrubie k adaptéru potrubia a umiestnite ho nad odsávač pár podľa obrázka (Obrázok 7).
- Vsúňte odsávač zdola nahor do skrinky, kým blokovacia konzola nedosadne na spodnú policu (Obrázok 8).
- Otvorte tukový filter a pomocou skrutkovača odstráňte dve upevňovacie skrutky. Dvihajte, aby sa spotrebič úplne nainštaloval v spodnej časti skrinky. Uťahnite skrutky zaisťujúce odsávač pár (Obrázok 9,10).

- Ovládacie prvky**
- ① — Nízky
 - ② — Stredný
 - ③ — Vysoký
 - B — Boost (Intenzívny)
 - ☀️ — Svetlo

Tlačidlo rýchlosti:

Stlačte ľubovoľné tlačidlo rýchlosti, odsávač pár bude pracovať s touto rýchlosťou. Keď tlačidlo stlačíte ešte raz, odsávač pár sa zastaví. Keď stlačíte tlačidlo B, odsávač pár bude pracovať v režime posilňovača Boost až 5 minút, potom sa vráti na rýchlosť 3.

Oneskorenie:

Podržte stlačené tlačidlo rýchlosti na 2 sekundy, aktivuje sa tým oneskorenie pri tejto rýchlosti. Predvolená doba oneskorenia je 15 minút. Po uplynutí doby oneskorenia sa priamo vypne.

Svetlo:

Stlačením tlačidla Svetlo zapnete alebo vypnete svetlo.

Výmena a údržba

Ak je poškodený vonkajší napájací kábel, v záujme eliminácie akéhokoľvek rizika ho musí vymeniť výrobca alebo jeho servisný zástupca alebo rovnako kvalifikovaná osoba.

Výmena svietidiel

Digestor je vybavený osvetľovacím systémom s LED technológiou.

LED zaručujú optimálne osvetlenie, majú životnosť až 10-krát dlhšiu ako tradičné svietidlá a umožňujú ušetriť 90 % elektrickej energie.

V prípade poruchy osvetľovacieho systému kontaktujte technickú službu.

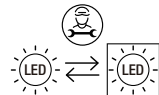

Filter s aktívnym uhlím

V režime recirkulácie sa vzduch odvádza späť do kuchyne cez otvor v odsávači pár.

Tento spôsob sa odporúča, keď varnú dosku nepoužívate intenzívne.

Recirkulovaný vzduch vyžaduje použitie uhlíkových filtrov na odstránenie pachov. Aby ste zaistili najlepší výkon svojho odsávača pár, mali by ste uhlíkový filter vymieňať vždy po 3 až 6 mesiacoch, v závislosti od použitia.

Ak chcete pripojiť nový uhlíkový filter, postupujte podľa nasledujúcich krokov(Obrázok 11):

1. Vyberte tukový filter.
2. Umiestnite uhlíkový filter na stred podpery motora.
3. Vymeňte tukový filter.

Informácie: Tento filter s aktívnym uhlím sa nesmie umývať a musí sa podľa potreby vymeniť.

Čistenie tukových filtrov

Odporúčame čistiť kovový filter každé tri mesiace podľa nasledujúcich pokynov(Obrázok 12):

- Vyberte kovový filter z odsávača pár a umyte ho v roztoku vody a neutrálneho tekutého čistiaceho prostriedku, nechajte ho namočený
- Dôkladne opláchnite teplou vodou a nechajte uschnúť.
- Kovový filter sa môže umývať aj v umývačke riadu.

Kovový filter môže po niekoľkých umytíach zmeniť farbu. Nie je to dôvod na reklamáciu ani výmenu kovového filtra.

Informácie: Ak sa nevykonáva čistenie v súlade s pokynmi, hrozí nebezpečenstvo požiaru.



Tento spotrebič je označený v súlade s európskou smernicou 2012/19/EÚ o odpade z elektrických a elektronických zariadení (OEEZ) z roku 2013. OEEZ obsahuje kontaminujúce látky (ktoré môžu mať negatívny vplyv na životné prostredie) a základné prvky (ktoré sa dajú opätovne použiť). Je dôležité, aby sa OEEZ likvidoval správne použitím špecifických postupov s cieľom zaistiť správne odstránenie a likvidáciu všetkých znečisťujúcich látok, ako aj obnovenie ostatných materiálov. Jednotlivci prispievajú výraznou mierou k minimalizácii vplyvov OEEZ na životné prostredie. Bezpodmienečne treba dodržiavať určité základné pravidlá:

- OEEZ sa nesmie spracúvať ako bežný domáci odpad;
- OEEZ je potrebné odovzdávať na príslušných zberných miestach, ktoré sú riadené príslušnou samosprávnou obcou alebo registrovanými spoločnosťami. V mnohých krajinách je k dispozícii domáci zber veľkých zariadení spadajúcich do kategórie OEEZ. V prípade zakúpenia nového spotrebiča môžete vrátiť starý spotrebič maloobchodnému predajcovi, ktorý musí zabezpečiť jeho bezplatný odvoz, pokiaľ ide o spotrebič rovnakého typu a disponujúceho rovnakými funkciami ako zakúpené zariadenie.

Výrobca odmieta akúkoľvek zodpovednosť, ak pri používaní odsávača pár nebudú dodržané a rešpektované vyššie uvedené odporúčania a pokyny týkajúce sa inštalácie, údržby a používania.



Informacije i savjeti

OPREZ: Prilikom uporabe s uređajima za kuhanje dostupni dijelovi mogu se zagrijati.

U određenim okolnostima električni uređaj može biti izvor opasnosti.

- A) Prostorija mora imati propisno provjetravanje kada napa za štednjak rabi istovremeno s uređajima na plin ili druga goriva.
- B) Nemojte provjeravati stanje filtera dok napa za štednjak radi.
- C) Ne dodirujte žarulju pola sata nakon upotrebe uređaja.
- D) Nemojte paliti plamen ispod kuhinjske nape.
- E) Nemojte otvarati plinomjer ako na štednjaku nema posude, to je štetno za filtre i povećava opasnost od požara.
- F) Stalno provjeravajte prženu hranu kako biste izbjegli prskanje pregrijanog ulja i mogućnost požara.
- G) Odspojite utikač prije bilo kakvog održavanja.
- H) Treba se pridržavati propisa o ispuštanju zraka.
- I) Kad istodobno rade napa za štednjak i uređaji koji se napajaju energijom koja nije električna.

Podtlak u prostoriji ne smije biti veći od 4 Pa (4x10⁻⁵ bara).

J) Ako je kabel za napajanje oštećen, treba ga zamijeniti proizvođač, njegov serviser ili osobe sličnih kvalifikacija da bi se izbjegla opasnost.

K) Ovaj uređaj smiju upotrebljavati djeca starija od 8 godina i osobe sa smanjenim fizičkim, osjetilnim ili mentalnim sposobnostima ili nedostatkom iskustva i znanja ako su pod nadzorom ili su dobili upute u vezi sa sigurnom upotrebom uređaja te ako shvaćaju povezane opasnosti.

Djeca se ne smiju igrati uređajem. Djeca ne smiju čistiti niti održavati uređaj, osim ako su starija od 8 godina i ako su pod nadzorom.

L) Napa za štednjak namijenjena je za ugradnju iznad ploče za kuhanje koja ima više od četiri elementa,

M) Samo za upotrebu u zatvorenom prostoru i u kućanstvu.

N) Uređaj odspojite iz utičnice kada nije u upotrebi i prije čišćenja.

O) Pažnja! Pridržavajte se upozorenja u uputama koje se odnose na upotrebu uređaja prilikom ispuštanja zraka iz prostorije.

P) Postoji opasnost od požara ako se čišćenje ne provodi u skladu s uputama.

Q) Zrak se ne smije ispuštiti u dimovod koji se upotrebljava za odvod dima iz uređaja u kojima sagorijeva plin ili ostala goriva (ne odnosi se na uređaje koji samo ispuštaju zrak natrag u prostoriju).

I) Potreban je nadzor nad djecom kako se ona ne bi igrala s uređajem.

S) Upozorenje: Ako ne ugradite vijke ili pričvrсни uređaj u skladu s ovim uputama, mogu nastati rizici povezani sa strujom.

T) Poklopac se ne smije montirati na visinu manju od 65 centimetara.

U) Sito za filtriranje mora se redovito čistiti, u suprotnom nastaje opasnost od požara.

V) Instalacija se mora provesti poštujući upute o vijcima i položajima, koji lako mogu oštetiti spojne žice.

Ugradnja

- Provjerite napon, frekvenciju i snagu na nazivnoj naljepnici na kućištu.

- Preporučujemo da je dno nape, nakon ugradnje, najmanje 650 mm i najviše 750 mm iznad grijačih elemenata i plamenika (slika 1, 2).

Informacije: Napa za štednjak mora biti ugrađena i spojena na odvodne cijevi na mjestu gdje su ugrađeni drugi uređaji i koji troše drugi oblik energije koja se isporučuje na drukčiji način od električne (grijači vode, kuhala (štednjak/plin) itd.). Napa za štednjak ne smije se postavljati iznad štednjaka s rešetkama u visini očiju.

- Označite veličinu otvora u skladu s mjerama poklopca (slika 3, 4).

- Prije ugradnje, otvorite pregradu za ulje i okrenite vijak u smjeru kazaljke na satu odvijačem kako biste ga olabavili radi jednostavnije ugradnje. Odvijačem otpustite montažnu konstrukciju čvrsto pričvršćenu na kućište kako biste olakšali ugradnju cijelog uređaja (slika 5, 6).

- Pričvrstite ispušnu cijev na adapter cijevi i postavite je iznad nape za odvod zraka kao što je prikazano na slici 7.

- Umetnite napu za odvod zraka odzoddo prema gore u ormarić tako da se nosač za zaključavanje nasloni na donju policu (slika 8).

- Otvorite filter masnoće i odvijačem uklonite dva pričvrсна vijka. Podignite tako da u potpunosti nasjedne na dno ormarića.

Zategnite vijke koji pričvršćuju napu (slike 9, 10).

Upravljanje

① — Nisko

② — Srednje

③ — Visoko

B — Povećanje snage

☀ — Svjetlo

Gumb za brzinu:

Pritisnete li bilo koji gumb za brzinu, napa će raditi na toj brzini. Ponovno pritisnete taj gumb za brzinu i napa će prestati raditi.

Kad pritisnete gumb B, napa će 5 minuta raditi u načinu rada povećane snage, a zatim će se vratiti na brzinu 3.

Odgoda:

Pritisnite i zadržite gumb za brzinu na 2 sekunde kako biste aktivirali stanje odgode na toj postavki brzine. Zadano vrijeme odgode je 15 minuta. Kad istekne vrijeme odgode, izravno isključite uređaj.

Svjetlo:

Pritisnite gumb za svjetlo da biste ga uključili ili isključili.

Zamjena i održavanje

Ako je kabel za napajanje oštećen, mora ga zamijeniti proizvođač, njegov serviser ili osobe sličnih kvalifikacija da bi se izbjegla opasnost.

Zamjena svjetiljki

Poklopac je opremljen sustavom osvijetljenja koji se služi tehnologijom LED.

LED-ice jamče optimalno osvijetljenje, traju 10 puta duže od tradicionalnih svjetiljki i omogućuju 90 %-tnu uštedu električne energije.

U slučaju kvara sustava osvijetljenja obratite se tehničkoj službi.

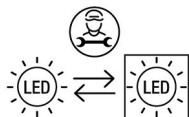

Filter s aktivnim ugljenom

U načinu rada kruženja zraka, isti se vraća u kuhinju kroz otvor na napi za štednjak.

Ta se metoda preporučuje ako ne koristite ploču za kuhanje intenzivno.

Kružno izmijenjeni zrak zahtijeva upotrebu filtera s aktivnim ugljenom radi uklanjanja neugodnih mirisa. Kako bi se osigurala najbolja radna svojstva nape za štednjak, filter s aktivnim ugljenom treba zamijeniti svakih 3 do 6 mjeseci, ovisno o upotrebi.

Postavljanje novog filtera s aktivnim ugljenom provedite u skladu s uputama u nastavku (slika 11):

1. Izvucite filter za masnoće.
2. Postavite filter s aktivnim ugljenom na središnji dio nosača motora.
3. Zamijenite filter za masnoću.

Informacije: Ovaj filter s aktivnim ugljenom ne može se prati i potrebno ga je zamijeniti prema potrebi.

Čišćenje filtera za masnoću

- Preporučljivo je očistiti metalni filter svaka tri mjeseca prateći upute u nastavku (slika 12):

- Uklonite metalni filter s nape za štednjak i operite ga u otopini vode i neutralnog tekućeg deterdženta pa ga ostavite da se natopi.
- Dobro isperite toplom vodom i ostavite da se osuši.
- Metalni filter može se prati i u perilici posuđa. Metalni filter može promijeniti boju nakon nekoliko pranja. To nije razlog za pritužbu ili zamjenu metalnog filtra.

Informacije: Postoji opasnost od požara ako se čišćenje ne provodi u skladu s uputama.



Ovaj uređaj označen je u skladu s Europskom direktivom 2012/19/EU o otpadnoj električnoj i elektroničkoj opremi iz 2013. u pogledu otpadnih električnih i elektroničkih uređaja (OEEO). Otpadni električni i elektronički uređaji sadrže zagađivače (koji mogu imati negativan učinak na okoliš) i bazne elemente (koji se mogu ponovno upotrijebiti). Važno je posebno obraditi otpadnu električnu i elektroničku opremu da bi se ispravno uklonili i odložili onečišćivači i vratili svi materijali. Pojedinci mogu imati važnu ulogu u postizanju cilja da otpadna električna i elektronička oprema ne postane ekološki problem. Treba se pridržavati nekoliko osnovnih pravila:

- uređaje OEEO ne smije se zbrinjavati kao kućanski otpad;
 - uređaje OEEO potrebno je odnijeti na namjenska područja za prikupljanje kojima upravlja gradsko vijeće ili registrirano poduzeće.
- U brojnim državama dostupna su sabirna mjesta za velike otpadne električne i elektroničke uređaje. Pri kupnji novog uređaja, stari uređaj možete vratiti prodavaču koji će ga preuzeti besplatno, samo ako je uređaj iste vrste ili ima jednake funkcije kao i kupljeni uređaj.

Proizvođač će odbaciti svaku odgovornost ako se pri upotrebi nape za štednjak ne poštuju gore navedene preporuke i upute u vezi s ugradnjom, održavanjem i upotrebom.

**Információk és tanácsadás****VIGYÁZAT: A hozzáférhető alkatrészek felforrósodhatnak, ha főzőberendezésekkel együtt használják ezeket.**

Bizonyos körülmények között az elektromos készülék veszélyt jelenthet.

- A) Ha a páraelszívót gázzal vagy más tüzelőanyaggal működő készülékkel egyidejűleg használják, a helyiségben megfelelő szellőzésnek kell lennie.
- B) Ne ellenőrizze a szűrők állapotát, amíg a páraelszívó működik.
- C) Ne érintse meg az izzót a készülék használatát követő fél órán belül.
- D) Ne gyűjtsön lángot a páraelszívó alatt.
- E) Ne nyissa ki a gázmérőt, ha nincs serpenyő a tűzhelyen, mivel ez károsítja a szűrőket és tűzveszélyt okozhat.
- F) Folyamatosan ellenőrizze az ételek sűtését, hogy megelőzze a túlmelegedett olaj kiforrósodását és tűzveszélyessé válását.
- G) Bármilyen karbantartás előtt húzza ki az elektromos dugaszt.
- H) Kötelezően tegyen eleget a levegő kibocsátására vonatkozó szabályoknak.
- I) Amikor a páraelszívó és az elektromos áramtól eltérő energiával működő készülékek egyidejűleg működnek. A negatív nyomás a helyiségben nem haladhatja meg a 4 Pa (4x10⁻⁵ bar) értéket.
- J) Ha a tápkábel megsérül, a veszély elkerülése érdekében cseréltesse ki a gyártóval, a gyártó szervizközpontjával vagy más szakemberrel.
- K) A berendezést 8 évnél idősebb gyermekek vagy csökkent fizikai, érzékszervi vagy mentális képességű, vagy tapasztalattal és ismerettel nem rendelkező személyek akkor használhatják, ha felügyelet alatt állnak vagy ha megfelelő utasításokkal látták el őket a berendezés biztonságos használatát illetően, és megértették a használatból eredő veszélyeket. Gyermekek nem játszhatnak a berendezéssel.
- L) A tisztítást és a karbantartást nem végezhetik gyermekek, kivéve, ha 8 évesnél idősebbek és felügyelik őket.
- A) A páraelszívó nem szerelhető négyenél több főzőlap-elemmel rendelkező főzőlap fölé.
- M) Kizárólag beltéri és háztartási használatra.
- N) Húzza ki a csatlakozódugót a fali aljzatból, ha a készüléket nem használja, illetve tisztítás előtt.
- O) Figyelem! Vegye figyelembe a készülék használati utasításában található figyelmeztetést, amely a levegő helyiségből való távozására vonatkozik.
- P) Tűzveszélyes, ha a tisztítást nem az utasításoknak megfelelően végzik.
- Q) A levegő nem vezethető ki olyan kürtőbe, amely olyan égéstermék elvezetésére szolgál, amelyek gázt vagy egyéb tüzelőanyagot elégető készülékekből származnak (nem vonatkozik olyan készülékekre, amelyek csupán a helyiségbe vezetik vissza a levegőt).
- I) A gyermekek felügyeletre szorulnak annak biztosítása érdekében, hogy nem játszanak a készülékkel.
- S) Figyelmeztetés: A csavarok vagy rögzítőeszközök beszerelésének az elmaradása vagy nem a jelen utasításoknak megfelelő beszerelése elektromos veszélyeket eredményezhet.
- T) A páraelszívó beépítési magassága nem lehet kevesebb 65 cm-nél.
- U) A szűrő rendszeres tisztítást igényel, ellenkező esetben tűzveszélyt jelentkezhet.
- V) A beszerelés az utasításokban meghatározott csavarok és pozíciók szerint végezze el, mivel ezek könnyen károsíthatják a csatlakozóvezetéseket.

Telepítés

- Ellenőrizze a feszültséget, a frekvenciát és a teljesítményt a házon található adattáblán.
- Javasoljuk, hogy a beszerelés után az elszívó alja legalább 650 mm-rel és legfeljebb 750 mm-rel legyen a kályha fűtélelemből és égő felett (1.2. ábra).

Információ: A páraelszívót olyan kivezetőnyíláshoz kell felszerelni és csatlakoztatni, amelyhez olyan más készülékek csatlakoznak, amelyek a villamos energiától eltérő energiát vezetnek le (vízmelegítők, bojlerok (tűzhely/gáztűzhely) stb.). A páraelszívót nem szabad magasztott rácsos tűzhely fölé szerelni.

- Jelölje be a kivágás méretét a burkolat méretei szerint (3.4. ábra).
- Beszerelés előtt nyissa ki az olajterelőt, és csavarhúzóval forgassa el a csavart az óramutató járásával megegyező irányba a megjelításhoz, így megkönnyíti a beszerelést. Lazítsa meg a házhoz szorosan rögzített rögzítőszerkezetet egy csavarhúzóval, így megkönnyíti a teljes készülék beszerelését (5.6. ábra).
- Rögzítse a kivezető csövet a csőadapterhez, és csatlakoztassa a páraelszívóhoz az ábra szerint (7. ábra).
- Helyezze be a páraelszívót alulról felfelé a szekrénybe, amíg a zárókonzol fel nem fekszik az alsó polcra (8. ábra).
- Nyissa ki a zsírszűrőt, és csavarhúzóval távolítsa el a két rögzítőcsavart. Emelje fel, amíg a készülék teljesen fel nem fekszik a szekrény aljánál. Húzza meg a páraelszívó rögzítőcsavarjait (9. 10. ábra).

Vezérlők

- ① — Alacsony
- ② — Közepes
- ③ — Magas
- B — Teljesítményfokozás
- ⊕ — Világítás

Sebesség gomb:

Nyomja meg bármelyik sebesség gombot, a páraelszívó ezen a sebességen fog működni, nyomja meg újra ezt a sebesség gombot, és a páraelszívó leáll. Ha megnyomja a B gombot, a páraelszívó 5 percig teljesítményfokozás üzemmódban működik, majd visszatér a 3-as sebességfokozathoz.

Késleltetés:

Tartsa lenyomva a sebesség gombot 2 másodpercig, majd adja meg a késleltetés értékét adott sebességen. Az alapértelmezett késleltetési idő 15 perc. Amint lejár a késleltetési idő, a készülék közvetlenül kikapcsol.

Világítás:

Nyomja meg a Világítás gombot a világítás be- vagy kikapcsolásához.

Csere és karbantartás

Ha a tápkábel megsérül, a veszély elkerülése érdekében cseréltesse ki a gyártóval vagy a gyártó szervizközpontjával vagy hasonlóan képzett szakemberrel.

Izzók cseréje

A páraelszívó LED technológián alapuló világítással rendelkezik.

A LED-ek optimális világítást biztosítanak, akár 10-szer hosszabb ideig tartanak, mint a hagyományos lámpák, és 90%-os villamosenergia-megtakarítást tesznek lehetővé.

A világítás meghibásodása esetén vegye fel a kapcsolatot a műszaki támogatással.

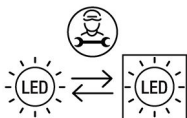

Szénszűrő

Újrakeringetés üzemmódban a levegő a páraelszívó nyílásán keresztül visszaáramlik a konyhába.

Ez a módszer akkor javasolt, ha nem használja intenzíven a főzőlapot.

A levegő visszakeringetéséhez szénszűrők használata szükséges a szagok eltávolításához. Páraelszívójának legjobb teljesítménye érdekében a szénszűrőt használatától függően 3-6 havonta ki kell cserélni.

Új szénszűrő beszereléséhez kövesse az alábbi lépéseket (11. ábra):

1. Távolítsa el a zsírszűrőt.
2. Helyezze a szénszűrőt a motortartó közepére.
3. Tegye vissza a zsírszűrőt.

Megjegyzés: Ez a szénszűrő nem mosható, és szükség szerint cserére szorul.

Zsírszűrők tisztítása

- Javasoljuk, hogy háromhavonta tisztítsa meg a fémszűrőt az alábbi utasítások betartásával (12. ábra):

- Távolítsa el a fémszűrőt a páraelszívóról, és mossa el víz és semleges folyékony mosószert tartalmazó oldatban, hagyja ázni.

- Alaposan öblítse le meleg vízzel, és hagyja megszáradni.

- A fémszűrő mosogatógépben is mosható. A fémszűrő színe többszöri mosás után megváltozhat. Ez nem ok a vásárlói panaszra, sem a fémszűrő cseréjére.

Információ: Tűzveszélyes, ha a tisztítást nem az utasításoknak megfelelően végzik.



A készülék címkézése megfelel a 2013-as, elektromos és elektronikus berendezések hulladékaira (WEEE) vonatkozó 2012/19/EU európai irányelvnek. Az elektromos és elektronikus berendezések hulladékai tartalmaznak úgy szennyező anyagokat (amelyek a környezetre negatív hatást fejthetnek ki), mint alapanyagokat (amelyek újrahasznosíthatók). Fontos, hogy az elektromos és elektronikus berendezések hulladékai megfelelő kezelés tárgyát képezzék a szennyező anyagok eltávolítása és semlegesítése, illetve az összes egyéb anyag visszanyerése érdekében. Az egyének fontos szerepet játszhatnak annak biztosításában, hogy az elektromos és elektronikus berendezések hulladékai ne váljanak környezeti problémává; fontos néhány alapvető szabály betartása:

- az elektromos és elektronikus berendezések hulladéka nem kezelhető háztartási hulladékként;

- az elektromos és elektronikus berendezések hulladékát kötelezően erre kijelölt gyűjtőponton adja le, amelyet az önkormányzat vagy bejegyzett vállalat üzemeltet.

Számos országban elérhető lehet a nagy méretű elektromos és elektronikus berendezések hulladékainak a begyűjtése közvetlenül a háztartásból. Új berendezés vásárlásakor a régi berendezés visszaadható a forgalmazónak, aki térítésmentesen begyűjti, feltéve, ha a berendezés típusa és funkciója megegyezik a vásárolt készülékével.

A gyártó elhárít minden felelősséget, ha a páraelszívó használata során nem tartják be és nem tartják tiszteletben a fenti üzembe helyezési, karbantartási és használati ajánlásokat és utasításokat.



Informacije in nasveti

POZOR: Dostopni deli se lahko med uporabo kuhalnika močno segrejejo.

V določenih okoliščinah lahko električni aparat predstavlja nevarnost.

- A) Če kuhinjsko nabo uporabljate sočasno s aparati na plin ali druga goriva, mora biti v prostoru zagotovljeno ustrezno prezračevanje.
 - B) Med delovanjem kuhinjske nape ne preverjajte stanja filtrov.
 - C) Pol ure po uporabi aparata se ne dotikajte žarnice.
 - D) Pod kuhinjsko nabo ne prižigajte plamena.
 - E) Ne odpirajte merilnika plina, kadar na štedilniku ni posode, saj to škoduje filtrom in predstavlja nevarnost požara.
 - F) Hrano med cvrtjem nenehno preverjajte, da se pregreto olje ne bi razpršilo in povzročilo nevarnosti požara.
 - G) Pred kakršnim koli vzdrževanjem iztaknite električni vtič.
 - H) Upoštevati je treba predpise glede odvajanja zraka.
 - I) Kadar sočasno delujejo kuhinjska napa in naprave, ki se napajajo z energijo, razen elektrike.
- Podtlak v prostoru ne sme presegati 4 Pa (4x10⁻⁵ barov).
- J) Če je napajalni kabel poškodovan, ga mora zamenjati proizvajalec, serviser ali podobno usposobljena oseba, da prepreči morebitne nevarnosti.
 - K) Ta aparat lahko uporabljajo otroci, starejši od 8 let, ter osebe z zmanjšanimi fizičnimi, senzoričnimi ali umskimi zmognostmi ali s pomanjkanjem izkušenj in znanja, pod ustreznim nadzorom, ali če imajo navodila za varno uporabo aparata ter če razumejo s tem povezana tveganja. Otroci se z aparatom ne smejo igrati. Otroci ne smejo izvajati čiščenja in vzdrževanja aparata, razen če so stari več kot 8 let in so pod nadzorom.
 - L) Kuhinjska napa je namenjena namestitvi nad kuhhalno ploščo z največ štirimi kuhališči.
 - M) Samo za uporabo v zaprtih prostorih in gospodinjstvih.
 - N) Ko aparata ne uporabljate in pred čiščenjem iztaknite kabel iz vtičnice.
 - O) Pozor! Upoštevajte opozorilo v navodilih za uporabo, ki se nanaša na delovanje aparata, ko se zrak odvaja iz prostora.
 - P) Če aparata ne čistite v skladu z navodili, obstaja nevarnost požara.
 - Q) Zrak ne sme biti speljan v izhodno cev za odvajanje izpušnih plinov naprav z izgorevanjem plina ali drugega goriva (to ne velja za aparate, ki zrak zopet vračajo nazaj v prostor).
 - I) Otroci morajo biti pod nadzorom, da se ne bi igrali z aparatom.
 - S) Opozorilo: Če vijakov ali delov za pritrditev ne namestite v skladu z navodili, obstaja električna nevarnost.
 - T) Napa mora biti nameščena na najmanjši višini 65 cm.
 - U) Filter je treba redno čistiti, sicer obstaja nevarnost požara.
 - V) Namestitev je treba izvesti z ustreznimi vijaki in v položaj, naveden v navodilih, sicer se lahko poškodujejo priključne žice.

Namestitev

- Preverite napetost, frekvenco in moč na nazivni ploščici na ohišju.
 - Priporočamo, da je spodnji del nape po namestitvi najmanj 650 mm in največ 750 mm nad grelnimi elementi in gorilniki štedilnika (sliki 1, 2).
- Informacije: Kuhinjsko nabo je treba namestiti in priključiti na odvodne cevi, na katerih so nameščene druge naprave, ki se napajajo z drugimi energenti, ki niso elektrika (grelniki vode, kotli, štedilniki (štedilniki/plinske peči) itd.). Kuhinjske nape se ne sme namestiti nad štedilnik z rešetkami v višini oči.
- Velikost izreza označite glede na dimenzije pokrova (sliki 3, 4).
 - Pred namestitvijo odprite oljno pregrado in z izvijačem obrnite vijak v smeri urinega kazalca, da ga sprostite za lažjo namestitev. Z izvijačem sprostite montažno konstrukcijo, ki je tesno pritrjena na ohišje, da olajšate namestitev celotnega aparata (sliki 5, 6).
 - Izpušno cev pritrdite na cevni nastavek in jo namestite nad kuhinjsko nabo, kot je prikazano (slika 7).
 - Vstavite kuhinjsko nabo od spodaj navzgor v omarico, da se zaklepni nosilec nasloni na spodnjo polico (slika 8).
 - Odprite maščobni filter in z izvijačem odstranite dva pritrdilna vijaka. Dvignite ga, da ga popolnoma namestite na dno omarice. Privijte vijake, s katerimi je pritrjen pokrov kuhinjske nape (sliki 9, 10).

Upravljalni elementi

- ① — Nizko
- ② — Srednje
- ③ — Visoko
- B — Ojačano
- ⊕ — Luč

Gumb za hitrost:

Če pritisnete katerikoli gumb za hitrost, bo napa delovala s to hitrostjo, če ponovno pritisnete ta gumb za hitrost, pa bo napa prenehala delovati. Ko pritisnete gumb B, bo napa 5 minut delovala v stanju ojačanja, nato pa se bo vrnila na hitrost 3.

Zakasnitev:

Dolgo pritisnite gumb za hitrost za 2 sekundi, da preidete v stanje zakasnitve pri tej hitrosti. Privzeta zakasnitev je 15 minut.

Po izteku časa zakasnitve se napa izklopi.

Luč:

Pritisnite gumb za luč, da vklopite ali izklopite luč.

Zamenjava in vzdrževanje

Če je priključni kabel poškodovan, morate preprečiti morebitna tveganja, zato ga sme nadomestiti samo proizvajalec, njegov servisni agent ali drug kvalificiran serviser.

Menjava sijalk

Napa ima sistem osvetlitve, ki temelji na tehnologiji LED.

Sijalke LED zagotavljajo optimalno osvetlitev in tajajo do 10-krat dlje kot običajne sijalke, in omogočajo 90-odstotni prihranek električne energije.

Če sistem osvetlitve ne deluje brezhibno, se obrnite na tehnični servis.

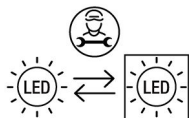

Oglijkov filter

V načinu ponovnega kroženja se zrak skozi odprtino v kuhinjski napi vrača nazaj v kuhinjo.

Ta metoda je priporočljiva, če kuhalne plošče ne uporabljate intenzivno.

Pri ponovnem kroženju zraka je treba uporabiti filtre z ogljem za odstranjevanje neprijetnih vonjav. Da bi zagotovili najboljšo zmogljivost kuhinjske nape, je treba filter z ogljem zamenjati vsakih 3-6 mesecev, odvisno od uporabe.

Če želite pritrčiti nov filter z ogljem, sledite spodnjim korakom (slika 11):

1. Odstranite maščobni filter.
2. Postavite filter z ogljem na sredino nosilca motorja.
3. Ponovno namestite maščobni filter.

Informacije: Filtra z ogljem ni mogoče prati, zato ga je treba po potrebi zamenjati.

Čiščenje maščobnih filtrov

- Kovinski filter je priporočljivo očistiti vsake tri mesece po naslednjih navodilih (slika 12):

- Kovinski filter odstranite s kuhinjske nape in ga operite v raztopini vode in nevtralnega tekočega detergenta ter pustite, da se namoči.

- Temeljito sperite s toplo vodo in pustite, da se posuši.

- Kovinski filter lahko operete tudi v pomivalnem stroju. Kovinski filter lahko po več pranjih spremeni barvo. To ni razlog za pritožbo stranke ali zamenjavo kovinskega filtra.

Informacije: Če aparata ne čistite v skladu z navodili, obstaja nevarnost požara.



Ta naprava je označena v skladu z evropsko direktivo 2012/19/EU o odpadni električni in elektronski opremi iz leta 2013 (OEEO).

OEEO vsebuje onesnaževalne snovi (ki lahko negativno vplivajo na okolje) in osnovne elemente (ki jih je mogoče ponovno uporabiti).

Pomembno je, da je OEEO obdelana s posebnimi postopki za pravilno odstranjevanje in odlaganje onesnaževal ter predelavo vseh materialov.

Kot posamezniki lahko pomembno vplivamo na to, da OEEO ne postane okoljska težava; upoštevati moramo zgolj nekaj osnovnih pravil:

- z OEEO ne smete ravnati kot z gospodinjstskimi odpadki;
- OEEO je treba odpeljati v posebne zbirne centre, ki jih upravlja mestni svet ali registrirano podjetje.

V številnih državah je na voljo odvoz OEEO od doma. Ob nakupu novega aparata lahko starega oddate pri prodajalcu, ki ga je dolžan brezplačno prevzeti po načelu »stara za novo«, če je nova oprema enake vrste in ima enake funkcije kot stara.

Proizvajalec zavrača vsakršno odgovornost, če pri uporabi kuhinjske nape ne upoštevate prej navedenih priporočil in navodil glede namestitve, vzdrževanja in uporabe.

**Informacije i saveti****OPREZ:** Dostupni delovi mogu postati vrući kada se koriste sa uređajima za kuvanje.

U određenim okolnostima električni uređaj može predstavljati opasnost.

- A) Mora postojati adekvatna ventilacija prostorije kada se kuhinjska napa koristi istovremeno sa aparatima koji sagorevaju gas ili druga goriva.
- B) Nemojte proveravati status filtera dok kuhinjska napa radi.
- C) Ne dodirujte sijalicu u roku od pola sata nakon upotrebe uređaja.
- D) Nemojte paliti plamen ispod kuhinjske nape.
- E) Izbegavajte otvaranje gasometra kada na šporetu nema posude, jer je to štetno za filtere i predstavlja opasnost od požara.
- F) Stalno proveravajte prženje hrane kako biste izbegli prskanje pregrijanog ulja i opasnost od požara.
- G) Isključite električni utikač pre bilo kakvog održavanja.
- H) Moraju se poštovati propisi koji se odnose na ispuštanje vazduha.
- I) Kada su napa i uređaji koji se napajaju energijom koja nije električna istovremeno u funkciji. Negativan pritisak u prostoriji ne sme biti veći od 4 Pa (4x10⁻⁵ bara).
- J) Ako je mrežni kabl oštećen, mora da ga zameni proizvođač, radnik servisne službe ili slično kvalifikovana lica kako bi se izbegla opasnost.
- K) Ovaj uređaj smeju da koriste deca uzrasta od 8 godina i osobe sa smanjenim fizičkim, čulnim ili mentalnim sposobnostima ili nedostatkom iskustva i znanja, ako su pod nadzorom ili ako imaju na raspolaganju uputstva u vezi sa upotrebom uređaja na bezbedan način i ako razumeju opasnosti koje su uključene. Deca ne smeju da se igraju uređajem. Čišćenje i održavanje od strane korisnika ne smeju da vrše deca ako nisu starija od 8 godina ili su bez nadzora.
- L) Napa nije predviđena za ugradnju nad pločom za kuvanje koja ima više od četiri elementa ploča za kuvanje.
- M) Samo za upotrebu u zatvorenom prostoru i upotrebu u domaćinstvu.
- N) Kada uređaj nije u upotrebi i pre čišćenja, isključite ga iz utičnice.
- O) Pažnja! Pridržavajte se upozorenja iz uputstva koje se odnosi na rad uređaja kada se vazduh ispušta iz prostorije.
- P) Postoji opasnost od požara ako se čišćenje ne vrši u skladu sa uputstvima.
- Q) Vazduh se ne sme ispuštati u dimnjak koji se koristi za ispuštanje isparenja iz uređaja koji sagorevaju gas ili druga goriva (ne primenjuje se na uređaje koji samo ispuštaju vazduh nazad u prostoriju).
- I) Deca treba da budu pod nadzorom kako biste obezbedili da se ne igraju sa uređajem.
- S) Upozorenje: Ako se zavrtnji ili uređaji za pričvršćivanje ne postavite u skladu sa ovim uputstvima, to može dovesti do električnih opasnosti.
- T) Visina ugradnje nape ne sme biti manja od 65 cm.
- U) Rešetka filtera se mora redovno čistiti, u suprotnom postoji opasnost od požara.
- V) Ugradnja mora biti izvedena u skladu sa zavrtnjima i položajima koji se zahtevaju u uputstvu, inače se priključne žice lako mogu oštetiti.

Ugradnja

- Proverite napon, frekvenciju i snagu na natpisnoj nalepnici na kućištu.
 - Preporučujemo da nakon ugradnje dno nape ne bude manje od 650 mm i ne više od 750 mm iznad grejnih elemenata i gorionika šporeta (slika 1, 2).
- Informacije: Napa mora biti instalirana i povezana sa dimnjacima gde su instalirani drugi uređaji i koji troše drugu energiju kojom se napaja drugačije od električne energije (grejači vode, bojleri, štednjaci (štednjaci/plinske peći) itd.). Napa za štednjak se ne sme postavljati iznad štednjaka sa rešetkama u visini očiju.
- Označite veličinu otvora u skladu sa dimenzijama poklopcu (slika 3, 4).
 - Pre ugradnje, otvorite pregradu za ulje i okrenite zavrtnj nadesno pomoću odvijača da biste ga olabavili radi lakše ugradnje. Odvijačem olabavite montažnu konstrukciju čvrsto pričvršćenu na kućište kako biste olakšali ugradnju cele mašine (slika 5, 6).
 - Pričvrstite izduvni cev na adapter za cev i stavite je preko nape za odvod vazduha kao što je prikazano (slika 7).
 - Umetnite napu za odvod vazduha odozdo prema gore u ormarić dok se nosač za zaključavanje ne nasloni na donju policu (slika 8).
 - Otvorite filter za masnoću i uklonite dva zavrtnja za pričvršćivanje odvijačem. Podignite dok u potpuno ne nasadne na dno ormarića. Zategnite zavrtnje koji pričvršćuju aspirator (slika 9, 10).

Upravljački elementi

- ① — Nisko
- ② — Srednje
- ③ — Visoko
- B — Pojačanje
- ☉ — Svetlo

Dugme za brzinu:

Pritisnite bilo koje dugme za brzinu, napa će raditi na toj brzini, ponovo pritisnite to dugme za brzinu i napa će prestati da radi.

Kada pritisnete dugme B, napa će raditi u stanju pojačane snage 5 minuta, a zatim će se vratiti na brzinu 3.

Odlaganje:

Pritisnite i zadržite dugme za brzinu na 2 sekunde da biste aktivirali stanje odlaganja na toj brzini. Podrazumevano vreme odlaganja je 15 minuta. Kada istekne vreme odlaganja, direktno isključite uređaj.

Svetlo:

Pritisnite dugme za Svetlo da biste ga uključili ili isključili.

Zamena i održavanje

Ako je mrežni kabl oštećen, mora da ga zameni proizvođač, radnik servisne službe ili slično kvalifikovana lica kako bi se izbegla opasnost.

Zamena lampi

Napa je opremljena sistemom osvetljenja zasnovanim na LED tehnologiji.

LED lampice garantuju optimalno osvetljenje, trajanje do 10 puta duže od tradicionalnih lampica i omogućavaju uštedu od 90% električne energije.

U slučaju kvara sistema osvetljenja obratite se tehničkoj službi.

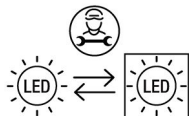

Filter sa aktivnim ugljem

U režimu kruženja vazduha, isti se vraća u kuhinju kroz otvor na kuhinjskoj napi.

Taj metod se preporučuje ako ne koristite ploču za kuvanje intenzivno.

Kružno izmenjeni vazduh zahteva upotrebu filtera sa aktivnim ugljem za uklanjanje neprijatnih mirisa. Da bi se osiguralo najbolje performanse kuhinjske nape, filter sa aktivnim ugljem treba menjati svakih 3–6 meseci, u zavisnosti od upotrebe.

Novi filter sa aktivnim ugljem postavite u skladu sa sledećim koracima (slika 11):

1. Uklonite filter za masnoću.
2. Postavite filter sa aktivnim ugljem na sredinu nosača motora.
3. Zamenite filter za masnoću.

Informacije: Ovaj filter sa aktivnim ugljem se ne može prati i mora se zameniti po potrebi.

Čišćenje filtera za masnoću

- Preporučuje se čišćenje metalnog filtera svaka tri meseca primenom sledećih uputstava (slika 12):

- Uklonite metalni filter sa kuhinjske nape i operite ga u rastvoru vode i neutralnog tečnog deterdženta, ostavljajući ga da se natopi.

- Temeljno ga isperite toplom vodom i ostavite da se osuši.

- Metalni filter se takođe može prati u mašini za pranje sudova. Metalni filter može da promeni boju nakon nekoliko pranja. Ovo nije razlog za reklamaciju kupca ili zamenu metalnog filtera.

Informacije: Postoji opasnost od požara ako se čišćenje ne vrši u skladu sa uputstvima.



Ovaj uređaj je označen u skladu sa Evropskom direktivom 2012/19/EU o propisima o otpadnoj električnoj i elektronskoj opremi iz 2013. u pogledu električnih i elektronskih uređaja (OEEO). OEEO sadrži i zagađujuće supstance (koje mogu negativno uticati na životnu sredinu) i osnovne elemente (koji se mogu ponovo koristiti). Važno je da se OEEO otpad podvrgne određenoj obradi kako bi se pravilno uklonili i odložili zagađivači i ponovo iskoristili svi materijali. Pojedinci mogu igrati važnu ulogu u osiguravanju da OEEO ne postane ekološki problem; neophodno je pratiti nekoliko osnovnih pravila:

- OEEO ne treba tretirati kao kućni otpad;

- OEEO treba odneti u za to namenjena područja prikupljanja kojima upravlja gradska opština ili registrovano preduzeće.

U mnogim državama su dostupna sabirna mesta za velike OEEO. Kada kupite novi uređaj, stari možete vratiti prodavcu koji ga mora besplatno prihvatiti jednokratno, sve dok je uređaj ekvivalentnog tipa i ima iste funkcije kao kupljeni uređaj.

Proizvođač će odbiti svaku odgovornost ako se gorenavedene preporuke i uputstva u vezi sa ugradnjom, održavanjem i upotrebom ne primenjuju i ne poštuju prilikom upotrebe kuhinjske nape.