

HYUNDAI
POWER PRODUCTS

KÖRFŰRÉS HYD-185R

Használati útmutató





Műszaki adatok

Súly	3.85 kg
Méret	325x260x235mm
Tárcsa méret	185x20x2.4/24T
Vágási vastagság 90°-on	63mm
Vágási vastagság 45°-on	42mm
Tápfeszültség	230V
Frekvencia	50 Hz
Teljesítmény	1300W
Fordulatszám	5500 ford./perc
Kézre ható rezgésszám	1.58m/s ²
Zajszint Lpa	96dB (A)
Lwa	107dB (A)
K	3 dB

Főbb részek:

Az asztal dőlésszögét a rögzítő csavar (11) kinyitása után az állítóív (21) segítségével (45°-ig.) állíthatja. Az indító kapcsolóval (4) elindított gép forgását a nyomógombbal (5) fixálhatja. Az indító kapcsoló ismételt behúzásával a nyomógomb kipattan.



A körfűrészlap csere



Fűrészárca cseréhez a csőkulcs (17) és a tengelyrögzítő gomb (14) benyomása szükséges

A körfűrészlap cseréje:

Csak éles, sérülésmentes fűrészlapot használjon.

A repedt vagy deformálódott fűrészlapot azonnal ki kell cserélni.

Ne használjon HSS acélból készült fűrészlapot, csak vídiabetétest.

Rögzítse a fűrészlap tengelyét a rögzítő gomb (14) benyomásával, majd lazítsa meg a rögzítő csavart az imbuszkulccsal (17) vegye ki a csavart (20) és a szorító tárcsát (19).

Emelje fel a védőburkolatot (13), ami a forgásponton (27) fordul el, majd vegye le a használt fűrészlapot és helyezzen fel egy másikat úgy, hogy a fogak a forgás irányába mutassanak, mely a felső fix védőburkolaton (7) nyíllal van jelölve. Általában a körfűrészzen is ott van a nyíl.

Helyezze vissza a szorító tárcsát a fűrészlapra és csavarja be a rögzítő csavart.

Fordítsa vissza a mozgatható védőlemezt (13) az eredeti helyzetébe.

Figyelem!

Mielőtt hozzákezd a fűrészlap cseréjéhez, húzza ki a készülék elektromos vezetékét a hálózathoz.

A vágásmélység beállítása:

A vágásmélység fokozatmentesen állítható.

A vágás szép lesz, ha a fűrészlap kb. 3 mm-re lóg túl az anyagon.

Nyomja le a rögzítő kart (25), majd fordítsa az alaplapot (12), a forgáspontján (27) a kívánt magasságba, mértékét a számozott zárt íven (26) láthatja, illetve ellenőrizheti.

Ezután engedje vissza a rögzítő kart (25).

A dőlésszög beállítása:

A dőlésszög fokozatmentesen állítható 0-45° között a (11) csavar fellazításával a (21) állítóívben, az alaplap (12) elfordításával a forgáspontokon (22).

A szénkefe cseréje:

Csavarja ki a szénkefe szorító csavarját (6a), húzza ki a szénkefét (6), tisztítsa ki a fészket a lerakódott szennyeződéstől, majd helyezze be az új szénkefét, nyomja fel a rugóval, majd helyezze rá a szénkefe szorító csavart (6a) és csavarja a helyére. Szorítsa meg a csavart.

A dobozban nincs tartalék szénkefe.

Főbb részek megnevezése

1	Motor	14	Motortengely rögzítő gomb
2	Markolat	15	Szellőző burkolat
2a	Segéd markolat	16	Kábelvédő gumi
3	Elszívó nyílás	17	Dudókulcs
4	Indító kapcsoló	18	Körfűrészlap
5	Rögzítő gomb	19	Szorító alátét
6	Szénkefe	20	Rögzítő csavar
6a	Szénkefe rögzítő csavar	21	Állító ív
7	Késvédő burkolat (fix)	22	Forgáspont
8	Belső rögzítő tárcsa	23	Belső szorító tárcsa
9	Vezetősín (tartozék)	24	Motortengely (lapolt)
10	Rögzítő csavar	25	Rögzítő csavar
11	Rögzítő csavar	26	Zárt ív
12	Alaplap	27	Forgáspont
13	Forgó védőlemez	28	230V-os vezeték, villásdugóval

Képek a gépről



A gép megvezetése:

A párhuzamos vezetősín (9) rögzítése

A párhuzamos vezetősínnel maximum:

10 cm távolságban párhuzamos vágható.

Lazítsa meg a rögzítő csavart (10).

Helyezze a vezetősínt (9) az alaplapba az ábra szerint.

Állítsa a vezetősínt a munkához megfelelő távolságra.

Szorítsa meg a beállító csavart (10).

Használat:

Rögzítse a munkadarabot.

Győződjön meg róla, hogy a látható (színe) oldal lefelé néz, mert a vágás azon az oldalon pontosabb, mert a kés alulról felfelé forogva dolgozik.

Kapcsolja be a készüléket, a kapcsoló rögzítő gomb (5) benyomása után annak benyomva tartásával az indítókapcsolót (4) behúzhatja.

A gép csak a kapcsoló behúzva tartásáig működik, annak elengedése után a rögzítő gomb visszareteszel, a gép leáll.

Csak teljesen felpörgött géppel közelítse meg a vágandó anyagot, illetve csak ekkor kezdje meg a vágást.

Ne fejtessen ki túl erős nyomást a fűrész tárcsára (18). Hagyjon elég időt a fűrész tárcsának, hogy elvágja a munkadarabot.

A készüléket lehetőleg két kézzel fogja a markolatoknál (2) és (2a). Ezzel optimálisan tudja a készüléket kontrollálni.

Porkivezetés:

Egy porszívó csatlakoztatható a porkivezetéshez (3) (nem tartozék), közvetlenül a kivezetéshez vagy

adapteren keresztül. Ha szükséges, először csatlakoztassa az adaptert. Érdemes ipari használatra tervezett porszívót használni.

Tartozékok

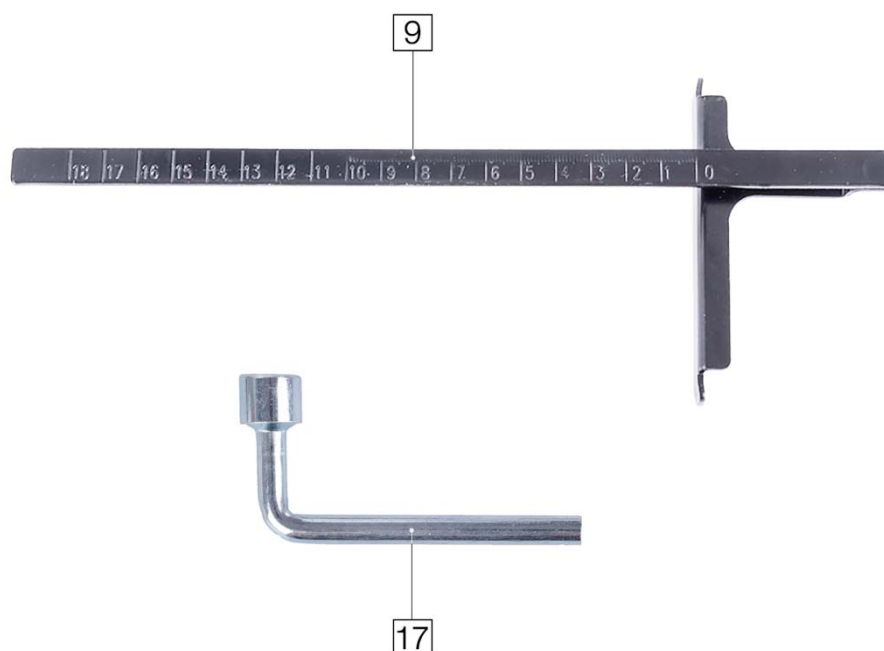

ÁLTALÁNOS MUNKAVÉDELMI UTASÍTÁSOK

FIGYELEM:

A körfűrészgép balesetveszélyes.

Elektromos gépek használatakor a tűz, áramütés és személyi sérülés veszélyének csökkentése érdekében mindig be kell tartani az alapvető munkavédelmi óvórendszabályokat, ideértve az alábbiakban leírtakat is.

Mielőtt megkezdené termékünk használatát, olvassa el mindezeket az utasításokat és tartsa is be őket.

Az asztalosműhely kiemelten tűzveszélyes!

A biztonságos és balesetmentes működtetés érdekében

Tartsa tisztán a munkaterületet, és a gépet.

Vizsgálja meg a munkavégzés környezetét.

Az elektromos gépeket nem szabad esőben és nyirkos nedves helyeken használni.

Gondoskodjon a munkavégzés helyének megfelelő megvilágításáról.

Tilos az elektromos gépeket, így a körfűrész gépet is tűz és robbanásveszélyes környezetben használni.

Védekezzen az áramütés ellen.

Csak 230V-os földelt hálózatba csatlakoztassa a gépet. Használjon gumitalpú vasaltorrú cipőt a munkavégzés folyamán. Ellenőrizze a kábel és a hálózati csatlakozó sértetlenségét.

Sérült vezetékkel, ne használja a gépet.

Tartsa távol a kisgyermekeket.

Ne engedje a munkaterület közelébe a gyermekeket, tartson távol mindenkit a vezetékektől és hosszabbítóktól, valamint a gépektől, akik nem a munkavégzéshez kapcsolódóan vannak jelen.

A használaton kívüli gépeket zárja el.

Ezeket, a gépeket, zárt helyen kell tárolni, hogy illetéktelenek, vagy kisgyermek ne tudjanak hozzáférni.

A munka befejezése és a tárolás megkezdése előtt gondosan takarítsa le a gépet a szennyeződésektől.

Ne erőltesse túl gépet.

A rendeltetészerűen használja a gépet. Ez a fűrészgép nem ipari felhasználásra készült.

Használja mindig a megfelelő gépet és szerszámot.

Ne erőltesse túl gépét. Nagyobb teljesítményű gépet igénylő munkavégzéshez, használjon nagyteljesítményű gépet. Ne használja a körfűrészgépet a rendeltetéstől eltérő célra. Ne csináljon átalakítást a gépen.

Viseljen megfelelő ruházatot.

Nem szabad bő ruhát, gyűrűt, vagy más ékszert viselni, ezek ugyanis beakadásukkal balesetet okozhatnak. A hosszú hajat le, vagy be kell kötni.

Használjon védőszemüveget.

Porképződéssel járó munkavégzés során az arcmaszk, (porvédő maszk) viselése is ajánlott.

Csatlakoztasson porelszívót, ha lehetséges.

Karbantartás tisztítás.

Rendszeresen tisztítsa meg a gépet munkavégzés után, ha szükséges közben is. A forgó alkatrészeket ne olajjal, hanem spray-el fújja be. Például: WD-40-nel.

A körfűrész fogai különösen élesek és a forgás miatt különösen balesetveszélyes.

Rövid munkadaraboknál, fogja azokat satuba, vagy más befogóba,

HULLADÉKKEZELÉS: Az elektromos kéziszerszámokat, tartozékokat és csomagolóanyagokat a környezetvédelmi szempontoknak megfelelően kell újra felhasználásra leadni.

Csak az EU- tagországok számára: Ne dobja ki az elektromos kéziszerszámokat a háztartási szemétkorba! Az elhasznált villamos és elektronikus berendezésekre vonatkozó 2012/19/EU európai irányelvnek és a megfelelő országos törvényeknek megfelelően a már nem használható elektromos kéziszerszámokat külön össze kell gyűjteni és a környezetvédelmi szempontoknak megfelelően kell újra felhasználásra leadni.



Magyarországi kizárólagos forgalmazó:

Devon Imp-Ex Kft.

1103 Budapest, Noszlopy u. 34.

Garanciális szerviz:

1211 Budapest (Csepel Gyártelep)

Déli bekötő-út 10/C

www.barkacsgep.com