

KAPÁLÓGÉP HASZNÁLATI ÚTMUTATÓ
(Eredeti használati útmutató)

**MANUAL DE UTILIZARE ȘI ÎNTREȚINERE
PENTRU MOTOCULTIVATOR**
(Traducere din instructiunea de utilizare original)

MANUALE D'USO PER MOTOZAPPA
(Traduzione delle istruzioni originali)

INSTRUCTIONS FOR USE OF THE HOEING MACHINE
(Translation of the original Operating Manual)

UPUTA ZA UPORABU KOPAČICE
(Prijevod originalne upute za uporabu)

BEDIENUNGSANLEITUNG FÜR HACKMASCHINEN
(Übersetzung der original Bedienungsanleitung)

NÁVOD NA POUŽITIE ROTAVÁTORA
(Pôvodný návod na použitie)

HU

RO

IT

EN

HR

DE

SK

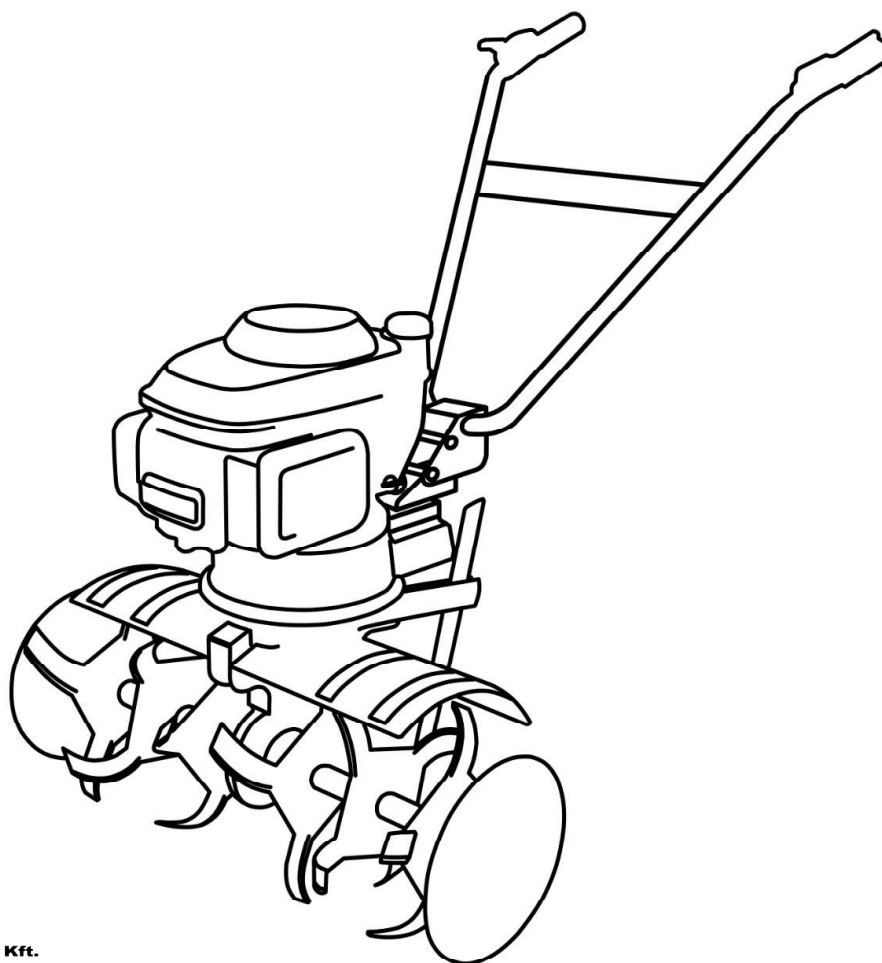

1

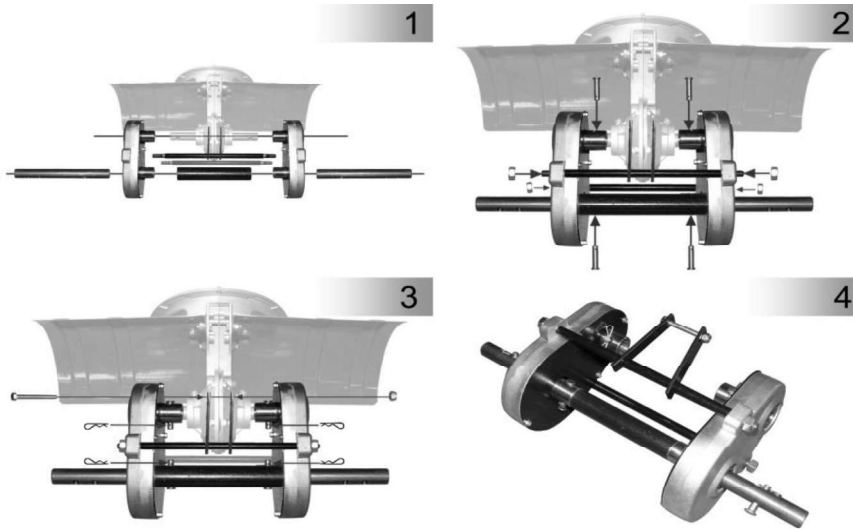

2

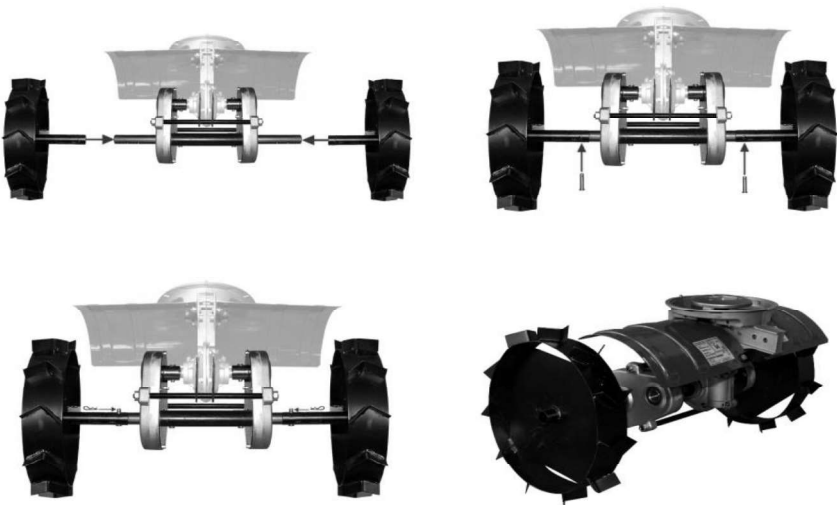

3

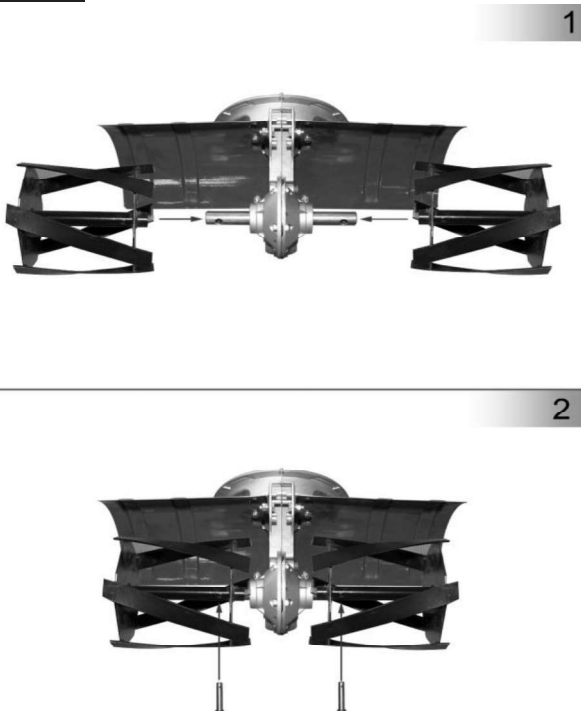

4

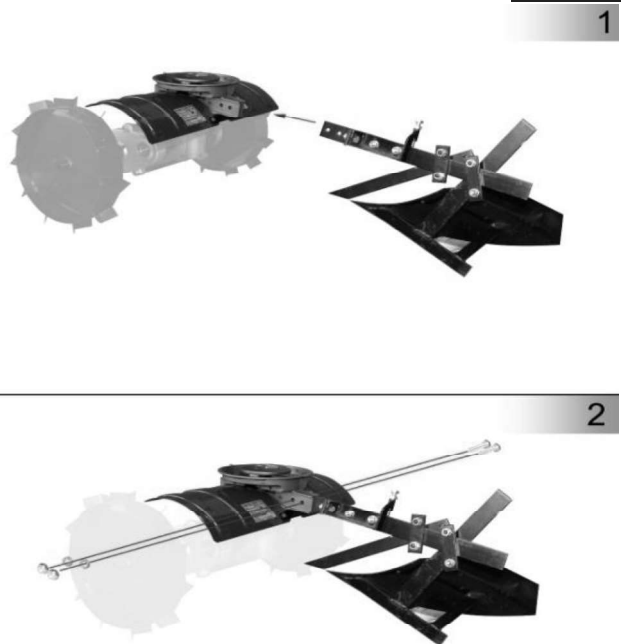

5



6



7



Tartalom

1.	Biztonsági előírások.....	4
1.1.	Ügyeljen a kapálógép helyes használatára!	4
1.2.	Általános biztonsági tudnivalók.....	4
1.3.	A kapálógéppel történő munka megkezdése előtt	4
1.4.	A készülékkel történő munkavégzés során.....	5
1.5.	A kapálógépen végzett műveletek előtt	5
1.6.	A kapálógéppel történő munkavégzés után	5
1.7.	Biztonsági berendezések.....	6
1.7.1.	Védőburkolat	6
1.7.2.	Biztonsági kuplung.....	6
1.8.	Szimbólumok a gépen	6
2.	A kapálógép leírása, műszaki adatok	6
2.1.	Műszaki adatok.....	7
2.2.	Gyártó:.....	7
3.	A kapálógép üzemeltetése	8
4.	Kapálógép karbantartási utasítás	9
5.	Tartozékok.....	9
6.	Kiegészítők.....	9
6.1.	A kiegészítők felszerelése	10

1. Biztonsági előírások

1.1. Ügyeljen a kapálógép helyes használatára!

Ne üzemelje be a kapálógépet, amíg a kezelési utasítást meg nem ismerte, mert súlyos balesetet szenvedhet!

A kapálógépet a ház körüli szabadidős kertgazdálkodáshoz terveztük. Alkalmas a talaj magágy-előkészítési munkáinak elvégzésére, valamint gyomirtási és más talajművelési feladatokra. A csatlakozó adapterekkel szerelve alkalmas; sarabolási, szántási, bakhát készítési, illetve a kultivátorral gyomirtási tevékenységekhez, a jelen kezelési útmutatóban közölt leírások és útmutatók szerint. Szállítása szét- (a tolórúd meglazítását követően a gépre hajtva) vagy összeszerelt állapotban történhet. Mindkét esetben ügyeljen a szállító járműhöz történő stabil rögzítésre. Amennyiben szétszerelt állapotban szállította, ügyeljen a pontos összeszerelésre!

A jelen kezelési utasításában leírtaktól eltérő használatból eredő károkért, sérülésekért a gyártó nem vállal felelősséget. A kapálógép használója felelősséggel tartozik harmadik személyek testi épségében, vagy tulajdonában keletkezett károkért. A kapálógépen önhatalmúlag végzett módosítások kizárják a gyártó fentiekből eredő károkért vállalt szavatosságát.

1.2. Általános biztonsági tudnivalók

- A kapálógép első használata előtt olvassa el gondosan ezt az üzemeltetési leírást és kövesse a benne foglaltakat.
- Tájékoztassa a készülék többi használóját a kapálógép helyes alkalmazásáról.
- Az üzemeltetési leírást gondosan őrizze meg és a használat során tartsa elérhető helyen.
- Tulajdonosváltás esetén a kapálógéppel együtt adja át az üzemeltetési leírást is.
- A pótalkatrészeknek meg kell felelniük a gyártó által előírt követelményeknek, ezért csak eredeti, vagy a gyártó által engedélyezett alkatrészeket használjon.
- A javításokat kizárólag szakszervizben végeztesse.

1.3. A kapálógéppel történő munka megkezdése előtt

- A kapálógépet használó személyek nem állhatnak kábító hatású szerek, pl. alkohol, kábítószer vagy gyógyszerek hatása alatt.
- 18 év alatti személyek, gondozásra szoruló és terhes anyák nem kezelhetik a kapálógépet.

- A munka megkezdése előtt ismerje meg az összes berendezést, kezelőszervet és azok működését.
- Üzemanyagot csak e célra engedélyezett üzemanyag kannában tároljon, kerülje a hőforrások (pl. kályhák vagy melegvítartólók) közelségét.
- Kerülje a nyílt láng használatát, valamint a szikraképződést, és ne dohányozzon üzemanyag betöltése közben!
- Ha az üzemanyag kilöttyen, ne próbálja beindítani a motort! Vigye a gépet távolabb, egy gyulladásmentes helyre, míg az üzemanyag elpárolog! Tankolás után helyezze vissza a tanksapkát és a benzintartály fedelét!
- A sérült kipufogót, üzemanyag-tartályt vagy tankfedelelet cserélje ki.
- Az adaptereket és kiegészítőket előírás szerűen csatlakoztassa.
- Ne használja az eszközt mezítláb vagy nyitott szandálban, papucsban! Viseljen kemény (pl. bőr) felsőrésszel rendelkező cipőt!

1.4. A készülékkel történő munkavégzés során

- A kapálógéppel történt munkavégzés során viseljen megfelelő öltözéket, például: védőbakancs, hosszú nadrág, testhez simuló ruházat, védőszemüveg.
- A kapálógépet csak kifogástalan műszaki állapotban üzemeltesse.
- Ne tankoljon, ha a motor jár, vagy forró. A benzin fokozottan tűz- és robbanásveszélyes. Ne tárolja vagy használja a kapálógépet olyan épületben, ahol az üzemanyaggőzök nyílt lángot vagy szikrát kaphatnak. Ha a tankot ki kell üríteni, akkor azt kültéren kell elvégezni. A kapálógépet csak a szabadban tankolja fel!
- Kerülje a nyílt láng használatát, valamint a szikraképződést, és ne dohányozzon!
- Győződjön meg arról, hogy a munkaterületen ne tartózkodjék senki, különösen ügyeljen a gyerekekre, vagy állatokra!
- Ellenőrizze a területet, amelyen a kapálógépet használni szeretné, és távolítson el minden olyan tárgyat, amit a művelő eszköz magával ragadhatna és elsodorhatna. Így elkerülheti a személyi sérüléseket és a kapálógép károsodását.
- Kísérje a gépet és ne fusson vele!
- 20%-ot meghaladó lejtőn ne használja a készüléket! A dombon történő munkavégzés veszélyes; a kapálógép megbillenhet vagy megcsúszhat. Soha ne dolgozzon az emelkedőre merőlegesen, mindig csak felfelé és lefelé!
- Különösen figyeljen a lejtőn történő irányváltásokra!
- Különösen figyeljen forduláskor és a gép húzása esetén!
- A kapálógéppel csak nappali fénynél vagy kielégítő mesterséges világításnál dolgozzon.
- A kapálógép személyszállításra nem használható. Ne vigyen magával utast.
- Ne tegye a lábát és ne nyúljon a forgó részek közelébe!
- Ne változtasson a motor jellemzőin!
- Ne használja a gépet, ha a környezetében gyerekek játszanak, sportolnak!

1.5. A kapálógépen végzett műveletek előtt

Védekezzen a sérülésekkel szemben.

Mielőtt bármilyen munkát végezne a kapálógépen:

- Állítsa le a motort.
- Várja meg, míg minden mozgó rész teljesen leáll.
- A motornak le kell hűlnie.
- Húzza le a motorról a gyújtógyertya dugóját, hogy a motor véletlenül ne indulhasson be.
- Tilos a kapálógép elé állni, amíg a kapálógép motorja le nem állt!

1.6. A kapálógéppel történő munkavégzés után

A kapálógépet csak a motor leállítása után hagyja magára!

1.7. Biztonsági berendezések

A biztonsági berendezések az Ön védelmét szolgálják, és mindig működőképesnek kell lenniük. A biztonsági berendezéseket nem szabad megváltoztatni, vagy üzemben kívül helyezni.

1.7.1. Védőburkolat

A védőburkolat a rotáció késeitől vagy a kisodort tárgyak által előidézett sérülésektől óvják Önt és a kapálógép többi részét. (pl.: motor)

A védőburkolat nélküli üzemeltetés súlyos baleset kockázatát hordozza és a garancia elvesztését eredményezi!

1.7.2. Biztonsági kuplung

A biztonsági kuplung jelentése, hogy a munkatengely forgása (rotáció) csak akkor jön létre, ha a **kapálógép kezelője a tolókarhoz fogja a kezével a kuplungkart**. Amennyiben elengedi, a kapálógép munkatengelye nem forog tovább.

Tilos a biztonsági kuplungot bármilyen házilag vagy utólag felszerelt rögzítővel kiiktatni!

1.8. Szimbólumok a gépen

A készüléken különböző, ragasztott címkéken feltüntetett szimbólumok láthatók. Jelmagyarázat:

	<p>Figyelem! Az üzembe- helyezés előtt, olvassa el a használati utasítást!</p>		<p>A forgó alkatrészek sérülés veszélyt jelentenek! Kezét és lábát tartsa távol a forgó alkatrészekről!</p>		<p>Ne engedjen senkit a veszélyzónába!</p>
---	--	--	---	--	--

2. A kapálógép leírása, műszaki adatok

A kapálógépet belsőégésű motor hajtja, amely az alumínium öntvényből készült kuplungházra van csavarokkal rögzítve.

Tengelykapcsoló (kuplung)

A kúpos kuplung, a motor tengelyére szerelt ferrodolos kuplung felső a csigahajtómű bordás behajtó tengelyére szerelt kuplung alsóra viszi át a nyomatékot. Ezek kúpfelületen kapcsolódnak egymáshoz. A kuplung alsót, a **tolókaron lévő működtető (kuplung) kar tolóródhoz fogásával**, szorítja a felsőhöz. Ilyenkor **létrejön a hajtás**, a működtető kar elengedésével pedig megszűnik a kapcsolat, ez esetben nincs hajtás.

Hajtómű egység

- A hajtóműben csigaáttétel van, aminek a módosítása (áttétele) 1:24.
- A csigahajtómű **kihajtó tengelyére** lehet felszerelni az **aktív művelő szerszámokat**.
- Alaphelyzetben egy rotációs talajmaró munkaeszközzel (kapakésekkel) van szállítva a kapálógép.
- A gépet több kaptaggal és oldaltárcsával lehet használni.

A hajtómű ház hátsó részére van felszerelve a csoroszlyatartó és a csoroszlya, ami egyben keréktartó is. A **passzív művelő szerszámokat a csoroszlyatartó helyére** lehet felszerelni.

Tolókar, kezelőszervek

A tolókar alsó része csatlakozik a kuplungházhoz. A tolókar alsó része és a kuplungház között foglal helyet a tolókarállító, amellyel a kezelő a tolókar felső (markolati rész) magasságát, vagy a géphez viszonyított oldalra fordítását állíthatja.

A tolókar felső (markolati) részén található egyrészt a gázszabályzó kar, amellyel a kezelő (a gázbowden segítségével) a motor fordulatszám szabályozását (motor leállítását), másrészt a másik oldalon a működtető (kuplung) kar, amivel a munkatengely forgását (rotációt) indítását vezérelheti.

2.1. Műszaki adatok

Típus jel	KAEF9000	KAEF9001	KAEF9002	KAEF9004
Motor típusa	B&S 675EXi	B&S 725	Rato RV170	B&S 500e
Max. motor teljesítmény jelenlegi szabvány szerint (kW)	3,0	3,3	3,2	2,2
Kapatagok száma	4 vagy 6		4	
Munkaszélesség (mm)	550 vagy 800		550	
Munkamélység (mm)	max. 220			
Tengelykapcsoló jellege	kúpos kuplung			
Súly (kg)	39	41	38	36
Zaj L_{WA}/L_{WAg} (dB)	92/94	94/96	94/96	91/93
Vibráció a_{hv} (m/s^2)	3,70	5,09	5,19	3,70

2.2. Gyártó: **AgriMotor Kft.** Budapest, Konkoly-Thege Miklós út 29-33

3. A kapálógép üzemeltetése

Első használatbavétel:

Vegye ki a gépet a dobozból és rögzítse a tolókart az Önnek megfelelő pozícióban (lásd mellékelt ábrán). Szerelje fel a kpatagok mellé az oldaltárcsákat.

Motor előkészítése: Az első indítás előtt olvassa el a motorhoz tartozó üzemeltetési és karbantartási utasítást, majd a későbbiekben is minden használatkor alkalmazza azt.

Ellenőrizze a motorban az olajsintet. FIGYELEM !!! Az új motorok gyárilag nincsenek olajjal feltöltve. Első indítás előtt mindig töltsen fel olajjal a motort. (Az olaj nélküli használat okozta károsodásokra nem vonatkozik a garancia) A motorba négyütemű motor olajat kell tölteni. Az olaj teljesítmény szintje legalább API SH vagy SJ, viszkozitása pedig **SAE 10W-30 legyen.**

Töltsen fel a motor üzemanyag tartályát benzinnel. A benzin szintje a benzintank és a betöltő cső csatlakozása alatt legyen 1 cm-el. A kapálógéphez **95-ös ólommentes** benzint kell használni. Mindig tiszta, jó minőségű üzemanyagot használjon.

Mozgatás:

A tolókar rögzítése után, a készüléket hátra (műanyag járókerekekre) billentve, a munkavégzés helyszínére toljuk a kapálógépet. A műanyag járókereket tartó csoroszlyát fordítsa meg és állítsa a kívánt magasságba.

A munka megkezdése előtt szemrevételezéssel és az alkatrészek kézzel való mozgatásával győződjünk meg, hogy a gép előírás szerűen össze van szerelve. Ellenőrizze a csavarkötéseket. Amennyiben valamelyik laza azt húzza meg. A kapálógépen az összes biztonsági védőburkolatnak épek kell lenni. A működtető (kuplung) kar, indítás előtt legyen nyitott (nem behúzott) állapotban.

A motor indítása: A tolókar mögé állva gázkart tegye indítási állásba (futó nyúl). Fogja meg erősen az indító zsinór fogantyúját, a zsinórt húzza ki amíg az megakad, majd onnan egy erőteljes húzással (nem rántással) indítsa el a motort. Ezután az indító zsinórt lassan engedje vissza a helyére. (a kihúzott indító zsinórt ne engedje el, mert visszacsapódáskor eltörhet az indító szerkezet belső része /indítóköröm/ valamint az indító zsinór fogantyúja)

A motor elindulása után, amikor annak fordulatszáma stabilizálódott, a gázkart egy kissé tolja vissza hogy kikerüljön a szivatóállásból a karburátor. Amennyiben a motoron kézi működtetésű szivató van (gumiharang), úgy indítás előtt (maximum háromszor) meg kell nyomni a gumiharangot, hogy ezáltal benzint juttassunk a karburátorba.

Üzem meleg motornál a szivatót és/vagy a gázkar szivató állását nem kell használni.

Üzemeltetés: Miután a motort elindítottuk, a tolókar mögé állva a működtető (kuplung) kart lenyomva a kpatagok elkezdnek forogni és megkezdhetjük a munkát.

Amennyiben a kpatagok nem kezdenek el forogni amikor a működtető (kuplung) kart lenyomja, vagy úgy érzi hogy csúszik a kuplung, ellenőrizze a kuplung bowden beállítását a kuplungházba csatlakozó menetes résznél. A bowdent, a kuplungháznál található menetes

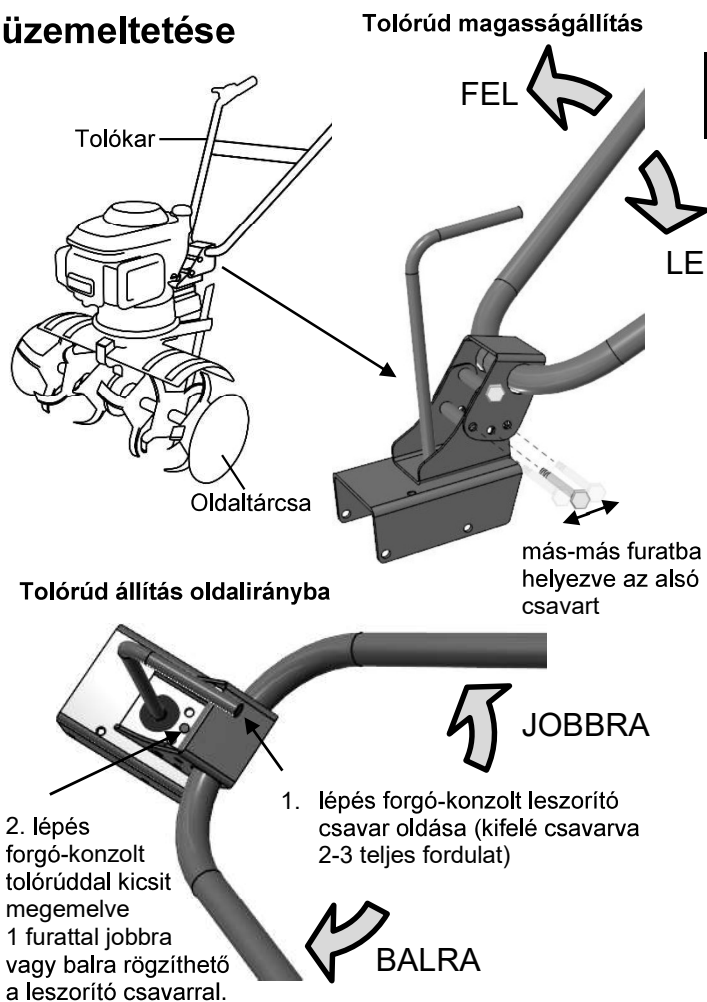

résszel lehet szabályozni, hogy a működtető kar lenyomása közben mikor jöjjön létre a tengelykapcsolat, vagyis a munkatengely forgatása (a rotáció). Ha túl korán jön létre a kapcsolat, akkor a működtető kart nem tudjuk a tolórúd markolatához fogni és a működtető (kuplung) kar elengedése se szünteti meg a munkatengely forgását teljesen, ami **balesetveszélyes**. Ha pedig későn jön létre a kapcsolat, akkor a működtető kart hiába szorítjuk teljesen hozzá a tolórúd markolati részéhez, a munkatengely erőtlően forog, nem elég „erős” a munkavégzéshez, például a kapakések megállnak a földbe süllyesztés közben (miközben a motor jár tovább, azaz csúszik a kuplung).

Munkavégzés közben a gép sebességét, a csoroszlya talajba nyomásával vagy onnan való kiemelésével szabályozzuk.

A munka végeztével állítsuk le a kapatagokat a működtető (kuplung) kar felengedésével, majd a motort még ezután kb. 10-15 másodpercig járassuk üresjáratban és csak azután állítsuk le.

A motor leállítása a gázkar „Stop” helyzetbe állításával történik.

Ha a kapológépet tartósan nem használjuk, a gyertyáról húzzuk le a kupakot hogy véletlenül (pl. gyerek által) ne legyen elindítható a motor.

Vészhelyzet esetén, ha a gép használata során váratlan helyzet adódik (például ha a munkavégzés környezetében személyek jelennek meg), engedjük el a működtető (kuplung) kart, hogy a meghajtás megszűnjön és állítsuk a gázkart „Stop” helyzetbe a motor leállításához.

4. Kapológép karbantartási utasítás

A kapológép kis karbantartási igényű. Legfontosabb a megfelelő olajsintek ellenőrzése. A motornál a motor használati utasításában leírtakat kövesse, legyen szó üzemanyagról, olajcseréről, vagy egyéb karbantartási előírásokról.

A kapa hajtóműházában 1,5 dl olajnak kell lennie, ez gyárilag feltöltésre kerül. A hajtóműnél az olajbetöltő csavar kicsavarásakor a vízszintes helyzetben a betöltő nyílás alsó szintjéig kell az olajnak érnie. A hajtóműolaj típusa: SAE 80W-90, amelyet 50 üzemóránként cserélni kell!

A kapológépet tartsa tisztán! Használat után kaparó segédeszközzel távolítsa az esetleg ráakadott földet, növényi maradványokat. Ezt szabadkézzel ne végezze, mert a kések és a szerkezeti elemek megsérthetik a kezünket. Nem célszerű vízszaggal mosni a motort, mert korróziót és más meghibásodásokat okozhat, valamint a víz befolyhat a kuplungházba, ahol további zavarokat okoz.

Tartós üzemén kívül helyezéskor (pl. téli leállítás) célszerű az üzemanyag tartályt munka közben kihasználni, majd a motort munkavégzés nélkül, egy helyben addig működtessük kis fordulaton, amíg a karburátorból is ki nem fogy a benzin. Vegyük ki a gyújtógyertyát és annak furatán át kb. 5 cm³ olajat töltsünk a hengerbe, majd a berántó működtetésével az olajat kenjük a henger falára. A gyertyát lazán csavarjuk vissza, majd első üzemeltetésükor húzzuk meg. A munkaeszközöket tisztítsuk le!

TIPP: A motorból az olaj könnyen eltávolítható úgy, hogy a kapológépet a kuplungház és a hajtómű között szétszereljük a bilincs oldásával, majd a motor olajbetöltő csövén keresztül kiöntjük az elhasznált olajat. Figyelem! A benzintank legyen üres!

5. Tartozékok

- 1 db. Gépkönyv (kapológép)
- 1 db. Gépkönyv (motor)
- 1 db. Jótállási jegy

6. Kiegészítők

Megvásárolható kiegészítők:

Aktív (meghajtott) eszközök: felező (reduktor), körmös kerék, saraboló

Passzív (vontatott) eszközök: jobbra forgató eke, burgonya kisedő kultivátor, töltögető eke

6.1. A kiegészítők felszerelése

- **felező (1. ábra)**

a hajtómű kimenő fordulatszámát lefelezi, ezáltal a kapológép (a körmös kerekek felszerelése után) alkalmassá válik vontatott eszközök (pl.: eke) használatára

Ha a felező szélesebb részét csatlakoztatja a kihajtó tengelyre, akkor az a kimenő fordulatszámot duplázza.

A rögzítő csapszegek eltávolítása után húzza le kapatagokat a jobb és bal oldali kihajtó tengelyről. A felező két oldalát összekötő rudazatokat szerelje le, így a két (már különálló) oldalt fel tudja tenni a kihajtó tengelyekre. Tegye vissza az összekötő rudakat és rögzítse a csavarokkal.

- **körmös kerék (2. ábra)**

A felezővel együtt szerelve alkalmassá teszi a rotációs kapát, a vontatott (passzív) eszközök használatára.

Miután felszereltük a felezőt, tegyük fel annak kihajtó tengely csonkjára a körmös kerekeket és rögzítsük azokat csapszegekkel.

- **saraboló (3. ábra)**

megművelt területen mechanikai gyomirtásra, illetve talajlazításra használható

A rögzítő csapszegek eltávolítása után húzza le kapatagokat a jobb és bal oldali kihajtó tengelyről, majd tegye fel a kapatagok helyére a saraboló elemeket. Rögzítse őket a csapszegekkel.

- **jobbra forgató eke (4. ábra)**

művelt területen, megfelelő nedvességtartalmú talaj esetén, szántási munkák elvégzésére alkalmas eszköz, használata felezővel ajánlott A jobbra forgató eke rögzítése a rotációs kapa és bal oldali csoroszlya tartójának leszerelése (2 db M10×50 HLF csavar) után, annak helyére történik.

- **burgonya kisedő (5. ábra)**

a burgonya betakarítási munkáit segíti, használata felezővel ajánlott

A burgonya kisedő a csoroszlya helyére kerül. Szerelje le a csoroszlyát a csoroszlya tartóról és tegye fel a helyére a burgonya kisedőt. A beállítás és a rögzítés a géphez rendszeresített csapszegekkel történik, akár csak a csoroszlya esetében.

- **kultivátor (6. ábra)**

Alkalmas mechanikus gyomirtásra és talajlazításra valamint sorba ültetett növények sorközművelésére. Használata felezővel ajánlott.

A kultivátor rögzítése a rotációs kapa jobb és bal oldali csoroszlya tartójának leszerelése (2 db M10×50 HLF csavar) után, annak helyére történik.

- **töltögető eke (7. ábra)**

Bakhátkészítésre és bakhát feltöltésére alkalmas művelő eszköz. Használata felezővel ajánlott

A töltögető eke a csoroszlya helyére kerül a burgonya kisedőhöz hasonlóan.. A beállítás és a rögzítés a géphez rendszeresített csapszegekkel történik, akár csak a csoroszlya esetében.