



---

**HR** Zamrzivač hladnjak  
**SR** Фрижидер-замрзивач

---

Upute za uporabu 2  
Упутство за употребу 30

# SADRŽAJ

1. INFORMACIJE O SIGURNOSTI.....	2
2. SIGURNOSNE UPUTE.....	4
3. INSTALACIJA.....	6
4. UPRAVLJAČKA PLOČA.....	9
5. SVAKODNEVNA UPORABA.....	14
6. SAVJETI I POMOĆ.....	19
7. ODRŽAVANJE I ČIŠĆENJE.....	22
8. OTKLANJANJE POTEŠKOĆA.....	24
9. BUKA.....	28
10. TEHNIČKI PODACI.....	29
11. INFORMACIJE ZA ISPITNE USTANOVE.....	29
12. BRIGA ZA OKOLIŠ.....	29

## MISLIMO NA VAS

Hvala vam što ste kupili Electrolux uređaj. Odabrali ste proizvod koji sa sobom donosi desetljeća profesionalnog iskustva i inovacija. Domišljat i elegantan, projektiran je misleći na vas. Stoga, uvijek kada ga koristite, možete biti sigurni znajući da ćete svaki put dobiti izvrsne rezultate.

Dobrodošli u Electrolux.

**Posjetite našu internetsku stranicu za:**



Dobit ćete savjete o korištenju, rješavanju problema, brošure i informacije o servisu i popravcima:

**[www.electrolux.com/support](http://www.electrolux.com/support)**



Registrirajte svoj proizvod za bolju uslugu:

**[www.registerelectrolux.com](http://www.registerelectrolux.com)**



Kupite dodatnu opremu, potrošni materijal i originalne rezervne dijelove za svoj uređaj:

**[www.electrolux.com/shop](http://www.electrolux.com/shop)**

## KORISNIČKA SLUŽBA I SERVIS

Uvijek koristite originalne zamjenske dijelove.

Kada kontaktirate naš ovlaštenu servis trebate imati sljedeće podatke: Model, PNC, serijski broj.

Podaci se mogu naći na nazivnoj pločici.

Upozorenje / oprez - sigurnosne informacije

Opće informacije i savjeti

Ekološke informacije

Zadržava se pravo na izmjene.

### 1. INFORMACIJE O SIGURNOSTI

Prije postavljanja i korištenja uređaja, pažljivo pročitajte isporučene upute. Proizvođač nije odgovoran za bilo

kakvu ozljedu ili oštećenje koji su rezultat neispravnog postavljanja ili korištenja. Upute uvijek držite na sigurnom i pristupačnom mjestu za buduću upotrebu.

## 1.1 Sigurnost djece i osjetljivih osoba

- Ovaj uređaj mogu koristiti djeca u dobi od 8 godina i starija te osobe smanjenih tjelesnih, osjetilnih ili mentalnih mogućnosti ili osobe koje ne raspolažu iskustvom ili znanjem ako su pod nadzorom osobe odgovorne za njihovu sigurnost i rade po uputama koje se odnose na sigurno korištenje uređaja te razumiju uključene opasnosti. Djeci u dobi od 3 do 8 godina i osobama s vrlo velikim i složenim invaliditetom dopušteno je puniti i prazniti uređaj pod uvjetom da su dobili odgovarajuće upute. Djecu mlađu od 3 godine treba držati podalje od uređaja, osim ako su pod stalnim nadzorom.
- Djeca bi trebala biti pod nadzorom kako bi se osiguralo da se ne igraju s uređajem.
- Bez nadzora djeca ne smiju obavljati čišćenje uređaja i korisničko održavanje.
- Ambalažu držite podalje od djece i zbrinite je na odgovarajući način.

## 1.2 Opća sigurnost

- Ovaj uređaj namijenjen je isključivo za spremanje namirnica i napitaka.
- Ovaj je uređaj namijenjen za uporabu u kućanstvu i ostalim smještajnim jedinicama u zatvorenom prostoru.
- Ovaj uređaj može se koristiti u uredima, hotelskim sobama, sobama za goste s doručkom, seoskim kućama za goste i drugim sličnim smještajem u kojima takva uporaba ne prelazi (prosječnu) razinu uporabe u domaćinstvu.
- Da biste izbjegli zagađivanje hrane, pridržavajte se sljedećih uputa:
  - ne držite vrata otvorena tijekom dužeg razdoblja

- redovito čistite površine koje mogu doći u dodir s hranom i biti dostupne sustavima odvodnje;
- sirovo meso i ribu pohranite u prikladne posude u hladnjaku da ne budu u kontaktu s drugom hranom ili da ne kape po drugoj hrani.
- UPOZORENJE: Ventilacijski otvori na kućištu uređaja ili ugradbenom elementu ne smiju biti blokirani.
- UPOZORENJE: Ne koristite mehaničke uređaje ili bilo koja sredstva za ubrzavanje postupka odmrzavanja, osim onih koje preporuča proizvođač.
- UPOZORENJE: Ne oštećujte sklop rashladnog sredstva.
- UPOZORENJE: Ne koristite električne uređaje unutar odjeljka za čuvanje hrane uređaja, osim ako nisu vrste koje je preporučio proizvođač.
- Za čišćenje uređaja nemojte koristiti raspršivač vode i paru.
- Očistite uređaj vlažnom mekom krpom. Koristite samo neutralne deterdžente. Nikada ne koristite abrazivna sredstva, abrazivne spužvice za ribanje, otapala ili metalne predmete.
- Kad je uređaj duže vrijeme prazan, isključite ga, odmrznite, očistite, osušite i ostavite otvorena vrata da spriječite razvoj plijesni unutar uređaja.
- Ne čuvajte eksplozivne tvari poput limenki aerosola sa zapaljivim punjenjem u ovom uređaju.
- Ako je kabel napajanja oštećen, mora ga zamijeniti proizvođač, ovlašteni servisni centar ili slične kvalificirane osobe kako bi se izbjegla opasnost.

## 2. SIGURNOSNE UPUTE

### 2.1 Instalacija



#### **UPOZORENJE!**

Samo kvalificirana osoba smije instalirati ovaj uređaj.

- Odstranite svu ambalažu.
- Ne postavljajte i ne koristite oštećeni uređaj.
- Zbog sigurnosti, ne koristite uređaj prije postavljanja u ugradbeni ormarić.
- Slijedite upute za postavljanje isporučene s uređajem.
- Prilikom pomicanja uređaja uvijek budite pažljivi jer je uređaj težak. Uvijek nosite zaštitne rukavice i zatvorenu obuću.
- Provjerite može li zrak kružiti oko uređaja.

- Pri prvoj instalaciji ili nakon okretanja vrata, pričekajte najmanje 4 sata prije spajanja uređaja na napajanje. To omogućuje povratak ulja natrag u kompresor.
- Prije provođenja bilo kakvih radnji na uređaju (npr. okretanja vrata), izvadite utikač iz utičnice.
- Uređaj ne postavljajte u blizini radijatora, štednjaka, pećnica ili ploča za kuhanje, osim ako nije drugačije navedeno u uputama za postavljanje.
- Ne izlažite uređaj kiši.
- Uređaj nemojte instalirati na mjestima s izravnom sunčevom svjetlosti.
- Uređaj nemojte instalirati na prevlažnim ili prehladnim mjestima.
- Prilikom pomicanja uređaja, podignite ga za prednji rub kako bi se izbjeglo grebanje poda.
- Uređaj sadrži vrećicu sušila. Ovo nije igračka. Ovo nije hrana. Odmah ga bacite.

## 2.2 Električni priključak



### UPOZORENJE!

Rizik od požara i strujnog udara.



### UPOZORENJE!

Prilikom postavljanja uređaja, pripazite da se strujni kabel ne prignječi ili ošteti.



### UPOZORENJE!

Nemojte upotrebljavati adaptere s više utikača i produžne kabele.

- Uređaj mora biti uzemljen.
- Provjerite jesu li parametri na natpisnoj pločici kompatibilni s električnim vrijednostima mrežnog napajanja.
- Uvijek koristite pravilno montiranu utičnicu sa zaštitom od strujnog udara.
- Pripazite da ne oštetite električne dijelove (npr. strujni utikač, mrežni kabel, kompresor). Kontaktirajte ovlašteni servisni centar ili električara za promjenu električnih dijelova.
- Strujni kabel mora biti ispod razine strujnog utikača.

- Utikač kabela napajanja uključite u utičnicu tek po završetku postavljanja. Provjerite postoji li nakon montaže pristup utikaču.
- Ne povlačite kabel napajanja kako biste izvukli utikač iz utičnice. Uvijek uhvatite i povucite utikač.

## 2.3 Primjena



### UPOZORENJE!

Opasnost od ozljeda, opekline, strujnog udara ili požara.



Uređaj sadrži zapaljivi plin, izobutan (R600a), prirodni plin s visokom razinom ekološke kompatibilnosti. Pazite da ne izazovete oštećenje u rashladnom sustavu koji sadrži izobutan.

- Ne mijenjajte specifikacije ovog uređaja.
- Svaka upotreba ugradbenog proizvoda kao samostojećeg strogo je zabranjena.
- Ne stavljajte električne uređaje (npr. aparate za pripremu sladoleda) u uređaj osim ako proizvođač nije naznačio da su prikladni za to.
- Ukoliko se ošteti sklop rashladnog sredstva, pripazite da u prostoriji nema plamena ni izvora zapaljenja. Prozračite prostoriju.
- Ne dopustite da vrući predmeti dodiruju plastične dijelove uređaja.
- Ne stavljajte bezalkoholna pića u odjeljak zamrzivača. Ovo će stvoriti pritisak u boci/limenci pića.
- Ne čuvajte zapaljivi plin ni tekućinu u uređaju.
- Ne stavljajte zapaljive proizvode ili mokre predmete sa zapaljivim proizvodima u uređaj, blizu uređaja ili na uređaj.
- Ne dirajte kompresor ni kondenzator. Vrući su.
- Ne uklanjajte ni ne dirajte predmete u odjeljku zamrzivača ako su vam ruke vlažne ili mokre.
- Ne zamrzavajte ponovno odmrznutu hranu.
- Slijedite upute za pohranu na pakiranju zamrznute hrane.

- Prije stavljanja hrane u odjeljak zamrzivača omotajte je s bilo kojim materijalom koji može doći u dodir s hranom.
- Ne dopustite da namirnice dođu u kontakt s unutrašnjim stjenkama odjeljaka uređaja.

## 2.4 Unutarnje osvjetljenje



### UPOZORENJE!

Opasnost od električnog udara.

- Ovaj proizvod sadrži jedan ili više izvora svjetlosti klase energetske učinkovitosti G.
- Što se tiče žarulje(a) unutar ovog proizvoda i rezervnih žarulja koje se prodaju zasebno: Ove žarulje namijenjene su da izdrže ekstremne fizičke uvjete u kućanskim uređajima, poput temperature, vibracija, vlage ili namijenjene su signalizaciji informacija o radnom stanju uređaja. Nisu namijenjene za druge primjene i nisu pogodne za osvjetljenje u kućanstvu.

## 2.5 Čišćenje i održavanje



### UPOZORENJE!

Opasnost od ozljeda ili oštećenja uređaja.

- Prije održavanja, uređaj isključite i utikač izvucite iz utičnice mrežnog napajanja.
- Ovaj uređaj sadrži ugljikovodike u rashladnoj jedinici. Samo kvalificirana osoba smije održavati i ponovno puniti jedinicu.
- Redovito provjerite ispušni uređaja i po potrebi ga očistite. Ako je ispušni začepljen, na dnu uređaja će se skupljati odmrznuta voda.

## 2.6 Servis

- Za popravak uređaja obratite se ovlaštenom servisnom centru. Koristite samo originalne rezervne dijelove.
- Imajte na umu da samostalni ili neprofesionalni popravak može imati sigurnosne posljedice i može poništiti jamstvo.
- Sljedeći rezervni dijelovi su dostupni najmanje 7 godina nakon ukidanja modela: termostati, senzori temperature, tiskane pločice, izvori svjetla, ručke na vratima, šarke vrata, ladice i košare. Brtve na vratima dostupne su najmanje 10 godina nakon ukidanja modela. Trajanje u vašoj zemlji može biti dulje. Za više informacija posjetite našu internetsku stranicu.
- Imajte na umu da su neki od tih rezervnih dijelova dostupni samo profesionalnim serviserima i da nisu svi rezervni dijelovi relevantni za sve modele.

## 2.7 Odlaganje



### UPOZORENJE!

Opasnost od ozljeda ili gušenja.

- Uređaj isključite iz električne mreže.
- Prerežite električni kabel i bacite ga.
- Skinite vrata kako biste spriječili da se djeca i kućni ljubimci zatvore u uređaj.
- Sustav hlađenja i izolacijski materijali ovog uređaja nisu štetni za ozon.
- Izolacijska pjena sadrži zapaljive plinove. Za informacije o pravilnom odlaganju uređaja kontaktirajte komunalnu službu.
- Nemojte prouzročiti oštećenje dijelova jedinice hlađenja u blizini izmjenjivača topline.

# 3. INSTALACIJA



### UPOZORENJE!

Pogledajte poglavlja sa sigurnosnim uputama.



### UPOZORENJE!

Pogledajte dokument s uputama za instalaciju kako biste instalirali svoj uređaj.

**UPOZORENJE!**

Učvrstite uređaj u skladu s dokumentom s uputama za instalaciju kako biste izbjegli rizik od nestabilnosti uređaja.

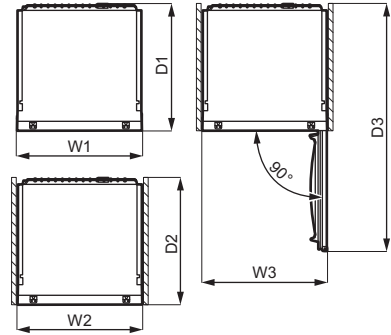
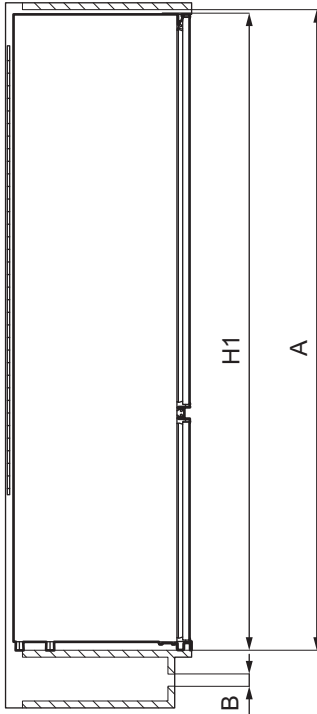
**3.1 Dimenzije**

Ukupne dimenzije <sup>1</sup>		
H1	mm	1884
W1	mm	546
D1	mm	549

<sup>1</sup> visina, širina i dubina uređaja bez rukohvata

Prostor potreban prilikom uporabe <sup>2</sup>		
H2 (A+B)	mm	1936

Prostor potreban prilikom uporabe <sup>2</sup>		
W2	mm	546
D2	mm	551
A	mm	1894
B	mm	36

<sup>2</sup> visina, širina i dubina uređaja uključujući rukohvat, plus prostor potreban za slobodnu cirkulaciju zraka za hlađenje

Ukupni prostor potreban prilikom uporabe <sup>3</sup>		
H3 (A+B)	mm	1936
W3	mm	546
D3	mm	1068

<sup>3</sup> visina, širina i dubina uređaja uključujući rukohvat, plus prostor potreban za slobodnu cirkulaciju zraka za hlađenje te prostor potreban za minimalni kut otvaranja vrata koji omogućuje vađenje unutarnje opreme



## 3.2 Mjesto

Kako biste osigurali najbolju funkcionalnost uređaja, ne biste ga trebali postaviti na mjesto s izravnim sunčevim svjetlom. Uređaj ne postavljajte u blizini radijatora, štednjaka, pećnica ili ploča za kuhanje, osim ako nije drugačije navedeno u uputama za postavljanje.

Uvjerite se da zrak slobodno cirkulira oko stražnjeg dijela ormarića.

Ovaj uređaj treba biti postavljen na suhom, dobro ventiliranom unutarnjem prostoru.

Ovaj uređaj namijenjen je za uporabu na sobnoj temperaturi od 10°C do 43°C.

-  Ispravan rad uređaja može se jamčiti samo unutar navedenog raspona temperature.
-  Ako imate bilo kakve sumnje gdje postaviti uređaj, obratite se dobavljaču, našoj korisničkoj službi ili najbližem ovlaštenom servisnom centru.
-  Mora biti omogućeno iskopčavanje uređaja iz električne mreže. Stoga, utikač nakon postavljanja, mora biti lako dostupan.

## 3.3 Električni priključak

- Prije spajanja, provjerite odgovaraju li napon i frekvencija na natpisnoj

pločici električnom napajanju u vašem domu.

- Uređaj mora biti uzemljen. Utikač kabela napajanja isporučen je s kontaktom za tu svrhu. Ako vaša kućna električna utičnica nije uzemljena, spojite uređaj na odvojeno uzemljenje u skladu s važećim propisima, pri čemu savjet potražite od kvalificiranog električara.
- Proizvođač odbija svaku odgovornost ako gornje sigurnosne mjere opreza nisu poduzete.

## 3.4 Zhtjevi u vezi ventilacije

Iza uređaja mora postojati dovoljan protok zraka.

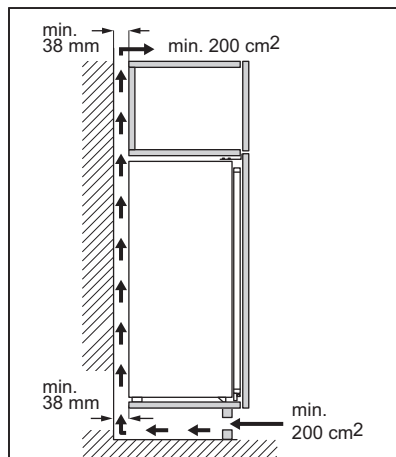

### OPREZ!

Za postavljanje, pogledajte upute za instaliranje.

## 3.5 Promjena smjera otvaranja vrata

Pogledajte odvojeni dokument s uputama o postavljanju i promjeni smjera otvaranja vrata.



### OPREZ!

Tijekom svakog preokretanja vrata zaštitite pod od ogrebotina izdržljivim materijalom.



## 4. UPRAVLJAČKA PLOČA

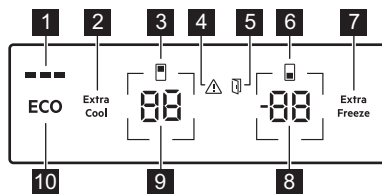

- 1 ECOMETER indikator
- 2 Tipka / indikator Extra Cool
- 3 Indikator odjeljka hladnjaka
- 4 Indikator alarma
- 5 Indikator alarma otvorenih vrata
- 6 Indikator odjeljka zamrzivača
- 7 Tipka / indikator Extra Freeze
- 8 Tipka / indikator temperature zamrzivača
- 9 Tipka / indikator temperature hladnjaka
- 10 ECO tipka

### 4.1 Uključivanje

Spojite električni utikač u utičnicu.

Za odabir drugačije postavke temperature pogledajte „Podešavanje temperature“.

Ako se na zaslonu pojavi **dE or**, pogledajte „Otklanjanje poteškoća“.

### 4.2 Isključivanje

1. Istovremeno pritisnite i držite pritisnutu gumb temperature hladnjaka i gumb temperature zamrzivača na 5 sekundi

Na zaslonu bljeska simbol **OF**.

2. Nakon što se uređaj isključi, zaslon pokazuje simbol **OF**.
3. Iskopčajte utikač iz utičnice.

### 4.3 Podešavanje temperature

Raspon temperature može varirati između -15 °C i -24 °C za zamrzivač i između 2 °C i 8 °C za hladnjak.

Pritisnite tipke temperature kako biste postavili temperaturu uređaja.

Preporučena postavka temperature je:

- +4°C za hladnjak
- -18°C za zamrzivač

Preporučenu temperaturu možete postaviti ručno pomoću tipki temperature ili uključivanjem tipke ECO funkcija. Za više informacija pogledajte „ECO funkcija“

Indikatori temperature pokazuju postavljenu temperaturu.

- i** Postavljena temperatura bit će postignuta u roku od 24 sata.  
Nakon nestanka struje uređaj se vraća na postavljenu temperaturu.

### 4.4 Isključivanje hladnjaka

Možete isključiti samo odjeljak hladnjaka ostavljajući odjeljak zamrzivača uključen.

1. Pritisnite i držite pritisnutu tipku temperature hladnjaka 5 sekundi.  
Na zaslonu bljeska simbol **OF**.
2. Kad je odjeljak hladnjaka isključen, zaslonu pokazuje simbol **OF**.

### 4.5 Uključivanje hladnjaka

Za uključivanje hladnjaka:

1. Pritisnite i držite pritisnutu tipku temperature hladnjaka 5 sekundi.  
Na zaslonu bljeska simbol **Or**.
2. Odjeljak hladnjaka je uključen i prethodna postavljena temperatura se vraća.

- i** Za podešavanje temperature, pogledajte poglavlje „Podešavanje temperature“.

### 4.6 Isključivanje zamrzivača

Moguće je isključiti samo odjeljak zamrzivača ostavljajući odjeljak hladnjaka uključenim.

1. Pritisnite i držite pritisnutu tipku temperature zamrzivača 5 sekundi.  
Na zaslonu bljeska simbol **OF**.

2. Kad je odjeljak zamrzivača isključen, na zaslonu se pokazuje .

## 4.7 Uključivanje zamrzivača

Za uključivanje odjeljka zamrzivača:

1. Pritisnite i držite pritisnutu tipku temperature zamrzivača 5 sekundi.

Na zaslonu bljeska simbol .

2. Odjeljak zamrzivača je uključen i prethodna postavljena temperatura se vraća.



 Za podešavanje temperature, pogledajte poglavlje „Podešavanje temperature”.

## 4.8 MultiSwitch

S funkcijom MultiSwitch možete pretvoriti odjeljak zamrzivača u hladnjak i tako učinkovito proširiti kapacitet hladnjaka uređaja.

 Prije uključivanja funkcije MultiSwitch izvadite zamrznutu hranu iz odjeljka zamrzivača kako biste izbjegli slučajno odmrzavanje.

Za pretvaranje odjeljka zamrzivača u hladnjak:

1. Dodirnite gumb temperature zamrzivača dok se na zaslonu ne prikaže .  počinje treptati.
2. Pritisnite  unutar sljedećih 7 sekundi. Ako ne pritisnete gumb unutar tog vremena, odjeljak zamrzivača se neće pretvoriti u hladnjak.
3. Indikator temperature zamrzivača prikazuje temperaturu u MultiSwitch odjeljku (4°C).

 Odjeljak MultiSwitch dostiže postavljenu temperaturu nakon 24h. Pričekajte dok MultiSwitch odjeljak ne dostigne postavljenu temperaturu prije nego ga počnete koristiti.

Kada je MultiSwitch funkcija uključena:

- Alarm kod visoke temperature je onemogućen
- nije moguće uključiti Extra Freeze funkciju.



Funkcija MultiSwitch se isključuje kad isključite uređaj.

Funkcija MultiSwitch nastavlja s radom nakon ponovnog uspostavljanja napajanja.

Funkcija MultiSwitch se isključuje kad isključite prenamjenjeni odjeljak.

 Prije isključivanja funkcije MultiSwitch, izvadite namirnice iz MultiSwitch odjeljka kako biste izbjegli zamrzavanje svježih namirnica.

Za pretvaranje MultiSwitch odjeljka natrag u zamrzivač:

1. Pritisnite gumb temperature zamrzivača.  počinje treptati.
2. Pritisnite  unutar sljedećih 7 sekundi. Ako ne pritisnete gumb unutar tog vremena, odjeljak MultiSwitch se neće pretvoriti u hladnjak.
3. Indikator temperature zamrzivača prikazuje temperaturu u odjeljku zamrzivača.

 Odjeljak MultiSwitch dostiže postavljenu temperaturu nakon 24h. Pričekajte dok MultiSwitch odjeljak ne dostigne postavljenu temperaturu prije nego ga počnete koristiti.

Alarm kod visoke temperature ponovno započinje s radom jedan sat nakon isključivanja funkcije MultiSwitch.

## 4.9 ECO funkcija

Funkcija ECO postavlja optimalnu temperaturu za osiguranje čuvanja hrane uz minimalnu potrošnju energije.

1. Za aktiviranje funkcije pritisnite gumb ECO.

Temperatura hladnjaka postavljena je na +4 °C, a temperatura zamrzivača na -18 °C.

2. Za isključivanje funkcije ponovno pritisnite tipku ECO ili odaberite drugu postavljenu temperaturu (pogledajte "Podešavanje temperature").

Nakon isključivanja funkcije ECO, temperatura hladnjaka se postavlja na +2°C, a temperatura zamrzivača na -20°C.

 Aktivacija funkcija ECO i isključuje Extra Cool Extra Freeze funkciju.

 Indikator ECOMETER prikazuje trenutnačnu potrošnju energije uređaja. Tri potpuno osvijetljene trake označavaju energetske najučinkovitije postavljanje.

## 4.10 Extra Cool funkcija

S Extra Cool funkcijom možete brzo rashladiti velike količine toplih namirnica, primjerice nakon obavljene kupovine namirnica, bez zagrijavanja već pohranjenih namirnica u odjeljku hladnjaka.

Za aktiviranje funkcije pritisnite gumb Extra Cool.

Uključit će se lampica indikatora Extra Cool. Kada je funkcija Extra Cool uključena, ventilator može raditi automatski.

Ova funkcija automatski se zaustavlja nakon otprilike 6 sati. Kada je funkcija isključena, indikator Extra Cool se isključuje.

Pritisnite tipku Extra Cool za isključivanje funkcije Extra Cool prije nego automatski završi.

 Za postavljanje drugačije temperature hladnjaka, isključite funkciju Extra Cool i pogledajte "Podešavanje temperature".

## 4.11 Extra Freeze funkcija

Funkcija Extra Freeze koristi se za predzamrzavanje i brzo zamrzavanje u nizu u pretincu za zamrzavanje. Ova funkcija ubrzava zamrzavanje svježe hrane te, istovremeno, štiti prethodno skladištene prehrambene proizvode od neželjenog zagrijavanja.

 Za zamrzavanje svježih namirnica uključite funkciju Extra Freeze najmanje 24 sata prije stavljanja namirnica u odjeljak za predzamrzavanje.

Za uključenje te funkcije pritisnite tipku Extra Freeze.

Uključit će se lampica Extra Freeze indikatora. Funkcija Extra Freeze se automatski zaustavlja nakon najviše 52 sata.

Pritisnite tipku Extra Freeze za isključivanje funkcije Extra Freeze prije nego automatski završi.

## 4.12 Alarm kod visoke temperature

Kada se temperatura u odjeljku zamrzivača poveća (na primjer zbog ranijeg nestanka struje), indikator alarma bljeska, indikator temperature zamrzivača pokazuje H°, bljeska i zvuk je uključen.

Za deaktiviranje alarma pritisnite bilo koju tipku.

Indikatori za alarm i zvuk se isključuju. Indikator temperature zamrzivača pokazuje H° tijekom 5 sekundi prije ponovnog označavanja temperature zamrzivača.

 Alarm se ponovno pokreće jedan sat nakon isključivanja sve dok se ne povrate normalni uvjeti. Ako ne pritisnete nijednu tipku, zvuk se automatski isključuje nakon otprilike sat vremena kako bi se izbjeglo uznemiravanje.

### 4.13 Alarm vrata otvorena

Ako vrata hladnjaka ostanu otvorena otprilike 5 minuta ili ako vrata zamrzivača ostanu otvorena otprilike 80 sekundi, uključuje se zvuk i indikator alarma za otvorena vrata. Unutarnje svjetlo hladnjaka također može početi bljeskati.

Alarm prestaje nakon što zatvorite vrata. Pritisnite bilo koju tipku za isključivanje zvuka.



Ako ne pritisnete nijednu tipku, zvuk se automatski isključuje nakon otprilike sat vremena kako bi se izbjeglo uznemiravanje.

### 4.14 Način za postavljanje

Način za postavljanje omogućuje vam da:

- Omogućite ili onemogućite indikator ECOMETER
- Omogućite ili onemogućite zvukove gumba
- Promijenite jedinicu temperature s °C na °F
- Omogućite ili onemogućite način rada Rest
- Omogućite ili onemogućite način rada Sabbath
- Resetirajte uređaj na tvorničke postavke

#### Uključivanje načina za postavljanje

Za aktiviranje Načina za postavljanje:

1. Pritisnite i 3 sekunde držite pritisnut gumb ECO. Kada je uključen Način za postavljanje, na zaslonu se prikazuje bljeskajuće **SE EE**.
2. Nakon što uključite Način za postavljanje, na zaslonu se prikazuje **PE On**.

Da biste isključili Način za postavljanje, pritisnite i 3 sekunde držite pritisnut gumb ECO.

Način za postavljanje se automatski isključuje ako nema interakcije s upravljačkom pločom tijekom 60 sekundi.

#### Kretanje kroz Način za postavljanje

1. Uključite Način za postavljanje (pogledajte "Uključivanje načina za postavljanje").

Na zaslonu se prikazuje **PE On**.

2. Dodirnite gumb temperature hladnjaka (na lijevoj strani) za promjenu parametra. Dodirnite gumb temperature zamrzivača (na desnoj strani) za promjenu vrijednosti parametra.

Zaslon	Zadani parametri
<b>PE On</b>	ECOMETER indikator
<b>EE On</b>	Oglašava se gumb
<b>CF °C</b>	Jedinice temperature
<b>Sb Off</b>	Sabbath način rada
<b>rn Off</b>	Rest način rada
<b>F5 03</b>	Tvorničke postavke

#### ECOMETER indikator

Kako biste uključili ili isključili ECOMETER :

1. Uključite Način za postavljanje (pogledajte "Uključivanje načina za postavljanje").  
Na zaslonu se prikazuje **PE On**.
2. Dodirnite **On** više puta. Indikator će prikazivati **On** za omogućeni indikator ili **Off** za onemogućeni ECOMETER indikator.
3. Pritisnite i 3 sekunde držite pritisnut gumb ECO za izlaz iz Načina za postavljanje.

#### Oglašava se gumb

U Načinu za postavljanje možete omogućiti ili onemogućiti zvuk gumba. Kako biste omogućili ili onemogućili zvukove:

1. Uključite Način za postavljanje (pogledajte "Uključivanje načina za postavljanje").

Na zaslonu se prikazuje **PE On**.

2. Dodirnite više puta **PE** dok ne vidite **ES**. Dodirnite **On** za uključivanje ili isključivanje zvukova. Indikator će se promijeniti u **On** za omogućene ili u **OF** za onemogućene zvukove.
3. Pritisnite i 3 sekunde držite pritisnut gumb ECO za izlaz iz Načina za postavljanje.

### Jedinice temperature

Pomoću Načina za postavljanje, možete promijeniti jedinicu temperature prikazanu na upravljačkoj ploči s Celzija na Fahrenheit. Za promjenu jedinice temperature:

1. Uključite Način za postavljanje (pogledajte "Uključivanje načina za postavljanje").  
Na zaslonu se prikazuje **PE On**.
2. Dodirnite više puta **PE** dok ne vidite **CF** i **oC**. Dodirnite indikator koji prikazuje jedinicu za odabir između **oC** Celzija i **oF** Fahrenheita.
3. Pritisnite i 3 sekunde držite pritisnut gumb ECO za izlaz iz Načina za postavljanje.

### Rest način rada

Način rada Rest osigurava čuvanje hrane uz minimaliziranu potrošnju energije tijekom razdoblja kada se uređaj ne koristi duže vrijeme.

Za uključivanje načina rada Rest:

1. Uključite Način za postavljanje (pogledajte "Uključivanje načina za postavljanje").  
Na zaslonu se prikazuje **PE On**.
2. Dodirnite više **PE** puta dok ne vidite **rOn** i **oF**. Dodirnite **oF** za uključivanje ili isključivanje načina rada Rest. Indikator se mijenja u **On** za omogućeni ili u **oF** za onemogućeni način rada Rest.
3. Pritisnite i 3 sekunde držite pritisnut gumb ECO za izlaz iz Načina za postavljanje.

Način rada Rest uključuje se nakon 3 dana bez interakcije s uređajem.

Način rada Rest automatski se isključuje nakon bilo koje interakcije s uređajem.

Način rada Rest ostaje aktivan nakon ponovnog uspostavljanja napajanja.

### Sabbath način rada

Način rada Sabbath onemogućuje neke od značajki uređaja u skladu s tjednom Sabbath i drugim vjerskim praznicima.

U ovom načinu rada:

- svi gumbi su blokirani osim kombinacije gumba potrebnih za isključivanje načina rada
- zvuk je prigušen, osim zvučnog Alarm kod visoke temperature
- na zaslonu se ne prikazuju nikakvi indikatori alarma, osim za Alarm kod visoke temperature

Za uključivanje načina rada Sabbath:

1. Uključite Način za postavljanje (pogledajte "Uključivanje načina za postavljanje").  
Na zaslonu se prikazuje **PE On**.
2. Dodirnite više **PE** puta dok ne vidite **Sb** i **oF**. Dodirnite **oF** za uključivanje ili isključivanje načina rada Sabbath. Indikator se mijenja u **On** za omogućeni ili u **oF** za onemogućeni način rada Sabbath.
3. Pritisnite i 3 sekunde držite pritisnut gumb ECO za izlaz iz Načina za postavljanje.

Nakon uključivanja načina rada Sabbath na zaslonu se prikazuje ECO indikator i **Sb**. Pristup bilo kojoj drugoj postavci je blokiran.

Pritisnite i držite pritisnutim gumb ECO otprilike 3 sekunde kako biste isključili način rada Sabbath.

### Tvorničke postavke

Ova funkcija vraća svaku postavku na tvornički zadane postavke. Za vraćanje na tvornički zadane postavke:

1. Uključite Način za postavljanje (pogledajte "Uključivanje načina za postavljanje").

Na zaslonu se prikazuje **PE On**.

2. Dodirnite više puta **PE** dok ne vidite **F5** i **03**. Dodirnite više puta **03** dok ne vidite **00**.  
**00** pretvara se u trepćuće **F5** a zatim stalno svijetli **03**, što znači da su tvorničke postavke vraćene.

3. Pritisnite i 3 sekunde držite pritisnut gumb ECO za izlaz iz Načina za postavljanje.

## 5. SVAKODNEVNA UPORABA

### 5.1 Postavljanje polica na vratima

Vrata ovog uređaja opremljena su vodilicama koje omogućuju postavljanje polica/posuda prema individualnim željama.

Za promjenu mjesta plice/posude na vratima:

1. Postupno podignite policu/posudu u smjeru strelica dok se ne oslobodi.
2. Postavite policu/posudu u željeni položaj i nježno je umetnite u držač.

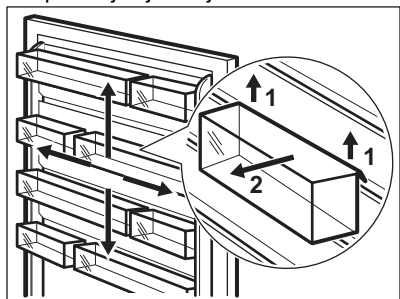

### 5.2 Pomične police

Stijenke hladnjaka opremljene su nizom vodilica tako da se police mogu postaviti prema želji.

Ovaj je uređaj opremljen i policom koja se sastoji od dva dijela. Prednja polovica police može se postaviti ispod stražnje kako bi se prostor bolje iskoristio.

Za preklapanje police:

1. Lagano izvucite prednju polovicu.
2. Gurnite je u donju vodilicu i ispod druge polovice.

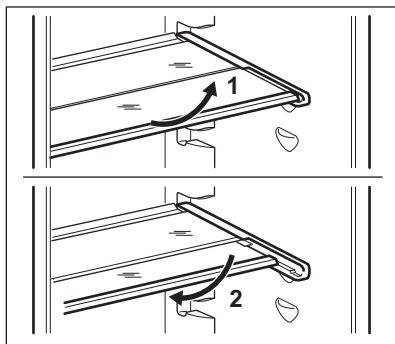

- i** Ne mičite staklenu policu iznad ladice za povrće kako biste osigurali pravilno kruženje zraka.

### 5.3 GreenZone ladica

U donjem dijelu odjeljka hladnjaka nalazi se ladica za izvlačenje.

Staklena policica GreenZone opremljena je uređajem koji regulira njezino brtvljenje i osigurava optimalnu vlažnost unutar ladice.

### 5.4 Uklanjanje GreenZone ladice

- i** Prije nego što je izvadite iz hladnjaka, preporučuje se da ispraznite ladicu .

Za vađenje ladice:

1. Izvucite ladicu iz hladnjaka.

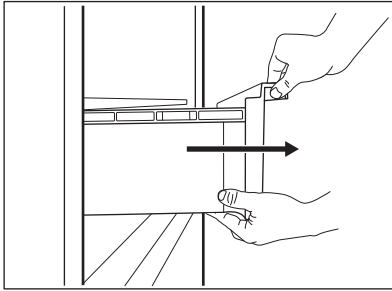

2. Podignite prednji dio ladice.

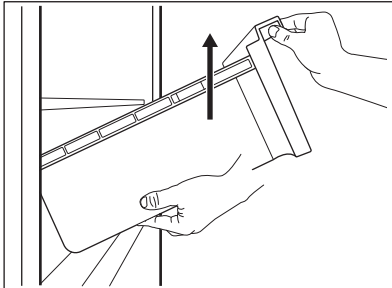

3. Izvucite ladicu van dok je podižete.

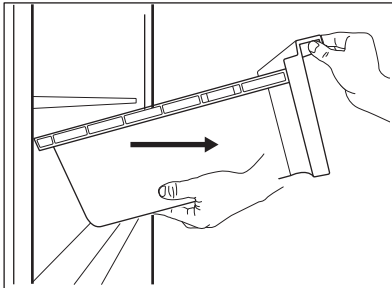

Za uklanjanje staklenog poklopca ladice GreenZone:

1. Istovremeno odblokirajte bočne hvataljke s obje strane.

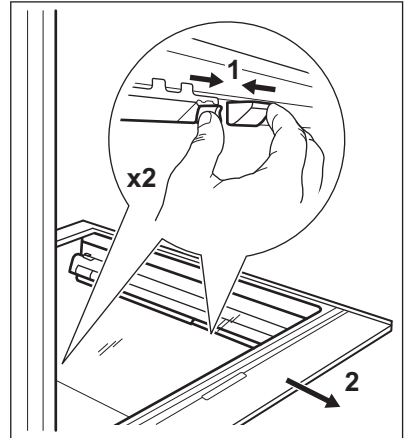

2. Povucite nosač staklene police k sebi.

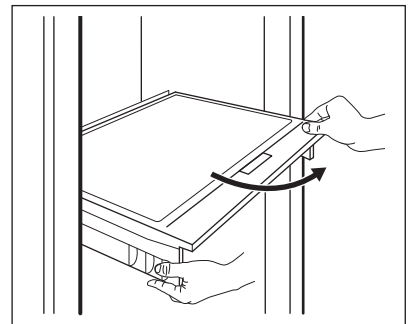

## 5.5 Uklanjanje ExtraChill

Iznad ladice GreenZone nalazi se ladica.

Za vađenje ladice:

1. Izvucite ladicu iz hladnjaka.

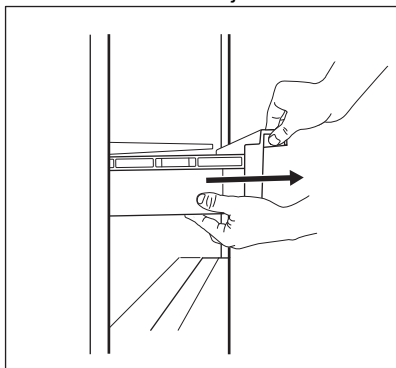

2. Podignite prednji dio ladice.

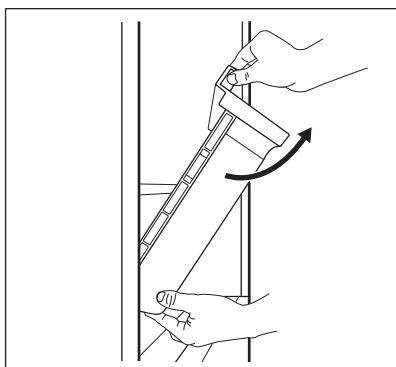

3. Podignite i okrenite ladicu da biste je izvukli iz uređaja.

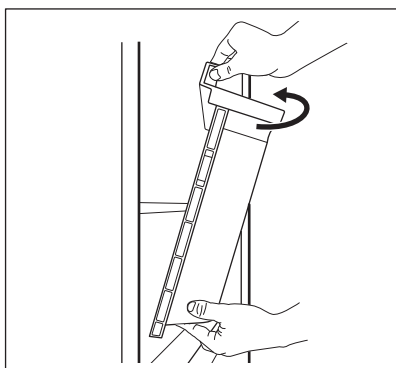

1. Istovremeno odblokirajte bočne hvataljke s obje strane.

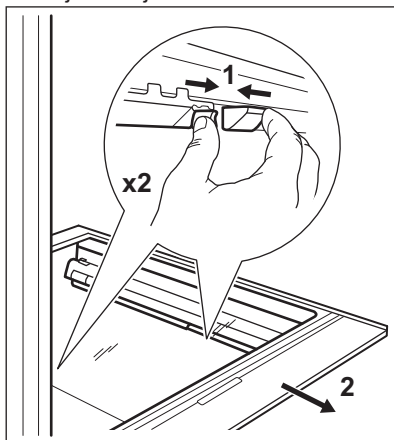

2. Povucite nosač staklene police k sebi.

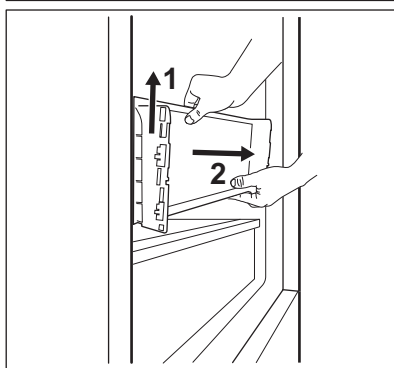
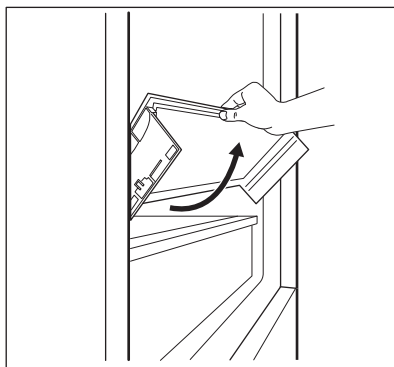

Za uklanjanje staklenog poklopca ladice ExtraZone:



## 5.6 Kontrola vlage

Staklena GreenZone polica ima uređaj koji regulira njezino brtvljenje i osigurava optimalnu vlažnost unutar ladice.

- i** Ne stavljajte nikakve namirnice na uređaj za kontrolu vlage.

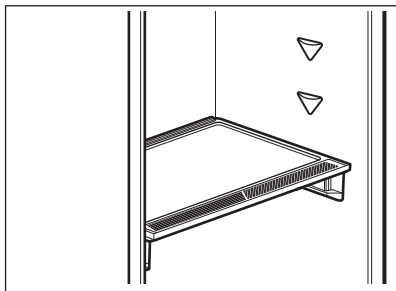

Za uklanjanje uređaja za kontrolu vlage:

1. Otvorite ladicu ispod staklene police i izvucite poklopac.

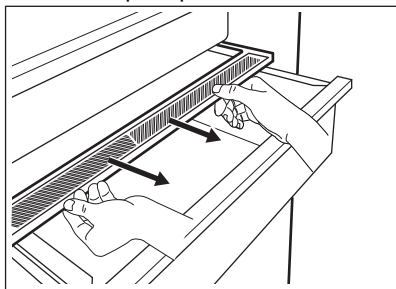

2. Ako trebate zamijeniti bijelu membranu uređaja, uhvatite uređaj u sredinu i povlačenjem poklopca odvojite membranu od poklopca.

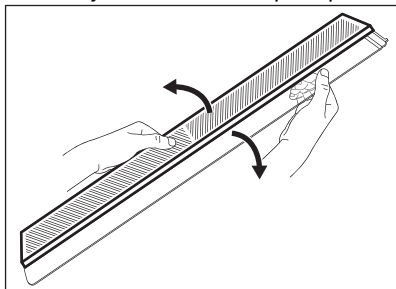

3. Postavite novu membranu u poklopac tako što ćete utisnuti rub membrane u poklopac.

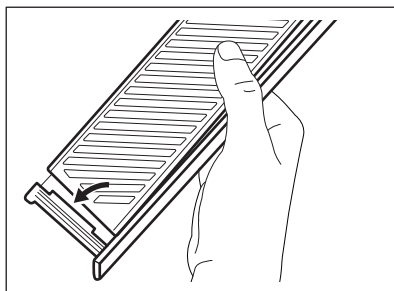

4. Ponovno sastavite uređaj za kontrolu vlage na ladicu.

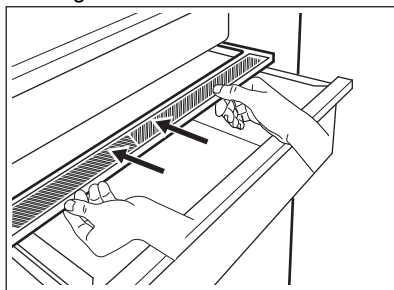

- i** Ovisno o količini i stanju voća i povrća spremljenog u ladici GreenZone, može doći do pojave kondenzacije. U tom slučaju uklonite kondenzat mekom krpom.

## 5.7 MULTIFLOW

Odjeljak hladnjaka opremljen je MULTIFLOW uređajem koji omogućuje brzo i učinkovitije hlađenje namirnica i održavanje ujednačenije temperature u svakom dijelu odjeljka hladnjaka.

Ovaj se uređaj uključuje automatski kad je potrebno.

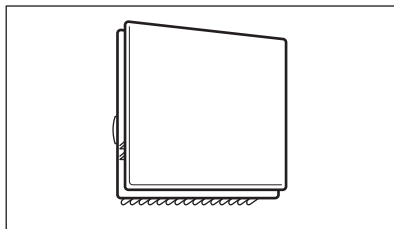

MULTIFLOW radi samo kad su vrata zatvorena.



Nemojte blokirati ventilacijske otvore kako bi se omogućilo bolje hlađenje.

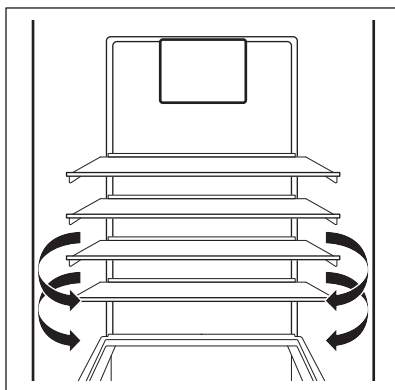

Ne uklanjajte MULTIFLOW ploču. Za čišćenje uređaja nemojte koristiti raspršivač vode ili paru. Upute za čišćenje potražite u poglavlju "Održavanje i čišćenje".

## 5.8 CleanAir+ filtar

U uređaju se može nalaziti CleanAir+ ugljični filtar proizvođača.

Ugljični filtar pročišćava zrak od mirisa u odjeljku hladnjaka, poboljšavajući kvalitetu skladištenja.

Filtar i njegovo plastično kućište isporučuju se u plastičnoj vrećici (za instalaciju pogledajte odjeljak „Postavljanje i zamjena CleanAir+ filtra” u poglavlju „Održavanje i čišćenje”).

## 5.9 Stalak za boce

Boce (s otvorom okrenutim prema naprijed) stavite na prethodno postavljenu policu.



Na policu stavljajte samo zatvorene boce.

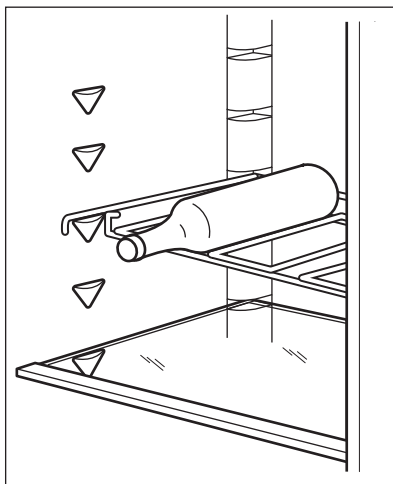

## 5.10 Zamrzavanje svježe hrane

Prostor za zamrzavanje pogodan je za zamrzavanje svježe hrane i dugotrajno skladištenje smrznute i duboko zamrznute hrane.

Za zamrzavanje svježih namirnica aktivirajte funkciju Extra Freeze najmanje 24 sata prije stavljanja hrane za zamrzavanje u odjeljak zamrzivača.

Spremite svježe namirnice ravnomjerno raspoređene u prvi odjeljak ili gornju ladu.

Maksimalna količina hrane koja se može zamrznuti bez dodavanja drugih svježih namirnica tijekom 24 sata navedena je na natpisnoj pločici (naljepnica se nalazi unutar uređaja).

Kad je postupak zamrzavanja završen, uređaj se automatski vraća na prethodnu postavku temperature (pogledajte "funkcija Extra Freeze").

Za više informacija pogledajte "Savjeti za zamrzavanje".

## 5.11 Skladištenje zamrznute hrane

Prilikom prvog aktiviranja uređaja ili nakon dužeg razdoblja nekorisćenja, prije stavljanja proizvoda u odjeljak pustite uređaj da radi najmanje 3 sata s uključenom funkcijom Extra Freeze.

Ladice za zamrzavanje osiguravaju brz i jednostavan pronalazak željenog paketa hrane.

Ako se pohranjuju velike količine namirnica, izvadite sve ladice i spremite hranu na police.

Namirnice na policama držite udaljene najmanje 15 mm od vrata.



### OPREZI!

U slučaju neželjenog odmrzavanja, na primjer uslijed nestanka električne energije, ako je napajanje prekinuto dulje od vremena prikazanog na nazivnoj pločici pod "vrijeme odgovora", odmrznute namirnice trebate ubrzo konzumirati ili odmah skuhati, zatim ohladiti i ponovno zamrznuti. Pogledajte "Alarm kod visoke temperature".

## 5.12 Odmrzavanje

Duboko smrznuta ili smrznuta hrana prije konzumiranja može se odmrznuti u hladnjaku ili unutar plastične vrećice pod hladnom vodom.

Ova operacija ovisi o raspoloživom vremenu i vrsti hrane. Mali komadi mogu se kuhati i dok su smrznuti.

## 5.13 Proizvodnja kockica leda

Ovaj je uređaj opremljen jednom ili više posuda za proizvodnju kockica leda.



Ne koristite metalne instrumente za uklanjanje posuda iz zamrzivača.

1. Napunite posude vodom.
2. Posude za led stavite u odjeljak zamrzivača.

## 6. SAVJETI I POMOĆ

### 6.1 Savjeti za uštedu energije

- Zamrzivač: Unutarnja konfiguracija uređaja je ona koja osigurava najučinkovitije korištenje energije.
- Hladnjak: Najefikasnija potrošnja energije osigurana je u konfiguraciji s ladicama u donjem dijelu uređaja, i ravnomjerno raspoređenim policama. Položaj ladica na vratima ne utječe na potrošnju energije.
- Nemojte često otvarati vrata ili ih ostavljati otvorena duže no što je potrebno.
- Zamrzivač: Što je hladnija postavka temperature, to je veća potrošnja energije.
- Hladnjak: Ne postavljajte previsoku temperaturu da biste uštedjeli energiju osim ako to zahtijevaju karakteristike hrane.
- Ako je temperatura okoline visoka i kontrola temperature postavljena na nisku temperaturu, a uređaj je potpuno napunjen, kompresor može raditi neprekidno, uzrokujući formiranje inja ili leda na isparivaču. U tom slučaju podesite kontrolu

temperature na višu temperaturu kako bi se omogućilo automatsko odmrzavanje i ušteda energije.

- Osigurajte dobru ventilaciju. Ne prekrivajte ventilacijske rešetke ili rupe.
- Obavezno osigurajte da prehrambeni proizvodi unutar uređaja omogućuju cirkulaciju zraka kroz namjenske otvore u stražnjoj unutrašnjosti uređaja.

### 6.2 Savjeti za zamrzavanje

- Funkciju Extra Freeze uključite najmanje 24 sata prije pohranjivanja hrane u zamrzivač.
- Prije zamrzavanja zamotajte i zatvorite svježu hranu u: aluminisjku foliju, prozirnu foliju ili plastične vrećice, hermetički zatvorene posude s poklopcem.
- Za učinkovitije zamrzavanje i odmrzavanje hranu podijelite u manje porcije.
- Preporučuje se stavljanje naljepnica i datuma na svu vašu smrznutu hranu. Ovo će vam pomoći prepoznati hranu

i znati kada je treba iskoristiti, prije propadanja.

- Za očuvanje dobre kvalitete, kada se zamrzava hrana bi trebala biti svježja. Osobito voće i povrće treba zamrznuti nakon branja kako bi se sačuvali svi hranjivi sastojci.
- Ne zamrzavajte boce ili limenke s tekućinom, posebno pića koja sadrže ugljični dioksid - tijekom zamrzavanja mogu eksplodirati.
- Ne stavljajte vruću hranu u zamrzivač. Ohladite je na sobnu temperaturu prije stavljanja u odjeljak.
- Da biste izbjegli povišenje temperature već zamrznute hrane, neposredno pored nje ne postavljajte svježju, nezamrznutu hranu. Hranu sobne temperature stavite u dio odjeljka za zamrzavanje u kojem nema smrznute hrane.
- Neposredno nakon vađenja iz zamrzivača ne jedite kockice leda, vodeni led ili ledene lizalice. Opasnost od smrztina.
- Odmrznutu hranu nemojte ponovno zamrzavati. Ako se hrana odmrznula, skuhaite je, ohladite i zamrznite.

### 6.3 Savjeti za skladištenje zamrznute hrane

- Odjeljak za zamrzavanje je označen s .
- Pri određivanju odgovarajuće temperature koja osigurava očuvanje smrznutih prehrambenih proizvoda temperatura je manja ili jednaka -18°C.

Viša postavka temperature unutar uređaja može dovesti do kraćeg roka trajanja.

- Cijeli odjeljak zamrzivača pogodan je za skladištenje smrznutih prehrambenih proizvoda.
- Ostavite dovoljno prostora oko hrane kako bi se omogućilo slobodno cirkuliranje zraka.
- Za adekvatno skladištenje, na naljepnici pakiranja pogledajte rok trajanja hrane.
- Važno je zamotati hranu na takav način da sprečite da voda, vlaga ili kondenzacija uđu unutra.

### 6.4 Savjeti za kupovinu

Nakon kupovine namirnica:

- Pazite da ambalaža nije oštećena - hrana se može pokvariti. Ako je ambalaža napuhana ili vlažna, možda nije bila pohranjena u optimalnim uvjetima, a odmrzavanje je možda već započelo.
- Da biste ograničili postupak odmrzavanja, kupite smrznutu robu na kraju svoje kupovine i transportirajte je u termičkoj i izoliranoj hladnoj vrećici.
- Nakon što se vratite iz trgovine, smrznutu hranu stavite odmah u zamrzivač.
- Ako se hrana odmrznula, čak i djelomično, nemojte je ponovno zamrzavati. Konzumirajte je što je prije moguće.
- Poštujte datum isteka i podatke o skladištenju na pakiranju.

### 6.5 Rok trajanja za odjeljak zamrzivača

Vrsta jela	Rok trajanja (mjeseci)
Kruh	3
Voće (izuzev citrusa)	6 - 12
Povrće	8 - 10
Ostaci hrane bez mesa	1 - 2
<b>Mliječna hrana:</b>	

Vrsta jela	Rok trajanja (mjeseci)
Maslac	6 - 9
Meki sir (npr. mozzarella)	3 - 4
Tvrđi sir (npr. parmezan, cheddar)	6
<b>Plodovi mora:</b>	
Masna riba (npr. losos, skuša)	2 - 3
Nemasna riba (npr. bakalar, iverak)	4 - 6
Škampji	12
Očišćenje školjke i dagnje	3 - 4
Kuhana riba	1 - 2
<b>Meso:</b>	
Perad	9 - 12
Govedina	6 - 12
Svinjetina	4 - 6
Janjetina	6 - 9
Kobasice	1 - 2
Šunka	1 - 2
Ostaci hrane s mesom	2 - 3

## 6.6 Savjeti za hlađenje svježih hrane

- Dobra postavka temperature koja osigurava očuvanje svježih hrane je temperatura manja ili jednaka +4 °C. Viša postavka temperature unutar uređaja može dovesti do kraćeg roka trajanja hrane.
- Prekrijite hranu da biste sačuvali njezinu svježinu i aromu.
- Uvijek koristite zatvorene posude za tekućine i hranu kako biste izbjegli mirise ili neugodne mirise u odjeljku.
- Da biste izbjegli unakrsnu kontaminaciju kuhane i sirove hrane, prekrijite kuhanu hranu i odvojite je od sirove.
- Preporučuje se odmrznuti hranu u hladnjaku.
- Ne stavljajte vruću hranu unutar uređaja. Prije umetanja provjerite je li se ohladila na sobnu temperaturu.
- Da bi se spriječilo bacanje hrane, nove zalihe hrane uvijek trebaju biti smještene iza stare.
- Meso (sve vrste): zamotajte u odgovarajuću ambalažu i stavite na staklenu policu iznad ladice za povrće. Čuvajte meso najviše 1-2 dana.
- Voće i povrće: temeljito očistite (uklonite zemlju) i stavite u posebnu ladicu (ladicu za povrće).
- Preporučljivo je ne čuvati u hladnjaku egzotično voće poput banana, manga, papaje, itd.
- Povrće poput rajčice, krumpira, luka i češnjaka ne treba čuvati u hladnjaku.
- Maslac i sir: stavite u zabrtvljeni spremnik, omotajte aluminijskom folijom ili stavite u polietilensku vrećicu kako biste što je više moguće isključili prisustvo zraka.
- Boce: zatvorite ih čepom i stavite na policu za boce u vršnom (ako postoji) ili na stalak za boce.
- Pridržavajte se roka valjanosti proizvoda kako biste znali koliko dugo ih treba čuvati.

## 6.7 Savjeti za hlađenje hrane

- Odjeljak za svježiju hranu označen je s  .

## 7. ODRŽAVANJE I ČIŠĆENJE



### UPOZORENJE!

Pogledajte poglavlja sa sigurnosnim uputama.

### 7.1 Čišćenje unutrašnjosti

Prije prve uporabe uređaja, unutrašnjost i svu unutarnju dodatnu opremu treba oprati mlakom vodom i neutralnim sapunom kako bi se uklonio tipičan miris potpuno novog proizvoda, a zatim temeljito osušiti.



### OPREZ!

Nemojte koristiti deterđente, abrazivne praške, sredstva za čišćenje na bazi klora ili ulja jer oštećuju površinski sloj.



### OPREZ!

Dodatna oprema i dijelovi uređaja nisu prikladni za pranje u perilici posuđa.



### OPREZ!

Očistite upravljačku ploču vlažnom krpom. Ne koristite nikakve deterđente. Nakon čišćenja, obrišite upravljačku ploču mekom krpom.

### 7.2 Redovito čišćenje

Opremu treba redovito čistiti:

1. Očistite unutrašnjost i pribor mlakom vodom i neutralnim sapunom.
2. Redovito provjeravajte brtve na vratima i čistite ih kako biste bili sigurni da su čiste i bez naslaga.
3. Dobro isperite i osušite.

### 7.3 Odmrzavanje hladnjaka

Odmrzavanje odjeljka hladnjaka je automatsko. Voda koja se kondenzira teče u posudu na kompresoru i hlapi. Posuda se ne može skinuti.

### 7.4 Odmrzavanje zamrzivača

Odjeljak zamrzivača je "frost-free". To znači tijekom rada ne može doći do nakupljanja leda na unutarnjim stranicama ni na hrani.

### 7.5 Postavljanje i zamjena CleanAir+ filtra

CleanAir+ filter je filter s aktivnim ugljenom koji apsorbira loše mirise i omogućuje vam da sačuvate najbolji okus i aromu hrane, bez opasnosti od miješanja mirisa.



Pažljivo rukujte filtrom zraka kako ne biste ogrebali njegovu površinu. Prilikom isporuke, filter se nalazi u plastičnoj vrećici kako bi se sačuvala njegova učinkovitost.

Prije uključivanja uređaja postavite filter zraka.

1. Izvadite filter zraka iz plastične vrećice.
2. Otvorite plastično kućište i stavite naboranu površinu na rešetku, tako da filter smjestite unutar označenog područja na rešetkastoj površini.

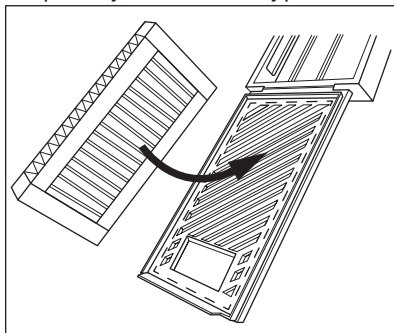

3. Držite filter pritisnutim prema dolje dok zatvarate plastično kućište dok ne začujete klik.

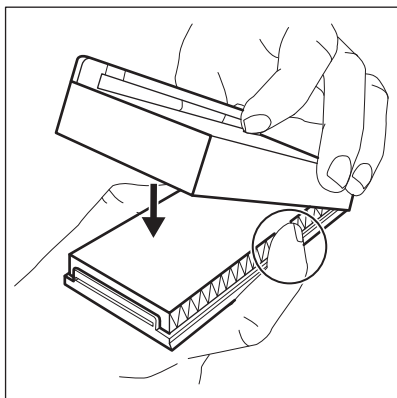

4. Izvadite gornju staklenu policu iz odjeljka hladnjaka. Gurnite plastično kućište s zračnim filtrom na lijevu stranu staklene police.

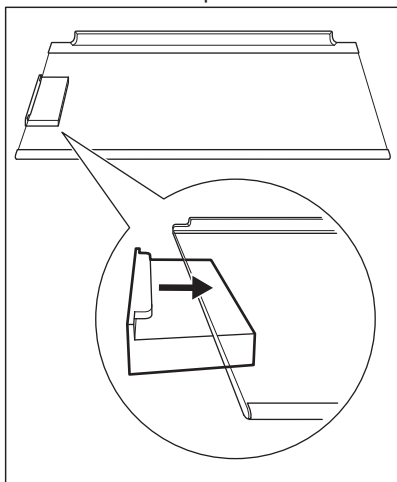

5. Vratite staklenu policu natrag u odjeljak hladnjaka. Pazite da ne udarite filtar prilikom umetanja staklene police.

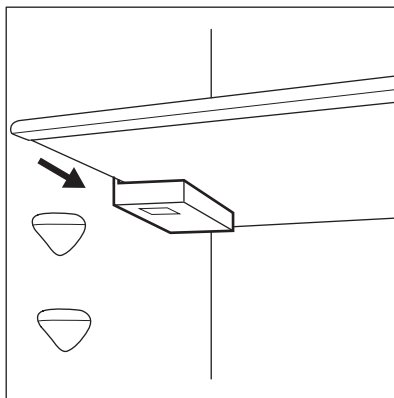

### Zamjena filtra zraka

1. Otvorite plastično kućište.

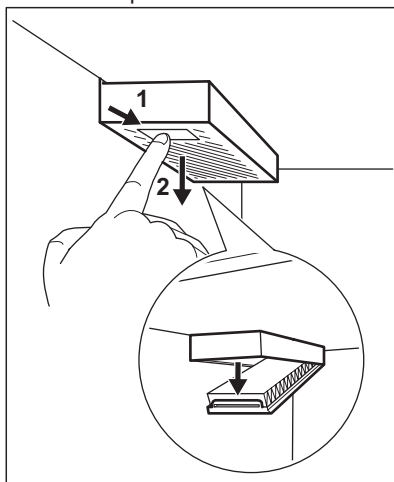

2. Izvucite korišteni filtar zraka.  
3. Iz plastične vrećice izvadite novi filtar zraka i umetnite ga u ladicu.  
4. Zatvorite plastično kućište.

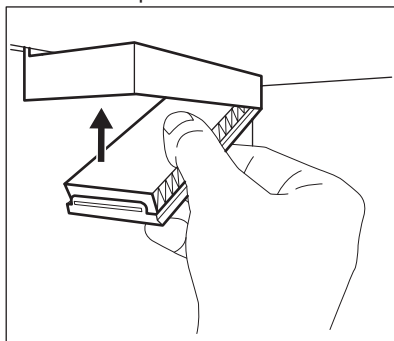

Za najbolje performanse, stavite plastično kućište na odgovarajuće mjesto (s lijeve strane staklene police) i zamijenite filter svakih 6 mjeseci.



Filter zraka predstavlja potrošnu opremu i nije pokriven jamstvom. Nove zračne filtre možete kupiti od lokalnog distributera.

## 7.6 Uklanjanje CustomFlex plastičnih vodilica

1. Uklanjanje svih spremnika, kutija i kočči s vrata.

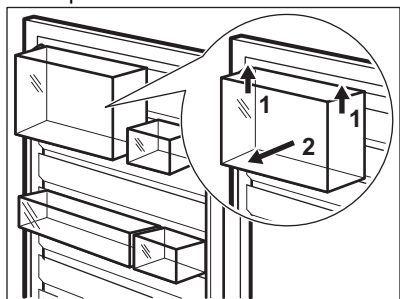

2. Uklonite gornji rukohvat i podignite ga iz središta.

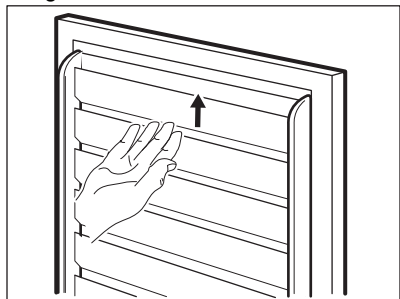

3. Kako biste ih uklonili, ostale vodilice pomaknite prema gore (one čine jedan dio).

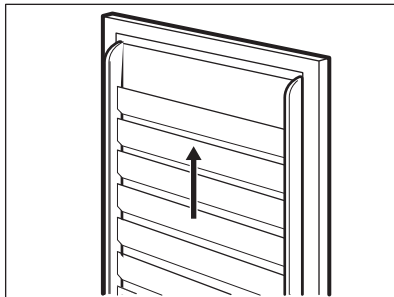

Postavite svu opremu vrata obrnutim redoslijedom.

## 7.7 Razdoblje nekorisćenja

Ako uređaj nećete koristiti dulje vrijeme poduzmite sljedeće mjere opreza:

1. Iskopčajte uređaj iz napajanja.
2. Izvadite svu hranu.
3. Očistite uređaj i sav pribor.
4. Ostavite vrata otvorena kako biste spriječili stvaranje neugodnih mirisa.

## 8. OTKLANJANJE POTEŠKOĆA







**UPOZORENJE!**  
Pogledajte poglavlja sa sigurnosnim uputama.



## 8.1 Što učiniti ako ...

Problem	Mogući uzrok	Rješenje
Uređaj ne radi.	Uređaj je isključen.	Uključite uređaj.
	Utičač nije spojen na utičnicu za električnu mrežu.	Ispravno priključite utičač u utičnicu električne mreže.
	U mrežnoj utičnici nema napona.	Na utičnicu priključite drugi električni aparat. Obratite se kvalificiranom električaru.
Uređaj je bučan.	Uređaj nije pravilno niveliran.	Provjerite stoji li uređaj stabilno.
Uključen je zvučni ili vizualni alarm.	Uređaj je nedavno uključen.	Pogledajte odjeljke „Alarm kod visoke temperature” ili „Alarm vrata otvorena”.
	Temperatura u uređaju je visoka.	Pogledajte odjeljke „Alarm kod visoke temperature” ili „Alarm vrata otvorena”.
	Vrata su ostavljena otvorena.	Zatvorite vrata.
Kompresor neprestano radi.	Temperatura nije ispravno postavljena.	Pogledajte poglavlje „Upravljačka ploča”.
	Mnogo prehrambenih proizvoda stavljeno je u isto vrijeme.	Pričekajte nekoliko sati, a zatim ponovno provjerite temperaturu.
	Temperatura prostorije je previsoka.	Pogledajte poglavlje „Instalacija”.
	Namirnice stavljene u uređaj bile su pretople.	Prije pohranjivanja ostavite da se namirnice ohlade na sobnu temperaturu.
	Vrata nisu pravilno zatvorena.	Pogledajte odjeljak „Zatvorite vrata”.
	Uključena je funkcija Extra Freeze.	Pogledajte odjeljak "Extra Freeze funkcija".
	Uključena je funkcija Extra Cool.	Pogledajte odjeljak "Extra Cool funkcija".
Kompresor se ne pokreće neposredno nakon pritiska "Extra Freeze" ili "Extra Cool", ili nakon promjene temperature.	Kompresor se uključuje nakon nekog vremena.	To je normalno, nije došlo do pogreške.

Problem	Mogući uzrok	Rješenje
Vrata nisu pravilno postavljena ili se sudaraju s ventilacijskom rešetkom.	Uređaj nije dobro niveliran.	Pogledajte upute za postavljanje.
Vrata se ne otvaraju laganom.	Pokušali ste ponovno otvoriti vrata odmah nakon zatvaranja.	Prije zatvaranja i ponovnog otvaranja vrata pričekajte nekoliko sekundi.
Svjetiljka ne radi.	Svjetiljka je u stanju pripravnosti.	Zatvorite i otvorite vrata.
	Svjetiljka nije ispravna.	Obratite se najbližem ovlaštenom servisu.
Ima previšeinja i leda.	Vrata nisu pravilno zatvorena.	Pogledajte odjeljak „Zatvorite vrata“.
	Brтва je deformirana ili prljava.	Pogledajte odjeljak „Zatvorite vrata“.
	Namirnice nisu ispravno umotane.	Bolje umotajte namirnice.
	Temperatura nije ispravno postavljena.	Pogledajte poglavlje „Upravljačka ploča“.
	Uređaj je potpuno napunjen i postavljen na najnižu temperaturu.	Postavite višu temperaturu. Pogledajte poglavlje „Upravljačka ploča“.
	Temperatura postavljena na uređaju je preniska, a okolna temperatura previsoka.	Postavite višu temperaturu. Pogledajte poglavlje „Upravljačka ploča“.
Voda teče na stražnjoj ploči hladnjaka.	Za vrijeme automatskog procesa odmrzavanjainja se otapa na stražnjoj ploči.	To je ispravno.
Na stražnjoj stjenki hladnjaka ima previše kondenzirane vode.	Vrata su se prečesto otvarala.	Vrata otvarajte samo kad je potrebno.
	Vrata nisu bila potpuno zatvorena.	Uvjerite se da su vrata potpuno zatvorena.
	Pohranjena hrana nije bila umotana.	Hranu umotajte u odgovarajuću ambalažu prije nego što je pohranite u uređaj.
Voda teče na pod.	Otvor za otoplenu vodu nije spojen na pliticu za isparavanje iznad kompresora.	Pričvrstite otvor za otoplenu vodu na pliticu za isparavanje.

Problem	Mogući uzrok	Rješenje
Nije moguće postaviti temperaturu.	Uključena je Extra Freeze funkcija ili Extra Cool funkcija.	Ručno isključite Extra Freeze funkciju ili Extra Cool funkciju, ili pričekajte s podešavanjem temperature dok se funkcija ne isključi automatski. Pogledajte odjeljak "Extra Freeze funkcija" ili "Extra Cool funkcija".
Temperatura u uređaju je preniska/previsoka.	Temperatura nije postavljena ispravno.	Postavite višu/nišu temperaturu.
	Vrata nisu pravilno zatvorena.	Pogledajte odjeljak „Zatvorite vrata”.
	Temperatura namirnica je previsoka.	Prije spremanja namirnica ostavite ih da se ohlade na sobnu temperaturu.
	Odjednom ste spremili puno namirnica.	Istodobno stavljajte manje namirnica.
	Vrata su se često otvarala.	Vrata otvarajte samo kad je potrebno.
	Uključena je funkcija Extra Freeze.	Pogledajte odjeljak "Extra Freeze funkcija".
	Uključena je funkcija Extra Cool.	Pogledajte odjeljak "Extra Cool funkcija".
	U uređaju nema strujanja hladnog zraka.	Provjerite da u uređaju postoji strujanje hladnog zraka. Pogledajte poglavlje „Savjeti i pomoć”.
  pojavljuje se na zaslonu.	Uređaj je u demonstracijskom načinu rada.	Za izlaz iz demonstracijskog načina rada, pritisnite i držite pritisnutim tipke Extra Cool i ECO otprilike 10 sekundi dok se ne začuju 3 kratka zvučna signala.
Pojavljuje se simbol   i indikator alarma je uključen.	Problem u komunikaciji.	Obratite se najbližem ovlaštenom servisnom centru. Rashladni sustav će nastaviti održavati namirnice hladnima, no neće biti moguće podešavanje temperature.

Problem	Mogući uzrok	Rješenje
Simbol <b>Er E1</b> ili <b>Er E3</b> ili <b>Er E5</b> i trenutna postavka naizmjenično se prikazuju svakih 5 sekundi i indikator alarma je uključen.	Problem senzora temperature.	Obratite se najbližem ovlaštenom servisnom centru. Rashladni sustav će nastaviti održavati namirnice hladnima, no neće biti moguće podešavanje temperature.

**i** Ako ovi savjeti ne daju željene rezultate, kontaktirajte najbliži ovlašteni servisni centar.

## 8.2 Zamjena žarulje

Uređaj je opremljen dugotrajnim unutarnjim LED svjetlom.

Samo je servisu dopušteno zamijeniti uređaj za osvjjetljenje. Obratite se ovlaštenom servisnom centru.

## 8.3 Zatvorite vrata

1. Očistite brtve na vratima.
2. Po potrebi podesite vrata. Pogledajte upute za postavljanje.
3. Ako je potrebno, zamijenite neispravne brtve na vratima. Kontaktirajte ovlašteni servisni centar.

## 9. BUKA

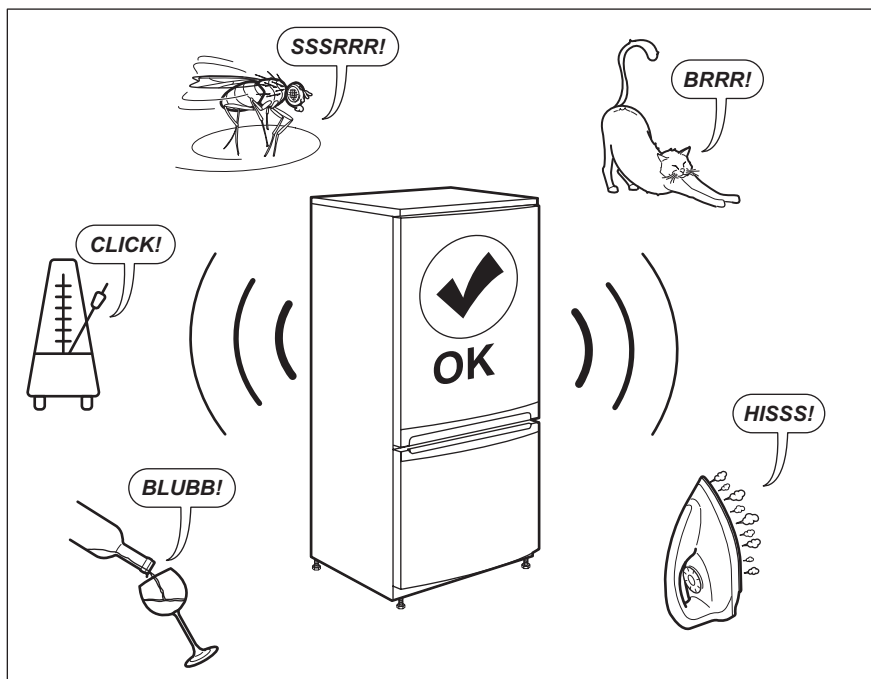

## 10. TEHNIČKI PODACI

Tehničke informacije nalaze se na natpisnoj pločici na unutarnjoj strani uređaja i na energetskej naljepnici.

QR kod na energetskej naljepnici isporučenoj s uređajem pruža internetsku poveznicu do podataka koji se odnose na performanse uređaja u EU EPREL bazi podataka. Energetskej naljepnicu čuvajte za referencu zajedno s korisničkim priručnikom i svim ostalim dokumentima koji se isporučuju s ovim uređajem.

Iste informacije poput naziva modela i broja proizvoda, koje se nalaze na natpisnoj pločici uređaja, moguće je pronaći i u EPREL-u pomoću poveznice <https://eprel.ec.europa.eu>.

Za detaljne informacije o energetskej naljepnici pogledajte poveznicu [www.theenergylabel.eu](http://www.theenergylabel.eu).

## 11. INFORMACIJE ZA ISPITNE USTANOVE

Postavljanje i priprema uređaja za potvrdu bilo kojeg Eco dizajna (EcoDesign) mora biti u skladu s EN 62552 (EU). Zahtjevi ventilacije, dimenzije otvora i minimalne udaljenosti sa stražnje strane moraju biti kako je

navedeno u "Instalacija" ovog korisničkog priručnika. Za sve dodatne informacije, uključujući planove utovara, obratite se proizvođaču.

## 12. BRIGA ZA OKOLIŠ

Reciklirajte materijale sa simbolom . Ambalažu za recikliranje odložite u prikladne spremnike. Pomozite u zaštiti okoliša i ljudskog zdravlja, kao i u recikliranju otpada od električnih i elektroničkih uređaja. Uređaje označene

simbolom  ne bacajte zajedno s kućnim otpadom. Proizvod odnesite na lokalno reciklažno mjesto ili kontaktirajte nadležnu službu.

## САДРЖАЈ

1. ИНФОРМАЦИЈЕ О БЕЗБЕДНОСТИ.....	30
2. БЕЗБЕДНОСНА УПУТСТВА.....	33
3. МОНТАЖА.....	35
4. КОМАНДНА ТАБЛА.....	38
5. СВАКОДНЕВНА УПОТРЕБА.....	43
6. НАПОМЕНЕ И САВЕТИ.....	48
7. НЕГА И ЧИШЋЕЊЕ.....	51
8. РЕШАВАЊЕ ПРОБЛЕМА.....	54
9. БУКА.....	58
10. ТЕХНИЧКИ ПОДАЦИ.....	58
11. ИНФОРМАЦИЈЕ ЗА ИНСТИТУТЕ ЗА ТЕСТИРАЊЕ.....	59
12. ЕКОЛОШКА ПИТАЊА.....	59

## МИСЛИМО НА ВАС

Хвала вам што сте купили Electrolux апарат. Изабрали сте производ који са собом доноси деценије стручног рада и иновација. Генијалан и елегантан, направљен је баш по вашој мери. Према томе, сваки пут када га користите можете бити сигурни да ћете добити одличне резултате.

Добродошли у Electrolux.

**Посетите нашу веб-страницу:**



Прибавите савете за коришћење, брошуре и информације за решавање проблема, сервис и поправку:

**[www.electrolux.com/support](http://www.electrolux.com/support)**



Региструјте производ ради боље услуге:

**[www.registerelectrolux.com](http://www.registerelectrolux.com)**



Купите прибор, потрошни материјал и оригиналне резервне делове за свој уређај:

**[www.electrolux.com/shop](http://www.electrolux.com/shop)**

## БРИГА О КУПЦИМА И СЕРВИСИРАЊЕ

Увек користите оригиналне резервне делове.

Када контактирате овлашћени сервисни центар, водите рачуна да код себе имате следеће податке: Модел, број производа, серијски број.

Подаци могу да се пронађу на плочици са техничким карактеристикама.

Упозорење/опрез – информације о безбедности

Опште информације и савети

Информације о животној средини

Задржано право измена.

### 1. ИНФОРМАЦИЈЕ О БЕЗБЕДНОСТИ

Пре инсталације и коришћења уређаја, пажљиво прочитајте приложено упутство. Произвођач није

одговоран за било какве повреде или штету које су резултат неисправне инсталације или употребе. Чувајте упутство за употребу на безбедном и приступачном месту за будуће коришћење.

### 1.1 Безбедност деце и осетљивих особа

- Овај уређај могу да користе деца старија од 8 година и особе са смањеним физичким, чулним или менталним способностима, као особе којима недостају искуство и знање, уколико им се обезбеди надзор или им се дају упутства у вези са употребом уређаја на безбедан начин и уколико схватају могуће опасности. Деца узраста између 3 године и 8 година и особе са веома опсежним и сложеним инвалидитетом смеју да пуне и празне уређај под условом да су прописно упућени. Децу млађу од 3 године треба удаљити од уређаја уколико нису под непрекидним надзором.
- Децу треба контролисати како се не би играла са уређајем .
- Деца не смеју да обављају чишћење и корисничко одржавање уређаја без надзора.
- Држите сву амбалажу даље од деце и одложите је на одговарајући начин.

### 1.2 Опште мере безбедности

- Уређај је намењен искључиво за чување хране и пића.
- Овај уређај је намењен за употребу у једном домаћинству у затвореним просторима.
- Уређај се може користити у канцеларијама, хотелским собама, мотелима, пансионима, сеоским туристичким домаћинствима и сличним објектима за смештај где употреба не би превазилазила (просечан) ниво потрошње по домаћинству.
- Да бисте спречили загађивање хране, пратите следећа упутства:

- не отварајте врата на дуже време;
- редовно чистите површине које могу доћи у додир са храном и доступне системе одвода;
- сирово месо и рибу држите у погодним судовима у фрижидеру тако да не додирују друге намирнице и не капљу на њих.
- УПОЗОРЕЊЕ: Не дозволите зачепљивање вентилационих отвора на кућишту уређаја или уградног елемента.
- УПОЗОРЕЊЕ: Не користите механичка и друга средства да бисте убрзали процес одмрзавања, осим она која је произвођач препоручио.
- УПОЗОРЕЊЕ: Немојте оштетити коло расхладно средства.
- УПОЗОРЕЊЕ: Не користите електричне уређаје унутар одељака за чување хране у уређају осим ако такву врсту уређаја не препоручује произвођач.
- Немојте користити млаз воде или пару за чишћење уређаја.
- Уређај очистите влажном меком крпом. Користите искључиво неутралне детерџенте. Немојте користити абразивне производе, абразивне јастучиће за чишћење, раствараче или металне предмете.
- Ако ће уређај стајати празан дуже време, искључите га, одмрзните, очистите, осушите и оставите врата отворена да у њему не би настала буђ.
- Немојте у овом уређају држати експлозивне материје као што су лименке аеросола са запаљивим потисним гасом.
- Уколико је кабл за напајање оштећен, мора да га замени произвођач, овлашћени сервисни центар или квалификована лица како би се избегла опасност.



## 2. БЕЗБЕДНОСНА УПУТСТВА

### 2.1 Монтажа



#### УПОЗОРЕЊЕ!

Само квалификована особа може да инсталира овај уређај.

- Уклоните комплетну амбалажу.
- Немојте да инсталирате или користите оштећен уређај.
- Не користите овај уређај пре него што га, због безбедности, инсталирате у уградни елемент.
- Придржавајте се упутстава за монтирање које сте добили уз уређај.
- Увек водите рачуна приликом померања уређаја зато што је тежак. Увек користите заштитне рукавице и затворену обућу.
- Проверите да ли ваздух може да циркулише око уређаја.
- При првој инсталацији или након промене смера отварања врата сачекајте најмање 4 сата пре укључивања уређаја на извор напајања. Ово ће омогућити да се уље слије назад у компресор.
- Пре обављања било каквих радњи на уређају (нпр. промене смера отварања врата), искључите уређај извлачењем утикача из мрежне утичнице.
- Не монтирајте уређај близу радијатора или шпорета, пећница или плоча за кување, осима ако другачије није наведено у упутству за монтирање.
- Не излажите уређај киши.
- Не монтирајте уређај на местима која су изложена директној сунчевој светлости.
- Немојте да инсталирате уређај у областима које су сувише влажне или сувише хладне.
- Када померате уређај, подигните предњу ивицу да се не би изгребао под.
- Уређај садржи кесицу средства за упијање влаге. То није играчка. То није храна. Ову врећицу одмах баците у смеће.

### 2.2 Прикључење на електричну мрежу



#### УПОЗОРЕЊЕ!

Ризик од пожара и струјног удара.



#### УПОЗОРЕЊЕ!

При позиционирању уређаја водите рачуна да не истегнете или оштетите кабл за напајање.



#### УПОЗОРЕЊЕ!

Немојте да користите адаптере са више утичница и продужне каблове.

- Уређај мора да буде уземљен.
- Уверите се да су параметри на плочици са техничким карактеристикама компатибилни са одговарајућим параметрима електричне мреже за напајање.
- Увек користите прописно уграђену утичницу са заштитом од струјног удара.
- Водите рачуна да не оштетите електричне компоненте (нпр. струјни утикач, кабл за напајање, компресор). За замену електричних компоненти обратите се овлашћеном сервису или електричару.
- Кабл за напајање мора остати испод висине струјног утикача.
- Прикључите главни кабл за напајање на зидну утичницу тек на крају инсталације. Водите рачуна да постоји приступ мрежном утикачу након инсталације.
- Не вуците кабл за напајање како бисте искључили уређај. Кабл искључите тако што ћете извући утикач из утичнице.

### 2.3 Употреба



#### УПОЗОРЕЊЕ!

Постоји ризик од повреде, опекотина, струјног удара или пожара.



Уређај садржи природан запаљиви гас изобутан (R600a), који је веома повољан по животну средину. Водите рачуна да не оштетите коло расхладног средства које садржи изобутан.

- Немојте да мењате спецификацију овог уређаја.
- Строго је забрањена свака употреба уградног производа као самостојећег.
- Не стављајте електричне уређаје (нпр. апарате за сладолед) у уређај ако их није одобрио произвођач.
- Ако дође до оштећења расхладног кола, уверите се да у просторији нема пламена и извора паљења. Проветрите просторију.
- Не дозволите врућим предметима да додирну пластичне делове уређаја.
- Не стављајте газирана пића у одељак замрзивача. Доћи ће до повећања притиска унутар суда.
- У уређају не држите запаљиве гасове и течности.
- Запаљиве материје или предмете натопљене запаљивим материјама немојте стављати унутар и поред уређаја или на њега.
- Не додирујте компресор и кондензатор. Они су врели.
- Немојте уклањати или додиривати предмете из одељка замрзивача ако су вам руке мокре или влажне.
- Не замрзавајте поново храну која се већ одмрзла.
- Пратите упутства за складиштење дата на амбалажи смрзнуте хране.
- Умотајте намирнице у неки материјал за чување хране пре него што их ставите у одељак замрзивача.
- Не дозволите да храна дође у контакт са унутрашњим зидовима одељака за кућне апарате.

## 2.4 Унутрашње осветљење



### УПОЗОРЕЊЕ!

Ризик од струјног удара.

- Овај производ садржи један или више светлосних извора класе енергетске ефикасности G.
- Када се ради о сијалицама унутар производа и резервних делова, сијалице које се продају засебно: Ове сијалице су намењене да издрже екстремне физичке услове у кућним апаратима, као што су температура, вибрације, влага, или су намењене да сигнализирају информације о радном стању уређаја. Нису предвиђене за употребу у другим уређајима и нису погодне за осветљавање просторија у домаћинству.

## 2.5 Нега и чишћење



### УПОЗОРЕЊЕ!

Постоји ризик од повреде или оштећења уређаја.

- Пре чишћења искључите уређај и извучите утикач из зидне утичнице.
- Овај уређај садржи угљоводонике у јединици за хлађење. Само квалификована особа може да обавља одржавање и пуњење ове јединице.
- Редовно проверавајте отвор уређаја и, уколико је потребно, очистите га. Уколико је овај отвор запушен, отопљена вода ће се скупљати на дну уређаја.

## 2.6 Сервисирање

- Ради оправке уређаја обратите се овлашћеном сервисном центру. Користите само оригиналне резервне делове.
- Имајте на уму да самостална или нестручна поправка може угрозити безбедност и поништити гаранцију.
- Следећи резервни делови доступни су барем 7 година након укидања модела: термостати, термосензори, штампана кола, извори светлости, кваке, шарке, плехови и корпе. Заптивке врата су доступне барем 10 година након укидања модела. Трајање тог периода може бити дуже у вашој земљи. За више информација посетите наш веб-сајт.

- Имајте на уму да су неки од ових резервних делова доступни само стручним сервисерима и да не одговарају сви резервни делови свим моделима.

## 2.7 Одлагање



### УПОЗОРЕЊЕ!

Опасност од повређивања или гушења.

- Одвојте кабл за напајање уређаја од мрежног напајања.
- Одсеците кабл за напајање и баците га у смеће.

- Уклоните врата да бисте спречили да се деца и кућни љубимци затворе унутар уређаја.
- Струјно коло фрижидера и изолациони материјали овог уређаја не оштећују озон.
- Изолациона пена садржи запаљиве гасове. Обратите се општинским органима да бисте сазнали како да правилно одложите уређај у отпад.
- Немојте да оштетите део за хлађење који је близу грејног тела.

## 3. МОНТАЖА



### УПОЗОРЕЊЕ!

Погледајте одељке „Безбедност”.



### УПОЗОРЕЊЕ!

Погледајте документ са упутством за инсталацију да бисте инсталирали уређај.



### УПОЗОРЕЊЕ!

Фиксирајте апарат у складу са упутством за инсталацију како бисте избегли ризик од нестабилности апарата.

### 3.1 Димензије

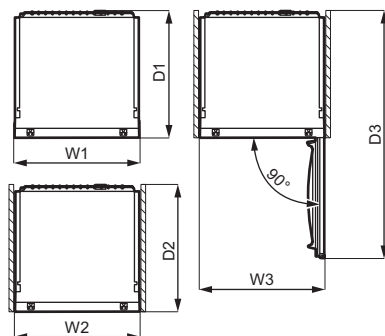
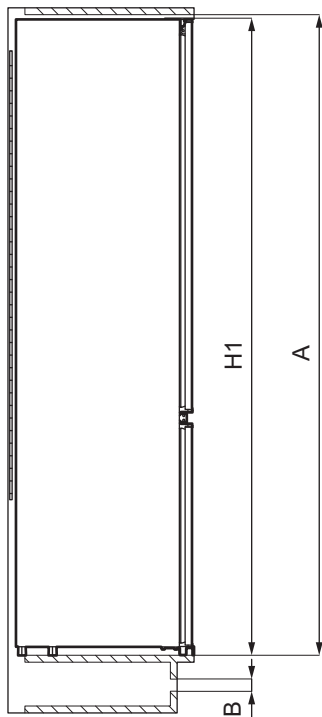

Укупне димензије <sup>1</sup>		
H1	mm	1884
W1	mm	546
D1	mm	549

<sup>1</sup> висина, ширина и дубина уређаја без ручке

Потребан простор за коришћење <sup>2</sup>		
H2 (A+B)	mm	1936
W2	mm	546
D2	mm	551
A	mm	1894
B	mm	36

<sup>2</sup> висина, ширина и дубина уређаја, укључујући ручицу, плус простор потребан за слободну циркулацију расхладног ваздуха

Укупан простор потребан за коришћење <sup>3</sup>		
H3 (A+B)	mm	1936
W3	mm	546
D3	mm	1068

<sup>3</sup> висина, ширина и дубина уређаја, укључујући ручицу, плус простор потребан за слободну циркулацију расхладног ваздуха, плус простор потребан да се омогући отварања врата до минималног угла који омогућава уклањање целе унутрашње опреме

### 3.2 Локација

Да бисте осигурали максималну употребљивост уређаја, не смете га монтирати на место изложено директној сунчевој светлости. Не монтирајте уређај близу радијатора или шпорета, пећница или плоча за кување, осима ако другачије није наведено у упутству за монтавање.

Уверите се да ваздух може слободно да пролази иза кухињског елемента.

Овај уређај треба поставити на суво и добро проветрано место у затвореном простору.

Предвиђено је да се овај уређај користи на температури средине у опсегу од 10°C до 43°C.

**i** Правилан рад уређаја се може гарантовати искључиво у оквиру наведеног температурног опсега.

**i** У случају било какве сумње у вези са монтавањем уређаја, обратите се продавцу, нашем корисничком сервису или најближем овлашћеном сервисном центру.

**i** Морате омогућити искључивање уређаја из напајања. Зато утикач кабла за напајање мора да буде лако приступачан након инсталације.

### 3.3 Прикључење на електричну мрежу

- Пре прикључивања, уверите се да напон и фреквенција приказани на плочици са техничким карактеристикама одговарају вашем кућном напајању.
- Уређај мора да буде уземљен. У ту сврху је обезбеђен утикач за кабл

за напајање са контактом. Ако утичница за кућно напајање није уземљена, повежите апарат са засебним уземљењем у складу са тренутним прописима, консултујући квалификованог електричара.

- Произвођач одбија сву одговорност ако се горе наведене мере предострожности не поштују.

### 3.4 Захтеви за вентилацију

Иза уређаја мора да има довољно струјања ваздуха.

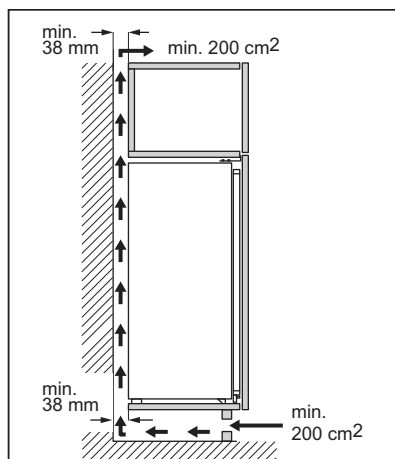

#### ОПРЕЗ

Ради инсталације, погледајте упутства за монтажу.

### 3.5 Преокретање врата

Погледајте посебан документ са упутством за монтажу и преокретање врата.



#### ОПРЕЗ

Издржљивим материјалом заштитите под од гребанања у свакој фази преокретања врата.

## 4. КОМАНДНА ТАБЛА

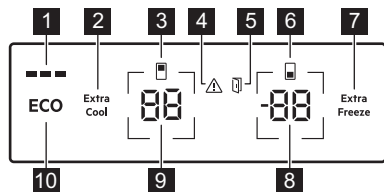

- 1 Индикатор ECOMETER
- 2 Extra Cool дугме / индикатор
- 3 Индикатор одељка фрижидера
- 4 Индикатор аларма
- 5 Индикатор аларма за отворена врата
- 6 Индикатор одељка замрзивача
- 7 Extra Freeze дугме / индикатор
- 8 Дугме за температуру замрзивача / индикатор
- 9 Дугме за температуру фрижидера / индикатор
- 10 Дугме ECO

### 4.1 Укључивање

Утакните утикач у зидну утичницу.

Да бисте изабрали другу подешену температуру, погледајте „Регулација температуре“.

Ако се **de on** појављује на дисплеју, погледајте „Решавање проблема“.

### 4.2 Искључивање

1. Истовремено притисните и задржите дугме за температуру фрижидера и дугме за температуру замрзивача у трајању од 5 секунди.

На дисплеју се види трепћући текст **OF**.

2. Када се апарат искључи, дисплеј приказује текст **OF**.
3. Извучите кабл за напајање из утичнице.

### 4.3 Регулација температуре

Опсег температура креће се између  $-15^{\circ}\text{C}$  и  $-24^{\circ}\text{C}$  код замрзивача и између  $2^{\circ}\text{C}$  и  $8^{\circ}\text{C}$  код фрижидера.

Притисните дугмад за температуру да бисте подесили температуру апарата.

Препоручена вредност подешене температуре је:

- $+4^{\circ}\text{C}$  за фрижидер
- $-18^{\circ}\text{C}$  за замрзивач

Препоручену температуру можете подесити ручно помоћу дугмади за температуру или укључивањем ECO функција. Погледајте „ECO функција“ за више информација

Индикатори температуре показују подешену температуру.

- i** Подешена температура биће достигнута у року од 24 сата.  
Након нестанка струје, апарат се враћа на постављену температуру.

### 4.4 Искључивање фрижидера

Могуће је искључити само одељак фрижидера остављајући укљученим одељак за замрзивач.

1. Притисните и држите дугме за температуру фрижидера у трајању од 5 секунди.

На дисплеју се види трепћући текст **OF**.

2. Када се одељак фрижидера искључи, на дисплеју пише **OF**.

### 4.5 Укључивање фрижидера

Укључивање фрижидера:

1. Притисните и држите дугме за температуру фрижидера у трајању од 5 секунди.

На дисплеју се види трепћући текст **On**.

2. Одељак за фрижидер је укључен и претходно постављена температура се обнавља.

-  Да бисте подесили температуру, погледајте „Регулација температуре“.

## 4.6 Искључивање замрзивача

Могуће је искључити само одељак замрзивача остављајући укљученим одељак фрижидера.

1. Притисните и држите дугме за температуру замрзивача у трајању од 5 секунди.

На дисплеју се види трепћући текст

OFF.

2. Када се одељак замрзивача искључи, на дисплеју пише OFF.

## 4.7 Укључивање замрзивача

Да бисте укључили одељак замрзивача:

1. Притисните и држите дугме за температуру замрзивача у трајању од 5 секунди.

На дисплеју се види трепћући текст

OFF.

2. Одељак замрзивача је укључен и претходно подешена температура се поново успоставља.

-  Да бисте подесили температуру, погледајте „Регулација температуре“.

## 4.8 MultiSwitch

Са функцијом MultiSwitch, одељак замрзивача можете да ковертујете у фрижидер и тако ефикасно проширите капацитет фрижидера.

-  Пре него што активирате функцију MultiSwitch, извадите смрзнуту храну из одељка замрзивача да бисте избегли случајно одмрзавање.

Да бисте одељак замрзивача конвертовали у фрижидер:

1. Додирујте узастопно дугме за температуру док се на дисплеју не прикаже --. -- почиње да трепери.

2. Притисните дугме -- у року од наредних 7 секунди. Ако не притиснете дугме у том временском року, одељак замрзивача се неће конвертовати назад у замрзивач.
3. Индикатор температуре одељка MultiSwitch показује температуру одељка MultiSwitch (4 °C).

-  Одељак MultiSwitch достиже подешену температуру након 24ч. Сачекајте да одељак MultiSwitch пре коришћења достигне подешену температуру.

Када је функција MultiSwitch укључена:

- функција Аларм за високу температуру је онемогућена
- није могуће активирати функцију Extra Freeze.

Функција MultiSwitch се деактивира када искључите уређај.

Функција MultiSwitch наставља са радом када се напајање врати након нестанка струје.

Функција MultiSwitch се деактивира када искључите конвертовани одељак.

-  Пре деактивирања функције MultiSwitch, уклоните храну из одељка MultiSwitch да би се избегло замрзавање свеже хране.

Да бисте одељак MultiSwitch конвертовали назад у замрзивач:

1. Притисните дугме за температуру замрзивача. -- почиње да трепери.
2. Притисните дугме -- у року од наредних 7 секунди. Ако не притиснете дугме у том временском року, одељак MultiSwitch се неће конвертовати назад у замрзивач.
3. Индикатор температуре замрзивача показује температуру одељка замрзивача.

- i** Одељак MultiSwitch достиже подешену температуру након 24ч. Сачекајте да одељак MultiSwitch пре коришћења достигне подешену температуру.

Аларм за високу температуру поново почиње да ради један сат након деактивирања функције MultiSwitch.

## 4.9 ЕСО функција

ЕСО функција поставља оптималну температуру како би се обезбедило очување хране уз истовремено минималну потрошњу енергије.

1. Да бисте активирали функцију, притисните дугме ЕСО.

Температура фрижидера је подешена на +4°C, а температура замрзивача на -18°C.

2. Да бисте деактивирали функцију, поново притисните тастер ЕСО или изаберите другу постављену температуру (прочитајте „Регулација температуре“).

Након деактивирања функције ЕСО, температура фрижидера је подешена на +2 °С, а температура замрзивача на -20 °С.

- i** Активирање функције ЕСО деактивира функције Extra Cool и Extra Freeze.

- i** ECOMETER индикатор показује тренутну потрошњу енергије апарата. Три потпуно осветљене траке указују на енергетски најефикасније подешавање.

## 4.10 Функција Extra Cool

Са Extra Cool функцијом, можете брзо да охладите велике количине топле хране, на пример након куповине намирница, без загревања хране која је већ ускладиштена у одељку за фрижидер.

Да бисте активирали функцију, притисните дугме Extra Cool.

Индикатор Extra Cool светли. Када је функција Extra Cool је укључена, вентилатор може да ради аутоматски.

Функција се аутоматски зауставља након око 6 сати. Када се функција искључи, Extra Cool индикатор се такође искључује.

Притисните тастер Extra Cool да бисте деактивирали Extra Cool функцију пре него што се аутоматски заврши.

- i** Да бисте подесили другачију температуру фрижидера, искључите Extra Cool функцију и прочитајте „Регулација температуре“.

## 4.11 Функција Extra Freeze

Функција Extra Freeze се користи прво за предзамрзавање, а затим и брзо замрзавање у одељку замрзивача. Ова функција убрзава замрзавање свеже хране и истовремено штити већ замрзнуту храну од нежељеног загревања.

- i** За замрзавање свеже хране, активирајте функцију Extra Freeze најмање 24 часа пре стављања хране да би се обавило предзамрзавање.

Да бисте активирали ову функцију, притисните дугме Extra Freeze.

Extra Freeze индикатор светли. Функција Extra Freeze се аутоматски зауставља након највише 52 часова.

Притисните тастер Extra Freeze да бисте деактивирали Extra Freeze функцију пре него што се аутоматски заврши.

## 4.12 Аларм за високу температуру

Када се температура у одељку замрзивача повећа (на пример због ранијег нестанка струје), индикатор аларма бљесне, индикатор температуре замрзивача показује H° и трепће и оглашава се звучни сигнал.



Да бисте деактивирали аларм, притисните било које дугме.

Индикатор и звук аларма се искључује. Индикатор температуре замрзивача показује Н° 5 секунди пре него што поново покаже температуру замрзивача.



Аларм се поново покреће један сат након деактивације док се поново не успоставе нормални услови. Ако не притиснете ниједно дугме, звук се аутоматски искључује након око једног сата да би се избегло ремећење мира.

#### 4.13 Аларм за отворена врата

Ако су врата фрижидера остављена отворена око 5 минута или ако су врата замрзивача отворена отприлике 80 секунди, оглашава се звучни сигнал и пали се индикатор за отворена врата. Унутрашње светло фрижидера такође може почети да трепери.

Аларм се зауставља након затварања врата. Притисните било које дугме да бисте искључили звук.



Ако не притиснете ниједно дугме, звук се аутоматски искључује након око једног сата да би се избегло ремећење мира.

#### 4.14 Режим подешавања

Режим подешавања вам омогућава да:

- Омогућите или онемогућите ECOMETER индикатор
- Омогућите или онемогућите звук дугмета
- Промените температурне јединице од °C до °F
- Омогућите или онемогућите режим Rest
- Омогућите или онемогућите режим Sabbath
- Ресетује уређај на фабричка подешавања

#### Активирање режима подешавања

Да бисте активирали режим подешавања:

1. Притисните и задржите ECO тастер око 3 секунде. Када је режим подешавања активиран, дисплеј приказује знак **SE EE** који трепери.
2. Када се укључи режим подешавања, дисплеј приказује **PE On**.

Да бисте деактивирали режим подешавања, притисните и задржите дугме ECO на око 3 секунде.

Режим подешавања се аутоматски деактивира ако са контролном таблом не комуницирате 60 секунди.

#### Кретање кроз режим подешавања

1. Активирање режима подешавања (погледајте „Активирање режима подешавања“).

Дисплеј приказује **PE On**.

2. Додирните дугме за температуру фрижидера (са леве стране) да бисте променили параметар. Додирните дугме за температуру замрзивача (са десне стране) да бисте променили вредност параметра.

Дисплеј	Подразумевани параметри
PE On	Индикатор ECO-METER
EE On	Звук дугмета
CF °C	Температурне јединице
SE Off	Режим Sabbath
Rest Off	Режим Rest
FS 03	Фабричка подешавања

#### ECOMETER индикатор

Да бисте ECOMETER укључили или искључили:

1. Активирање режима подешавања (погледајте „Активирање режима подешавања“).  
Дисплеј приказује PE On .
2. Додирните On више пута.  
Индикатор ће показати On за омогућени или OF онемогућени ECOMETER индикатор.
3. Притисните и задржите дугме ECO на око 3 секунде да бисте изашли из режима подешавања.

### Звук дугмета

Можете да омогућите или онемогућите звук дугмета у режиму подешавања. Да бисте омогућили или онемогућили звукове:

1. Активирање режима подешавања (погледајте „Активирање режима подешавања“).  
Дисплеј приказује PE On .
2. Додирните PE више пута док не видите ES. Додирните On да бисте укључили или искључили звук. Индикатор ће се променити у On за омогућене или OF за онемогућене звукове.
3. Притисните и задржите дугме ECO на око 3 секунде да бисте изашли из режима подешавања.

### Температурне јединице

Коришћењем режима подешавања, можете да промените температурну јединицу приказану на контролној табли од Целзијуса до Фаренхајта. Да бисте променили температурну јединицу:

1. Активирање режима подешавања (погледајте „Активирање режима подешавања“).  
Дисплеј приказује PE On .
2. Додирните PE више пута док не видите CF и OF. Додирните индикатор који приказује јединицу коју желите да изаберете између OF за Целзијусе и OF за Фаренхајте.
3. Притисните и задржите дугме ECO на око 3 секунде да бисте изашли из режима подешавања.

### Rest режим

Режим Rest осигурава очување хране са смањеном потрошњом енергије током периодима када се уређај не користи дуже време.

Да бисте искључили режим Rest:

1. Активирање режима подешавања (погледајте „Активирање режима подешавања“).  
Дисплеј приказује PE On .
2. Додирните PE више пута док не видите rP и OF. Додирните OF да бисте укључили или искључили режим Rest. Индикатор се мења у On за омогућен или OF за онемогућен режим Rest.
3. Притисните и задржите дугме ECO на око 3 секунде да бисте изашли из режима подешавања.

Режим Rest се активира после 3 дана без интеракције са уређајем.

Режим Rest се аутоматски деактивира након било какве интеракције са уређајем.

Режим Rest остаје активан када се напајање врати након нестанка струје.

### Sabbath режим

Режим Sabbath онемогућава неке од функција уређаја у складу са недељним Сабатом и другим верским празницима.

У овом режиму:

- сва дугмад су закључана осим комбинације дугмади неопходне за деактивирање режима
- звук је пригушен, осим звучног Аларм за високу температуру
- дисплеј не приказује индикаторе аларма, осим Аларм за високу температуру

Да бисте искључили режим Sabbath:

1. Активирање режима подешавања (погледајте „Активирање режима подешавања“).  
Дисплеј приказује PE On .
2. Додирните PE више пута док не видите Sb и OF. Додирните OF да бисте укључили или искључили

режим Sabbath. Индикатор се мења у **On** за омогућен или **Off** за онемогућен режим Sabbath.

3. Притисните и задржите дугме ECO на око 3 секунде да бисте изашли из режима подешавања.

Након укључивања режима Sabbath, дисплеј приказује индикатор ECO и **Sb**. Приступ било којем другом подешавању је блокиран.

Притисните и држите ECO око 3 секунде да бисте искључили режим Sabbath.

#### Фабричка подешавања

Ова функција враћа сва подешавања на подразумевана фабричка подешавања. Да бисте вратили

подразумевана фабричка подешавања:

1. Активирање режима подешавања (погледајте „Активирање режима подешавања“).  
Дисплеј приказује **PE On**.
2. Додирните **PE** више пута док не видите **F5** и **03**. Додирните **03** више пута док не видите **On**. **On** почиње да трепери **F5** а потом је стално **03**, што указује на то да су се вратила фабричка подешавања.
3. Притисните и задржите дугме ECO на око 3 секунде да бисте изашли из режима подешавања.

## 5. СВАКОДНЕВНА УПОТРЕБА

### 5.1 Позicionирање полица у вратима

Врата овог уређаја опремљена су вођицама које омогућавају полицама/корпама да буду аранжирање у складу са жељама корисника.

Да промените распоред полица/корпи:

1. Постепено оджите полицу/корпу у правцу стрелица док се не ослободи.
2. Ставите полицу/корпу на жељени положај и пажљиво је убаците у вођице.

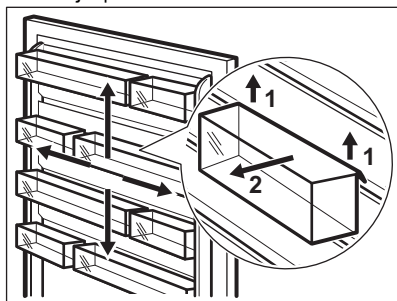

### 5.2 Покретне полице

Зидови фрижидера су опремљени са неколико клизача тако да се полице могу постављати према жељи.

Овај уређај има и једну полицу која се састоји од два дела. Предња половина полице може се поставити испод друге половине како би се боље искористио простор.

Да бисте склопили полицу:

1. Пажљиво извучите предњу половину.
2. Гурните је у доњу шину, испод друге половине.

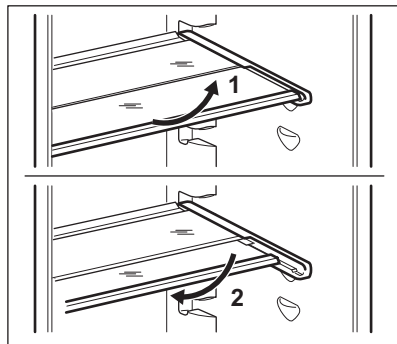

Немојте да померате стаклену полицу изнад фиоке за поврће да не бисте пореметили правилно струјање ваздуха.

### 5.3 Фиока GreenZone

У доњем делу одељка фрижидера налази се фиока на извлачење.

Стаклена полица GreenZone је опремљена уређајем који регулише његово заптивање и омогућава оптималну влажност унутар фиоке.

### 5.4 Вађење фиоке GreenZone

**i** Препоручује се да фиоку испразните пре вађења из фрижидера.

Да бисте извадили фиоку:

1. Из фрижидера извуците фиоку.

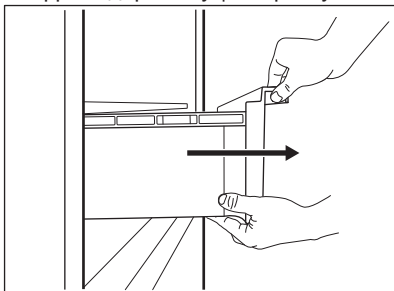

2. Подигните предњи крај фиоке.

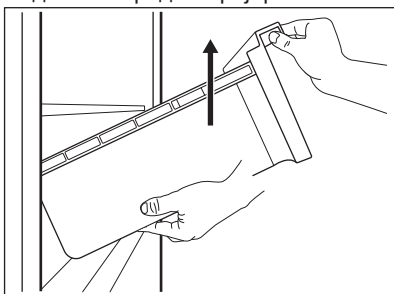

3. Извуците фиоку док је подижете.

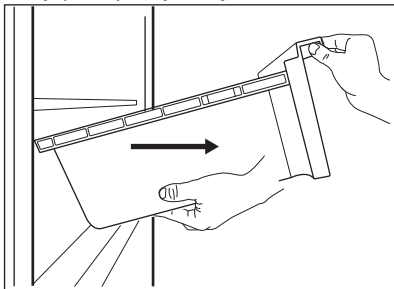

Да бисте уклонили стаклени поклопац GreenZone одељка:

1. Откључајте бочне причвршћиваче са обе стране истовремено.

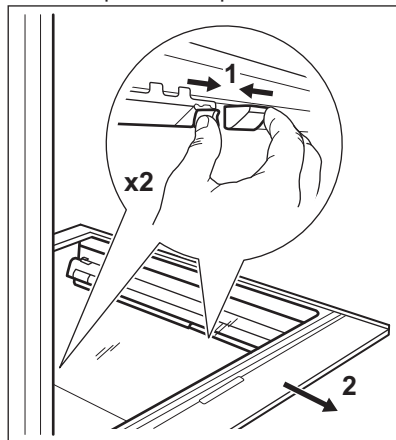

2. Повуците држач стаклене полице ка себи.

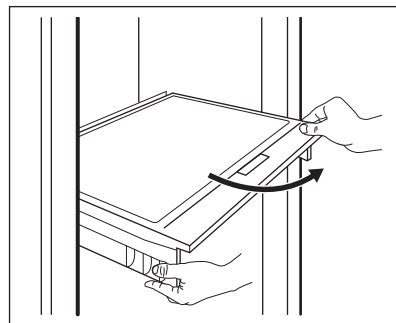

### 5.5 Вађење фиоке ExtraChill

Постоји фиока изнад GreenZone фиоке.

Да бисте извадили фиоку:

1. Из фрижидера извуците фиоку.

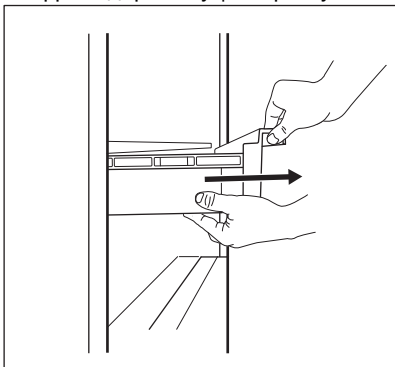

2. Подигните предњи крај фиоке.

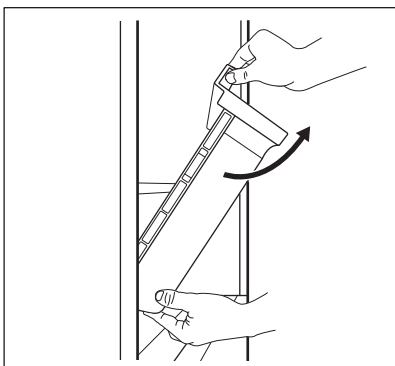

3. Подигните и окрените фиоку да бисте је извукли из уређаја.

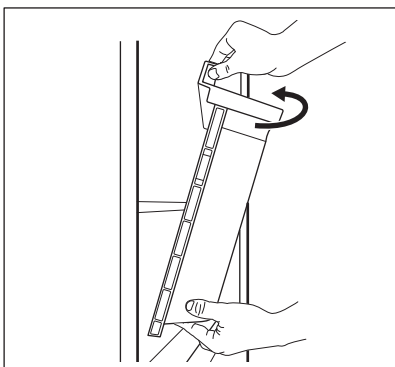

1. Откључајте бочне причвршћиваче са обе стране истовремено.

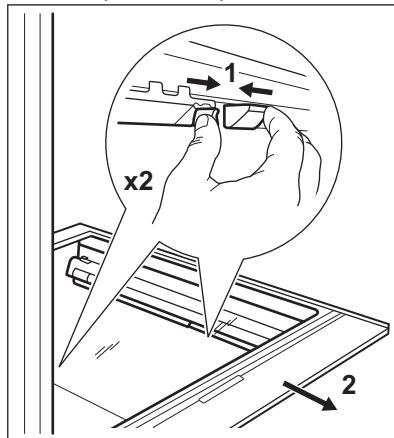

2. Повуците држач стаклене полице ка себи.

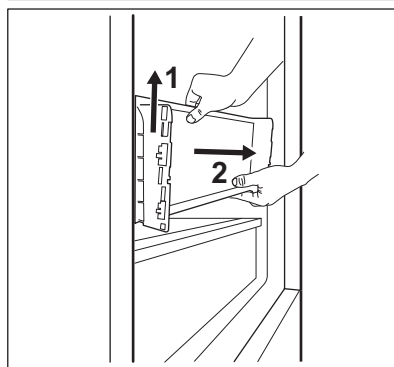
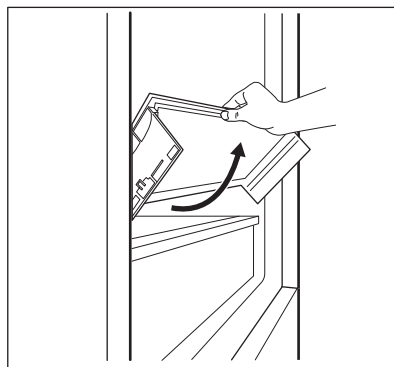

Да бисте уклонили стаклени поклопац ExtraZone одељка:

## 5.6 Контрола влажности ваздуха

Стаклена полица GreenZone фиоке садржи уређај који регулише њено заптивање и омогућава оптималну влажност унутар фиоке.

**i** Не стављајте никакве прехранбене производе на регулатор влажности.

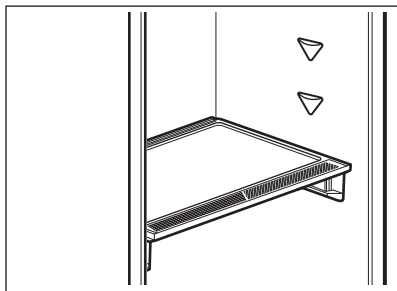

Да бисте уклонили уређај за контролу влажности:

1. Отворите фиоку испод стаклене полице и извуците поклопац.

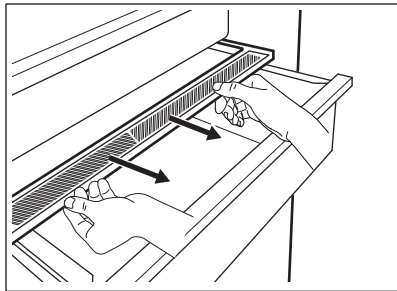

2. Ако је потребно да замените белу мембрану уређаја, ухватите уређај по средини и одвојите мембрану од поклопца повлачењем поклопца.

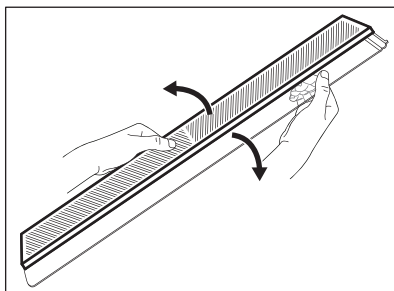

3. Ставите нову мембрану у поклопац тако што ћете притиснути ивицу мембране у поклопац.

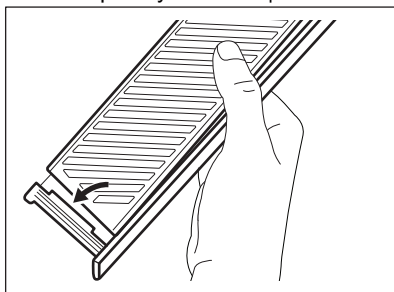

4. Вратите контролу влажности на фиоку.

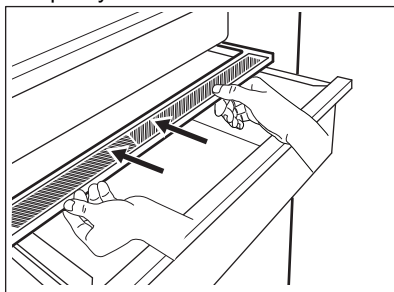

**i** У зависности од количине и стања воћа и поврћа стављеног у фиоку GreenZone, може доћи до кондензације. У том случају, уклоните кондензацију помоћу меке крпе.

## 5.7 MULTIFLOW

Одељак за фрижидер је опремљен MULTIFLOW уређајем који омогућава брзо и ефикасније хлађење хране и

одржавање уједначеније температуре у сваком делу одељка фрижидера.

Овај уређај се активира аутоматски по потреби.

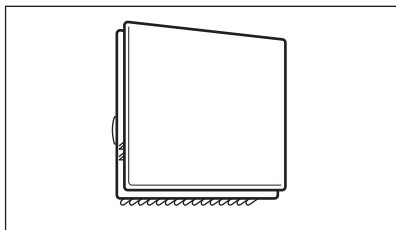

MULTIFLOW ради само када су врата затворена.

- i** Не блокирајте вентилационе отворе да бисте омогућили боље хлађење.

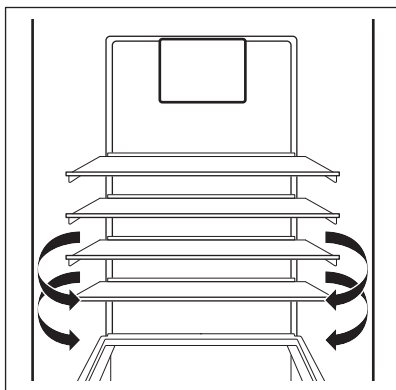

- i** Не уклањајте MULTIFLOW контролну таблу. Немојте користити млаз воде или пару за чишћење уређаја. За упутства за чишћење погледајте „Нега и чишћење“ поглавље.

## 5.8 CleanAir+ филтер

Уређај може садржати угљени филтер CleanAir+ који је обезбедио произвођач.

Угљени филтер прочишћава ваздух од нежељених мираса у одељку фрижидера, побољшавајући квалитет складиштења.

При испоруци, филтер и његово пластично кућиште су у пластичној кеси (погледајте одељак „Инсталирање и замена CleanAir+ филтера“ у поглављу „Нега и чишћење“ за инсталацију).

## 5.9 Полица за флаше

Поставите флаше (са отвором према напред) на претходно постављену полицу.

- i** Само затворене флаше стављајте на полицу.

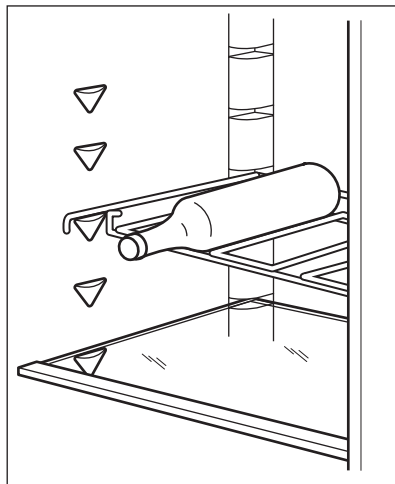

## 5.10 Замрзавање свеже хране

Одељак замрзивача је погодан за замрзавање свеже хране и за дуго чување замрзнуте и залеђене хране.

За замрзавање свеже хране, активирајте функцију Extra Freeze најмање 24 часа пре стављања хране у одељак замрзивача.

Свежу храну равномерно распоредите у првој прегради или фиоци од врха.

Максимална количина хране која може да се замрзне без додавања друге свеже хране током 24 сата наведена је на плочици са техничким карактеристикама (налепници која се налази унутрашњости уређаја).

По завршетку процеса замрзавања, уређај се аутоматски враћа на претходно подешавање температуре (погледајте одељак „Функција Extra Freeze”).

За више информација погледајте „Савети за замрзавање”.

### 5.11 Чување замрзнуте хране

Када први пут покренете уређај или након периода некоришћења, пре него што ставите производе у комору оставите уређај да ради најмање 3 сата са укљученом функцијом Extra Freeze.

Фиоке замрзивача обезбеђују да брзо и лако пронађете жељено паковање хране.

Уколико треба ставити велике количине хране у уређај, извадите све фиоке и ставите храну на полице.

Држите храну на растојању од најмање 15 mm од врата.



#### ОПРЕЗ

У случају нежељеног одмрзавања, нпр. приликом нестанка струје, уколико струје није било дуже него што је приказано под „време постизања температуре” на плочици са техничким карактеристикама, одмрзнута храна мора брзо да се конзумира или да се одмах припреми, а затим охлади и поново замрзне. Погледајте одељак „Аларм за високу температуру”.

### 5.12 Отапање

Дубоко замрзнута или замрзнута храна се пре конзумирања може одмрзавати у фрижидеру или у пластичној врећи, под млазом хладне воде.

Овај поступак зависи од расположивог времена и од врсте хране. Мали комади могу се кувати и док су смрзнути.

### 5.13 Прављење коцкица леда

Овај уређај има један или више послужавника за прављење коцкица леда.



Немојте да користите металне инструменте за вађење послужавника из замрзивача.

1. Напуните ове послужавнике водом.
2. Ставите послужавнике за лед у преграду замрзивача.

## 6. НАПОМЕНЕ И САВЕТИ

### 6.1 Савети за уштеду електричне енергије

- Замрзивач: Унутрашња конфигурација уређаја је та која обезбеђује најефикасније коришћење електричне енергије.
- Фрижидер: Најефикасније коришћење електричне енергије

обезбеђује конфигурација у којој су фиоке у доњем делу уређаја и полице равномерно распоређене. Положај корпи на вратима не утиче на потрошњу електричне енергије.

- Немојте често отварати врата или их држати отворена дуже него што је потребно.



- Замрзивач: Што је подешена температура нижа, то је већа потрошња електричне енергије.
- Фрижидер: Немојте да подешавате превисоку температуру да бисте уштедели електричну енергију, осим ако то не захтевају карактеристике хране.
- Ако је температура у просторији висока и контрола температуре подешена на ниску температуру, а притом је уређај у потпуности напуњен, компресор ће радити непрестано, проузрокујући стварање иња или леда на испаривачу. У том случају подесите регулатор температуре на вишу температуру како би се омогућило аутоматско одмрзавање и на тај начин уштедела електрична енергија.
- Обезбедите добру вентилацију. Не прекривајте вентилационе решетке или рупе.
- Обавезно осигурајте да прехранбени производи унутар уређаја омогућавају циркулацију ваздуха кроз посебне рупе у задњем делу унутрашњости уређаја.

## 6.2 Савети за замрзавање

- Активирајте функцију Extra Freeze најмање 24 часа пре стављања хране у одељак замрзивача.
- Свежу храну пре замрзавања умотајте и ставите у: алуминијумску фолију, пластични омот или кесу, херметичке кутије са поклопцем.
- Ради ефикаснијег замрзавања и одмрзавања поделите храну у мале порције.
- Препоручује се стављање налепница са датумом на сву смрзнуту храну. То ће помоћи у одређивању намирница и рока њихове употребе.
- Храна пре замрзавања мора бити свежа да би јој се очувао квалитет. То нарочито важи за воће и поврће, које треба замрзнати након брања да би се сачували сви њихови хранљиви састојци.
- Не замрзавајте боце и конзерве које садрже течности, нарочито

пића која садрже угљен-диоксид – могу експлодирати при замрзавању.

- Не стављајте врелу храну у одељак замрзивача. Охладите је на собну температуру пре него што је ставите унутра.
- Да бисте спречили повећање температуре већ смрзнуте хране, не стављајте свежу незамрзнуту храну одмах до ње. Храну која је на собној температури ставите у онај део замрзивача где нема смрнутих намирница.
- Не стављајте у уста коцке леда, ледене напитке и сладолед одмах након вађења из замрзивача. Опасност од промрзлина.
- Не замрзавајте већ одмрзнуту храну. Ако се храна одмрзла, скувајте је, охладите и тек тад поново замрзните.

## 6.3 Савети за чување замрзнуте хране

- Одељак замрзивача је означен са .
- Очување смрзнутих прехранбених производа осигурано је при температури нижој од  $-18^{\circ}\text{C}$ . Виша температура унутар уређаја може довести до скраћења рока трајања намирница.
- Цео одељак замрзивача је погодан за чување смрзнутих прехранбених производа.
- Оставите довољно простора око хране да ваздух слободно циркулише.
- Ради одговарајућег складиштења, погледајте рок трајања хране на етикети амбалаже.
- Важно је храну замотати тако да се спречи улазак воде, влаге или кондензације.

## 6.4 Савети у вези са куповином

Након куповине намирница:

- Водите рачуна да се амбалажа не оштети - храна може да се поквари. Ако је паковање надувано или влажно, можда није чувано у

- оптималним условима и одмрзавање је можда већ почело.
- Да бисте ограничили поступак одмрзавања, замрзнуте намирнице купите на самом крају своје куповине и пренесите их у термичкој и изолованој хладној кеси.
- Замрзнуте намирнице ставите у замрзивач одмах по повратку из продавнице.
- Ако се храна макар и делимично одмрзнула, немојте је поново замрзавати. Конзумирајте је што је пре могуће.
- Поштујте датум истека и информације о складиштењу на паковању.

## 6.5 Рок чувања у замрзивачу

Врста намирнице	Рок чувања (месеци)
Хлеб	3
Воће (осим цитруса)	6 - 12
Поврће	8 - 10
Остаци хране без меса	1 - 2
<b>Млечни производи:</b>	
Путер	6 - 9
Меки сир (нпр. моцарела)	3 - 4
Тврди сир (нпр. пармезан, чедар)	6
<b>Флодови мора:</b>	
Масна риба (нпр. лосос, скуша)	2 - 3
Посна риба (нпр. бакалар, лист)	4 - 6
Гамбори	12
Очишћене шкољке и дагње	3 - 4
Кувана риба	1 - 2
<b>Месо:</b>	
Живина	9 - 12
Говедина	6 - 12
Свињетина	4 - 6
Јагњетина	6 - 9
Кобасица	1 - 2
Шунка	1 - 2
Остаци хране са месом	2 - 3

## 6.6 Савети за чување свеже хране у фрижидеру

- Очување свежих намирница осигурано је при температури од +4 °C или нижијој. Виша температура унутар уређаја може довести до скраћења рока трајања намирница.
- Поклопите храну да бисте јој очували свежину и арому.
- Увек користите затворене посуде за чување чврсте и течне хране да бисте спречили излазак укуса и мириса у околни простор.
- Да бисте избегли унакрсну контаминацију скуване и сирове хране, поклопите скувану храну и одвојте је од сирове.

- Препоручује се да се храна одмрзава унутар фрижидера.
- Не стављајте врелу храну у уређај. Пре стављања се уверите да се охладила на собну температуру.
- Да бисте спречили бацање хране, нову количину намирница увек треба ставити иза старе.

## 6.7 Савети за чување хране у фрижидеру

- Преграда за чување свеже хране означена је са .
- Месо (све врсте): умотајте га у одговарајуће паковање и поставите на стаклену полицу изнад фиоке за поврће. Месо чувајте најдуже 1–2 дана.
- Воће и поврће: темељно очистите (уклоните прљавштину) и ставите у посебну фиоку (фиоку за поврће).

- Препоручљиво је не чувати егзотично воће попут банана, манга, папаје итд. у фрижидеру.
- Поврће попут парадајза, кромпира, лука и белог лука не треба чувати у фрижидеру.
- Путер и сир: оставите у посуди која се херметички затвара или замотајте у алуминијумску фолију или пластичну врећицу како би ове намирнице што мање биле изложене ваздуху.
- Флаше: затворите их поклопцем и оставите на полици у вратима или (ако постоји) на полици за флаше.
- Увек обратите пажњу на рок употребе производа да бисте знали колико дуго их треба чувати.

## 7. НЕГА И ЧИШЋЕЊЕ



### УПОЗОРЕЊЕ!

Погледајте одељке „Безбедност“.

### 7.1 Чишћење унутрашњости

Пре прве употребе уређаја, унутрашњост и све унутрашње додатке треба опрати млаком водом и неким неутралним сапуном да би се уклонио карактеристичан мирис потпуно новог производа, а затим га добро осушити.



### ОПРЕЗ

Немојте користити детерџенте, абразивна средства, хлор нити средства за чишћење на бази уља.



### ОПРЕЗ

Прибор и делови уређаја нису погодни за прање у машини за прање судова.



### ОПРЕЗ

Командну таблу очистите влажном крпом. Немојте да користите детерџенте. Након чишћења, командну таблу обришите меком крпом.

### 7.2 Периодично чишћење

Уређај треба редовно чистити:

1. Очистите унутрашњост и приборе топлим водом и неким неутралним детерџентом.
2. Редовно проверавајте заптивке врата и водите рачуна да остану чисте и да на њима нема отпадака.
3. Исперите и добро осушите.

### 7.3 Одмрзавање фрижидера

Одмрзавање одељка фрижидера се обавља аутоматски. Вода која се кондензује, слива се у прилазни део компресора и испарава. Прилазни део се не може уклонити.

## 7.4 Одлеђивање замрзивача

Одељак замрзивача је без иња. То значи да нема наслаганог иња док ради, ни на унутрашњости зидова нити на храни.

## 7.5 Инсталирање и замена CleanAir+ филтера

CleanAir+ филтер садржи активни угаљ који апсорбује лош мирис и омогућава вам да сачувате најбољи укус и арому свих намирница без ризика од мешања мириса.



Пажљиво рукујте филтером за ваздух да бисте избегли гребање његове површине. Приликом испоруке, филтер за ваздух се налази у пластичној кеси како би се сачувао његов учинак.

Инсталирајте филтер за ваздух пре него што активирате апарат.

1. Распакујте и извадите филтер за ваздух из пластичне кесе.
2. Отворите пластично кућиште и ставите наборану површину на мрежу, постављајући филтер унутар означеног подручја на решеткастој површини.

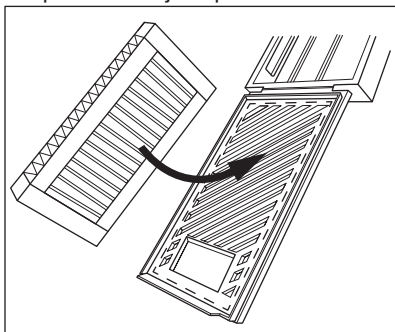

3. Држите филтер притиснут док затварате пластично кућиште док не чујете клик.

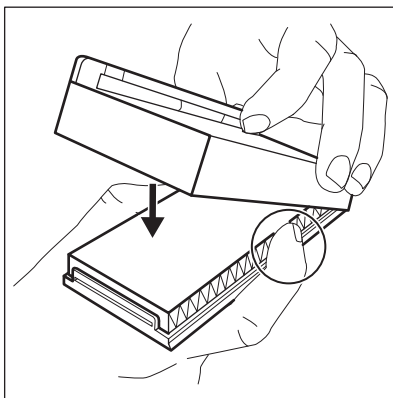

4. Уклоните горњу стаклену полицу из одељка фрижидера. Убаците пластично кућиште са филтером за ваздух са леве стране стаклене полице.

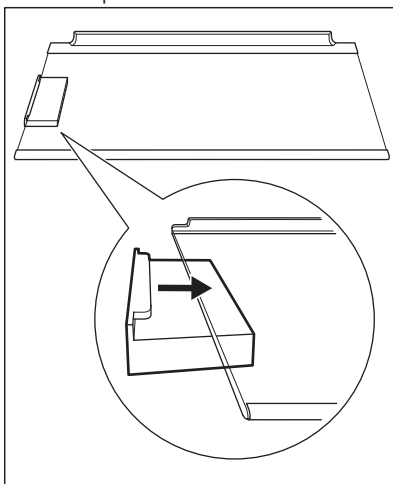

5. Вратите стаклену полицу назад у одељак фрижидера. Пазите да приликом убацавања стаклене полице не ударите у филтер.

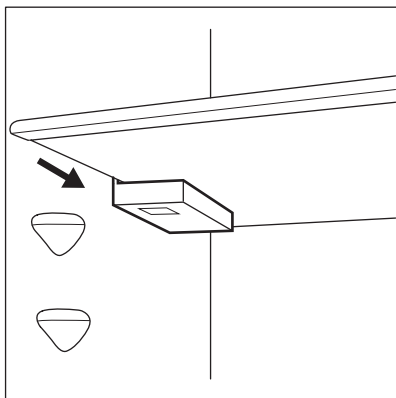

### Замена филтера ваздуха

1. Отворите пластично кућиште.

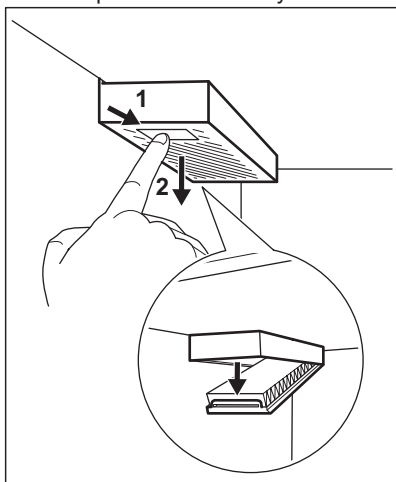

2. Извадите искоришћени филтер за ваздух.
3. Распакујте нови филтер за ваздух из пластичне кесе и убаците га у фиоку.
4. Затворите пластично кућиште.

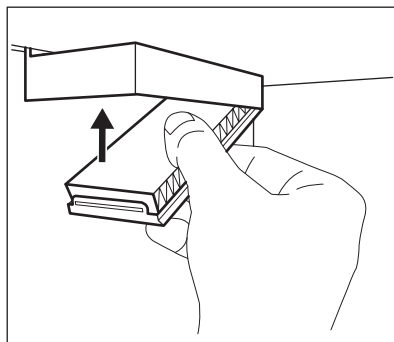

За најбољи učinak, поставите пластично кућиште на одговарајуће место (лево од стаклене полице) и мењајте филтер сваких 6 месеци.



Филтер за ваздух спада у потрошни материјал и као такав не улази у гаранцију. Нове филтере за ваздух можете купити од локалног продавца.

## 7.6 Уклањање пластичних вођица CustomFlex

1. Уклоните све корпе, кутије и затеге са врата.

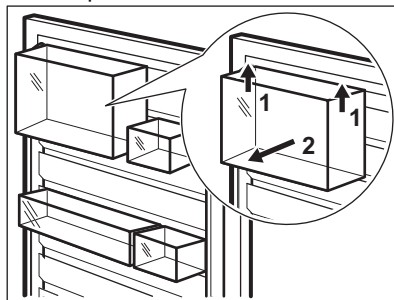

2. Уклоните горњу шипку тако што ћете је ухватити и подићи је од центра.

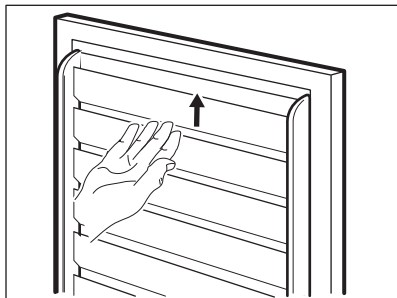

3. Померите нагоре остале вођице да бисте их уклонили (оне чине један део).

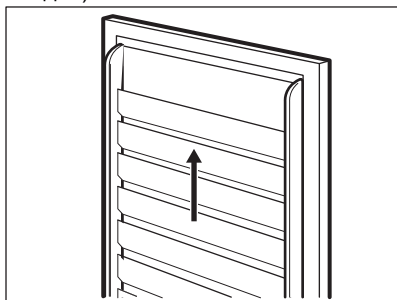

Вратите сву опрему на вратима обрнутим редоследом.

### 7.7 Период када се уређај не користи

Када се уређај не користи дуже време, предузмите следеће мере предострожности:

1. Искључите апарат из електричног напајања.
2. Извадите сву храну.
3. Очистите уређај и сав прибор.
4. Оставите врата отворена како бисте спречили настајање непријатних мириса.

## 8. РЕШАВАЊЕ ПРОБЛЕМА



### УПОЗОРЕЊЕ!

Погледајте одељке „Безбедност”.





### 8.1 Шта учинити ако...

Проблем	Могући узрок	Решење
Уређај не ради.	Уређај је искључен.	Укључите уређај.
	Утикач кабла за напајање није правилно утакнут у зидну утичницу.	Правилно утакните утикач у зидну утичницу.
	Нема напона у утичници.	Прикључите неки други електрични уређај у ту зидну утичницу. Контакттирајте квалификованог електричара.
Уређај је бучан.	Уређај није правилно постављен.	Проверите да ли уређај стоји стабилно.

Проблем	Могући узрок	Решење
Звучни или визуелни аларм је укључен.	Уређај је недавно укључен.	Погледајте одељак „Аларм за високу температуру“ или „Аларм за отворена врата“.
	Температура у уређају је превисока.	Погледајте одељак „Аларм за високу температуру“ или „Аларм за отворена врата“.
	Врата су остала отворена.	Затворите врата.
Компресор ради без прекида.	Температура је погрешно подешена.	Погледајте поглавље „Командна табла“.
	Истовремено је било смештено много прехранбених производа.	Сачекајте неколико сати и затим поново проверите температуру.
	Температура просторије је превисока.	Погледајте поглавље „Монтажа“.
	Прехрамбени производи које сте ставили у уређај су превише топли.	Оставите прехранбене производе да се охладе на собној температури, пре него што их ставите у уређај.
	Врата нису правилно затворена.	Погледајте одељак „Затварање врата“.
	Функција Extra Freeze је укључена.	Погледајте одељак „Функција Extra Freeze“.
Компресор се не покреће одмах након притиска на „Extra Freeze“ или „Extra Cool“, или након промене температуре.	Функција Extra Cool је укључена.	Погледајте одељак „Функција Extra Cool“.
	Компресор се покреће након одређеног времена.	То је нормално, није дошло ни до какве грешке.
Врата су смакнута или ометају вентилациону решетку.	Уређај није нивелисан.	Погледајте упутства за монтажу.
Врата се тешко отварају.	Покушали сте да отворите врата одмах након што сте их претходно затворили.	Сачекајте неколико секунди између затварања и поновног отварања врата.
Лампа не ради.	Лампа је у режиму приправности.	Затворите и отворите врата.

Проблем	Могући узрок	Решење
	Лампа је неисправна.	Обратите се најближем овлашћеном сервисном центру.
Накупило се превише иња и леда.	Врата нису правилно затворена.	Погледајте одељак „Затварање врата“.
	Заптивка је деформисана или задрљана.	Погледајте одељак „Затварање врата“.
	Прехрамбени производи нису правилно упаковани.	Боље упакујте прехранбене производе.
	Температура је погрешно подешена.	Погледајте поглавље „Командна табла“.
	Уређај је до краја напуњен и подешен на најнижу температуру.	Подесите вишу температуру. Погледајте поглавље „Командна табла“.
	Подешена температура у уређају је прениска, а температура просторије је превисока.	Подесите вишу температуру. Погледајте поглавље „Командна табла“.
Вода се излива на задњу плочу фрижидера.	Током процеса аутоматског одлеђивања топи се иње на задњој плочи.	Тако треба да буде.
Превише кондензоване воде се налази на задњем зиду фрижидера.	Врата су сувише често отворена.	Отварајте врата само када је неопходно.
	Врата нису била затворена до краја.	Проверите да ли су врата затворена до краја.
	Смештена храна није била умотана.	Умотајте храну у одговарајуће паковање пре него што је ставите у уређај.
Вода се задржава на поду.	Одвод за одмрзнуту воду није повезан са послужавником за испаравање изнад компресора.	Причврстите одвод за одмрзнуту воду за послужавник за испаравање.
Температура не може да се подеси.	Extra FreezeФункција или Extra Cool функција је укључена.	Ручно искључите Extra Freeze функцију или Extra Cool функцију или сачекајте да се функција аутоматски деактивира да бисте подесили температуру. Погледајте одељак „ФункцијаExtra Freeze” или „Функција Extra Cool”.



Проблем	Могући узрок	Решење
Температура у уређају је превише ниска/висока.	Температура није правилно подешена.	Подесите вишу/нижу температуру.
	Врата нису правилно затворена.	Погледајте одељак „Затварање врата“.
	Температура прехранбених производа је превише висока.	Сачекајте да температура прехранбених производа опадне на собну температуру пре смештања унутра.
	Истовремено је смештено много прехранбених производа.	Истовремено смештајте мањи број прехранбених производа.
	Врата су често отворана.	Отворите врата само ако је неопходно.
	Функција Extra Freeze је укључена.	Погледајте одељак „Функција Extra Freeze“.
	Функција Extra Cool је укључена.	Погледајте одељак „Функција Extra Cool“.
	Нема циркулације хладног ваздуха у уређају.	Постарајте се да у уређају постоји циркулација хладног ваздуха. Погледајте поглавље „Напомене и савети“.
 се појављује на дисплеју.	Уређај се налази у режиму за демонстрацију.	Да бисте изашли из режима за демонстрације, притисните и држите дугме Extra Cool и ECO око 10 секунди док не чујете 3 кратка звучна сигнала.
Симбол  се појављује, а индикатор аларма је укључен.	Проблем у комуникацији.	Обратите се најближем овлашћеном сервисном центру. Расхладни систем ће и даље хладити намирнице, али неће бити могуће подесити температуру.
Симбол  или  или  и тренутна поставка се појављују наизменично сваких 5 секунди, а индикатор аларма је укључен.	Проблем са сензором температуре.	Обратите се најближем овлашћеном сервисном центру. Расхладни систем ће и даље хладити намирнице, али неће бити могуће подесити температуру.



Ако ови савети не дају жељене резултате, позовите најближи овлашћени сервисни центар.

## 8.2 Замена лампе

Уређај је опремљен унутрашњом LED лампом чији је век трајања дугачак.

Само сервису је дозвољено да замени расветни уређај. Обратите се овлашћеном сервисном центру.

## 8.3 Затварање врата

1. Очистите заптивке на вратима.
2. Ако је потребно, подесите врата. Погледајте упутства за монтажу.
3. Ако је потребно, замените неисправне заптивке на вратима. Обратите се овлашћеном сервисном центру.

## 9. БУКА

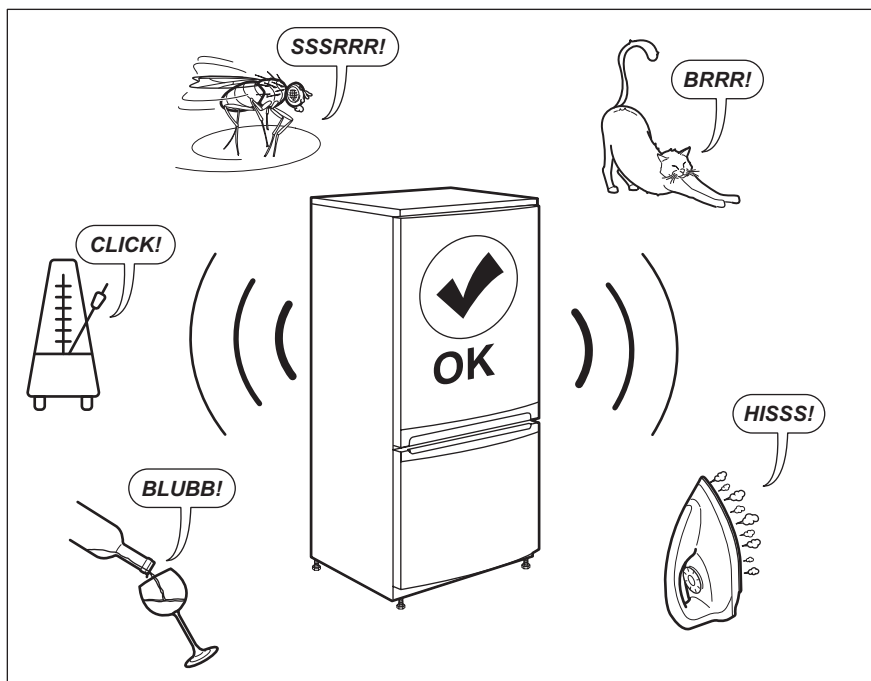

## 10. ТЕХНИЧКИ ПОДАЦИ

Техничке информације се налазе на плочици са техничким карактеристикама са унутрашње стране уређаја и на енергетској налепници.

QR код на енергетској налепници која се испоручује са уређајем наводи веб везу ка информацијама везаним за

учинак уређаја у бази података EU EPREL. Сачувајте енергетску налепницу за будуће потребе заједно са упутством за употребу и свим осталим документима који се испоручују са овим уређајем.

Информације наведене у EPREL-у могуће је пронаћи и помоћу везе

<https://eprel.ec.europa.eu> и назива модела и броја производа који су наведени на плочици са техничким карактеристикама уређаја.

Погледајте везу [www.theenergylabel.eu](http://www.theenergylabel.eu) за детаљне информације о енергетској налепници.

## 11. ИНФОРМАЦИЈЕ ЗА ИНСТИТУТЕ ЗА ТЕСТИРАЊЕ

Уградња и припрема уређаја за сваку верификацију еко-дизајна биће усаглашена са EN 62552 (EU). Захтеви за вентилацију, димензије лежишта и минимална растојања позади треба да буду као што је наведено у овом

Упутству за употребу у одељку „Монтажа“. Обратите се произвођачу за све додатне информације, укључујући планове убацивања.

## 12. ЕКОЛОШКА ПИТАЊА

Рециклирајте материјале са симболом . Паковање одложите у одговарајуће контејнере ради рециклирања. Помозите у заштити животне средине и људског здравља као и у рециклирању отпадног материјала од електронских и

електричних уређаја. Уређаје обележене симболом  немојте бацати заједно са смећем. Производ вратите у локални центар за рециклирање или се обратите општинској канцеларији.

[www.electrolux.com/shop](http://www.electrolux.com/shop)



222383318-A-242024

