

## GONDOLUNK ÖNRE

Köszönjük, hogy Electrolux készüléket választott. Egy olyan terméket választott, amely magában hordozza évtizedek szakmai tapasztalatát és innovációját. Zsenialitását és stílusos megjelenését az Ön igényei ihlették. Valahányszor csak használja, biztos lehet abban, hogy a benne foglalt tudás a siker garanciája.

Üdvözljük az Electrolux honlapján

**Látogasson el weboldalunkra az alábbiakért:**



Használattal kapcsolatos tanácsok, prospektusok, hibaelhárítási, szerviz- és javítási információk kérése:

**[www.electrolux.com/support](http://www.electrolux.com/support)**



Regisztrálja termékét a még kiválóbb szolgáltatásokért:

**[www.registerelectrolux.com](http://www.registerelectrolux.com)**



Tartozékok, segédanyagok és eredeti alkatrészek vásárlása a készülékhez:

**[www.electrolux.com/shop](http://www.electrolux.com/shop)**

## ÜGYFÉLSZOLGÁLAT ÉS SZERVIZ

Mindig eredeti cserealkatrészeket használjon.

Amikor felveszi a kapcsolatot a hivatalos szervizközponttal, gondoskodjon arról, hogy a következő adatok kéznél legyenek: Típus, PNC (termékszám), sorozatszám.

Az információk az adattáblán találhatóak.

 Figyelem / Vigyázat – Biztonsági információk

 Általános információk és tanácsok

 Környezetvédelmi információk

A változtatások jogát fenntartjuk.

## TARTALOM

|                                         |     |
|-----------------------------------------|-----|
| 1. BIZTONSÁGI INFORMÁCIÓK.....          | 140 |
| 2. BIZTONSÁGI UTASÍTÁSOK.....           | 141 |
| 3. ÜZEMBE HELYEZÉS.....                 | 145 |
| 4. TERMÉKLEÍRÁS.....                    | 147 |
| 5. A SÜTŐ BE- ÉS KIKAPCSOLÁSA.....      | 147 |
| 6. AZ ELSŐ HASZNÁLAT ELŐTT.....         | 149 |
| 7. NAPI HASZNÁLAT.....                  | 151 |
| 8. ÓRAFUNKCIÓK.....                     | 153 |
| 9. HOGYAN HASZNÁLJA: TARTOZÉKOK.....    | 155 |
| 10. TOVÁBBI FUNKCIÓK.....               | 158 |
| 11. HASZNOS TANÁCSOK ÉS JAVASLATOK..... | 159 |
| 12. ÁPOLÁS ÉS TISZTÍTÁS.....            | 162 |
| 13. HIBAELEHÁRÍTÁS.....                 | 166 |
| 14. ENERGIAHATÉKONYSÁG.....             | 168 |
| 15. A MENÜ FELÉPÍTÉSE.....              | 169 |
| 16. POFONEGYSZERŰ!.....                 | 171 |
| 17. HASZNÁLJON PARANCSIKONT!.....       | 172 |
| 18. KÖRNYEZETVÉDELMI TUDNIVALÓK.....    | 172 |

## 1. ⚠ BIZTONSÁGI INFORMÁCIÓK

Az üzembe helyezés és használat előtt gondosan olvassa el a mellékelt útmutatót. A gyártó nem vállal felelősséget a helytelen beszerelés vagy használat miatt keletkezett sérülésekért és károkért. Tartsa biztonságos és elérhető helyen az útmutatót, hogy szükség esetén mindig a rendelkezésére álljon.

### 1.1 Gyermekek és fogyatékkal élő személyek biztonsága

- Ezt a készüléket 8 év feletti gyermekek, csökkent fizikai, érzékelési vagy szellemi képességekkel rendelkező felnőttek, illetve megfelelő tudással vagy gyakorlattal nem rendelkező személyek csak felügyelet mellett, vagy abban az esetben használhatják, ha megfelelő oktatást kaptak a készülék biztonságos használatára, és megértik az esetleges veszélyeket. A 8 évesnél fiatalabb gyermekek, illetve a súlyos, komplex fogyatékkal élő személyek állandó felügyelet nélkül nem tartózkodhatnak a készülék közelében.
- Gondoskodni kell a gyermekek felügyeletéről, hogy ne játsszanak a készülékkel és annak mobil eszközeivel My Electrolux Kitchen.
- Minden csomagolóanyagot tartson távol a gyermekektől, és megfelelően ártalmatlanítsa.
- FIGYELEM: A gyermekeket és kedvenc háziállatokat tartsa távol a készüléktől működés közben, és működés után, lehűléskor. Használat közben a készülék hozzáférhető részei felforrósodnak.
- Ha rendelkezik gyermekbiztonsági zárral a készülék, akkor azt be kell kapcsolni.
- Gyermekek felügyelet nélkül nem végezhetnek tisztítási vagy karbantartási tevékenységet a készüléken.

## 1.2 Általános biztonság

- A készülék üzembe helyezését és a hálózati kábel cseréjét csak képesített személy végezheti el.
- A bútorba való beépítés előtt ne használja a készüléket.
- Bármilyen karbantartás megkezdése előtt válassza le a készüléket az elektromos hálózatról.
- Ha a hálózati kábel megsérül, azt a gyártónak vagy a márkaszerviznek vagy más hasonlóan képzett személynek kell kicserélnie, nehogy elektromos veszélyhelyzet álljon elő.
- **FIGYELMEZTETÉS:** Az izzó cseréje előtt győződjön meg arról, hogy a készülék ki van kapcsolva, hogy megelőzze áramütést.
- **FIGYELMEZTETÉS:** Használat közben a készülék és az elérhető részek nagyon felforrósodhatnak. Legyen óvatos, hogy ne érjen a fűtőelemekhez.
- Amikor a sütőből kiveszi vagy behelyezi az edényeket, mindig használjon konyhai edényfogó kesztyűt.
- Kizárólag a készülékhez ajánlott húshőmérő szenzort (mághőmérséklet-érzékelőt) használja.
- A polcvezető sín eltávolításához először a sín elejét, majd a hátulját húzza el az oldalfaltól. A polctartókat a kiszereeléssel ellentétes sorrendben tegye vissza.
- A készülék tisztításához ne használjon nagy nyomású gőzt.
- Ne használjon súrolószert vagy éles fém kaparóeszközt a sütőajtó üvegének tisztítására, mivel ezek megkarcolhatják a felületet, ami az üveg megrepedését eredményezheti.
- A kiömlött anyagokat a pirolitikus tisztítás előtt el kell távolítani. Távolítsa el minden tartozékot a sütőből.

## 2. BIZTONSÁGI UTASÍTÁSOK

### 2.1 Üzembe helyezés



#### **FIGYELMEZTETÉS!**

A készüléket csak képesített személy helyezheti üzembe.

- Távolítsa el az összes csomagolóanyagot.
- Ne helyezzen üzembe, és ne is használjon sérült készüléket.
- Tartsa be a készülékhez mellékelt üzembe helyezési útmutatóban foglaltakat.

- A készülék nehéz, ezért legyen körültekintő a mozgatásakor. Mindig használjon munkavédelmi kesztyűt és zárt lábbelit.
- Soha ne húzza a készüléket a fogantyújánál fogva.
- A készüléket az üzembe helyezési követelményeknek megfelelő, biztonságos helyre telepítse.
- Tartsa meg a minimális távolságot a többi készüléktől és egységtől.
- A készülék felszerelése előtt ellenőrizze, hogy a sütő ajtaja akadálytalanul nyitható-e.
- A készülék elektromos hűtőrendszerrel van felszerelve. Ezt az elektromos tápegységgel kell működtetni.

|                                                                                          |              |
|------------------------------------------------------------------------------------------|--------------|
| Konyhaszekrény minimális magassága (konyhaszekrény minimális magassága a munkalap alatt) | 590 (600) mm |
| Konyhaszekrény szélessége                                                                | 560 mm       |
| Konyhaszekrény mélysége                                                                  | 550 (550) mm |
| Készülék elülső részének magassága                                                       | 594 mm       |
| Készülék hátulsó részének magassága                                                      | 576 mm       |
| Készülék elülső részének szélessége                                                      | 595 mm       |
| Készülék hátulsó részének szélessége                                                     | 559 mm       |
| Készülék mélysége                                                                        | 569 mm       |
| Készülék beépített mélysége                                                              | 548 mm       |
| Mélység nyitott ajtónál                                                                  | 1022 mm      |
| Szellőzőnyílás minimális mérete. A hátsó oldal alján elhelyezett nyílás                  | 560x20 mm    |
| Hálózati tápkábel hossza. A kábel a hátsó oldal jobb sarkánál helyezkedik el             | 1500 mm      |
| Rögzítőcsavarok                                                                          | 4x25 mm      |

## 2.2 Elektromos csatlakozás



### FIGYELMEZTETÉS!

Tűz- és áramütésveszély.

- Minden elektromos csatlakoztatást szakképzett villanszerelőnek kell elvégeznie.
- A készüléket kötelező földelni.
- Ellenőrizze, hogy az adattáblán szereplő adatok megfelelnek-e a helyi elektromos hálózat paramétereinek.
- Mindig megfelelően felszerelt, áramütés ellen védett aljzatot használjon.
- Ne használjon hálózati elosztókat és hosszabbító kábeleket.
- Ügyeljen a hálózati csatlakozódugó és a hálózati kábel épségére. Amennyiben a készülék hálózati vezetékét ki kell cserélni, a cserét márkaszervizünknel végeztesse el.
- Ügyeljen arra, hogy a hálózati kábelek ne kerüljenek közel, illetve ne érjenek hozzá a készülék ajtajához vagy a készülék alatti rekeszhez, különösen akkor, ha a készülék működik, vagy ajtaja forró.
- A feszültség alatt álló és szigetelt alkatrészek érintésvédelmi részeit úgy kell rögzíteni, hogy szerszám nélkül ne lehessen eltávolítani azokat.
- Csak az üzembe helyezés befejezése után csatlakoztassa a hálózati csatlakozódugót a hálózati csatlakozóaljzatba. Ügyeljen arra, hogy a hálózati dugasz üzembe helyezés után is könnyen elérhető legyen.
- Amennyiben a hálózati konnektor rögzítése laza, ne csatlakoztassa a csatlakozódugót hozzá.
- A készülék csatlakozásának bontására, soha ne a hálózati kábelnél fogva húzza ki a csatlakozódugót. A kábelt mindig a csatlakozódugónál fogva húzza ki.
- Kizárólag megfelelő szigetelőberendezést alkalmazzon: hálózati túlterhelésvédő megszakítót, biztosítékot (a tokból eltávolított csavaros típusú biztosítékot), földzárlatkilodót és védőrelét.
- Az elektromos készüléket szigetelőberendezéssel kell ellátni, amely lehetővé teszi, hogy minden fázison leválassza a készüléket az elektromos hálózatról. A szigetelőberendezésnek

legalább 3 mm-es érintkezőtávolsággal kell rendelkeznie.

- Teljesen csukja be a készülék ajtaját, mielőtt csatlakoztatja a dugaszt a hálózati aljzatba.
- Ez a készülék hálózati csatlakozókábellel és dugasszal kerül szállításra.

#### Az üzembe helyezéshez vagy cseréhez használható vezeték típusok Európa számára:

H07 RN-F, H05 RN-F, H05 RRF, H05 VV-F, H05 V2V2-F (T90), H05 BB-F

A kábel keresztmetszetéhez nézze meg az adattáblán szereplő összteljesítményt. Hivatkozhat a táblára is:

| Összteljesítmény (W) | Vezeték keresztmetszet (mm <sup>2</sup> ) |
|----------------------|-------------------------------------------|
| maximum 1380         | 3 x 0.75                                  |
| maximum 2300         | 3 x 1                                     |
| maximum 3680         | 3 x 1.5                                   |

A földelő (zöld/sárga) vezeték 2 cm-rel hosszabb legyen, mint a fázis és a nulla (kék és barna vezeték).

### 2.3 Használat



#### FIGYELMEZTETÉS!

Sérülés-, égés-, áramütés- és robbanásveszély.

- Ez a készülék kizárólag háztartási (beltéri) célokra használható.
- Ne változtassa meg a készülék műszaki jellemzőit.
- Ügyeljen arra, hogy a szellőzőnyílásokat ne zárja el semmi.
- Működés közben ne hagyja felügyelet nélkül a készüléket.
- Minden használat után kapcsolja ki a készüléket.
- Körültekintően járjon el, ha működés közben kinyitja a készülék ajtaját. Forró levegő távozhat a készülékből.
- Ne működtesse a készüléket nedves kézzel, vagy amikor az vízzel érintkezik.
- Ne gyakoroljon nyomást a nyitott ajtóra.

- Ne használja a készüléket munka- vagy tárolófelületként.
- Óvatosan nyissa ki a készülék ajtaját. Az alkoholtartalmú alkotóelemek alkoholos levegőelegyet hozhatnak létre.
- Ügyeljen arra, hogy szikra vagy nyílt láng ne legyen a készülék közelében, amikor kinyitja az ajtót.
- Ne tegyen gyúlékony anyagot vagy gyúlékony anyaggal szennyezett tárgyat a készülékbe, annak közelébe, illetve annak tetejére.
- Wifi-jelszavát bizalmasan kezelje, ne ossza meg másokkal.



#### FIGYELMEZTETÉS!

A készülék károsodásának veszélye áll fenn.

- A zománc károsodásának vagy elszíneződésének megelőzéséhez:
  - ne tegyen edényt vagy egyéb tárgyat közvetlenül a készülék sütőterének aljára.
  - ne tegyen alufóliát közvetlenül a készülék sütőterének aljára.
  - ne engedjen vizet a forró készülékbe.
  - a főzés befejezése után ne tárolja a nedves edényeket vagy az ételt a készülékben.
  - a tartozékok kivételekor vagy berakásakor óvatosan járjon el.
- A zománc vagy rozsdamentes acél elszíneződése nincs hatással a készülék teljesítményére.
- A nagy nedvességtartalmú sütemények esetében mély tepsit használjon a sütéshez. A gyümölcsök leve maradandó foltokat ejtethet.
- A készülék kizárólag ételkészítési célra szolgál. Tilos bármilyen más célra, például helyiség fűtésére használni.
- Sütés közben a sütő ajtaját mindig tartsa csukva.
- Ha a készüléket bútorlap (pl. ajtó) mögött helyezi el, ügyeljen arra, hogy az ajtó soha ne legyen becsukva, amikor a készülék működik. A hő és a nedvesség felhalmozódhat a zárt bútorlap mögött, és ennek következtében károsodhat a készülék, a készülék borítása vagy a padló. Használat után ne csukja be addig a bútorlapot, míg a készülék teljesen le nem hűlt.

## 2.4 Ápolás és tisztítás



### FIGYELMEZTETÉS!

Személyi sérülés, tűz vagy a készülék károsodásának veszélye áll fenn.

- Karbantartás előtt kapcsolja ki a készüléket, és húzza ki a hálózati csatlakozódugót a csatlakozóaljzatból.
- Ellenőrizze, hogy lehűlt-e a készülék. Máskülönben fennáll a veszély, hogy az üveglapok eltörnek.
- A sütőajtó sérült üveglapját haladéktalanul cserélje ki. Forduljon a márkaszervizhez.
- Legyen óvatos, amikor az ajtót leszereli a készülékről. Az ajtó nehéz!
- Rendszeresen tisztítsa meg a készüléket, hogy elkerülje a felület károsodását.
- A készüléket puha, nedves ruhával tisztítsa. Csak semleges tisztítószer használjon. Ne használjon súrolószert, súrolózivacsot, oldószert vagy fém tárgyat.
- Amennyiben sütőtisztító aeroszolt használ, tartsa be a tisztítószer csomagolásán feltüntetett biztonsági utasításokat.

## 2.5 Pirolitikus tisztítás



### FIGYELMEZTETÉS!

Pirolitikus tisztítás üzemmódban sérülés/tűz/vegianyag-kibocsátás (gázok) veszélye áll fenn.

- A Pirolitikus öntisztító funkció vagy az első használat előtt távolítsa el a sütőtérből az alábbiakat:
  - minden ételmaradványt, olaj- vagy zsírkömlést/lerakódást.
  - minden eltávolítható tárgyat (beleértve a termékhez mellékelt polcot, vezetősíneket stb.), különösen a tapadásmentes felületű lábasokat, fazekakat, edényeket, tepsiket, tálcsákat, konyhai eszközöket stb.
- Olvassa el a pirolitikus tisztítással kapcsolatos összes utasítást.
- A pirolitikus tisztítás alkalmazása közben tartsa távol a kiskorú a készüléktől.

A készülék nagyon felmelegszik, és forró levegőt bocsát ki az elülső szellőzőnyílásain keresztül.

- A pirolitikus tisztítás magas hőmérsékletű funkció, és működése során gázok szabadulhatnak fel az ételmaradványokból és a készülék szerkezeti anyagaiból, így a vásárlók számára nyomatékosan ajánlottak az alábbiak:
  - az egyes pirolitikus tisztítások során és után biztosítson megfelelő szellőzést.
  - az első, maximális hőfokú üzemeltetés közben és után biztosítson megfelelő szellőzést.
- Az emberekkel ellentétben egyes madarak és hullók kivételesen érzékenyek lehetnek a pirolitikus tűzhelyek tisztítási folyamata során kibocsátott gázokra.
  - Tartsa távol a háziállatokat (különösen a madarakat) a készülék közeléből a pirolitikus tisztítás során és után, és a legmagasabb hőmérséklet funkciót először csak megfelelően szellőző helyen használja.
- A kistestű háziállatok szintén igen érzékenyek lehetnek a pirolitikus tűzhely közelében fellépő hőmérséklet-ingadozásokra, amikor a tűzhely pirolitikus öntisztítást végez.
- A lábasok, fazekak, tepsik, konyhai eszközök stb. tapadásgátló bevonata károsodhat a tűzhelyek pirolitikus öntisztításának magas hőmérséklete miatt, és kibocsáthat kismértékben káros gázokat.
- A pirolitikus tűzhelyekből és ételmaradványokból felszabaduló gázok nem ártalmasak az emberi egészségre (ideértve a kiskorú és a gyógyászati kezelés alatt álló személyeket is).

## 2.6 Belső világítás



### FIGYELMEZTETÉS!

Vigyázat! Áramütés-veszély!

- A termékben található izzó(k)ra és a külön kapható pótizzókra vonatkozó tudnivalók: Ezek az izzók arra készültek, hogy megfeleljenek a háztartási készülékekben

fennálló szélsőséges fizikai feltételeknek, mint például hőmérséklet, rezgés, magas páratartalom, illetve arra használatosak, hogy jelezzék a készülék működési állapotát. Nem alkalmasak egyéb felhasználásra, valamint helyiségek megvilágítására.

- Kizárólag az eredetivel megegyező műszaki jellemzőkkel rendelkező lámpát használjon.

### 2.7 Szerviz

- A készülék javítását bízza a márkaszervizre.

- Csak eredeti pótalkatrészeket használjon.

### 2.8 Ártalmatlanítás



#### FIGYELMEZTETÉS!

Sérülés- vagy fulladásveszély.

- Válassza le a készüléket az elektromos hálózatról.
- A készülék közelében vágja át a hálózati kábelt, és tegye a hulladékba.
- Szerelje le az ajtókilincset, hogy megakadályozza gyermekek vagy kedvenc állatok készülékben rekedését.

## 3. ÜZEMBE HELYEZÉS



#### FIGYELMEZTETÉS!

Lásd a „Biztonság” című fejezetet.

### 3.1 Beépítés



[www.youtube.com/electrolux](http://www.youtube.com/electrolux)  
[www.youtube.com/aeg](http://www.youtube.com/aeg)

How to install your AEG/Electrolux  
Oven - Column installation

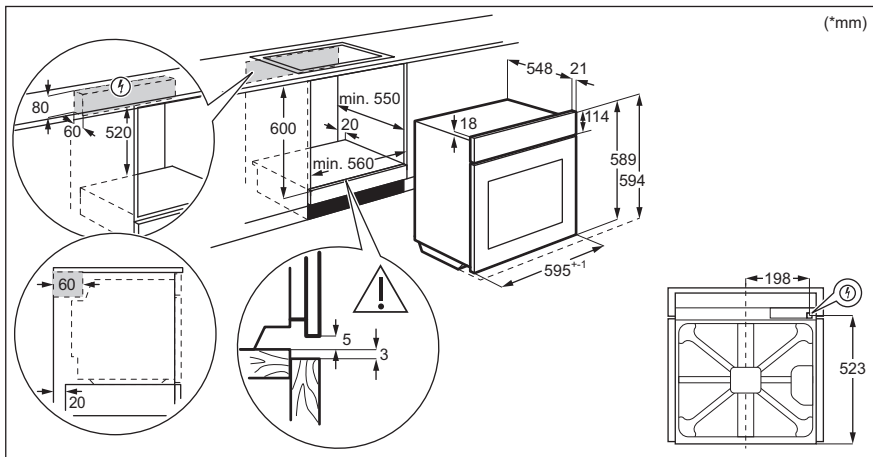

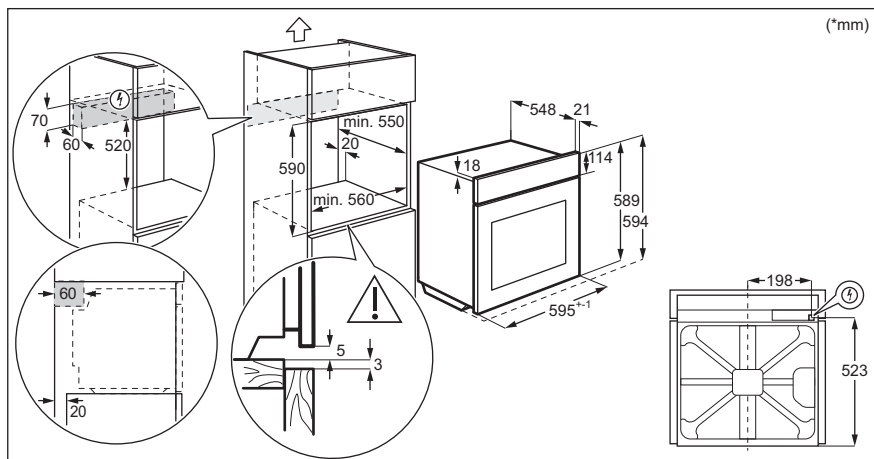

### 3.2 A sütő rögzítése a konyhaszekrényhez

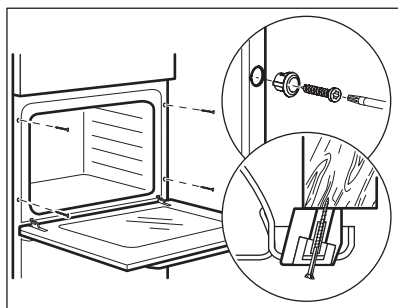



## 4. TERMÉKLEÍRÁS

### 4.1 Általános áttekintés

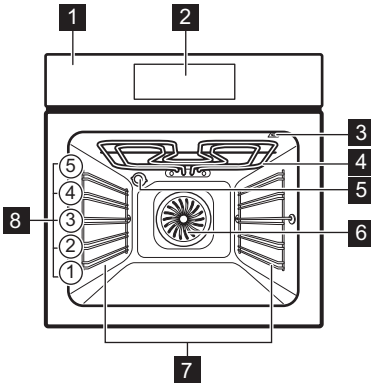

- 1 Kezelőpanel
- 2 Elektronikus programkapcsoló
- 3 Húshőmérő szenzor csatlakozója
- 4 Fűtőbetét
- 5 Lámpa
- 6 Ventilátor
- 7 Polctartó, eltávolítható
- 8 Polcpozíciók

### 4.2 Tartozékok

- **Huzalpolc**  
Főzőedényekhez, tortaformákhoz, sütőedényekhez.
- **Sütőtálca**  
Tortákhoz és süteményekhez.
- **Mély tepsi**  
Sütemények és húsok sütéséhez, illetve zsírfelfogó edényként.

- **Húshőmérő szenzor**  
Az ételek sütési folyamatának ellenőrzéséhez.
- **Teleszkópos sütősin**  
A teleszkópos polctartók segítségével könnyebben lehet behelyezni és eltávolítani a polcokat.

## 5. A SÜTŐ BE- ÉS KIKAPCSOLÁSA

### 5.1 Kezelőpanel

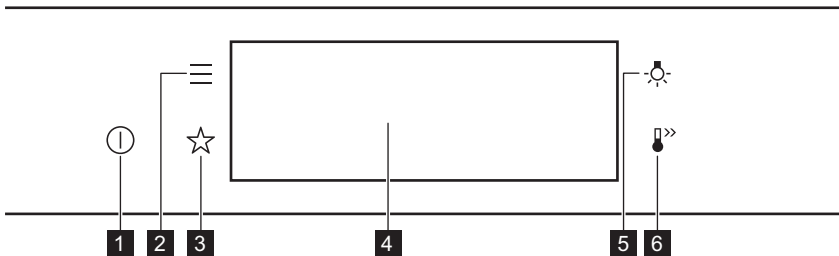

|          |                   |                                                          |
|----------|-------------------|----------------------------------------------------------|
| <b>1</b> | BE / KI           | Tartsa nyomva a sütő be- és kikapcsolásához.             |
| <b>2</b> | Menü              | Sütőfunkciók listázása.                                  |
| <b>3</b> | Kedvencek         | Kedvenc beállítások listázása.                           |
| <b>4</b> | Kijelző           | A sütő aktuális beállításait mutatja.                    |
| <b>5</b> | Világításkapcsoló | A sütővilágítás be- és kikapcsolása.                     |
| <b>6</b> | Gyors felfűtés    | A következő funkció be- és kikapcsolása: Gyors felfűtés. |



Nyomja meg a



Áthelyezés



Tartsa nyomva

Érintse meg ujjhegygel a felületet.

Húzza végig az ujját a felületen.

Érintse meg a felületet 3 másodpercre.

## 5.2 Kijelző

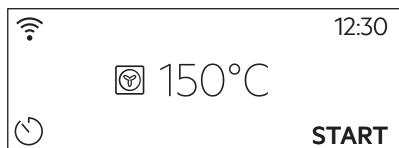

Bekapcsolás után a kijelzőn megjelenik a fő képernyő a sütőfunkcióval és az alapértelmezett hőmérséklettel.

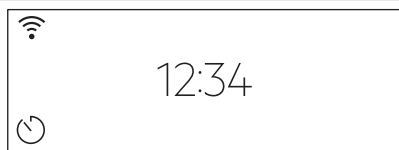

A kijelző készenléti állapotba lép, ha 2 percen át nem használja a sütőt.



Főzőskor a kijelző megjeleníti a beállított funkciókat és az egyéb rendelkezésre álló kiegészítő funkciókat.

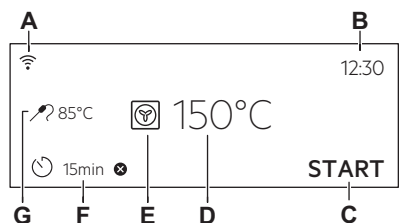

A kijelző a maximális számú beállított funkcióval.

- A. Wi-Fi
- B. Pontos idő
- C. START/LEÁLLÍTÁS
- D. Hőmérséklet
- E. Sütőfunkciók
- F. Időzítő
- G. Hűhőmérő szenzor (csak a kijelölt modellek esetén)

### Kijelző visszajelzői

**Alapvető visszajelzők** - a kijelzőn való mozgáshoz.

  
Választás / beállítás megerősítése.

  
Visszalépés egy szinttel a menüben.

  
Az utolsó művelet visszavonása.

  
A kiegészítő funkciók be- és ki-kapcsolása.

**Figyelmeztető hangjelzés funkció visszajelzők** - amikor a beállított főzési idő véget ér, hangjelzés hallható.

  
A funkció be van kapcsolva.

  
A funkció be van kapcsolva.  
A főzés automatikusan leáll.

  
A figyelmeztető hangjelzés ki van kapcsolva.

**Időzítő visszajelzők**

  
A funkció beállítása: Késleltetett indítás funkciót.

  
A beállítás törlése.

**Wi-Fi visszajelző** - a sütő a Wi-Fi-hálózathoz csatlakoztatható.

  
Wi-Fi csatlakozás be van kapcsolva.

## 6. AZ ELSŐ HASZNÁLAT ELŐTT



### FIGYELMEZTETÉS!

Lásd a „Biztonság” című fejezetet.

### 6.1 Kezdeti tisztítás

#### 1. lépés

Vegyen ki minden tartozékot a sütőtérből és a kivehető polctartót is távolítsa el.

#### 2. lépés

Puha ruhával, langyos vízzel és enyhe mosogatószerrel tisztítsa meg a sütőt és a tartozékokat.

#### 3. lépés

Helyezze a sütőbe a tartozékokat és a kivehető polctartókat.

### 6.2 Első csatlakoztatás

Az első csatlakoztatás után a kijelzőn üdvözlő üzenet jelenik meg.

A következőket kell beállítania: Nyelv, Kijelző fényerő, Nyomógomb Hang, Figyelmeztető hangerő, Pontos idő.

### 6.3 Vezeték nélküli kapcsolat

A sütő csatlakoztatásához az alábbiak szükségesek:

- Vezeték nélküli hálózat internet kapcsolattal.
- A vezeték nélküli hálózathoz csatlakoztatott mobil eszköz.

#### 1. lépés

Töltse le a mobilos alkalmazást My Electrolux Kitchen, és kövesse az utasításokat a következő lépésekhez.

#### 2. lépés

Kapcsolja be a sütőt.

#### 3. lépés

Nyomja meg:  Válassza ezt: Beállítások / Csatlakoztatás.

#### 4. lépés

 - csúsztassa vagy nyomja meg a funkció bekapcsolásához: Wi-Fi funkciót.

#### 5. lépés

A sütő vezeték nélküli modulja 90 másodpercen belül működni kezd.

## Használjon parancsikont!



|                      |                                      |                                    |
|----------------------|--------------------------------------|------------------------------------|
| Frekvencia           | 2,4 GHz WLAN                         | 5 GHz WLAN                         |
|                      | 2400 - 2483,5 MHz                    | 5150 - 5350 MHz<br>5470 - 5725 MHz |
| Protokoll            | IEEE 802.11b DSSS, 802.11g/n<br>OFDM | IEEE 802.11 a/n OFDM               |
| Max. teljesítmény    | EIRP < 20 dBm (100 mW)               | EIRP < 23 dBm (200 mW)             |
| Wi-Fi-modul          | NIU5-50                              |                                    |
| Bluetooth frekvencia | 2400 - 2483,5 MHz                    |                                    |
| Protokoll            | LE: DSSS                             |                                    |
| Max. teljesítmény    | EIRP < 4 dBm (2,5 mW)                |                                    |

Az EU tagállamai, és az országok, amelyekre a 2014/53/EU irányelv rendelkezései vonatkoznak: Ausztria, Belgium, Bulgária, Ciprus, Csehország, Dánia, Egyesült Királyság, Észtország, Finnország, Franciaország, Görögország, Hollandia, Horvátország, Írország, Lengyelország, Lettország, Litvánia, Luxemburg, Magyarország, Málta, Németország, Norvégia, Olaszország, Portugália, Románia, Spanyolország, Svájc, Svédország, Szlovákia, Szlovénia, Törökország.

### 6.4 Szoftver licenck

A termékben alkalmazott szoftver olyan alkotóelemeket tartalmaz, melyek ingyenes és nyílt forrású szoftvereken alapulnak. Az Electrolux elismeri és háláját fejezi ki a nyílt szoftvert megalkotó és a robotikai közösségeknek a fejlesztési projektben való hozzájárulásukért.

Ahhoz, hogy hozzáférjen ezen ingyenes és nyílt forrású szoftverkomponensek forráskódjához (melyek licenfeltételei megkövetelik a közzétételt), és hogy megtekintse ezek teljes körű szerzői jogi adatait és vonatkozó licenfeltételeit, kérjük, látogassa meg a <http://electrolux.opensourcerepository.com> (NIU5 mappa) weboldalakat.

### 6.5 Kezdeti előmelegítés

#### Az első használat előtt hevítse fel az üres sütőt.

**1. lépés** Vegyen ki a sütőből minden tartozékot és kivehető polctartót.

**2. lépés** Állítsa be a maximális hőmérséklet enél a funkcionál: .  
Hagyja egy óráig működni a sütőt.

## Az első használat előtt hevítse fel az üres sütőt.

- 3. lépés** Állítsa be a maximális hőmérséklet ennél a funkciónál:   
Hagyja 15 percig működni a sütőt.

 Előfűtés közben szagot és füstöt bocsáthat ki a sütő. Ügyeljen arra, hogy a helyiség szellőztetve legyen.



## 7. NAPI HASZNÁLAT



### FIGYELMEZTETÉS!

Lásd a „Biztonság” című fejezetet.

### 7.1 Sütőfunkciók beállítása

- 1. lépés** Kapcsolja be a sütőt. A kijelzőn megjelenik az alapértelmezett sütőfunkció.
- 2. lépés** Nyomja meg a sütőfunkció szimbólumát az almenübe lépéshez.
- 3. lépés** Válassza ki a sütőfunkciót, majd nyomja meg ezt a gombot: . A kijelzőn ez látható: hőmérséklet.
- 4. lépés** Állítsa be a hőmérsékletet. Nyomja meg:  funkciót.
- 5. lépés** Nyomja meg: **START** funkciót.  
Húshőmérő szenzor - a húshőmérő szenzor a főzési folyamat előtt vagy alatt bármikor csatlakoztatható.
- STOP - nyomja meg a sütőfunkció kikapcsolásához.
- 6. lépés** Kapcsolja ki a sütőt.

### Használjon parancsikont!



- Közepes
- Jól átsütve vagy Tovább

### 7.2 Hogyan állítsa be: Előre programozott sütés



Az almenüben szereplő összes ételhez van javasolt funkció és hőmérséklet. Beállíthatja az időt és a hőmérsékletet.

Egyes ételek főzéséhez az alábbiak is használhatók:

- Súlyautomatika
- Húshőmérő szenzor

Az étel megfőzöttségének szintje:

- Véres vagy Kevesebb









- 1. lépés** Kapcsolja be a sütőt.
- 2. lépés** Nyomja meg:  funkciót.
- 3. lépés** Nyomja meg: . Adja meg ezt: Előre programozott sütés funkciót.
- 4. lépés** Válasszon ki egy fogást vagy ételfajtát.
- 5. lépés** Nyomja meg: **START** funkciót.

### Használjon parancsikont!



## 7.3 Sütőfunkciók







### HAGYOMÁNYOS

| Sütőfunkció                                                                                                   | Alkalmazás                                                                                                                                          |
|---------------------------------------------------------------------------------------------------------------|-----------------------------------------------------------------------------------------------------------------------------------------------------|
| <br>Grill                    | Vékony szelet élelmiszerek grillezéséhez és pirítós készítéséhez.                                                                                   |
| <br>Infrasütés               | Nagy sült húsdarabok vagy nem kicsontozott szárnyas sütéséhez egy polcszinten. Csöben sütéshez és pirításhoz.                                       |
| <br>Hőlégbefúvás, nagy hőfok | Sütés egyszerre maximum három sütőszinten, illetve aszalás. 20 - 40 °C-kal alacsonyabba állítsa be a hőmérsékletet, mint Alsó + felső sütés esetén. |
| <br>Fagyasztott ételek       | Készételek (pl. sült burgonya, steak burgonya vagy tavaszi tekerecs) ropogóssá tételéhez.                                                           |
| <br>Alsó + felső sütés       | Egy sütőszinten történő sütéshez, valamint pörköléshez.                                                                                             |
| <br>Pizza funkció            | Pizza sütéséhez. Intenzív pirításhoz és ropogós aljú ételek készítéséhez.                                                                           |
| <br>Alsó sütés               | Ropogós aljú sütemények készítéséhez és étel tartósításához.                                                                                        |
| <br>Kenyér                  | A funkcióval kenyér és zsemle készíthető nagyon jó, professzionális minőségben a ropogósság, a szín és a kéreg fényének szempontjából.              |
| <br>Tészta kelesztés       | A kelt tészta kelesztésének felgyorsítására. Megóvja a tészta felületét a kiszáradástól, és megtartja a tészta puhaságát.                           |

### SPECIÁLIS BEÁLLÍTÁSOK

| Sütőfunkció                                                                                       | Alkalmazás                                              |
|---------------------------------------------------------------------------------------------------|---------------------------------------------------------|
| <br>Tartósítás | Tartósított zöldségek, például savanyúság készítéséhez. |

| Sütőfunkció                                                                                    | Alkalmazás                                        |
|------------------------------------------------------------------------------------------------|---------------------------------------------------|
| <br>Aszalás | Szeletelt gyümölcs, zöldség és gomba aszalásához. |

| Sütőfunkció                                                                                                            | Alkalmazás                                                                                                                                                                                                                                                                                                                                                                |
|------------------------------------------------------------------------------------------------------------------------|---------------------------------------------------------------------------------------------------------------------------------------------------------------------------------------------------------------------------------------------------------------------------------------------------------------------------------------------------------------------------|
| <br><b>Edény Melegítés</b>            | A táányérok tálaláshoz való előmelegítésére.                                                                                                                                                                                                                                                                                                                              |
| <br><b>Kiolvasztás</b>                | Élelmiszerek felolvasztásához (zöldségek és gyümölcsök). A felolvasztás időtartama a fagyasztott étel méretétől és mennyiségétől függ.                                                                                                                                                                                                                                    |
| <br><b>Csőben sütés</b>               | Sütőben készíthető fogásokhoz, mint a lasagna és burgonyafelfújt. Csőben sütéshez és pirításához.                                                                                                                                                                                                                                                                         |
| <br><b>Hőlégbefúvás, Kis Hőfok</b>    | Különösen porhanyós, szaftos sülték készítéséhez.                                                                                                                                                                                                                                                                                                                         |
| <br><b>Melegen tartás</b>             | Élelmiszerek melegen tartásához.                                                                                                                                                                                                                                                                                                                                          |
| <br><b>Konvekciós levegő (nedves)</b> | A funkciót arra tervezték, hogy energiát takarítson meg a főzés során. A funkció használatakor a sütőtér hőmérséklete elterhet a beállított hőmérséklettel. A készülék a maradékhőt használja fel. A fűtési teljesítmény lecsökkenhet. További tudnivalókéért olvassa el a „Napi használat” c. fejezetben ezt a részt; Megjegyzések: Konvekciós levegő (nedves) funkciót. |

## 7.4 Megjegyzések a Konvekciós levegő (nedves) funkcióhoz

A funkció megfelel az EU 65/2014 és EU 66/2014 sz. szabványok szerinti energiahatékonysági besorolásnak és ökológiai kialakításra vonatkozó követelményeknek. Vizsgálati módszerek az EN 60350-1 szabványnak megfelelően.

A sütőajtót sütés közben be kell csukni, hogy a funkció ne legyen megszakítva, és hogy a sütő a lehető legnagyobb energiahatékonysággal működjön.

A funkció használatakor a sütővilágítás 30 másodperc elteltével automatikusan kikapcsol.

Főzési útmutatásokért olvassa el a „Hasznos tanácsok és javaslatok” című fejezetet, Konvekciós levegő (nedves). Általános energiatakarékossági javaslatokért olvassa el az „Energiahatékonyság” fejezet Energiatakarékosság c. részét.

## 8. ÓRAFUNKCIÓK

### 8.1 Órafunkciók leírása

| Órafunkció | Alkalmazás                                                 |
|------------|------------------------------------------------------------|
| Főzési idő | A sütés hosszúságának beállításához. Maximum 23 ó 59 perc. |

| Órafunkció           | Alkalmazás                                                                                   |
|----------------------|----------------------------------------------------------------------------------------------|
| Művelet befejezése   | Segítségével beállítható, hogy mi történjen, amikor az időzítő befejezte a visszaszámlálást. |
| Késleltetett indítás | Sütés elindításának és / vagy befejezésének késleltetése.                                    |

| Órafunkció       | Alkalmazás                                                                                          |
|------------------|-----------------------------------------------------------------------------------------------------|
| Idő kiterjesztés | A sütési idő meghosszabbítása.                                                                      |
| Emlékeztető      | Visszaszámlálás beállítása. Legfeljebb 23 ó 59 perc. Ez a funkció nincs hatással a sütő működésére. |

| Órafunkció     | Alkalmazás                                                                                |
|----------------|-------------------------------------------------------------------------------------------|
| Működésidőzítő | Megfigyeli, hogy milyen hosszan működik a funkció. Működésidőzítő - be- és kikapcsolható. |

## 8.2 Órafunkciók beállítása

### Az óra beállítása

- 1. lépés** Nyomja meg: Pontos idő funkciót.
- 2. lépés** Állítsa be az időt. Nyomja meg: **OK** funkciót.

### Főzési időtartam beállítása

- 1. lépés** Válassza ki a sütőfunkciót, majd állítsa be a hőmérsékletet.
- 2. lépés** Nyomja meg:  funkciót.
- 3. lépés** Állítsa be az időt. Nyomja meg: **OK** funkciót.

### Használjon parancsikont!



### A befejezés kiegészítő funkció kiválasztása



- 1. lépés** Válassza ki a sütőfunkciót, majd állítsa be a hőmérsékletet.
- 2. lépés** Nyomja meg:  funkciót.
- 3. lépés** A sütési idő beállítása.
- 4. lépés** Nyomja meg: ● ● ● funkciót.
- 5. lépés** Nyomja meg: Művelet befejezése funkciót.
- 6. lépés** Válassza ki a megfelelő értékeket: Művelet befejezése funkciót.
- 7. lépés** Nyomja meg: **OK**. Addig ismételje a műveletet, míg a fő képernyő meg nem jelenik a kijelzőn.

### Főzés indításának késleltetése

- 1. lépés** Válasszon ki egy sütőfunkciót és a hőmérsékletet.



## Főzés indításának késleltetése

- 2. lépés** Nyomja meg:  funkciót.
- 3. lépés** A sütési idő beállítása.
- 4. lépés** Nyomja meg:  funkciót.
- 5. lépés** Nyomja meg: Késleltetett indítás funkciót.
- 6. lépés** Válassza ki az értéket.
- 7. lépés** Nyomja meg: **OK**. Addig ismételje a műveletet, míg a fő képernyő meg nem jelenik a kijelzőn.

## Főzési időtartam kiterjesztése

Ha a főzési időtartamból 10% maradt fenn, és az étel nem tűnik késznek, az időtartam meghosszabbítható. A sütőfunkciót is módosíthatja.

A sütési idő meghosszabbításához nyomja meg a **+1min** gombot.

## Az időzítő beállításának módosítása

- 1. lépés** Nyomja meg:  funkciót.
- 2. lépés** Állítsa be az időzítési értéket.

## Az időzítő beállításának módosítása

- 3. lépés** Nyomja meg: **OK** funkciót.
- A sütés alatt bármikor módosítható a beállított idő.

# 9. HOGYAN HASZNÁLJA: TARTOZÉKOK

## 9.1 Tartozékok behelyezése

A felül található mélyedés a biztonságot növeli. Ezek a mélyedések megakadályozzák

a megbillenést. A polc körüli magas perem megakadályozza a főzőedény lecsúszását a polcról.

### Sütőrács:

Csúsztassa be a huzalpolcot a polcvezető sínek közé, és ügyeljen arra, hogy lábai lefelé mutassanak.

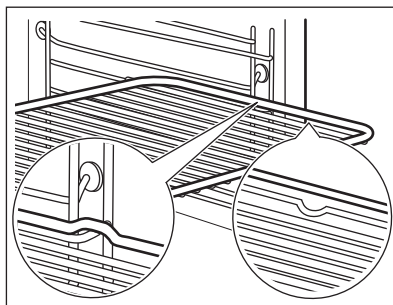

### Sütő tálca /Mély tepsi:

Csúsztassa be a tálcát a polcvezető sínek közé.

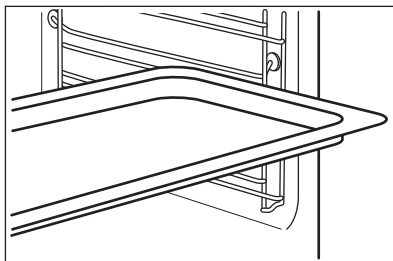

### Sütőrács, Sütő tálca /Mély tepsi:

Tolja a tálcát a polctartó vezetősínei és a vezető-sínek feletti huzalpolc közé.

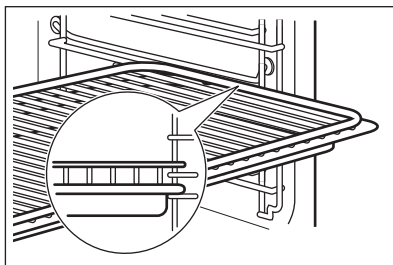

## 9.2 Húshőmérő szenzor

Húshőmérő szenzor- méri a hőmérsékletet az étel belsejében. Valamennyi sütőfunkció mellett használhatja.

### Két hőmérsékletet kell beállítani:



A sütő hőmérsékletét: minimum 120 °C.



A maghőmérsékletet.

### A legjobb sütési eredmény eléréséhez:

A hozzávalók legyenek szobahőmérsékletűek.

Ne használja folyékony állagú ételekhez.

Sütés közben az érzékelőnek végig az ételben kell maradnia.

A sütő kiszámítja az ételkészítés hozzávetőleges befejezési idejét. Ez függ az étel mennyiségétől, a beállított sütőfunkciótól és hőmérséklettől.

### Hogyan használja: Húshőmérő szenzor

**1. lépés** Kapcsolja be a sütőt.

**2. lépés** Válasszon egy sütőfunkciót és, ha szükséges, a sütő hőmérsékletét.

**3. lépés** Helyezze be: Húshőmérő szenzor funkciót.

Hús, szárnyas és hal

Zöldség/hús felfűjtak

Szúrja a Hűshőmérő szenzor hegyét a hús vagy a hal közepébe, lehetőleg a legvastagabb részénél. Ügyeljen arra, hogy a Hűshőmérő szenzor legalább 3/4 része az étel belsejében legyen.

Nyomja a Hűshőmérő szenzor hegyét pontosan a zöldség/hús felfújt közepébe. A Hűshőmérő szenzor maradjon a sütés alatt stabilan, ugyanabban a pozícióban. Ennek eléréséhez használjon egy szilárd hozzávalót. A sütődény peremével támassza alá a Hűshőmérő szenzor szilikon fogantyúját. A Hűshőmérő szenzor hegye nem érintkezhet a sütődény aljával.

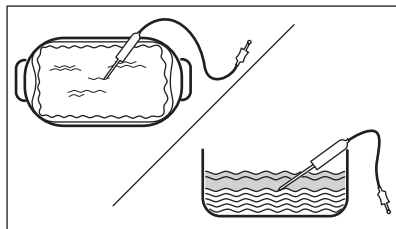
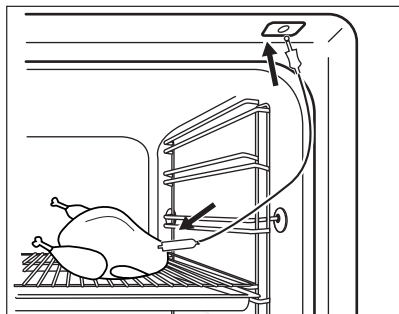

**4. lépés** Illesse a Hűshőmérő szenzor dugaszát a sütő elején lévő aljzatba. A kijelzőn a pillanatnyi hőmérséklet jelenik meg ennél: Hűshőmérő szenzor funkciót.

**5. lépés**  - a gomb megnyomásával állítsa be a szenzor maghőmérsékletét.

**6. lépés**

- • • - nyomja meg a megfelelő kiegészítő funkció beállításához:
- Figyelmeztető hangjelzés - amikor az étel eléri a megfelelő maghőmérsékletet, hangjelzés hallható.
- Figyelmeztető jelzés és sütés vége - amikor az étel eléri a megfelelő maghőmérsékletet, hangjelzés hallható, és a sütő leáll.

**7. lépés** Válassza ki a kiegészítő funkciót, majd többször nyomja meg ezt a gombot: **OK** a fő képernyőre lépéshez.

**8. lépés** Nyomja meg: **START** funkciót. Amikor az étel eléri a beállított hőmérsékletet, hangjelzés hallható. Dönthet a leállítás vagy a főzés folytatása mellett, hogy az étel jól át legyen sütvé.

**9. lépés** Húzza ki a Hűshőmérő szenzor dugaszát a csatlakozóaljzatból, majd vegye ki az ételt a sütőből.



**FIGYELMEZTETÉS!**

Égveszély áll fenn, mivel a Hűshőmérő szenzor forró lehet. Legyen óvatos, amikor kihúzza és eltávolítja azt az ételből.

**Használjon parancsikont!**

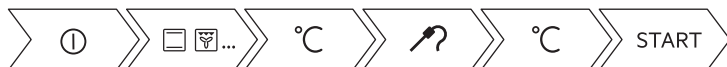



## 10. TOVÁBBI FUNKCIÓK

### 10.1 Hogyan mentheti: Kedvencek

Kedvenc beállításait, mint például a sütőfunkciót, a főzés időtartamát, a

hőmérsékletet vagy a tisztítás funkciót eltárolhatja a készülék memóriájába. 3 kedvenc beállítás tárolható.

- 1. lépés** Kapcsolja be a sütőt.
- 2. lépés** Válassza ki a megfelelő beállítást.
- 3. lépés** Nyomja meg:  Válassza ezt: Kedvencek.
- 4. lépés** Válassza ezt: Aktuális beállítások mentése.
- 5. lépés** Nyomja meg a + gombot, hogy hozzáadja a beállítást a következők listájához: Kedvencek. Nyomja meg ezt: .

 - nyomja meg a beállítás visszaállításához.

 - nyomja meg a beállítás törléséhez.

### 10.2 Funkciózár



Ez a funkció megakadályozza a sütőfunkció véletlen megváltoztatását.

- 1. lépés** Kapcsolja be a sütőt.
- 2. lépés** Állítson be egy sütőfunkciót.
- 3. lépés**  - nyomja meg egyszerre a funkció bekapcsolásához.

A funkció kikapcsolásához ismételje meg a 3. lépést.

### 10.3 Automatikus kikapcsolás

Biztonsági okokból a sütő bizonyos idő elteltével kikapcsol, ha egy sütőfunkció működik, és a kezelő nem változtat semmilyen beállításon.

|  (°C) |  (ó) |
|------------------------------------------------------------------------------------------|-----------------------------------------------------------------------------------------|
| 30 - 115                                                                                 | 12.5                                                                                    |
| 120 - 195                                                                                | 8.5                                                                                     |
| 200 - 245                                                                                | 5.5                                                                                     |

|  (°C) |  (ó) |
|------------------------------------------------------------------------------------------|-----------------------------------------------------------------------------------------|
| 250 - maximum                                                                            | 3                                                                                       |

Az Automatikus kikapcsolás nem működik az alábbi funkciókkal: Sütő világítás, Hűhőmérő szenzor, Befejezési idő, Hőlégbefúvás, Kis Hőfok.

### 10.4 Hűtőventilátor

Amikor a sütő üzemel, a hűtőventilátor automatikusan bekapcsol, hogy hidegen tartsa a sütő felületét. Amikor kikapcsolja a sütőt, a hűtőventilátor továbbra is működni fog, amíg a sütő le nem hűl.

# 11. HASZNOS TANÁCSOK ÉS JAVASLATOK

## 11.1 Sütési javaslatok



A táblázatban szereplő hőmérsékleti értékek és sütési időtartamok csak tájékoztatásként szolgálnak. A valós értékek a receptektől, a felhasznált összetevők minőségétől és mennyiségétől függenek.





Előfordulhat, hogy az új sütő az Ön korábbi sütőjétől eltérően fogja sütni a húsokat vagy a süteményeket. Az alábbi táblázatok a különféle ételekhez javasolt beállításokat tartalmazzák a hőmérséklet, főzési időtartam és polcszintek értékei számára.





Ha nem találja a beállításokat egy adott recepthez, akkor keressen hasonló ételt.

További sütési javaslatokért tekintse meg a weboldalunkon található sütési táblázatokat. A sütési javaslatok megkereséséhez tekintse meg a sütőtér elülső keretén található adattáblán szereplő termékszámot (PNC).

## 11.2 Konvekciós levegő (nedves)

A legjobb eredmény érdekében használja az alábbi táblázatban szereplő ajánlásokat.

|  |  | <br>(°C) |  | <br>(perc) |
|----------------------------------------------------------------------------------|-----------------------------------------------------------------------------------|-------------------------------------------------------------------------------------------|-----------------------------------------------------------------------------------|---------------------------------------------------------------------------------------------|
| Édes roládok, 16 db                                                              | sütőtálca vagy csepptálca                                                         | 180                                                                                       | 2                                                                                 | 20 - 30                                                                                     |
| Péksütemény, 9 db                                                                | sütőtálca vagy csepptálca                                                         | 180                                                                                       | 2                                                                                 | 30 - 40                                                                                     |
| Pizza, gyorsfagyasztott, 0,35 kg                                                 | huzalpolc                                                                         | 220                                                                                       | 2                                                                                 | 10 - 15                                                                                     |
| Keksztekercs                                                                     | sütőtálca vagy csepptálca                                                         | 170                                                                                       | 2                                                                                 | 25 - 35                                                                                     |
| Csokoládés sütemény                                                              | sütőtálca vagy csepptálca                                                         | 175                                                                                       | 3                                                                                 | 25 - 30                                                                                     |
| Szufflé, 6 db                                                                    | kerámiapoharak huzalpolcon                                                        | 200                                                                                       | 3                                                                                 | 25 - 30                                                                                     |
| Piskóta tortaalap                                                                | tortaforma huzalpolcon                                                            | 180                                                                                       | 2                                                                                 | 15 - 25                                                                                     |
| Piskótatorta                                                                     | sütőforma huzalpolcon                                                             | 170                                                                                       | 2                                                                                 | 40 - 50                                                                                     |
| Párolt hal, 0,3 kg                                                               | sütőtálca vagy csepptálca                                                         | 180                                                                                       | 3                                                                                 | 20 - 25                                                                                     |
| Hal egészben, 0,2 kg                                                             | sütőtálca vagy csepptálca                                                         | 180                                                                                       | 3                                                                                 | 25 - 35                                                                                     |
| Halfilé, 0,3 kg                                                                  | pizzaserpenyő huzalpolcon                                                         | 180                                                                                       | 3                                                                                 | 25 - 30                                                                                     |
| Párolt hús, 0,25 kg                                                              | sütőtálca vagy csepptálca                                                         | 200                                                                                       | 3                                                                                 | 35 - 45                                                                                     |
| Saslik, 0,5 kg                                                                   | sütőtálca vagy csepptálca                                                         | 200                                                                                       | 3                                                                                 | 25 - 30                                                                                     |
| Cookie (amerikai csokis keksz), 16 db                                            | sütőtálca vagy csepptálca                                                         | 180                                                                                       | 2                                                                                 | 20 - 30                                                                                     |
| Puszedli, 24 db                                                                  | sütőtálca vagy csepptálca                                                         | 180                                                                                       | 2                                                                                 | 25 - 35                                                                                     |
| Muffin, 12 db                                                                    | sütőtálca vagy csepptálca                                                         | 170                                                                                       | 2                                                                                 | 30 - 40                                                                                     |

|  |  | <br>(°C) |  | <br>(perc) |
|----------------------------------------------------------------------------------|-----------------------------------------------------------------------------------|-------------------------------------------------------------------------------------------|-----------------------------------------------------------------------------------|---------------------------------------------------------------------------------------------|
| Sós aprósütemény, 20 db                                                          | sütőtálca vagy csepptálca                                                         | 180                                                                                       | 2                                                                                 | 25 - 30                                                                                     |
| Teasütemény omlós tésztából, 20 db                                               | sütőtálca vagy csepptálca                                                         | 150                                                                                       | 2                                                                                 | 25 - 35                                                                                     |
| Kosárka, 8 db                                                                    | sütőtálca vagy csepptálca                                                         | 170                                                                                       | 2                                                                                 | 20 - 30                                                                                     |
| Párolt zöldségek, 0,4 kg                                                         | sütőtálca vagy csepptálca                                                         | 180                                                                                       | 3                                                                                 | 35 - 45                                                                                     |
| Vegetáriánus omlett                                                              | pizzaszerpenyő huzalpolcon                                                        | 200                                                                                       | 3                                                                                 | 25 - 30                                                                                     |
| Mediterrán zöldségek, 0,7 kg                                                     | sütőtálca vagy csepptálca                                                         | 180                                                                                       | 4                                                                                 | 25 - 30                                                                                     |

### 11.3 Konvekciós levegő (nedves) - ajánlott tartozékok

Használjon sötét, nem visszatükröző felületű tepsiket és edényeket. Ezek jobb hőelnyerő képességűek, mint a világos színű és visszatükröző felületű edények.



**Pizzaszerpenyő**

Sötét, nem visszatükröző felülettel  
28 cm-es átmérő

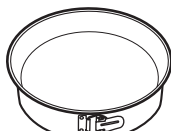

**Sütőedény**

Sötét, nem visszatükröző felülettel  
26 cm-es átmérő



**Bögrés sütemény**

Kerámia  
8 cm-es átmérő, 5 cm magasság









**Tortasütő forma**





Sötét, nem visszatükröző felülettel  
28 cm-es átmérő

### 11.4 Étélkészítési táblázatok a bevizsgáló intézetek számára

Tájékoztató a bevizsgáló intézetek számára

Vizsgálati módszerek az IEC 60350-1 szabványnak megfelelően.

|  |  |  |  | <br>(°C) | <br>(perc) |  |
|------------------------------------------------------------------------------------|-------------------------------------------------------------------------------------|-------------------------------------------------------------------------------------|-------------------------------------------------------------------------------------|---------------------------------------------------------------------------------------------|-----------------------------------------------------------------------------------------------|-------------------------------------------------------------------------------------|
| Aprósütemény, 20 db/tepsi                                                          | Alsó + felső sütés                                                                  | Sütőtálca                                                                           | 3                                                                                   | 170                                                                                         | 20 - 30                                                                                       | -                                                                                   |

|  |  |  |  | (°C)      | (perc)                                         |                                                                                    |
|----------------------------------------------------------------------------------|-----------------------------------------------------------------------------------|-----------------------------------------------------------------------------------|-----------------------------------------------------------------------------------|-----------|------------------------------------------------|---------------------------------------------------------------------------------------------------------------------------------------------------------------------|
| Aprósütemény, 20 db/tepsi                                                        | Hőlégbefűvás, nagy hőfok                                                          | Sütőtálca                                                                         | 3                                                                                 | 150 - 160 | 20 - 35                                        | -                                                                                                                                                                   |
| Aprósütemény, 20 db/tepsi                                                        | Hőlégbefűvás, nagy hőfok                                                          | Sütőtálca                                                                         | 2 és 4                                                                            | 150 - 160 | 20 - 35                                        | -                                                                                                                                                                   |
| Almáspite, 2 forma, átmérő: 20 cm                                                | Alsó + felső sütés                                                                | Huzalpolc                                                                         | 2                                                                                 | 180       | 70 - 90                                        | -                                                                                                                                                                   |
| Almáspite, 2 forma, átmérő: 20 cm                                                | Hőlégbefűvás, nagy hőfok                                                          | Huzalpolc                                                                         | 2                                                                                 | 160       | 70 - 90                                        | -                                                                                                                                                                   |
| Piskóta Ø26 cm kerek sütőformában                                                | Alsó + felső sütés                                                                | Huzalpolc                                                                         | 2                                                                                 | 170       | 40 - 50                                        | Melegítse elő a sütőt 10 percig.                                                                                                                                    |
| Piskóta Ø26 cm kerek sütőformában                                                | Hőlégbefűvás, nagy hőfok                                                          | Huzalpolc                                                                         | 2                                                                                 | 160       | 40 - 50                                        | Melegítse elő a sütőt 10 percig.                                                                                                                                    |
| Piskóta Ø26 cm kerek sütőformában                                                | Hőlégbefűvás, nagy hőfok                                                          | Huzalpolc                                                                         | 2 és 4                                                                            | 160       | 40 - 60                                        | Melegítse elő a sütőt 10 percig.                                                                                                                                    |
| Linzer                                                                           | Hőlégbefűvás, nagy hőfok                                                          | Sütőtálca                                                                         | 3                                                                                 | 140 - 150 | 20 - 40                                        | -                                                                                                                                                                   |
| Linzer                                                                           | Hőlégbefűvás, nagy hőfok                                                          | Sütőtálca                                                                         | 2 és 4                                                                            | 140 - 150 | 25 - 45                                        | -                                                                                                                                                                   |
| Linzer                                                                           | Alsó + felső sütés                                                                | Sütőtálca                                                                         | 3                                                                                 | 140 - 150 | 25 - 45                                        | -                                                                                                                                                                   |
| Toast kenyér, 4 - 6 db                                                           | Grill                                                                             | Huzalpolc                                                                         | 4                                                                                 | max.      | 2 - 3 perc egyik oldal; 2 - 3 perc másik oldal | Melegítse elő a sütőt 3 percig.                                                                                                                                     |
| Marhahús hamburger, 6 db, 0,6 kg                                                 | Grill                                                                             | Huzalpolc és csepptálca                                                           | 4                                                                                 | max.      | 20 - 30                                        | Helyezze a huzalpolcot a negyedik szintre, míg a csepptálcát a harmadik szintre. A sütési idő félidejében fordítsa meg az ételt.<br>Melegítse elő a sütőt 3 percig. |

## 12. ÁPOLÁS ÉS TISZTÍTÁS



### FIGYELMEZTETÉS!

Lásd a „Biztonság” című fejezetet.

### 12.1 Tisztítással kapcsolatos megjegyzések



Tisztítószer

A sütő elejét meleg vizes és enyhe mosogatószeres puha ruhával tisztítsa meg.

A fémfelületeket háztartási tisztítószerrel tisztítsa meg.

A szennyeződések enyhe mosogatószerrel távolítsa el.



Napi használat

A sütőteret minden használat után tisztítsa meg. A lerakódott zsír vagy egyéb maradvány tüzet okozhat.

A nedvesség lecsapódhat a készüléken vagy az ajtó üveglapjain. A páralecsapódás csökkentése érdekében a sütés megkezdése előtt 10 percig üzemeltesse a sütőt. Ne tárolja az ételeket több, mint 20 percig a sütőben. Minden használat után puha törőruhával törölje szárazra a sütő belsejét.



Tartozékok

Minden használat után tisztítsa és szárítsa meg az összes tartozékot. Puha ruhával, langyos vízzel és enyhe mosogatószerrel végezze a tisztítást. A tartozékokat tilos mosogatógépben tisztítani.

A teflon bevonatos tartozékokat ne tisztítsa súroló hatású tisztítószerekkel vagy éles tárggyakkal.

### 12.2 Hogyan távolítsa el: Polctartók

A sütő tisztításához vegye ki a polctartókat.

- 1. lépés** Kapcsolja ki a sütőt, és várja meg, hogy lehűljön.
- 2. lépés** Húzza el a polctartó elülső részét az oldalfaltól.

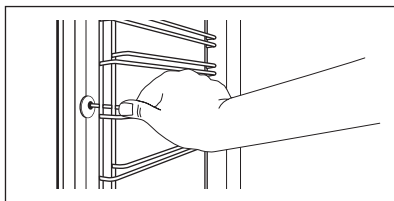



**3. lépés** Húzza el a polctartó hátulját az oldalfaltól, majd vegye ki.

**4. lépés** A polctartókat a kiszéreléssel ellentétes sorrendben tegye vissza. A teleszkópos sütőszíneken található tartócsapok előre nézzenek.

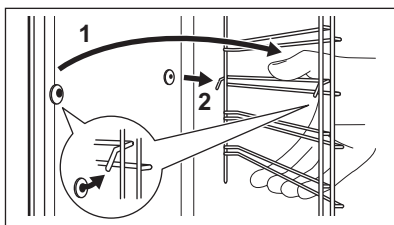

## 12.3 Hogyan használja: Pirolitikus tisztítás

A sütőt a Pirolitikus tisztítás funkcióval tisztítsa.



**FIGYELMEZTETÉS!**  
Égés veszélye áll fenn.



### VIGYÁZAT!

Amennyiben a készülék konyhaszekrényébe egyéb berendezés is be van építve, ne használja azt, amikor ez a funkció működik. Ez kárt tehet a sütőben.

### A Pirolitikus tisztítás előtt:

Kapcsolja ki a sütőt, és várja meg, hogy lehűljön.

Vegyen ki minden tartozékot a sütőtérből is távolítsa el.

Puha ruhával, langyos vízzel és enyhe mosogatószerrel tisztítsa meg a sütőtér alját és a sütőajtó üvegének belső oldalát.

| 1. lépés                        | 2. lépés                                                                                                   | 3. lépés                        |
|---------------------------------|------------------------------------------------------------------------------------------------------------|---------------------------------|
| Kapcsolja be a sütőt.           | Nyomja meg:  / Tisztítás. | Válassza a tisztítás üzemmódot. |
| Kiegészítő funkció              | Tisztítás üzemmód                                                                                          | Időtartam                       |
| Pirolitikus tisztítás, gyors    | Enyhe tisztítás                                                                                            | 1 h                             |
| Pirolitikus tisztítás, normál   | Normál tisztítás                                                                                           | 1 h 30 min                      |
| Pirolitikus tisztítás, intenzív | Alapos tisztítás                                                                                           | 2 h 30 min                      |

 Amikor megkezdődik a tisztítás, a sütő ajtaja reteszeli, és a sütővilágítás kikapcsol. Magasabb fordulatszámon működik a hűtőventilátor.

**STOP** - megnyomásával a tisztítás a vége előtt bármikor leállítható. A sütőt ne használja, amíg az ajtózárszimbólum el nem tűnik a kijelzőről.

### Amikor a tisztítás véget ér:

Kapcsolja ki a sütőt, és várja meg, hogy lehűljön.

Egy puha kendővel tisztítsa meg a sütőtérrel.

A sütőtér aljáról távolítsa el az ételmaradványokat.

## 12.4 Tisztítás emlékeztető

Amikor az emlékeztető megjelenik, tisztítás szükséges.

Használja a következő funkciót: Pirolitikus tisztítás.

## 12.5 Eltávolítás és visszaszerelés: Ajtó

A sütőajtóban három üveglap található. A sütő ajtaja és a belső üveglapok a tisztításhoz kivehetők. Az üveglapok kiszérése előtt olvassa el „Az ajtó eltávolítása és visszaszerelése” c. rész összes utasítását.



### VIGYÁZAT!

Ne használja a sütőt az üveglapok nélkül.

**1. lépés** Nyissa ki teljesen az ajtót, és keresse meg az ajtó jobb oldalán lévő zsanért.

**2. lépés** Egy csavarhúzóval emelje fel és teljesen fordítsa el a jobb oldali zsanérkart.

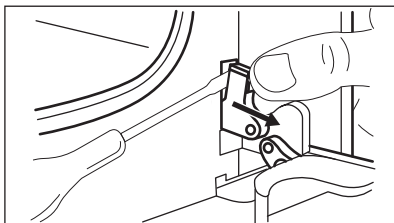

**3. lépés** Keresse meg az ajtó bal oldalán lévő zsanért.

**4. lépés** Emelje meg és fordítsa el teljesen a bal oldali zsanéron lévő kart.

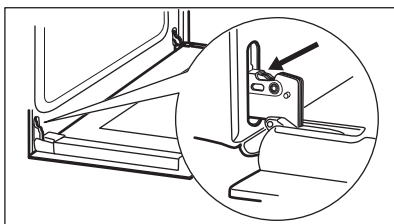

**5. lépés** Csukja vissza félig a sütőajtót az első nyitási pozícióig. Ezután emelje fel és húzza előre, majd vegye ki az ajtót a helyéről.

**6. lépés** Helyezze az ajtót egy stabil felületre leterített puha ruhára.

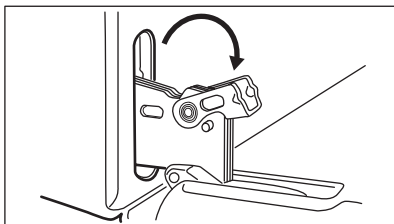

**7. lépés** Tartsa meg két oldalon az ajtó felső szélénél lévő B díszlécet, majd nyomja befelé a tömítésgyűrű kapocs kioldásához.

**8. lépés** Húzza előre a díszlécet az eltávolításhoz.

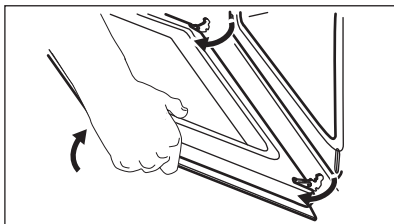

- 9. lépés** Egyenként fogja meg az ajtó üveglapjait a felső szélüknél fogva, és óvatosan húzza ki őket. A felső üveglappal kezdje. Ügyeljen arra, hogy az üveglap teljesen kicsússzon a sínből.

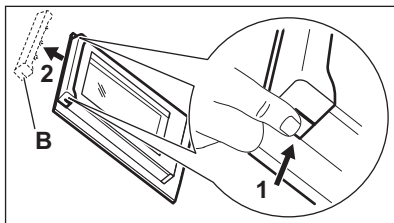

- 10. lépés** Tisztítsa meg az üveglapokat mosogatószeres vízzel. Óvatosan szárítsa meg az ajtó üveglapjait. Az üveglapokat tilos mosogatógépben tisztítani.

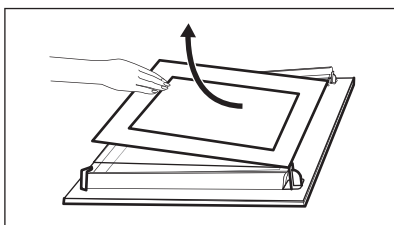

- 11. lépés** A tisztítás után tegye vissza az üveglapokat és a sütőajtót a helyére.

Ügyeljen arra, hogy az üveglapokat (A és B) megfelelő sorrendben tegye vissza. Ellenőrizze az üveglapok szélénél lévő szimbólumot / nyomatot. Mindegyiken különbözőképpen néz, így a szét- és összeszerelés könnyebb.

Helyes felszereléskor az ajtó díszléce kattanó hangot ad.

Ellenőrizze, hogy a középső üveglapot megfelelően helyezte-e az ágyazatba.

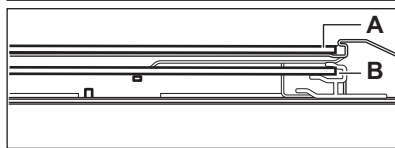
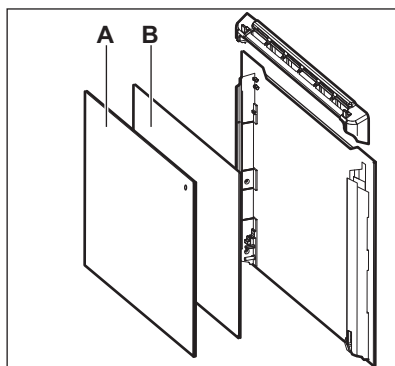

## 12.6 Hogyan cserélje: Lámpa



### FIGYELMEZTETÉS!

Vigyázat! Áramütés-veszély!

Az izzó forró lehet.

A zsírmaradék ráégésének elkerülésére mindig kendővel fogja meg a halogénizzót.

## A sütővilágítás izzójának cseréje előtt:

### 1. lépés

Kapcsolja ki a sütőt. Várja meg, míg a sütő lehűl.

### 2. lépés

Húzza ki a sütőt a hálózati aljzattól.

### 3. lépés

Tegyen egy kendőt a sütőtér aljára.

## Hátsó lámpa

### 1. lépés

Az üvegbura eltávolításához fordítsa azt az óramutató járásával ellentétes irányba.

### 2. lépés

Tisztítsa meg az üvegburát.

### 3. lépés

Cserélje ki az izzót egy megfelelő, 300 °C-ig hőálló izzóra.

### 4. lépés

Szerelje fel az üvegburát.

## 13. HIBAEELHÁRÍTÁS



### FIGYELMEZTETÉS!

Lásd a „Biztonság” című fejezetet.

### 13.1 Mi a teendő, ha...



#### A sütő nem kapcsol be vagy nem melegszik fel



#### Lehetséges ok

A sütő nincs csatlakoztatva az elektromos hálózathoz, vagy nincs megfelelően csatlakoztatva.



#### Megoldás

Ellenőrizze, hogy a sütő megfelelően van-e csatlakoztatva az elektromos hálózathoz. Lásd a bekötési rajzot.

Az óra nincs beállítva.

Állítsa be az órát. A részletekért olvassa el az „Óra funkciók” fejezet „Hogyan állítsa be:” című szakaszát Órafunkciók.

Az ajtó nem csukódik rendesen.

Teljesen zárja be az ajtót.

Leolvadt a biztosíték.

Ellenőrizze, hogy nem a biztosíték okozza-e a hibát. Ha a hiba többször előfordul, hívjon szakképzett villanyszerelőt.



#### A sütő nem kapcsol be vagy nem melegszik fel



#### Lehetséges ok

A sütőn a Gyerekzár be van kapcsolva.



#### Megoldás

Olvassa el a „Menü” c. fejezetben ezt az almenüt: Egyéb funkciók.



#### Alkotóelemek



#### Leírás

Kiégett az izzó.



#### Megoldás

Cserélje ki az izzót. A részletekért olvassa el az „Ápolás és tisztítás” fejezetben ezt a szakaszt: Hogyan cserélje: Lámpa.

Az áramkimaradás mindig leállítja a tisztítást. Ismétlje meg a tisztítást, ha azt az áramkimaradás félbeszakította.



## Hibák a WiFi jelnél



### Lehetséges ok



### Megoldás

Hiba lépett fel a vezeték nélküli hálózat jelénél.

Ellenőrizze vezeték nélküli hálózatot és az útválasztót (router). Indítsa újra a routert.

Új router került telepítésre, vagy a router beállításai megváltozott.

A sütő és a mobil eszköz ismételt beállításához olvassa el „Az első használat előtt” című fejezet „Vezeték nélküli kapcsolat” c. szakaszát.

Gyenge a vezeték nélküli hálózat jelerőssége.

Helyezze a routert a lehető legközelebb a sütőhöz.

A vezeték nélküli jelet megszakította a sütő közepében elhelyezett mikrohullámú készülék.

Kapcsolja ki a mikrohullámú készüléket.

## 13.2 Hogyan kezelje: Hibakódok

Szoftverhiba esetén a kijelzőn hibaüzenet látható.

Ebben a szakaszban az olyan hibák listáját láthatja, melyeket saját maga is képes kezelni.



### Kód és leírás



### Javítási mód

C2 - Hűshőmérő szenzor van a sütőtérben Pirolitikus tisztítás közben.

Távolítsa el a Hűshőmérő szenzor-t.

C3 - az ajtó nincs teljesen becsukva Pirolitikus tisztítás közben.

Zárja be az ajtót.

F111 - A Hűshőmérő szenzor nincs megfelelően az aljzatba illesztve.

Teljesen dugja be a Hűshőmérő szenzor-t az aljzatba.



### Kód és leírás



### Javítási mód

F240, F439 - a kijelző érzékelőmezői nem működnek megfelelően.

Tisztítsa meg a kijelző felületét. Ügyeljen arra, hogy ne maradjon szennyeződés az érzékelőmezőkön.

F601 - hiba merült fel a Wi-Fi jelnél.

Ellenőrizze a hálózati csatlakozását. Lásd „Az első használat előtt” fejezet Vezeték nélküli kapcsolat című részét.

F604 - az első Wi-Fi csatlakozási kísérlet nem sikerült.

Kapcsolja ki és be a sütőt, majd próbálja meg ismét. Lásd „Az első használat előtt” fejezet Vezeték nélküli kapcsolat című részét.

F908 - a sütő rendszere nem tud csatlakozni a kezelőpanelhez.

Kapcsolja ki és be a sütőt.

Ha ezen hibaüzenetek egyike folyamatosan megjelenik a kijelzőn, azt jelzi, hogy a hibás alrendszer letiltásra kerülhetett. Ilyen esetben forduljon a márkakereskedőhöz vagy a márkaszervizhez. Ha a fenti hibák egyike előfordul, a többi sütőfunkció továbbra is a szokásos módon működik.



### Kód és leírás



### Javítási mód

F602, F603 - a Wi-Fi nem érhető el.

Kapcsolja ki és be a sütőt.

## 13.3 A szerviz számára szükséges adatok

Ha nem talál megoldást egyedül a problémára, forduljon a márkakereskedőhöz vagy a hivatalos márkaszervizhez.

A márkaszerviz számára szükséges adatok az adattáblán találhatóak. Az adattábla a sütőtér elülső keretén található. Ne távolítsa el az adattáblát a készülék sütőterének keretéről.

## Javasoljuk, hogy az adatokat jegyezze fel ide:

|                    |       |
|--------------------|-------|
| Típus (MOD.)       | ..... |
| Termékszám (PNC)   | ..... |
| Sorozatszám (S.N.) | ..... |

## 14. ENERGIAHATÉKONYSÁG

### 14.1 Termékre vonatkozó információk és Termékismertető\*

|                                                                          |                                            |         |
|--------------------------------------------------------------------------|--------------------------------------------|---------|
| Gyártó neve                                                              | Electrolux                                 |         |
| A készülék azonosítójele                                                 | EOE8P39WV 949498456<br>EOE8P39WX 949498455 |         |
| Energiatakarékosági szám                                                 | 81.2                                       |         |
| Energiatakarékosági osztály                                              | A+                                         |         |
| Villamosenergia-fogyasztás normál adag és alsó + felső sütés mellett     | 0.93 kWh/ciklus                            |         |
| Villamosenergia-fogyasztás normál terhelés és légkeveréses sütés mellett | 0.69 kWh/ciklus                            |         |
| Sütőterek száma                                                          | 1                                          |         |
| Hőforrás                                                                 | Villamos energia                           |         |
| Hangerő                                                                  | 72 l                                       |         |
| Sütő típusa                                                              | Beépíthető sütő                            |         |
| Tömeg                                                                    | EOE8P39WV                                  | 32.3 kg |
|                                                                          | EOE8P39WX                                  | 31.7 kg |

\* Az Európai unió számára az EU 65/2014 és 66/2014 sz. rendeletek szerint.  
Fehéroroszország számára az STB 2478-2017, G függelék; STB 2477-2017, A és B függelék szerint.  
Ukrajna számára az 568/32020 sz. rendelet szerint.

Az energiatkarékosági osztály nem alkalmazható Oroszország esetében.

EN 60350-1 - Háztartási elektromos főzőkészülékek - 1. rész: Tartományok, sütők, gőzsütők és grillezők - A teljesítmény mérésére szolgáló módszerek.

### 14.2 Energiatakarékosság



A sütő több funkcióval is segít energiát megtakarítani a mindennapos főzés során.

Ügyeljen rá, hogy használat közben a sütő ajtaja be legyen csukva. Sütés közben ne nyissa ki túl gyakran a sütő ajtaját. Tartsa

tisztán az ajtótomítést, és ügyeljen rá, hogy megfelelően legyen a helyére rögzítve.

Fém főzőedényeket használjon az energiatakarékosság javítása érdekében.

Amikor lehetséges, kerülje a sütő előmelegítését.

Ha egyszerre több ételt készít, a sütések közötti szünet legyen a lehető legrövidebb.

## Légkeveréses sütés

Amikor csak lehetséges, a sütőfunkciókat légkeveréssel használja az energiatakarékosság érdekében.

## Maradékhő

Amikor egy sütőfunkciót vagy programot időbeállítással (Időtartam, Befejezés) kapcsol be, és a sütés időtartama 30 percnél hosszabb, a fűtőelemek automatikusan korábban kapcsolnak ki egyes sütőfunkcióknál.

A sütővilágítás és a légkeverés továbbra is működik. Amikor kikapcsolja a sütőt, a kijelző jelzi a maradékhőt. A maradékhőt használhatja az étel melegen tartásához.

A 30 percnél hosszabb ideig tartó sütés során a befejezés előtt 3 - 10 perccel csökkentse a sütő hőmérsékletét a minimum értékre. A sütőben levő maradékhő tovább folytatja a sütést.

A maradékhőt más ételek felmelegítéséhez is használhatja.

## Ételek melegen tartása

A maradékhőt használhatja az étel melegen tartásához. Ehhez válassza a lehető legalacsonyabb hőmérséklet-beállítást. A maradékhő visszajelző vagy a hőmérséklet megjelenik a kijelzőn.

## Sütés kikapcsolt sütővilágítással

Sütés közben kapcsolja ki a sütővilágítást. Csak akkor kapcsolja be, amikor szükség van rá.

## Konvekciós levegő (nedves)

A funkciót arra tervezték, hogy energiát takarítson meg a sütés során.

E funkció használatakor a sütővilágítás 30 másodperc elteltével automatikusan kikapcsol. A sütővilágítást ismét bekapcsolhatja, azonban ez a lépés csökkenti a várható energiamegtakarítás mértékét.

## 15. A MENÜ FELÉPÍTÉSE

### 15.1 Menü

Nyomja meg a  gombot a Menü megnyitásához.

| Menüpont                 | Alkalmazás                       |
|--------------------------|----------------------------------|
| Előre programozott sütés | Automatikus programok listázása. |
| Tisztítás                | Tisztítóprogramok listázása.     |
| Kedvencek                | Kedvenc beállítások listázása.   |

### 15.2 Almenü ehhez: Tisztítás

| Almenü                          | Alkalmazás             |
|---------------------------------|------------------------|
| Pirolitikus tisztítás, gyors    | Időtartam: 1 h.        |
| Pirolitikus tisztítás, normál   | Időtartam: 1 h 30 min. |
| Pirolitikus tisztítás, intenzív | Időtartam: 2 h 30 min. |

| Menüpont       | Alkalmazás                    |                                                        |
|----------------|-------------------------------|--------------------------------------------------------|
| Egyéb funkciók | A sütőparaméterek beállítása. |                                                        |
| Beállítások    | Csatlakoztatás                | A hálózati paraméterek beállítása.                     |
|                | Beállítás                     | A sütőparaméterek beállítása.                          |
|                | Szervíz                       | A szoftver verziószám és a konfiguráció megjelenítése. |

## 15.3 Almenü ehhez: Egyéb funkciók

| Almenü                | Alkalmazás                                                                                                                                                                                                                                                                                                                                                                                             |
|-----------------------|--------------------------------------------------------------------------------------------------------------------------------------------------------------------------------------------------------------------------------------------------------------------------------------------------------------------------------------------------------------------------------------------------------|
| Sütő világítás        | A sütővilágítás be- és kikapcsolása.                                                                                                                                                                                                                                                                                                                                                                   |
| Gyerekszár            | Megakadályozza a sütő véletlen bekapcsolását. Ha a kiegészítő funkció be van kapcsolva, a „Gyerekszár” kijelzés megjelenik a kijelzőn a sütő bekapcsolásakor. A sütő használatához válassza ki a kód betűit ábécé sorrendben. Ha a Gyerekszár aktív, és a sütő ki van kapcsolva, a sütő ajtaja zárva van. Bekapcsolt gyerekszár mellett is hozzáférhető az időzítő, a távirányítás és a sütővilágítás. |
| Gyors felfűtés        | Lerövidíti a felfűtési időt. Ez csak bizonyos sütőfunkcióknál áll rendelkezésre.                                                                                                                                                                                                                                                                                                                       |
| Tisztítás emlékeztető | Az emlékeztető be- és kikapcsolása.                                                                                                                                                                                                                                                                                                                                                                    |
| Idő kijelzés          | Az óra be- és kikapcsolása.                                                                                                                                                                                                                                                                                                                                                                            |
| Digitális óra stílus  | Az időkijelzés formátumának módosítása.                                                                                                                                                                                                                                                                                                                                                                |

## 15.4 Almenü a következőhöz: Csatlakoztatás

| Almenü                    | Leírás                                                                                                                               |
|---------------------------|--------------------------------------------------------------------------------------------------------------------------------------|
| Wi-Fi                     | Engedélyezés és letiltás: Wi-Fi.                                                                                                     |
| Távirányítás              | A távvezérlés engedélyezése és letiltása.<br>A kiegészítő funkció csak ennek a bekapcsolása után látható: Wi-Fi.                     |
| Automatikus távműködtetés | A távvezérlés automatikus megkezdése a START megnyomása után.<br>A kiegészítő funkció csak ennek a bekapcsolása után látható: Wi-Fi. |
| Hálózat                   | A hálózati állapot és a jelerősség ellenőrzése: Wi-Fi.                                                                               |
| Hálózat elejtése          | Az aktuális hálózat sütőhöz való automatikus csatlakozásának letiltása.                                                              |

## 15.5 Almenü ehhez: Beállítás

| Almenü                | Megnevezés                                                                                                                                                                                   |
|-----------------------|----------------------------------------------------------------------------------------------------------------------------------------------------------------------------------------------|
| Nyelv                 | A kívánt nyelv beállítása.                                                                                                                                                                   |
| Kijelző fényerő       | A kijelző fényerejének beállítása.                                                                                                                                                           |
| Nyomógomb Hang        | Az érintőmezők hangjának be- és kikapcsolása. A hang elnémítása nem lehetséges a következőnél:  funkciót. |
| Figyelmeztető hangerő | A gombnyomások és jelzések hangerejének beállítása.                                                                                                                                          |
| Pontos idő            | A pontos idő és dátum beállítása.                                                                                                                                                            |



## 15.6 Almenü a következőhöz: Szervíz

| Almenü                   | Leírás                                   |
|--------------------------|------------------------------------------|
| Demo üzemmód             | Aktiváló / inaktiváló kód: 2468          |
| Szoftver verzió          | Szoftver verzióra vonatkozó információk. |
| Összes beállítás törlése | Visszaállítás gyári beállításokra.       |

## 16. POFONEGYSZERŰ!



### Az első használat előtt be kell állítania az alábbiakat:

|       |                 |                |                        |            |
|-------|-----------------|----------------|------------------------|------------|
| Nyelv | Kijelző fényerő | Nyomógomb Hang | Figyelmeztető hang-erő | Pontos idő |
|-------|-----------------|----------------|------------------------|------------|



### Ismerkedjen meg a kezelőpanelen és a kijelzőn található alapvető ikonokkal:

|                                                                                           |                                                                                        |                                                                                             |                                                                                         |                                                                                           |                                                                                                     |              |
|-------------------------------------------------------------------------------------------|----------------------------------------------------------------------------------------|---------------------------------------------------------------------------------------------|-----------------------------------------------------------------------------------------|-------------------------------------------------------------------------------------------|-----------------------------------------------------------------------------------------------------|--------------|
|  BE / KI |  Menü |  Kedvencek |  Wi-Fi |  Időzítő |  Hűshőmérő szenzor | START / STOP |
|-------------------------------------------------------------------------------------------|----------------------------------------------------------------------------------------|---------------------------------------------------------------------------------------------|-----------------------------------------------------------------------------------------|-------------------------------------------------------------------------------------------|-----------------------------------------------------------------------------------------------------|--------------|

### A sütő használatának megkezdése



|                          |                                                                                                  |                                                                                                                                                      |                                                                                                                                           |                                                |
|--------------------------|--------------------------------------------------------------------------------------------------|------------------------------------------------------------------------------------------------------------------------------------------------------|-------------------------------------------------------------------------------------------------------------------------------------------|------------------------------------------------|
| <b>Gyors elindítás</b>   | Kapcsolja be a sütőt, majd kezdjen sütni alapértelmezett hőmérséklettel és funkció időtartammal. | <b>1. lépés</b><br>Tartsa megnyomva az alábbi gombot:<br> funkciót. | <b>2. lépés</b><br> ... - válassza ki a kívánt funkciót. | <b>3. lépés</b><br>Nyomja meg: START funkciót. |
| <b>Gyors kikapcsolás</b> | A sütőt bármikor, bármilyen képernyőről vagy üzenetről ki lehet kapcsolni.                       |  - tartsa nyomva a gombot, amíg a sütő ki nem kapcsol.              |                                                                                                                                           |                                                |

### Főzés elindítása

| 1. lépés                                                                            | 2. lépés                                                                                | 3. lépés                                                                            | 4. lépés                       | 5. lépés                            |
|-------------------------------------------------------------------------------------|-----------------------------------------------------------------------------------------|-------------------------------------------------------------------------------------|--------------------------------|-------------------------------------|
|  |  ... |  | OK                             | START                               |
| - nyomja meg a sütő bekapcsolásához.                                                | - válassza ki a sütő funkciót.                                                          | - állítsa be a következő: hőmérséklet.                                              | - nyomja meg a megerősítéshez. | - nyomja meg a főzés elindításához. |

### Sajátítsa el a gyors főzés módszerét

Használja az automatikus programokat az étel gyors elkészítéséhez az alapértelmezett beállításokkal:

|                                 |                                                                                                                              |                                                                                                                              |                                                                                                                                              |                                          |
|---------------------------------|------------------------------------------------------------------------------------------------------------------------------|------------------------------------------------------------------------------------------------------------------------------|----------------------------------------------------------------------------------------------------------------------------------------------|------------------------------------------|
| <b>Előre programozott sütés</b> | <b>1. lépés</b><br>Nyomja meg:  funkciót. | <b>2. lépés</b><br>Nyomja meg:  funkciót. | <b>3. lépés</b><br>Nyomja meg:  Előre programozott sütés. | <b>4. lépés</b><br>Válassza ki az ételt. |
|---------------------------------|------------------------------------------------------------------------------------------------------------------------------|------------------------------------------------------------------------------------------------------------------------------|----------------------------------------------------------------------------------------------------------------------------------------------|------------------------------------------|

## A sütés időtartamának beállításához használja a gyors funkciókat

### 10% befejezési segéd

Használja a 10% befejezési segédet, hogy további időtartamot adjon hozzá, amikor a főzési időből 10% maradt fenn.

A sütési idő meghosszabbításához nyomja meg a **+1min** gombot.

## 17. HASZNÁLJON PARANCSIKONT!

Az alábbiakban az összes hasznos parancsikont látható. Ezek a felhasználói kézikönyv vonatkozó fejezeteiben is megtalálhatók.

### Vezeték nélküli kapcsolat



### Hogyan állítsa be: Sütőfunkciók



### Hogyan állítsa be: Előre programozott sütés



### Hogyan állítsa be: Főzési idő

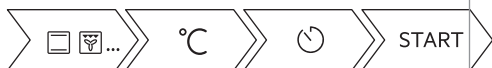

### Hogyan készletesse: Sütés indítása és a sütés befejezése



### Hogyan törölje: Időzítő beállítása



### Használata: Húshőmérő szenzor

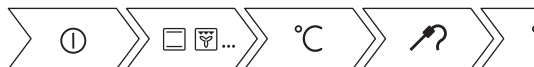

## 18. KÖRNYEZETVÉDELMI TUDNIVALÓK

A következő jelzéssel ellátott anyagokat hasznosítsa újra. Újrahasznosításhoz tegye a megfelelő konténerekbe a csomagolást. Járuljon hozzá környezetünk és egészségünk védelméhez, és hasznosítsa újra az elektromos és elektronikus hulladékot. A tiltó szimbólummal ellátott

készüléket ne dobja a háztartási hulladék közé. Juttassa el a készüléket a helyi újrahasznosító telepre, vagy lépjen kapcsolatba a hulladékkezelésért felelős hivatallal.