

HASZNÁLATI ÚTMUTATÓ A BXADH20E PÁRAMENTESÍTŐ ÉS LÉGTISZTÍTÓ KÉSZÜLÉKHEZ

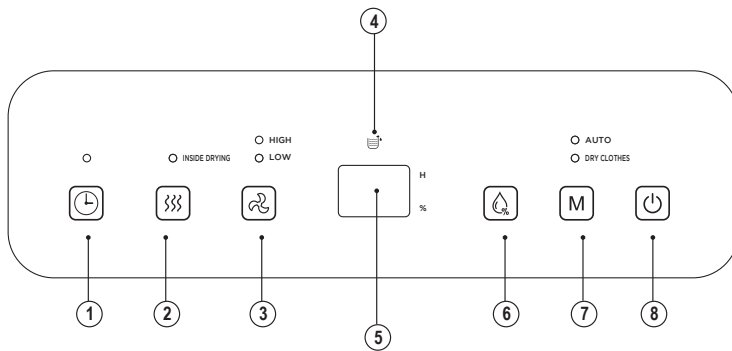

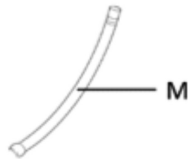
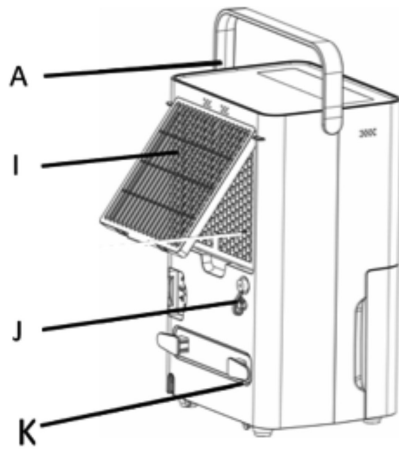
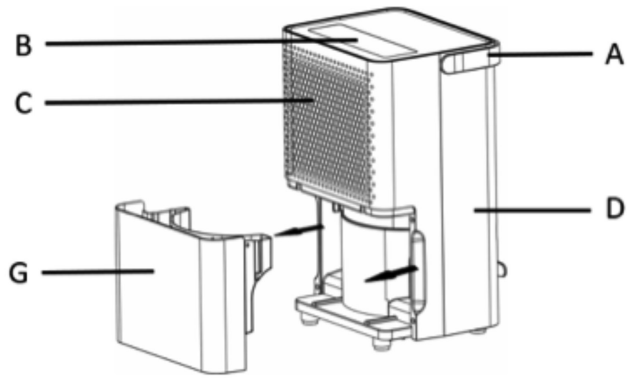

BXDH20E

PÁRAMENTESÍTŐ ÉS LÉGTISZTÍTÓ

Kedves Vásárló!

Köszönjük, hogy egy BLACK+DECKER márkájú terméket vásárolt.

A készülék technológiájának, kialakításának és működésének köszönhetően, valamint, hogy a legszigorúbb minőségi szabványokat is teljesíti, biztosítható a kifogástalan használat és a termék hosszú élettartama.

Olvassa el figyelmesen a használati útmutatót, mielőtt bekapcsolja a készüléket, és őrizze meg a későbbi használatra! Az útmutató elolvasásának elmulasztása, valamint az utasítások be nem tartása balesethez vezethet!

ÁLTALÁNOS FIGYELMEZTETÉSEK

A készülék használata előtt kérjük, figyelmesen olvassa el a használati útmutatót! Az alapvető biztonsági tudnivalókat a saját érdekében mindig be kell tartania!

A készülék nem rendeltetésszerű használata balesetveszélyes!

A készülék csak háztartási használatra alkalmas!

Tilos a készüléket a szabadban működtetni! Miután eltávolította a csomagolást, győződjön meg róla, hogy a készülék nem sérült!

Amennyiben a készüléken sérülést lát, ne használja, vigye szakszervízbe!

A csomagolóanyagokat tartsa távol a kisgyermektől, mert veszélyes!

Használat közben ne mozgassa a készüléket!

Elektromos áramütés veszélyének elkerülése érdekében a készüléket TILOS :

- vízbe vagy más folyadékba mártani,
- sérült vezetékkel használni,
- mechanikai sérülés esetén használni!

Használat előtt ellenőrizze, hogy a hálózati feszültség megegyezik a készülék címkéjén jelzettel, és hogy otthoni fali csatlakozója megfelelően földelt-e!

A készüléket és annak hálózati kábele gyermekektől távol tartandó.

Használat a kisgyermek közelében fokozott elővigyázatosságot igényel!

Ezt a készüléket gyermekek 8 éves kortól, valamint olyan személyek, akik csökkent fizikai, érzékelési vagy szellemi képességekkel rendelkeznek, vagy akiknek a tapasztalata és a tudása hiányzik, csak abban az esetben használhatják, ha az felügyelet mellett történik, vagy a készülék biztonságos használatára vonatkozó útmutatást kapnak, és megértik a használatból adódó veszélyeket. Gyerekek nem játszhatnak a készülékkel! A készülék tisztítását vagy felhasználói karbantartását gyermekek csak felügyelet mellett végezhetik! Használaton kívül, tisztítás előtt, a tartozékok behelyezése/eltávolítása előtt, vagy mielőtt olyan helyre nyúl, ahol üzem közbeni mozgó alkatrészek találhatóak, húzza ki a csatlakozót az elektromos hálózatból! A rövid vezeték megakadályozza a személyes sérüléseket, mint például a vezetékbe való belegabalyodást, illetve keresztül esést. Ne használja a készüléket időkapcsolóval! Ha véletlenül leejtette a készüléket, nézesse meg szakszervizben szakemberrel, mert a készülék belső sérülése áramütést okozhat! Az elektromos csatlakozóvezetékét ne akassza tűzhely, munkalap fölé! A készülék vagy annak vezetéke ne érintkezzen forró felülettel, valamint ne helyezze gáz vagy elektromos sütő, tűzhely közelébe!

Ne tegye a készüléket közvetlen napfényre vagy hőforrások közelébe! A készüléket ne rakja asztal vagy pult szélére, mert kisgyermek által így könnyen elérhető és leverhető.

Figyeljen arra is, hogy a lelógó vezeték asztal vagy pult szélén balesetveszélyes!

A biztonságos áramtalanításhoz támassza meg a fali csatlakozó aljzatot egyik kezével, majd a csatlakozó dugónál fogva húzza ki a vezetékét!

FONTOS:

A gyártó, illetve forgalmazó nem vállal felelősséget a nem rendeltetésszerű használatból eredő károkért, illetve az illetéktelen személy általi javításért! A meghibásodott készüléket (beleértve a hálózati csatlakozóvezetékét is) csak szakember javíthatja! Sérült vezeték cseréjét csak szakszervíz végezheti, mivel a vezeték cseréje speciális eszközöket igényel! Ha a készülék működésében hibát észlelné, forduljon a szakszervizhez segítségért! Soha ne próbálja meg otthon megjavítani a készüléket! Soha ne szerelje szét a készüléket! Ez kiszámíthatatlan következményekkel járhat! Soha ne tekerje fel a hálózati vezetékét a készülékre, mert az a kábel sérüléséhez vezethet! Ne használjon nem gyári alkatrészt, mert sérülést okozhat! Nedves kézzel soha ne próbálja a készüléket feszültségmentesíteni, a dugaljából a dugót kihúzni! A csatlakozózsínór sérülése áramütést okozhat! A készülék működéséhez nem szabad külső időzítő kapcsolót, vagy külön távvezérlő rendszert használni. Ügyeljen arra, hogy fröccsenő vízzel a készülék ne érintkezzen, és nedves kézzel soha ne érintse meg a készüléket!



Figyelem! Ne használja a készüléket fürdőkád, zuhanyzó, mosdó vagy más, vízzel teli edény közelében.

Ha a készülék mégis vízbe esik, azonnal áramtalanítson, ne nyúljon a készülék után! Az ismételt üzembe helyezés előtt a készüléket vizsgálta át szakemberrel! Ne használjon erős tisztítószert, karcoló súrolószert a készülék tisztításához!



TŰZVESZÉLY!

Figyelem, a készülék nem rendeltetésszerű használata, ill. a jelen használati használati útmutató

figyelmet kívül hagyása esetén adott körülmények között tűzveszély állhat fenn! A páramentesítőt ezért soha ne üzemeltesse:

- letakarva, pl. takaró, párna stb. alatt,
- benzin vagy más könnyen gyulladó anyagok közelében!

PÁRAMENTESÍTŐRE ÉS LÉGTISZTÍTÓRA VONATKOZÓ BIZTONSÁGI TUDNIVALÓK:

A készüléket a nemzeti huzalozási előírásoknak megfelelően kell beüzemelni! Mindig vízszintes felületen használja a készüléket, hogy megakadályozza a vízszivárgást!

Ne használjon gyúlékony permetet a készüléken! Ne működtesse a páramentesítőt tűzveszélyes anyagok közelében!

Ne akadályozza idegen tárgyakkal a készülék működését! Ne helyezzen idegen tárgyakat a készülékbe! Hagyjon legalább 50cm szabad helyet a készülék körül vízszintes felett is!

Tisztítás előtt mindig kapcsolja ki és áramtalanítsa a készüléket!

Egy puha, nedves ruhával törölje át a készüléket! A légbemeneti- és kimeneti nyílásokból egy puha kefe segítségével távolítsa el a lerakodott koszt! A készüléket olyan helyiségben kell tárolni, ahol nincs folyamatosan működő gyújtóforrás (például: nyílt láng, működő gázkészülék vagy elektromos fűtőberendezés).

A készüléket minimum 4m²-es alapterületű helyiségben működtethető.

Ne használja a készüléket a szűrő nélkül!

Ne mozgassa el a készüléket használat közben! A készülék mozgatása előtt vegye ki és ürítse ki a víztartályt. A kiömlő víz károsíthatja a páramentesítő belső alkatrészeit.

Húzza ki a készüléket a hálózathoz, ha nem használja azt, vagy bármely tartozék cseréje, illetve tisztítás előtt! A készülék megfelelő működésének biztosítása érdekében a HEPA-szűrőt körülbelül 2000 óras használatonként ki kell cserélni.

Új HEPA-szűrők beszerzése érdekében forduljon a hivatalos szervizhez!

Csukja be a nyílászárókat, hogy kültérről ne tudjon pára bejutni! Ez a készülék a szoba kellemetlen páratartalmának csökkentésére, valamint mosott ruhák kiegészítő szárítására alkalmas.

A KÉSZÜLÉK RÉSZEI

- A Fogantyú
- B Vezérlőpanel
- C Első burkolat
- D Hátsó burkolat
- E, F Víztartály burkolat és fogantyú
 - E Víztartály burkolat
 - F Víztartály fogantyú
- G Víztartály
- H Görgők
- I Szűrőkeret
- J Vízelvezető nyílás
- K Hálózati kábel tároló
- L HEPA 13-szűrő
- M Vízelvezető cső

VEZÉRLŐPANEL

1. Időzítő
2. Belső szárítás
3. Ventilátor sebesség
4. Víztartály telítettség jelző
5. LED kijelző
6. Páratartalom-szabályozás
7. M – Működési mód választó / Ruhaszárítás
8. Be-/Kikapcsoló

HASZNÁLATI UTASÍTÁS

BEÜZEMELÉS

Távolítson el a készülékről minden csomagolóanyagot! Vegye ki a szűrőkeretet (I)! Nyissa ki a műanyag zacskót, amely tartalmazza a HEPA-szűrőt (L), és helyezze a szűrőterbe! Helyezze vissza a szűrőkeretet! Győződjön meg róla, hogy a szűrőkeret a megfelelő pozícióban van rögzítve! A készülék egyes részei enyhén meg vannak zsírozva. Ezért az első használatkor enyhe füstöt észlelhet. Rövid idő elteltével ez a füst eltűnik.

MŰKÖDÉSI FUNKCIÓK

A be-/kikapcsoló gomb megnyomása után nyomja meg az M-feliratú működési mód választó gombot (7) az automatikus üzemmód (AUTO) vagy a ruhaszárítás üzemmód (DRY CLOTHES) kiválasztásához.

AUTO (Automatikus) üzemmód

Ebben az üzemmódban a készülék addig működik, amíg a készülék a beállított páratartalom százalékot (%) el nem éri. Az alapértelmezett páratartalom 50%.

1. Nyomja meg az M-feliratú működési mód választó gombot (7) a funkció kiválasztásához, amíg a zöld LED jelzőfény az AUTO felirat mellett felvillan!
2. Nyomja meg a páratartalom-beállító gombot (6) a funkció elindításához! A gomb megnyomása után megjelenik a páratartalom százalékos értéke. Minden alkalommal, amikor megnyomja a gombot, a páratartalom értéke 5%-kal növekszik, amíg el nem ér a 80%-os maximumig, majd visszaáll 30%-ra.
3. Ha elérte a kívánt páratartalom %-t, hagyja abba a gomb megnyomását! A készülék addig fog működni, amíg a helyiség páratartalma el nem éri a kiválasztottnál 5%-kal alacsonyabb értéket.
4. A LED kijelzőn megjelenik a kiválasztott páratartalom %.
5. A kompresszor leáll, de a ventilátor továbbra is a beállított sebességgel fog működni.

Megjegyzés: a páratartalom beállítása csak ebben az üzemmódban működik.

DRY CLOTHES (Ruhaszárítás) üzemmód

Ez az üzemmód lehetővé teszi a ruhaszárítás idejének csökkentését a páratartalom csökkentésével.

1. Nyomja meg az M-feliratú működési mód választó gombot (7) a funkció kiválasztásához, amíg a zöld LED jelzőfény az DRY CLOTHES felirat mellett felvillan!
2. Ez a funkció a helyiség páratalmától függetlenül aktiválja a kompresszort. Ez lehetővé teszi, hogy a ruhák gyorsabban száradjanak.
3. A funkció megszüntetéséhez nyomja meg újra a gombot, hogy automatikus üzemmódba (AUTO) válts vissza a készülék!

IDŐZÍTŐ FUNKCIÓ

A készülék annyi órát működik, amennyit beállít.

1. Nyomja meg az időzítő gombot (1) a funkció elindításához!
2. A LED kijelző képernyő (5) mutatja a kiválasztott időt.
3. Állítsa be a kívánt időt a gomb megnyomásával, ahány órát szeretne (1-24h)! Minden egyes megnyomással egy órát állít be.
4. Ha elérte a kívánt időt, hagyja abba a gomb megnyomását. Öt másodperc múlva a beállított idő megerősítésre kerül.
5. A funkció jelző lámpa bekapcsol a LED kijelzőn.
6. Az időzítő beállításának törléséhez az idő megerősítése után nyomja meg folyamatosan kétszer a gombot!

BELSŐ SZÁRÍTÁS FUNKCIÓ

Ez a funkció megszártítja a készülék belsejét, hogy megakadályozza a penészesedést a készülék belsejében. Ez az eljárás körülbelül 1 órát tart.

1. Nyomja meg a belső szárítás gombot (2) a funkció elindításához! A funkció jelző lámpa bekapcsol a kijelzőn.
2. A készülék nagy légsebességgel kezd működni, és 30 percig folyamatosan engedi ki a levegőt. Ezután még körülbelül 20 percig alacsony sebességre kapcsol.
3. A funkció megszüntetéséhez nyomja meg újra a gombot!

Megjegyzés: Javasolt ezt a funkciót használni a készülék tárolása előtt, hogy megelőzze a penész kialakulását a készüléken belül.

VENTILÁTOR SEBESSÉGÉNEK BEÁLLÍTÁSA

1. Válassza ki a kívánt ventilátorsebességet (HIGH = magas vagy LOW = alacsony) a ventilátor gomb (3) megnyomásával!
2. A visszajelzőlámpa jelzi, hogy melyik sebesség van kiválasztva.

GYEREKZÁR

1. Kapcsolja be a készüléket a be-/kikapcsoló gomb (8) segítségével!
2. A gyerekzár aktiválásához nyomja meg hosszan (legalább három másodpercig) az M-feliratú működési mód választó gombot (7)! Egy rövid sípoló hangjelzés után a kezelőpanel összes gombja letiltásra kerül.

3. A vezérlőpanelen a gyerekzár feloldásához ismét nyomja meg hosszan (legalább három másodpercig) az M-feliratú gombot!

A VÍZTARTÁLY ÜRÍTÉSE

1. Ha a víztartály megtelt, a teli tartály ikon (4) villogni kezd. A készülék zümmögő hangot ad ki, hogy figyelmeztesse a felhasználót.
2. Amikor a víztartály megtelt, a kompresszor és a ventilátor leáll. Kapcsolja ki a készüléket a be-/kikapcsoló gombbal!
3. Távolítsa el a víztartályt! Helyezze egyik kezét a tartály burkolaton (E) mindkét oldalon a mélyedésekbe, majd a fogantyúval (F) óvatosan húzza ki a víztartályt (G)!
4. Hajtsa fel a víztartály fedelét, és öntse ki a vizet!
5. Hajtsa vissza a víztartály fedelét, és tolja vissza a tartályt a készülékbe!

FOLYAMATOS VÍZELVEZETÉS

Ha nem akarja minden alkalommal kiüríteni a víztartályt, amikor az megtelik, akkor csatlakoztathatja a 9 mm belső átmérőjű vízelvezető csövet (M) a vízelvezető nyíláshoz (J) a víz folyamatos leeresztésének céljából.

1. Csavarja le a vízelvezető nyílás leeresztő fedelét, és húzza ki a dugót!
2. Helyezze a csövet a vízelvezető nyílásba! A vízelvezető cső alsó végének több mint 10 cm-rel alacsonyabban kell lennie, mint a vízkivezetés magassága. A cső vége nem maradhat vízben. A vízcsövet egyenesen kell tartani, különben a víz nem folyik le megfelelően!
3. A folyamatos vízelvezetés használatával kapcsolatos pontosításokat lásd az alábbi ábrán:

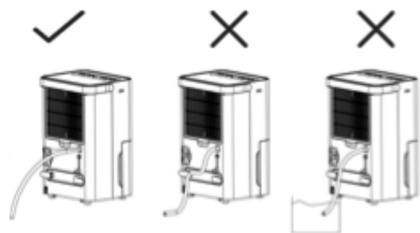

A KÉSZÜLÉK HASZNÁLATA UTÁN

1. Állítsa le a készüléket a be-/kikapcsoló gomb megnyomásával (8)!
2. Húzza ki a készüléket a hálózathoz!
3. Tekerje fel a kábelt a kábeltartóra (K)!
4. Tisztítsa meg a készüléket!

TISZTÍTÁS

1. Tisztítás előtt mindig kapcsolja ki és áramtalanítsa a készüléket!
2. Nedves, enyhén mosószeres ruhával törölje át a készülék külső felületét, majd hagyja megszáradni!

3. Ne használjon a tisztításhoz oldószereket, illetve savas vagy bázisos pH-értékű termékeket, mint például fehérítőszert vagy súrolószereket!
4. A készülék belső részeinek károsodásának elkerülése érdekében ne engedjen vizet vagy más folyadékot a szellőzőnyílásokba!
5. Ha a készülék nincs megfelelő tisztasági állapotban, a felülete leromolhat, és ez óhatatlanul befolyásolhatja a készülék élettartamát, valamint a biztonságos használatot.
6. Tisztítsa meg a légszűrőket 2 hetente! Ha a légszűrő eltömődik porral, akkor a hatékonysága csökken. Langyos, mosószeres vízzel öblítse át a szűrőket, majd hagyja teljesen megszáradni!

Rendellenesség	Ok	Megoldás
Nem működik a készülék.	Nincs a vezeték csatlakoztatva.	Csatlakoztassa a készüléket az elektromos hálózathoz!
	Megtelt a viztartály vagy a víztartály nincs stabil helyzetben.	Üritse ki a tartályt és megfelelően helyezze vissza!
	A környezeti hőmérséklet alacsonyabb, mint 5°C vagy magasabb mint 32°C.	Normális jelenség. A készülék nem működik ilyen körülmények között biztonsági okokból.
A párártanitási funkció nem hatékony.	Túl alacsony a helyiség hőmérséklete vagy páratartalma.	Száraz körülmények között a párártanitási képesség csökken.
	A levegő ki- és beszívó nyílása el van zárva.	Tisztítsa meg a levegő ki- és beszívását akadályozó részeket!
A levegő nem kerül kifújásra.	El van tömődve a légszűrő.	Tisztítsa meg a légszűrőt a korábban ajánlott módszerrel ("Tisztítás")
Rendellenes zaj működés közben.	A készüléket helytelenül helyezték el úgy, hogy az ferde vagy instabil.	Helyezze a készüléket stabil helyre!
	El van tömődve a légszűrő.	Tisztítsa meg a levegő ki- és beszívását akadályozó részeket!
	"Cincogó" hang hallatszik.	Ez a hűtőközeg áramlásának hangja, ami normális jelenség.
Vízszivárgás	A vízvezető cső csatlakozása meglazul.	Rögzítse a vízvezető csövet!
	A vízvezető rendszer eltömődött.	Távolítsa el az akadályokat és igazítsa ki a vízvezető csövet!
Fagyás	A környezeti hőmérséklet alacsony, és ez az állapot leolvasztásra vár.	Ez egy normális jelenség, és a készülék rendelkezik az automatikus leolvasztási funkcióval.
Ha nem talál megoldást a táblázatban, kérjük, forduljon a hivatalos szervízhez!		

MEGHI B Á S O D Á S O K É S J A V Í T Á S :

Meghibásodás esetén vigye a készüléket egy hivatalos műszaki szervizhez! Soha ne próbálja meg szétszerelni vagy javítani a hibás készüléket, mivel ez veszélyes lehet!

Az EUs termékváltozatok esetében és/vagy abban az esetben, ha az Ön országában ezt kéri:

A termék ökológiája és újrahasznosíthatósága

- A készülék csomagolóanyagai gyűjtési, osztályozási és újrahasznosítási rendszerbe tartoznak. Amennyiben meg kíván szabadulni a készülék csomagolásától, használja az egyes anyagtipusoknak megfelelő hulladékgyűjtő edényeket.
- A termék nem tartalmaz koncentráltan olyan anyagokat, amelyek a környezetre károsnak tekinthetők.

M Ű S Z A K I A D A T O K

Hálózati feszültség: 220-240V ~
50-60 Hz

Teljesítményfelvétel:
BXDH20E: 400W

F O R G A L M A Z Ó :

HAUSER MAGYARORSZÁG KFT. 2040
Budaörs, Baross u.89

További információkért hívja
ügyfélszolgálati telefonszámunkat:

06-1-700-4379

K Ö R N Y E Z E T V É D E L M M E L K A P C S O L A T O S M E G J E G Y Z É S



A termék kiváló minőségű alkatrészekből és anyagokból készült, melyek újból felhasználhatók és alkalmasak az újrahasznosításra.

Éppen ezért a termék élettartama végén azt ne háztartási szemétként kezelje! Vigye a készüléket az elektromos és elektronikus berendezések újrahasznosítására szakosodott gyűjtőhelyre! Erről egy szimbólum tájékoztat a terméken, a használati útmutatóban és a csomagoláson.

A gyűjtőhelyek hollétét illetően kérjük, tájékozódjon a helyi hatóságoknál! Segítsen a környezet védelmében a használt termékek újrahasznosításával!



Ez a termék az Európai Közösség EMC 2014/30/EU; LVD 2014/35/EU; RoHS 2011/65/EU; ECOD 2009/125/EK irányelveiben megszabott követelményeket teljesíti.

Ez az Ön által vásárolt BLACK + DECKER termék a használati útmutatóban található műszaki jellemzőknek megfelel.

E L E K T R O M Á G N E S E S M E Z Ő K (E M F)

Ez a készülék megfelel az elektromágneses mezőkre (EMF) vonatkozó szabványoknak. Amennyiben a használati útmutatóban foglaltaknak megfelelően üzemeltetik, a tudomány mai állása szerint a készülék biztonságos.

BLACK+DECKER GARANCIÁLIS ÉS GARANCIÁN TÚLI REKLAMÁCIÓK KEZELÉSE.



A **BLACK+DECKER** a vevői megelégedettség elérése érdekében lehetőséget teremt arra, hogy a **BLACK+DECKER** termékekkel kapcsolatos technikai és minőségi kifogásaival a Fixit-hez forduljon. A **BLACK+DECKER** garانتálja a készülékek hibátlan működését, amennyiben a használatuk a felhasználói kézikönyvben és a garanciaúrtán feltüntetett módon történik.

1. GARANCIA IDŐTARTAMA, ÉS AZ ÉRVÉNYESÍTÉSÉHEZ SZÜKSÉGES DOKUMENTUMOK

- Készülék: 24 hónap (Vagy a termékhez mellékelt jótállási jegyen szereplő időtartam)
 - A vásárlást igazoló dokumentum (blokk+ garanciaúrtya, számla vagy a termék forgalmazója által kibocsájtott dokumentum) másolata, amin olvashatóan fel van tüntetve a készülék sorozatszám, vagy egyéb egyedi azonosítószám.
2. A terméken szerepelnie kell a **CE jelölésnek**
 3. A garancia az Európai Unió tagállamainak és az Európai Szabadkereskedelmi Térségnek a területén belül érvényes.

2. MIKOR SZÜNIK MEG A GARANCIA?

- Külső behatásra keletkezett sérülések: mechanikai, időjárás okozta események, szennyeződések, beázás, idegen tárgyak, szoftveres beavatkozás,
- Nem eredeti tartozékok, kiegészítők használata által okozott meghibásodások
- A készüléknek nem a felhasználói kézikönyvben és a garanciaúrtán feltüntetett módon történő használata esetén.
- Kereskedelmi, szakmai vagy bérbeadási célú használatból eredő hibák. (Ipari felhasználás)
- a **BLACK+DECKER®** meghatalmazott szervizein vagy a munkatársain kívül más személy által végzett javítások, beavatkozások esetén.

Figyelem: Amennyiben a fent említett indokok miatt megszűnik a garancia a szerviz e-mailben egy javítási árajánlatot küld az ügyfélnek, vagy indokolt esetben javítatlanul visszaküldi a készüléket. Ilyen esetekben a szállítási és bevizsgálási költség az ügyfelet terheli.

3. REKLAMÁCIÓ BEJELENTÉSÉNEK MENETE

A hibás eszköz az alábbi módokon jelentheti le:

- A Fixit szervizközpont weboldalán <http://rma.fixit-service.com> regisztrálja be a hibás terméket a felhasználói fiókján keresztül, vagy használja a sablon űrlapot felhasználói fiók létrehozása nélkül.
 - Garancia Garanciális meghibásodás esetén válassza az RMA típusát: Garanciában.
 - Garancián kívüliesetek vagy hibák esetén válassza az RMA típusát: Out Of Warranty (Garancián kívüli).
- A vásárlás helyén

Figyelem: Mindig pontosan írja le, hogy mi történt a készülékkel. Az eladás előtti (DOA) meghibásodásokat a vásárlás dátumától számított 3 munkanapon belül van lehetősége a boltba visszavinni.

Figyelem: Kérdésével, vagy problémájával ezen dokumentum alapján feltüntetett elérhetőségek egyikén fordulhat hozzánk.

4. HOGYAN CSOMAGOLJUK BE A KÉSZÜLÉKET?

- A beregisztrálás után csomagolja be a készüléket minden eredeti kiegészítő tartozékával együtt
- Ne küldjön be saját tartozékokat (egyéb szerszámok, anyagok, dokumentumok leírások, szórólapok és promóciós anyagok, tokok, stb.). A szerviz és a BLACK+DECKER nem vállal felelősséget a készülékkel beküldött saját kiegészítőkért, tartozékokért.
- A szervizbe küldött csomagokat az esetleges sérülések elkerülése érdekében, kérjük, gondosan csomagolja be. Ajánlott az eredeti csomagolás és töltőanyag használata, ami teljes egészében megvédi a készüléket.
- A garanciális ügyintézés háztól-házig rendszerben működik a szervizközpont által megbízott futárszolgálaton keresztül, melynek költségét a szervizközpont állja.
- GLS futárszolgálat veszi fel a készüléket az ügyféltől, a szerviz weboldalán: <http://rma.fixit-service.com> történt lejelentés után számított 2 munkanapon belül.

Figyelem: Amennyiben a futár nem veszi fel a csomagot, kérjük jelezze e-mailben a szervizközpontnak blackanddecker@hu.fixit-service.com

Figyelem: A Black+Decker és a szervizközpont nem vállal felelősséget a szállítás során fellépő sérülésekért azokban az esetekben, ha a termék nincs megfelelően csomagolva. Az ilyen eseteknél fellépő esetleges többletköltségek az ügyfelet terhelik.

5. MI A TEENDŐ, HA A CSOMAG MEGSÉRÜL A SZERVIZ ÉS AZ ÜGYFÉL KÖZÖTTI SZÁLLÍTÁS SORÁN?

- Ellenőrizze a csomagot és annak tartalmát a futár jelenlétében.
- Amennyiben a csomag/ készülék sérült vagy hiányos, töltsön ki egy kárjegyzőkönyvet, majd vegye fel a kapcsolatot a szervizzel e-mailben: blackanddecker@hu.fixit-service.com
- Amennyiben lehetséges készítsen egy fényképet a sérülésről és küldje el e-mailben a szervizközpontnak. Ez nagyban meggyorsíthatja a kártalanítási folyamatot.

Figyelem: Bármiféle kártalanítási folyamat elindítása csak a kitöltött kárjegyzőkönyv megléte esetén lehetséges!

Kapcsolat:

H-3526 Miskolc
Zsolcai kapu 9-11 /49
Hungary

RMA weboldal: <http://rma.fixit-service.com>

E-mail: blackanddecker@hu.fixit-service.com

Phone: +36 46 500 388

Kétfőly a készülék használatba vétele előtt feltétlenül olvassa el a használati útmutatót!

A jogok

A 151-es rendelet 1.§(2) bekezdése alapján a jótállási jogokat a fogyasztási cikk tulajdonosa (a tulajdonjog átruházása esetén az új tulajdonos) érvényesítheti, feltéve, hogy fogyasztónak minősül. A PTK 8:1. §. alapján fogyasztó a szakmája, önálló foglalkozása vagy üzleti tevékenysége körén kívül eljáró természetes személy.

I. Általános szabályok

A jótállás a fogyasztó fogyasztásából eredő jogaik – így különösen, de nem kizárólagosan a keltek- és termékjavasbbsági, illetve kárterítési jogait – nem érinti. A jótállási kötelezettségek teljesítése és az azzal kapcsolatos költségek a fogyasztási cikk eladóját terhelik.

A jótállásból eredő jogok a jótállási jeggyel érvényesíthetők, amelynek nem feltétlenülé a fogyasztási cikk felbontható csomagolásának a fogyasztó általi visszaszolgáltatása.

A jótállási jegy szabályain kiállításra vagy a jótállási jegy fogyasztó rendelkezésére bocsátásának elmaradása a jótállás érvényességét nem érinti. Amennyiben a jótállási jegyet a fogyasztó részére nem adják át, a szerződés megkötését bizonyították meg kell tekinteni akkor is, ha a fogyasztó az ellenérték megfizetését igazoló bizonylatot, nyugtát vagy számlát bemutatja. Ebben az esetben a jótállásból eredő jogok az ellenérték megfizetését igazoló bizonylattal (pl. blokkal) érvényesíthetők.

A jótállási határidő a fogyasztási cikk fogyasztó részére történő átadásának vagy ha az üzembe helyezést a vállalkozás vagy annak megbízottja végzi, az üzembe helyezésnek a napjával kezdődik, ennek dátumát a jótállási jegy rögzíti. A jótállási igény érvényesítésének határideje a termék adott körülmények között létrejött szerződés teljesítési, vagyis a fogyasztási cikk fogyasztó részére történő átadásától vagy az üzembe helyezésének napjával kezdődik és a termék árától függően 1, 2, vagy 3 évig tart. A fogyasztó a hiba felfedezése után késedelem nélkül köteles a hibát a vállalkozásnál közölni. A fogyasztó és vállalkozás közötti szerződés esetén a hiba felfedezésétől számított két hónapon belül közzött hibát késedelem nélkül közölni kell tekinteni. A közlés késedelemiből eredő kártérít a fogyasztó a felelős.

A fogyasztási cikk kijavítása esetén a jótállási időtartama meghosszabbodik a javításra áladás napjától kezdve azaz az idővel, amely alatt a fogyasztó a fogyasztási cikket a hiba miatt rendelkezésünkre nem hozhatta volna. Fogyasztó javítása esetén a fogyasztó a megyei (fővárosi) kereskedelmi és iparkamarák által működtetett bármelyik békéltető testületnél a jótállási eljárás kezdeményezhető.

II. Jótállási jogok

- A jótállás keretében belül a jótállási igényre alapján a fogyasztó választása szerint:
 - kijavíttatás vagy kicserélés igényelhet, kivéve, ha a választott jótállási igény teljesítése lehetetlen, vagy az a vállalkozásnak - másik jogviszonyt igény teljesítésével összehasonlítva - aránytalan többletköltséget eredményez, figyelembe véve a szolgáltatás hibátlan állapotban képviselt értékét, a szerződésszegés súlyát és a jótállás teljesítésével a fogyasztónak okozott érdeksérlelmet;
 - az ellenszolgáltatás (termék ára) arányos leszállítást igényelheti, a hibát a vállalkozás költségére maga kijavíttatja vagy mással kijavíttathatja, vagy
 - a szerződésből előállhat, ha a vállalkozás a kijavítást vagy a kicserélést nem vállalja, e kötelezettségének nem tud eleget tenni, vagy ha a fogyasztónak a kijavításhoz vagy kicseréléshez fűződő érdeke megsűnt. Ilyenkor a termék vételára visszatér a fogyasztónak.Jelenképpen hiba miatt előállásnak nincs helye.
- A vállalkozás a fogyasztó nála bejelentett jótállási igényéről jogkönyvet köteles felvenni a fogyasztó és vállalkozás közötti szerződés keretében eladott dolgokra vonatkozó szavatossági és jótállási igények in-terjúzésének eljárási szabályainál szóló 19/2014. (IV. 29.) NGM rendelet szerinti.

Kijavítás, kicserélés szabályai

A jótállást, kicserélést - a dolgot tulajdonosáigra és a jogosult által elvárható rendelkezésére figyelemmel - megjelölt határidőn belül, a fogyasztó érdekeit kímélve kell elvégezni. A fogyasztó a választott jogáról másra térhet át. Az áttéréssel okozott költségek köteles a vállalkozásnak megfizetni, kivéve, ha az áttérésre a vállalkozás adott okot, vagy az áttérés egyébként indokolt volt. A jótállás a javítás iránti igényt választásáig érinti, a vállalkozás székhelyén, bármely helyi helyen, főkö-telepén és a vállalkozás által a jótállási jegyben feltüntetett javítószolgálatnál közvelenül is érvényesítheti. A javítás során a termékbe kizárólag új alkatrészt építhető be.

Javítás és csere határidek

a) A vállalkozásnak törekednie kell arra, hogy a javítást vagy kicserélést legfeljebb tizenöt napon belül elvégezze. Ha a javítás vagy a kicserélés időtartama a tizenöt napot meghaladja, akkor a vállalkozás

legkésőbb a 15. napon a fogyasztótájékoztaini köteles a javítás vagy a csere várható időtartamáról. A tájékoztató a fogyasztó előzetes hozzájárulása esetén, elektronikus úton vagy a fogyasztó általi ívételt igazolására alkalmas más módon történik. Ha a fent megjelölt jótállási időtartam alatt a fogyasztási cikk első alkalommal történő javítása során a vállalkozás részéről megállapítható nyer, hogy a fogyasztási cikk nem javítható, a fogyasztó, előtérő rendelkezése hiányában a vállalkozás köteles a fogyasztási cikket nyolc napon belül kicserélni. Ha a fogyasztási cikk cseréjére nincs lehetőség, a vállalkozás köteles a fogyasztó által bemutatott, a fogyasztási cikk ellenértékének megfizetését igazoló bizonylatot, nyugtán, számlán feltüntetett vételár nyolc napon belül a fogyasztó részére visszatéríteni. Ha a fogyasztási cikk kijavítására a kijavítási igény vállalkozás részére való közlésétől számított harmincadik napig nem kerül sor, - a fogyasztó előtérő rendelkezése hiányában - a vállalkozás köteles a fogyasztási cikket a harmincnapos határidő eredménytelen eltelét követően nyolc napon belül kicserélni. Ha a fogyasztási cikk cseréjére nincs lehetőség, a vállalkozás köteles a fogyasztó által bemutatott, a fogyasztási cikk ellenértékének megfizetését igazoló bizonylatot, nyugtán, számlán feltüntetett vételárát a harmincnapos kijavítási határidő eredménytelen eltelét követően nyolc napon belül a fogyasztó részére visszatéríteni.

b) Ha a jótállási jegy rögzített jótállási időtartam alatt a fogyasztási cikk három alkalommal történő javítást követően ismét meghibásodik - a fogyasztó előtérő rendelkezése hiányában -, valamint ha a fogyasztó a vonatkozó jogszabályok alapján nem igényli a vételár arányos leszállítást, és a fogyasztó nem kívánja a fogyasztási cikket a vállalkozás költségére kijavítani vagy mással kijavíttatni, a vállalkozás köteles a fogyasztási cikket nyolc napon belül kicserélni. Ha a fogyasztási cikk kicserélésére nincs lehetőség, a vállalkozás köteles a fogyasztó által bemutatott, a fogyasztási cikk ellenértékének megfizetését igazoló bizonylatot, nyugtán, számlán feltüntetett vételárát nyolc napon belül a fogyasztó részére visszatéríteni.

c) Ha a fogyasztó a fogyasztási cikk meghibásodása miatt a vásárlástól (üzembe helyezésétől) számított három munkanapon belül érvényesít cseréigényét, a vállalkozás nem hivatkozhat aránytalan többletköltségre, hanem köteles a fogyasztási cikket kicserélni, feltéve, hogy a meghibásodás a rendeltetészerű használatot akadályozza.

Javítás helyszíne

A rögzített beiktatás, illetve a 10 kg-nál súlyosabb, vagy tömegközlekedési eszközön kézi csomagként nem szállítható fogyasztási cikket az üzemetelés helyén kell megjavítani. Ha a kijavítás az üzemetelés helyén nem végezhető el, a te- és felszerelésről, valamint az el- és visszaszállításról a vállalkozás, vagy - a javítószolgálatnál közvetlenül érvényesített kijavítási iránti igény esetén - a javítószolgálat gondoskodik.

III. Kivétel:

A jótállási felelősségvállalás - különösen, de nem kizárólag - az alábbi esetkörökre nem terjed ki:

- szakszerűtlen üzembe helyezés, ha az üzembe helyezést nem a vállalkozás vagy annak megbízottja végzte el, továbbá ha a szakszerűtlen üzembe helyezés nem a vállalkozás vagy annak megbízottja vagy hiányára vezethető vissza.

- nem rendelkezésszerű használat,

- karbantartási kötelezettség elmulasztása*,

- helytelen tárolás, kezelés, rongálás,

- amennyiben a hibát elemi kár, természeti csapás okozta.

IV. Kötelező karbantartási kötelezettség**

A fogyasztó karbantartási kötelezettségéről a kötelező karbantartási kötelezettséggel felmerülő költségek a fogyasztót terhelik. A kötelező karbantartás kötelezettségében a fogyasztót terhelő karbantartási kötelezettség elmulasztása is közre-hat, a jótállási kötelezettség teljesítésével felmerülő költségekét közrehatása arányában a fogyasztó köteles viselni, ha a dolgot karbantartásra vonatkozó ismeretekkel rendelkezik, vagy ha a vállalkozás e tekintetben tájékoztatási kötelezettségének eleget tett.

* Amennyiben a gyártó kötelező karbantartási kötelezettséget ír elő a fogyasztó részére.

** Kötelező karbantartási kötelezettség elbírása esetén, kiöltendő.

A 151/2003. (IX. 22.) kormányrendelet alapján jótállás köteles termék felismerése az alábbi címen érhető el, amelyet a QR-kód leolvasásával meg is nyithat az okostelefonján:



JÓTÁLLÁSI JEGY

**BLACK+
DECKER**

Sorozatszám:

TERMÉK MEGNEVEZÉSE / TÍPUSA:
TERMÉK GYÁRTÁSI SZÁMA:

AZ ELADÓ TÖLTI KI I

A vásárlás napja: 202..... év hó nap (BETŰVEL)

Vállalkozás neve és címe:.....



Vállalkozás bejegyezteljenomszámja

A jótállási jegy kiállítása során a vállalkozás képviselőjében eljáró személy aláírása

A készletük fogyasztoi (buttó) vételára: Ft.

A jótállás időtartama 2 év (huszonnégy hónap).

A jótállás időtartama a 151-es rendelet 2.§ (1) bekezdése alapján:

a) 10 000 forintot elérő, de 100 000 forintot meg nem haladó eladási ár esetén egy év

b) 100 000 forintot meghaladó, de 250 000 forintot meg nem haladó eladási ár esetén két év

c) 250 000 forint eladási ár feletti három év

A törvény által meghatározott kötelező jótállási időn túli időszakra eső garanciát a gyártó vállalja. A termék kijavítása esetén a jótállás időtartama meghosszabbodik a kijavításra átadás napjától kezdve azzal az idővel, amely alatt a fogyasztó a terméket a hiba miatt rendelkezésről nem használhatta!

BLACK AND DECKER KÖZPONTI SZERVIZ:

☎ +36 46 500 388

@ blackanddecker@hu.fixit-service.com

VEVŐSZOLGÁLAT: ☎ +36 1 700 4379

@ vevoszolgalat@hauser.eu



Importőr/forgalmazó: Hauser Magyarország Kft. (2040 Budátrs. Baross u.89.)

A Az első javítás esetén kitöltendő!

Márka, típus:.....

Gyártási szám:.....

Az eladás kelte:.....

Üzembe helyezés:.....

(P.H.) Aláírás

**BLACK+
DECKER**

Első kijavítás iránti igény bejelentésének időpontja:.....
Első kijavítás történő átvételnek az időpontja:.....

Hiba oka:

Első alkalommal történő javítás módja:

A termék fogyasztó részére történő visszatadásának időpontja:.....

Sorozatszám:

B A második javítás esetén kitöltendő!

Márka, típus:.....

Gyártási szám:.....

Az eladás kelte:.....

Üzembe helyezés:.....

(P.H.) Aláírás

**BLACK+
DECKER**

Első kijavítás iránti igény bejelentésének időpontja:.....
Első kijavítás történő átvételnek az időpontja:.....

Hiba oka:

Első alkalommal történő javítás módja:

A termék fogyasztó részére történő visszatadásának időpontja:.....

Sorozatszám:

C A harmadik javítás esetén kitöltendő!

Márka, típus:.....

Gyártási szám:.....

Az eladás kelte:.....

Üzembe helyezés:.....

(P.H.) Aláírás

**BLACK+
DECKER**

Első kijavítás iránti igény bejelentésének időpontja:.....
Első kijavítás történő átvételnek az időpontja:.....

Hiba oka:

Első alkalommal történő javítás módja:

A termék fogyasztó részére történő visszatadásának időpontja:.....

Sorozatszám: