

HASZNÁLATI ÚTMUTATÓ
A BXCO850E
KÁVÉFŐZŐHÖZ

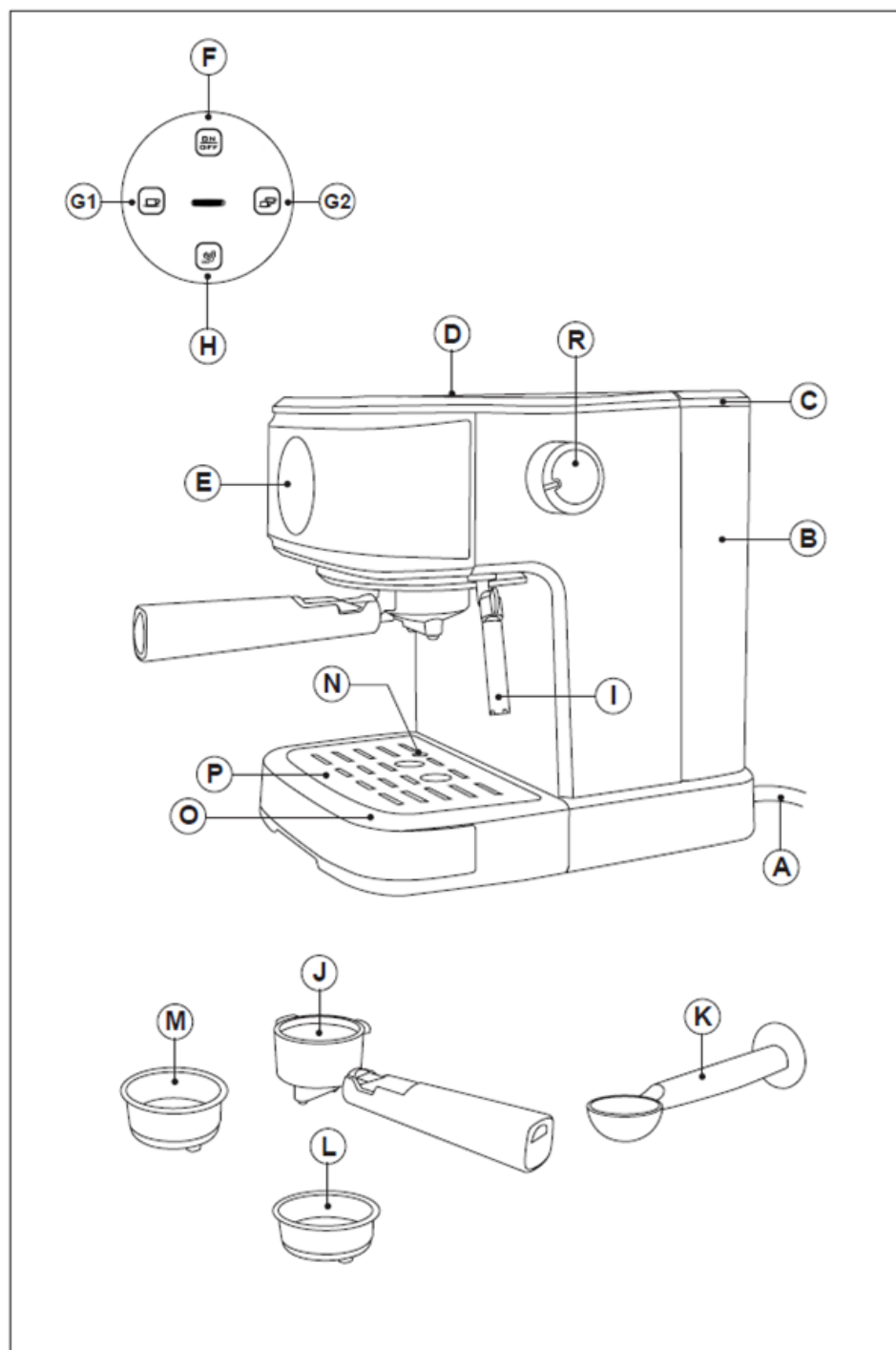

BLACK+
DECKER



BXCO850E

KÁVÉFŐZŐ

Kedves Vásárló!

Köszönjük, hogy egy BLACK+DECKER márkájú terméket vásárolt.

A készülék technológiájának, kialakításának és működésének köszönhetően, valamint, hogy a legszigorúbb minőségi szabványokat is teljesíti, biztosítható a kifogástalan használat és a termék hosszú élettartama.

Olvassa el figyelmesen a használati útmutatót, mielőtt bekapcsolja a készüléket, és őrizze meg a későbbi használatra! Az útmutató elolvasásának elmulasztása, valamint az utasítások be nem tartása balesethez vezethet!

ÁLTALÁNOS FIGYELMEZTETÉSEK

A készülék használata előtt kérjük, figyelmesen olvassa el a használati útmutatót! Az alapvető biztonsági tudnivalókat a saját érdekében mindig be kell tartania!

A készülék nem rendeltetésszerű használata balesetveszélyes!

A készülék csak háztartási használatra alkalmas!

Tilos a készüléket a szabadban működtetni! Miután eltávolította a csomagolást, győződjön meg róla, hogy a készülék nem sérült! Amennyiben a készüléken sérülést lát, ne használja, vigye szervizbe!

A csomagolóanyagokat tartsa távol a kisgyermektől, mert veszélyes! Használat közben ne mozgassa a készüléket! Elektromos áramütés veszélyének elkerülése érdekében a készüléket TILOS :

- vízbe vagy más folyadékba mártani,
- sérült vezetékkel használni,
- mechanikai sérülés esetén használni!

Használat előtt ellenőrizze, hogy a hálózati feszültség megegyezik a készülék címkéjén jelzettel, és hogy otthoni fali csatlakozója megfelelően földelt-e!

A készüléket és annak hálózati kábele gyermekektől távol tartandó.

Használat a kisgyermek közelében fokozott elővigyázatosságot igényel!

Ezt a készüléket gyermekek 8 éves kortól, valamint olyan személyek, akik csökkent fizikai, érzékelési vagy szellemi képességekkel rendelkeznek, vagy akiknek a tapasztalata és a tudása hiányzik, csak abban az esetben használhatják, ha az felügyelet mellett történik, vagy a készülék biztonságos használatára vonatkozó útmutatást kapnak, és megértik a használatból adódó veszélyeket. Gyerekek nem játszhatnak a készülékkel! A készülék tisztítását vagy felhasználói karbantartását gyermekek csak felügyelet mellett végezhetik! Használaton kívül, tisztítás előtt, a tartozékok behelyezése/eltávolítása előtt, vagy mielőtt olyan helyre nyúl, ahol üzem közbeni mozgó alkatrészek találhatóak, húzza ki a csatlakozót az elektromos hálózatból! A rövid vezeték megakadályozza a személyes sérüléseket, mint például a vezetékbe való belegabalyodást, illetve keresztül esést. Ne használja a készüléket időkapcsolóval! Ha véletlenül leejtette a készüléket, nézesse meg szakszervizben szakemberrel, mert a készülék belső sérülése áramütést okozhat! Az elektromos csatlakozóvezetékét ne akassza tűzhely, munkalap fölé! A készülék vagy annak vezetéke ne érintkezzen forró felülettel, valamint ne helyezze gáz vagy elektromos sütő, tűzhely közelébe! Ne tegye a készüléket közvetlen napfényre vagy hőforrások közelébe! A készüléket ne rakja asztal vagy pult szélére, mert kisgyermek által így könnyen elérhető és leverhető. Figyeljen arra is, hogy a lelógó vezeték asztal vagy pult szélén balesetveszélyes! A biztonságos áramtalanításhoz támassza meg a fali csatlakozó aljzatot egyik kezével, majd a csatlakozó dugónál fogva húzza ki a vezetékét!

FONTOS:

A gyártó, illetve forgalmazó nem vállal felelősséget a nem rendeltetésszerű használatból eredő károkért, illetve az illetéktelen személy általi javításért!

A berendezésben elhelyezett pengék élesek, ezért a tisztítás, illetve velük való munka során fokozott elővigyázatosság szükséges.

A meghibásodott készüléket (beleértve a hálózati csatlakozóvezetékét is) csak szakember javíthatja!

Sérült vezeték cseréjét csak szakszerviz végezheti, mivel a vezeték cseréje speciális eszközöket igényel!

Ha a készülék működésében hibát észlelné, forduljon a szakszervizhez segítségért! Soha ne próbálja meg otthon megjavítani a készüléket! Soha ne szerelje szét a készüléket! Ez kiszámíthatatlan következményekkel járhat! Soha ne tekerje fel a hálózati vezetékét a készülékre, mert az a kábel sérüléséhez vezethet!

Ne használjon nem gyári alkatrészt, mert sérülést okozhat!

Nedves kézzel soha ne próbálja a készüléket feszültségmentesíteni, a dugaljából a dugót kihúzni!

A csatlakozózsín sérülése áramütést okozhat!

A készülék működéséhez nem szabad külső időzítő kapcsolót, vagy külön távvezérlő rendszert használni.

Ügyeljen arra, hogy fröccsenő vízzel a készülék ne érintkezzen, és nedves kézzel soha ne érintse meg a készüléket!



Figyelem! Ne használja a készüléket fürdőkád, zuhanyzó, mosdó vagy más, vízzel teli edény közelében. Ne használjon erős tisztítószer, karcoló súrolószer a készülék tisztításához!

ESZPRESSZÓ KÁVÉFŐZŐKRE VONATKOZÓ BIZTONSÁGI TUDNIVALÓK:

Ha a készülék vízbe esik, azonnal áramtalanítsa, és ne nyúljon utána! Újabb használat előtt nézesse meg szakemberrel!



Figyelem! A készülék fém felszíne felhevül használat közben, égési sérülések elkerülése érdekében soha ne érintse meg azt működés közben!

Tartsa a készülék vezetékét a gyermekektől távol!

Csak akkor kapcsolja be a készüléket, miután a szűrőtartót rögzítette!

Használat közben ne mozgassa a készüléket!

A készülék sima, vízszintes, stabil felületen legyen elhelyezve!

Ne nyúljon a forró felületekhez, használjon konyharuhát vagy fogókesztyűt!

Soha ne használja a készüléket, ha nincs benne víz!

A víztartályba csak tiszta vizet töltsön, soha ne használjon szénsavas vizet vagy egyéb folyadékot!

Ne hagyja a készüléket 0 °C alatti hőmérsékleten, mert a készülékben maradt víz belefagyhat, ami károsítja a készüléket.

A gőzölő cső és a szűrőtartó használat közben felforrósodik, ezért égési sérülés elkerülése érdekében soha ne érintse meg ezeket használat közben vagy közvetlenül használat után!

Mindig ellenőrizze használat előtt, hogy a víztartály fedele megfelelően illeszkedik!

Ne távolítsa el a víztartály tetejét vagy a szűrőtartót, amíg a készülékben nyomás van!

A víztartályt csak akkor szabad újratölteni, ha a készülék kikapcsolt állapotban van!

A KÉSZÜLÉK RÉSZEI

- A Tápkábel
- B Víz tartály
- C Víz tartály fedele
- D Melegítőlap a poharak melegítéséhez
- E Érintésvezérlő panel
- F ON/OFF Be-/Kikapcsoló gomb
- G1 „Egy kávé” ikon gomb
- G2 „Két kávé” ikon gomb
- H Gőzölés gomb
- I Gőzölő cső
- J Szűrőtartó
- K Mérőkanál
- L Örölt kávé szűrő (1 csésze)
- M Örölt kávé szűrő (2 csésze)
- N Csepegtető tálca szintje
- O Csöpögtető tálca
- P Tálca rács
- R Gőzgomb

HASZNÁLATI UTASÍTÁS

Az első használat előtt távolítsa el minden csomagolóanyagot!

Mielőtt csatlakoztatja a készüléket, a gőzölés gombot (R) az óramutató járásával megegyező irányba történő elfordítással zárja el!

A MAX (maximum) jelzésnél több örölt kávé nem adagoljon a szűrőbe, és ne töltsön több vizet a víz tartályba!

Az első kávé lefőzése előtt tegyen vizet a víz tartóba, és indítsa el két alkalommal a kávéfőzőt, annak érdekében, hogy a rendszert belülről átmossa! Ezt a műveletet ajánlatos elvégezni akkor is, ha hosszabb ideig (1 vagy 2 hét) nem használta a készüléket, vagy a tartályból kifogyott a víz, illetve gőzölés után.

FONTOS! Soha ne működtesse a készüléket a min. vízmennyiség nélkül, mert az a rendszer levegősődéséhez, illetve a készülék meghibásodásához vezethet.

ELŐMELEGÍTÉS:

A legjobb eredmény érdekében célszerű a készüléket a szűrővel és a szűrőtartóval együtt előmelegíteni. Így a hideg eszközök nem rontják el a kávé zamatát.

1. Távolítsa el a kivethető víz tartályt (B), nyissa fel a fedelét (C), és tölts fel vízzel a maximum jelzésig! Csukja le a fedelet, és helyezze vissza a tartályt a kávéfőzőre! Ellenőrizze le, hogy sikerült-e a tartályt megfelelően visszailleszteni!

2. Csatlakoztassa a készüléket a hálózathoz!

3. Nyomja meg a be-/kikapcsoló gombot (F)! A bekapcsolás jelzőfénye világít.

4. Az „Egy kávé” ikon, a „Két kávé” ikon és a gőzölés gomb jelzőfénye villog. A gép elkezd melegíteni. A víz előmelegítése akkor fejeződik be, ha minden jelzőfény folyamatosan világít.

5. Válassza ki a nagyobb szűrőt (M) és tegye az üres szűrőtartóba (J)! Igazítsa be a szűrőtartót a vízkimeneti nyílásba, majd a rögzítéshez fordítsa el a szűrőtartó karját balról (a vízkimeneti nyíláson feltüntetett nyitott lakat ikontól) jobbra úgy, hogy a szűrőtartó karja a vízkimeneti nyíláson feltüntetett zárt lakat ikon alatt legyen!

6. Tegyen egy edényt a gőzölő cső alá!

7. Nyissa ki a gőzgombot (R) az óramutató járásával ellentétes irányba elforgatva!

8. Nyomja meg a G2 „Két kávé” ikon gombot!

FONTOS! A szűrőtartó/szűrő ilyenkor már forró lehet, ezért soha ne fogja meg kézzel!

9. A víz a gőzölő csövön keresztül fog távozni. Várjon, amíg körülbelül egy csészenyi víz távozott!

10. Miután lefolyt a beállított 2 csészenyi folyadék, állítsa le a készüléket! Zárja vissza a gőzgombot (R) az óramutató járásával megegyező irányba elforgatva!

A KÁVÉ BETÖLTÉSE:

1. Vegye ki a szűrőtartót (J)!
2. Helyezze a kiválasztott őrölt kávé szűrőt (L vagy M) a szűrőtartóba!
3. Töltse meg a szűrőt őrölt kávéval (6-7 gr per elkészítendő csésze)! Ha 1 csésze kávé szeretne elkészíteni, használja az 1 csészehez alkalmas szűrőt (L), és a mérőkanállal (K) egy kanálnyi őrölt kávé mérjen bele! Ha 2 kávé szeretne, használja a 2 csészehez alkalmas szűrőt (M), és tegyen bele 2 mérőkanálnyi kávé! Ezután enyhén nyomja le az őrölt kávé mérőkanál hátuljával!
4. Illessze vissza a szűrőtartót a készülékbe! Gazítsa be a szűrőtartót a vízkimeneti nyílásba, majd a rögzítéshez fordítsa el a szűrőtartó karját balról (a vízkimeneti nyíláson feltüntetett nyitott lakat ikontól) jobbra úgy, hogy a szűrőtartó karja a vízkimeneti nyíláson feltüntetett zárt lakat ikon alatt legyen!

A KÉSZÜLÉK HASZNÁLATA: PRESSZÓKÁVÉ KÉSZÍTÉSE

A gép hálózati csatlakoztatása előtt ellenőrizze, hogy a gőzgomb (R) zárva van. Ha nincs, zárja vissza az óramutató járásával megegyező irányba elforgatva!

1. Csatlakoztassa a készüléket a hálózathoz.
2. Kapcsolja be a készüléket a be-/kikapcsoló gomb (F) megnyomásával! Ekkor az „Egy kávé” ikon, a „Két kávé” ikon és a gőzölés gomb jelzőfénye villog, a készülék megkezd az előmelegítést. A víz előmelegítése akkor fejeződik be, ha minden jelzőfény folyamatosan világít.
3. Helyezzen egy vagy két csészt a csöpögtető tálcára szűrőtartóra kifolyója alá!
4. Nyomja meg valamelyik kávé ikon gombot (G1 vagy G2)! Elkezd lefőni a kávé.
5. A készülék automatikusan leáll, amikor kifolyt a beállított kávé mennyiség.
6. Várja meg, amíg lehűl a készülék, majd áramtalanítsa azt! Tisztítsa meg a készüléket! Vegye ki a szűrőtartót úgy, hogy jobbról balra fordítsa el a szűrőtartó kart! Majd vegye ki a szűrőt és ürítse ki!

FORRÓ VÍZ KÉSZÍTÉSE

1. Kapcsolja be a készüléket a be-/kikapcsoló gomb (F) megnyomásával! Ekkor az „Egy kávé” ikon, a „Két kávé” ikon és a gőzölés gomb jelzőfénye villog, a készülék megkezd az előmelegítést. A víz előmelegítése akkor fejeződik be, ha minden jelzőfény folyamatosan világít.
2. Helyezzen egy edényt a gőzölő cső (I) alá!
3. Nyissa ki a gőzgombot (R) az óramutató járásával ellentétes irányba elforgatva!
4. Nyomja meg az „Egy kávé” ikon (G1) vagy a „Két kávé” ikon (G2) gombot!
5. A forró víz elkezdett kijönni a gőzölő csőből.
6. Miután kellő mennyiségű forró víz folyt ki, nyomja meg újra az „Egy kávé” ikon (G1) vagy a „Két kávé” ikon (G2) gombot, ami leállítja a szivattyút!
7. Zárja vissza a gőzgombot (R) az óramutató járásával megegyező irányba elforgatva!

TEJHABOSÍTÁS/CAPUCCINO KÉSZÍTÉS (GŐZÖLÉS)

Cappuccino-t úgy készíthet, hogy a lefőtt csésze presszó kávé felönti tejjel.

Ehhez a fent leírt módon készítse el a presszókávé, majd tegye félre.

Öntsön egy másik edénybe cappucinonként kb. 100 gramm tejet! Használjon hűtött vagy szobahőmérsékletű (nem forró!) teljes tejet!

1. Kapcsolja be a készüléket a be-/kikapcsoló (F) gombbal! Ekkor az „Egy kávé” ikon, a „Két kávé” ikon és a gőzölés gomb jelzőfénye villog, a készülék megkezd az előmelegítést. A víz előmelegítése akkor fejeződik be, ha minden jelzőfény folyamatosan világít.

2. Gőzöléshez nyomja meg a gőzölés gombot (H), ekkor a gőz ikon villog.

3. A gőz jelzőfény folyamatosan világítani fog, amikor a víz elérte a szükséges hőmérsékletet a gőz előállításához.

Megjegyzés: Működés közben a gőzjelző ikon ciklikusan be- és kikapcsol jelezve, hogy a készülék folyamatosan tartja a hőmérsékletet a gőz előállításához.

4. Helyezze az edényt a tejjel a gőzölő cső alá!

5. Nyissa ki a gőzgombot (R) az óramutató járásával ellentétes irányba elforgatva!

6.Ekkor elkezdi gőz távozni a gőzölő csőből. Engedje a csövet a csészébe, majd mozgassa a csészét felle, illetve körkörösén a legjobb eredmény elérése érdekében!

8.Amikor kellően felhabosította a tejet a gőzzel, zárja vissza a gőzgombot (R) az óramutató járásával megegyező irányba elforgatva!

7.Öntse a felhabosított tejet a presszókávéhoz!

Amikor befejezi a gőzölést, ki kell cserélnie a gőzöléshez használt vizet, és ezzel egyidejűleg vissza kell állítania a hőmérsékletet (alacsonyabb) a kávéfőzéshez.

1.Ehhez nyissa ki a gőzgombot (R) az óramutató járásával ellentétes irányba elforgatva, kapcsolja ki a gőzölést a gőzölés gomb (H) megnyomásával, majd nyomja meg a G1 vagy G2 gombot, amely aktiválja a szivattyút!

2.Tegyén egy edényt a gőzölő cső alá!

3.Amikor a víz elkezd folyni a gőzölő csőből, ez azt jelenti, hogy a kávé hőmérséklete visszanyerte a megfelelő hőmérsékletet, és a kazán megtelt. Zárja vissza a gőzgombot (R) az óramutató járásával megegyező irányba elforgatva!

4.Végül nyomja meg az „Egy kávé” ikon (G1) vagy a „Két kávé” ikon (G2) gombot a leállításához!

A készülék az utolsó művelet után néhány perccel energiatakarékos üzemmódba kapcsol. A normál működéshez való visszatéréshez csak a be-/kikapcsológombot (F) kell megnyomni.

TISZTÍTÁS ÉS KARBANTARTÁS

Tisztítás előtt áramtalanítsa, és hagyja kihűlni a készüléket!

Távolítsa el a kivehető csöpögtető tálcát a készülékből, öntse ki belőle a folyadékot, és mossa el!A kávéfőző külsőjét törölgesse át nedves, puha ronggyal, de ne használjon súrolószert, polírozószert! Ne használjon éles tárgyakat, keféket vagy éles csiszolóanyagokat a tisztítás során!

A leszerelhető alkatrészeket mosogassa el mosogatószeres meleg vízben, és hagyja megszáradni!Távolítsa el a készülékből a fém szűrőtartót és a szűrőt, takarítsa ki belőle a kávézaccot, majd tisztítsa meg tisztítószerezrel, és öblítse át tiszta vízzel! A tejhabosításhoz használt csövet forró vízzel átmosva tisztítsa meg!A készülék egyik alkatrészét se mosogassa mosogatógépben! Helyezze a kávéfőzőt száraz, nem túl meleg helyre! Minden használat után ürítse ki a víztartályt!

VÍZKŐLERAKÓDÁS ELTÁVOLÍTÁSA A KÁVÉFŐZŐBŐL

A víz keménységétől függően rendszeres használat esetén célszerű alkalmanként (havonta egyszer) vízkőteleníteni az eszpresszó kávéfőzőt.

1.A vízkőtelenítés előtt vegye ki a szűrőt, és a szűrőtartót a készülékből!

2.Öntsön vízzel hígított háztartási ecetet a víztartályba! Helyezzen egy edényt (kancsót) a gőzölő cső alá, és egy másikat a szűrőtartó helye alá! (Vízkőtelenítéskor ne legyen a szűrőtartó a készülékben!)

3.„Főzzön le” 2-3 deci ecetes vizet a készülékkel (azonos módon, mintha ezt kávéval tenné)!

4.Ezt követően ismétlje meg a forró víz készítése fentebb ismertetett lépéseit, hogy az ecetes víz a gőzölő csövet is átmossa!

5.Hagyja állni a készülékben az ecetes vizet legalább fél órán keresztül, és áztassa be a szűrőket és a szűrőtartót is!

6.Folyassa ki teljesen az ecetes vizet a készülékből, és töltsse fel a tartályt tiszta csapvízzel!

7.Helyezzen vissza egy szűrőt és a szűrőtartót és ismétlje meg a fentieket a tiszta csapvízzel, amíg a feloldott vízkő teljesen eltávozik a készülékből! Végül hagyja kihűlni a készüléket és tegye el tiszta, száraz, nem túl meleg helyre!

MEGHIBÁSODÁSOK ÉS JAVÍTÁS:

Meghibásodás esetén vigye a készüléket egy hivatalos műszaki szervizhez! Soha ne próbálja meg szétszerelni vagy javítani a hibás készüléket, mivel ez veszélyes lehet!

Az EUs termékváltozatok esetében és/vagy abban az esetben, ha az Ön országában ezt kéri:

A termék ökológiája és újrahasznosíthatósága

- A készülék csomagolóanyagai gyűjtési, osztályozási és újrahasznosítási rendszerbe tartoznak. Amennyiben meg kíván szabadulni a készülék csomagolásától, használja az egyes anyagtipusoknak megfelelő hulladékgyűjtő edényeket.
- A termék nem tartalmaz koncentráltan olyan anyagokat, amelyek a környezetre károsnak tekinthetők.

MŰSZAKI ADATOK

Hálózati feszültség: 220-240V ~ 50-60 Hz
Teljesítményfelvétel:
BXCO850E: 850W

FORGALMAZÓ:

HAUSER MAGYARORSZÁG KFT. 2040

Budaörs, Baross u.89

További információkért hívja ügyfélszolgálati telefonszámunkat:

06-1-700-4379

KÖRNYEZETVÉDELEMMEL KAPCSOLATOS MEGJEGYZÉS



A termék kiváló minőségű alkatrészekből és anyagokból készült, melyek újból felhasználhatók és alkalmasak az újrahasznosításra.

Éppen ezért a termék élettartama végén azt ne háztartási szemétként kezelje! Vigye a készüléket az elektromos és elektronikus berendezések újrahasznosítására szakosodott gyűjtőhelyre! Erről egy szimbólum tájékoztat a terméken, a használati útmutatóban és a csomagoláson.

A gyűjtőhelyek hollétét illetően kérjük, tájékozódjon a helyi hatóságoknál! Segítsen a környezet védelmében a használt termékek újrahasznosításával!



Ez a termék az Európai Közösség EMC 2014/30/EU; LVD 2014/35/EU; RoHS 2011/65/EU; ECOD 2009/125/EK irányelveiben megszabott követelményeket teljesíti.

Ez az Ön által vásárolt BLACK + DECKER termék a használati útmutatóban található műszaki jellemzőknek megfelel.

ELEKTROMÁGNESES MEZŐK (EMF)

Ez a készülék megfelel az elektromágneses mezőkre (EMF) vonatkozó szabványoknak. Amennyiben a használati útmutatóban foglaltaknak megfelelően üzemeltetik, a tudomány mai állása szerint a készülék biztonságos.

BLACK+DECKER GARANCIÁLIS ÉS GARANCIÁN TÚLI REKLAMÁCIÓK KEZELÉSE.



A **BLACK+DECKER** a vevői megelégedettség elérése érdekében lehetőséget teremt arra, hogy a **BLACK+DECKER** termékekkel kapcsolatos technikai és minőségi kifogásaival a Fixit-hez forduljon. A **BLACK+DECKER** garانتálja a készülékek hibátlan működését, amennyiben a használatuk a felhasználói kézikönyvben és a garanciaúrtán feltüntetett módon történik.

1. GARANCIA IDŐTARTAMA, ÉS AZ ÉRVÉNYESÍTÉSÉHEZ SZÜKSÉGES DOKUMENTUMOK

- Készülék: 24 hónap (Vagy a termékhez mellékelt jótállási jegyen szereplő időtartam)
 - A vásárlást igazoló dokumentum (blokk+ garanciaúrtya, számla vagy a termék forgalmazója által kibocsájtott dokumentum) másolata, amin olvashatóan fel van tüntetve a készülék sorozatszám, vagy egyéb egyedi azonosítószám.
2. A terméken szerepelnie kell a **CE jelölésnek**
 3. A garancia az Európai Unió tagállamainak és az Európai Szabadkereskedelmi Térségnek a területén belül érvényes.

2. MIKOR SZÜNIK MEG A GARANCIA?

- Külső behatásra keletkezett sérülések: mechanikai, időjárás okozta események, szennyeződések, beázás, idegen tárgyak, szoftveres beavatkozás,
- Nem eredeti tartozékok, kiegészítők használata által okozott meghibásodások
- A készüléknek nem a felhasználói kézikönyvben és a garanciaúrtán feltüntetett módon történő használata esetén.
- Kereskedelmi, szakmai vagy bérbeadási célú használatból eredő hibák. (Ipari felhasználás)
- a **BLACK+DECKER®** meghatalmazott szervizein vagy a munkatársain kívül más személy által végzett javítások, beavatkozások esetén.

Figyelem: Amennyiben a fent említett indokok miatt megszűnik a garancia a szerviz e-mailben egy javítási árajánlatot küld az ügyfélnek, vagy indokolt esetben javítatlanul visszaküldi a készüléket. Ilyen esetekben a szállítási és bevizsgálási költség az ügyfelet terheli.

3. REKLAMÁCIÓ BEJELENTÉSÉNEK MENETE

A hibás eszköz az alábbi módokon jelentheti le:

- A Fixit szervizközpont weboldalán <http://rma.fixit-service.com> regisztrálja be a hibás terméket a felhasználói fiókján keresztül, vagy használja a sablon űrlapot felhasználói fiók létrehozása nélkül.
 - Garancia Garanciális meghibásodás esetén válassza az RMA típusát: Garanciában.
 - Garancián kívüliesetek vagy hibák esetén válassza az RMA típusát: Out Of Warranty (Garancián kívüli).
- A vásárlás helyén

Figyelem: Mindig pontosan írja le, hogy mi történt a készülékkel. Az eladás előtti (DOA) meghibásodásokat a vásárlás dátumától számított 3 munkanapon belül van lehetősége a boltba visszavinni.

Figyelem: Kérdésével, vagy problémájával ezen dokumentum alapján feltüntetett elérhetőségek egyikén fordulhat hozzánk.

4. HOGYAN CSOMAGOLJUK BE A KÉSZÜLÉKET?

- A beregisztrálás után csomagolja be a készüléket minden eredeti kiegészítő tartozékával együtt
- Ne küldjön be saját tartozékokat (egyéb szerszámok, anyagok, dokumentumok leírások, szórólapok és promóciós anyagok, tokok, stb.). A szerviz és a BLACK+DECKER nem vállal felelősséget a készülékkel beküldött saját kiegészítőkért, tartozékokért.
- A szervizbe küldött csomagokat az esetleges sérülések elkerülése érdekében, kérjük, gondosan csomagolja be. Ajánlott az eredeti csomagolás és töltőanyag használata, ami teljes egészében megvédi a készüléket.
- A garanciális ügyintézés háztól-házig rendszerben működik a szervizközpont által megbízott futárszolgáltatón keresztül, melynek költségét a szervizközpont állja.
- GLS futárszolgálat veszi fel a készüléket az ügyféltől, a szerviz weboldalán: <http://rma.fixit-service.com> történt lejelentés után számított 2 munkanapon belül.

Figyelem: Amennyiben a futár nem veszi fel a csomagot, kérjük jelezze e-mailben a szervizközpontnak blackanddecker@hu.fixit-service.com

Figyelem: A Black+Decker és a szervizközpont nem vállal felelősséget a szállítás során fellépő sérülésekért azokban az esetekben, ha a termék nincs megfelelően csomagolva. Az ilyen eseteknél fellépő esetleges többletköltségek az ügyfelet terhelik.

5. MI A TEENDŐ, HA A CSOMAG MEGSÉRÜL A SZERVIZ ÉS AZ ÜGYFÉL KÖZÖTTI SZÁLLÍTÁS SORÁN?

- Ellenőrizze a csomagot és annak tartalmát a futár jelenlétében.
- Amennyiben a csomag/ készülék sérült vagy hiányos, töltsön ki egy kárjegyzőkönyvet, majd vegye fel a kapcsolatot a szervizzel e-mailben: blackanddecker@hu.fixit-service.com
- Amennyiben lehetséges készítsen egy fényképet a sérülésről és küldje el e-mailben a szervizközpontnak. Ez nagyban meggyorsíthatja a kártalanítási folyamatot.

Figyelem: Bármiféle kártalanítási folyamat elindítása csak a kitöltött kárjegyzőkönyv megléte esetén lehetséges!

Kapcsolat:

H-3526 Miskolc
Zsolcai kapu 9-11 /49
Hungary

RMA weboldal: <http://rma.fixit-service.com>

E-mail: blackanddecker@hu.fixit-service.com

Phone: +36 46 500 388

Kérjük, a készülék használatba vétele előtt feltétlenül olvassa el a használati útmutatót!

A jogok

A 151-es rendelet 1.§(2) bekezdése alapján a jótállási jogokat a fogyasztási cikk tulajdonosa (a tulajdonjog átruházása esetén az új tulajdonos) érvényesítheti, feltéve, hogy fogyasztónak minősül. A PTK 8:1. §. alapján fogyasztó a szakmája, önálló foglalkozása vagy üzleti tevékenysége körén kívül eljáró természetes személy.

I. Általános szabályok

A jótállás a fogyasztó fogyasztásából eredő jogaht – így különösen, de nem kizárólagosan a keltek- és termékjavasbárossági, illetve kárterítési jogait – nem érinti. A jótállási kötelezettségek teljesítése és az azzal kapcsolatos költségek a fogyasztási cikk eladóját terhelik.

A jótállásból eredő jogok a jótállási jeggyel érvényesíthetők, amelynek nem tehető feltételévé a fogyasztási cikk felbontható csomagolásának a fogyasztó általi visszaszolgáltatása.

A jótállási jegy szabályalan kiállításra vagy a jótállási jegy fogyasztó rendelkezésére bocsátásának elmaradása a jótállás érvényességét nem érinti. Amennyiben a jótállási jegyet a fogyasztó részére nem adják át, a szerződés megkötését a jótállásról nem tekintik akkor is, ha a fogyasztó az ellenérték megfizetését igazoló bizonylatot, nyugtát vagy számlát bemutatja. Ebben az esetben a jótállásból eredő jogok az ellenérték megfizetését igazoló bizonylattal (pl. blokkal) érvényesíthetők.

A jótállási határidő a fogyasztási cikk fogyasztó részére történő átadásának vagy ha az üzembe helyezést a vállalkozás vagy annak megbízottja végzi, az üzembe helyezésnek a napjával kezdődik, ennek dátumát a jótállási jegy rögzíti. A jótállási igény érvényesíthetőségének határideje a termék adott körülmények között létrejött szerződés teljesítésétől, vagyis a fogyasztási cikk fogyasztó részére történő átadásától vagy az üzembe helyezésének napjával kezdődik és a termék árától függően 1, 2, vagy 3 évig tart. A fogyasztó a hiba felfedezése után késedelem nélkül köteles a hibát a vállalkozásnál közölni.

A fogyasztó és vállalkozás közötti szerződés esetén a hiba felfedezésétől számított két hónapon belül közölt hibát késedelem nélkül közölni kell tekinteni. A közlés késedelemből eredő kárért a fogyasztó a felelős.

A fogyasztási cikk kijavítása esetén a jótállási időtartama meghosszabbodik a javításra áladás napjától kezdve azaz az idővel, amely alatt a fogyasztó a fogyasztási cikket a hiba miatt rendelkezéshez nem használhatta. Fogyasztó pogrva esetén a fogyasztó a megyei (fővárosi) kereskedelmi és iparkamarák által működtetett bármelyik békéltető testületnél a jótállás kezdeményezhető.

II. Jótállási jogok

A jótállás keretében belül a jótállási igényre alapján a fogyasztó választása szerint:

- kijavíttatás vagy kicserélés igényelhet, kivéve, ha a választott jótállási igény teljesítése lehetetlen, vagy ha az vállalkozásnak - másik jogviszonyt igény teljesítéséhez összehasonlítva - aránytalan többletköltséget eredményezne, figyelembe véve a szolgáltatás hibátlan állapotban képviselt értékét, a szerződésszegés súlyát és a jótállás teljesítésével a fogyasztónak okozott érdeksérlelmet;
- az ellenszolgáltatás (termék ára) arányos leszállítást igényelheti, a hibát a vállalkozás költségére maga kijavíttatja vagy mással kijavíttathatja, vagy
- a szerződésből előállhat, ha a vállalkozás a kijavítást vagy a kicserélést nem vállalja, e kötelezettségének nem tud eleget tenni, vagy ha a fogyasztónak a kijavításhoz vagy kicseréléshez fűződő érdeke megsűnt. Ilyenkor a termék vételára visszatér a fogyasztónak.Jelenkételem hiba miatt előállásnak nincs helye.
- A vállalkozás a fogyasztó náta bejelentett jótállási igényéről jogközményvet köteles felvenni a fogyasztó és vállalkozás közötti szerződés keretében eladott dolgokra vonatkozó szavatossági és jótállási igények in-keztésének eljárási szabályainál szóló 19/2014. (IV. 29.)NGM rendelet szerinti.

Kijavítás, kicserélés szabályai

A kijavítást vagy kicserélést - a dotog tulajdonosáigaira és a jogosult által elvárható rendelkezésére figyelemmel - megjelölt határidőn belül, a fogyasztó érdekeit kímélve kell elvégezni.

A fogyasztó a választott jogáról másra térhet át. Az áttéréssel okozott költségek köteles a vállalkozásnak megfizetni, kivéve, ha az áttérésre a vállalkozás adott okot, vagy az áttérés egyébként indokolt volt. A vállalkozás a javítás iránti igényét választása szerint a vállalkozás székhelyén, bármely helyi helyén, fióktelepén és a vállalkozás által a jótállási jeggyen feltüntetett javítószolgálatnál közvelenül is érvényesítheti. A javítás során a termékbe kizárólag új alkatrészt építhető be.

Javítás és csere határidek

a) A vállalkozásnak törekednie kell arra, hogy a kijavítást vagy kicserélést legfeljebb tizenöt napon belül elvégezze.Ha a javítás vagy a kicserélés időtartama a tizenöt napot meghaladja, akkor a vállalkozás

legkésőbb a 15. napon a fogyasztótájékoztaini köteles a kijavítás vagy a csere várható időtartamáról. A tájékoztató a fogyasztó előzetes hozzájárulása esetén, elektronikus úton vagy a fogyasztó általi ívételi igazolására alkalmas más módon történik. Ha a fent megjelölt jótállási időtartam alatt a fogyasztási cikk első alkalommal történő javítása során a vállalkozás részéről megállapítható nyer, hogy a fogyasztási cikk nem javítható, a fogyasztó, előtérő rendelkezése hiányában a vállalkozás köteles a fogyasztási cikket nyolc napon belül kicserélni. Ha a fogyasztási cikk cseréjére nincs lehetőség, a vállalkozás köteles a fogyasztó által bemutatott, a fogyasztási cikk ellenértékének megfizetését igazoló bizonylatot, nyugtán, számlán feltüntetett vételár nyolc napon belül a fogyasztó részére visszatéríteni. Ha a fogyasztási cikk kijavítására a kijavítási igény vállalkozás részére való közlésétől számított harmincadik napig nem kerül sor, - a fogyasztó előtérő rendelkezése hiányában - a vállalkozás köteles a fogyasztási cikket a harmincnapos határidő eredménytelen eltelteét követően nyolc napon belül kicserélni. Ha a fogyasztási cikk cseréjére nincs lehetőség, a vállalkozás köteles a fogyasztó által bemutatott, a fogyasztási cikk ellenértékének megfizetését igazoló bizonylatot, nyugtán, számlán feltüntetett vételárát a harmincnapos kijavítási határidő eredménytelen eltelteit követő nyolc napon belül a fogyasztó részére visszatéríteni.

b) Ha a jótállási jegy rögzített jótállási időtartam alatt a fogyasztási cikk három alkalommal történő kijavítást követően ismét meghibásodik - a fogyasztó előtérő rendelkezése hiányában -, valamint ha a fogyasztó vonatkozó jogszabályok alapján nem igényli a vételár arányos leszállítást, és a fogyasztó nem kívánja a fogyasztási cikket a vállalkozás költségére kijavítani vagy mással kijavíttatni, a vállalkozás köteles a fogyasztási cikket nyolc napon belül kicserélni. Ha a fogyasztási cikk kicserélésére nincs lehetőség, a vállalkozás köteles a fogyasztó által bemutatott, a fogyasztási cikk ellenértékének megfizetését igazoló bizonylatot, nyugtán, számlán feltüntetett vételárát a harmincnapos kijavítási határidő eredménytelen eltelteit követő nyolc napon belül a fogyasztó részére visszatéríteni.

c) Ha a fogyasztó a fogyasztási cikk meghibásodása miatt a vásárlástól (üzembe helyezésétől) számított három munkanapon belül érvényesít cseréigényét, a vállalkozás nem hivatkozhat aránytalan többletköltségre, hanem köteles a fogyasztási cikket kicserélni, feltéve, hogy a meghibásodás a rendeltetés szerinti használatot akadályozza.

Javítás helyszíne

A rögzített beiktatás, illetve a 10 kg-nál súlyosabb, vagy tömegközlekedési eszközön kézi csomagként nem szállítható fogyasztási cikket az üzemetelés helyén kell megjavítani. Ha a kijavítás az üzemetelés helyén nem végezhető el, a te- és felszerelésről, valamint az el- és visszaszállításról a vállalkozás, vagy - a javítószolgálatnál közvetlenül érvényesített kijavítási iránti igény esetén - a javítószolgálat gondoskodik.

III. Kivétel:

A jótállási felelősségvállalás - különösen, de nem kizárólag - az alábbi esetkörökre nem terjed ki: • szakszerűtlen üzembe helyezés, ha az üzembbe helyezést nem a vállalkozás vagy annak megbízottja végzette el, továbbá ha a szakszerűtlen üzembe helyezés nem a vállalkozás vagy annak megbízottja vagy hiányára vezethető vissza.

- nem rendelkezésszerű használat,
 - karbantartási kötelezettség elmulasztása*,
 - helytelen tárolás, kezelés, rongálás,
 - amennyiben a hibát elemi kár, természeti csapás okozta.
- A fogyasztó karbantartási kötelezettség**.

IV. Kötelező karbantartási kötelezettség

A kötelező karbantartási kötelezettséggel felmerülő költségek a fogyasztót terhelik. A kötelező karbantartás kötelezettségben a fogyasztót terhelő karbantartási kötelezettség elmulasztása is közrehat, a jótállási kötelezettség teljesítésével felmerülő költségekét közrehatása arányában a fogyasztó köteles viselni, ha a dotog karbantartásra vonatkozó ismeretekkel rendelkezik, vagy ha a vállalkozás e tekintetben tájékoztatási kötelezettségének eleget tett.

* Amennyiben a gyártó kötelező karbantartási kötelezettséget ír elő a fogyasztó részére.

** Kötelező karbantartási kötelezettség elbírása esetén, kiütköndő.

A 151/2003. (IX. 22.) kormányrendelet alapján jótállásköteles termék

felsorolása az alábbi című érhető el, amelyet a QR-kód leolvasásával

meg is nyithat okostelefonján:



A Az első javítás esetén kitöltendő!

Márka, típus:.....
Gyártási szám:.....
Az eladás kelte:.....
Üzembe helyezés:.....

(P.H.) Aláírás

**BLACK+
DECKER**

Első kijavítás iránti igény bejelentésének időpontja:.....
Első kijavítás történő átvételnek az időpontja:.....

Hiba oka:.....
Első alkalommal történő javítás módja:
A termék fogyasztó részére történő visszatadásának időpontja:.....

Sorozatszám:

JÓTÁLLÁSI JEGY

**BLACK+
DECKER**

Sorozatszám:

TERMÉK MEGNEVEZÉSE / TÍPUSA:
TERMÉK GYÁRTÁSI SZÁMA:

AZ ELADÓ TÖLTI KI I

A vásárlás napja: 202..... év hó nap (BETŰVEL)

Vállalkozás neve és címe:.....



Vállalkozás bejegyzésmomata

A jótállási jegy kiállításakor a vállalkozás képviselőjében eljáró személy aláírása

A készülék fogyasztói (bútor) vételára: Ft.

A jótállás időtartama 2 év (huszonnégy hónap).

A jótállás időtartama a 151-es rendelet 2.§ (1) bekezdése alapján:

a) 10 000 forintot elérő, de 100 000 forintot meg nem haladó eladási ár esetén egy év

b) 100 000 forintot meghaladó, de 250 000 forintot meg nem haladó eladási ár esetén két év

c) 250 000 forint eladási ár feletti három év

A törvény által meghatározott kötelező jótállási időn túli időszakra eső garanciát a gyártó vállalja. A termék kijavítása esetén a jótállás időtartama meghosszabbodik a kijavításra átadás napjától kezdve azzal az idővel, amely alatt a fogyasztó a terméket a hiba miatt rendelkezésről kénytelen használni.

BLACK AND DECKER KÖZPONTI SZERVIZ:

☎ +36 46 500 388

✉ blackanddecker@hu.fixit-service.com

VEVŐSZOLGÁLAT: ☎ +36 1 700 4379

✉ vevoszolgalat@hauser.eu



Importőr/forgalmazó: Hauser Magyarország Kft. (2040 Budörs, Baross u.89.)

B A második javítás esetén kitöltendő!

Márka, típus:.....
Gyártási szám:.....
Az eladás kelte:.....
Üzembe helyezés:.....

(P.H.) Aláírás

**BLACK+
DECKER**

Első kijavítás iránti igény bejelentésének időpontja:.....

Első kijavítás történő átvételnek az időpontja:.....

Hiba oka:.....

Első alkalommal történő javítás módja:

A termék fogyasztó részére történő visszatadásának időpontja:.....

Sorozatszám:

C A harmadik javítás esetén kitöltendő!

Márka, típus:.....
Gyártási szám:.....
Az eladás kelte:.....
Üzembe helyezés:.....

(P.H.) Aláírás

**BLACK+
DECKER**

Első kijavítás iránti igény bejelentésének időpontja:.....

Első kijavítás történő átvételnek az időpontja:.....

Hiba oka:.....

Első alkalommal történő javítás módja:

A termék fogyasztó részére történő visszatadásának időpontja:.....

Sorozatszám: