



**Register** your  
new device on  
MyBosch now and  
get free benefits:  
**[bosch-home.com/  
welcome](https://www.bosch-home.com/welcome)**



# Mikrovalna pećnica

**BF.7221.1.**

**BF.9221.1.**

[hr] Korisnički priručnik i upute za instalaciju

# Sadržaj

## UPUTE ZA UPOTREBU

1	<b>Sigurnost</b> .....	2
2	<b>Izbjegavanje materijalnih šteta</b> .....	5
3	<b>Zaštita okoliša i ušteda</b> .....	6
4	<b>Upoznavanje</b> .....	7
5	<b>Prije prve uporabe</b> .....	8
6	<b>Osnovno rukovanje</b> .....	8
7	<b>Mikrovalna pećnica</b> .....	9
8	<b>Jela</b> .....	10
9	<b>Vremenske funkcije</b> .....	12
10	<b>Zaštita za djecu</b> .....	13
11	<b>Osnovne postavke</b> .....	13
12	<b>Pomoć pri čišćenju</b> .....	14
13	<b>Čišćenje i održavanje</b> .....	14
14	<b>Uklanjanje smetnji</b> .....	16
15	<b>Zbrinjavanje</b> .....	17
16	<b>Servisna služba</b> .....	17
17	<b>Tako će to uspjeti</b> .....	17
18	<b>UPUTE ZA MONTAŽU</b> .....	23
18.2	<b>Sigurna montaža</b> .....	24

## 1 Sigurnost

Pridržavajte se sljedećih sigurnosnih napomena.

### 1.1 Opće napomene

- Pažljivo pročitajte ove upute.
- Sačuvajte upute i informacije o proizvodu za kasniju uporabu ili za sljedećeg vlasnika.
- Uređaj ne priključujte ako je došlo do oštećenja pri transportu.

### 1.2 Namjenska uporaba

Samo ovlaštenu instalater smije priključiti uređaj bez utikača. U slučaju oštećenja zbog pogrešnog priključka nemate pravo na jamstvo.

Samo kod pravilne ugradnje sukladno ovim uputama za montažu je zajamčena sigurnost tijekom uporabe. Instalater je odgovoran za besprijekorno funkcioniranje na mjestu postavljanja.

Uređaj upotrebljavajte samo:

- za pripremu hrane i pića
- pod nadzorom. Kontrolirajte kratkotrajno kuhanje bez prekida.
- u kućanstvu ili u sličnim primjenama kao na primjer: u kuhinjama za zaposlenike u trgovinama, uredima i drugim proizvodnim djelatnostima; na poljoprivrednim imanjima; od strane klijenata u hotelima i drugim rezidencijalnim objektima; u pansionima s doručkom.
- do visine od 4000 m iznad nadmorske visine

Ovaj uređaj odgovara normi EN 55011 odn. CISPR 11. Ovo je proizvod grupe 2, razreda B. Grupa 2 znači da se proizvode mikrovalovi u svrhu zagrijavanja namirnica. Razred B znači da je uređaj prikladan za uporabu u privatnim kućanstvima.

### 1.3 Ograničenje kruga korisnika

Djeca starija od 8 godina i osobe sa smanjenim fizičkim, osjetilnim ili mentalnim sposobnostima ili nedostatkom iskustva i/ili znanja smiju se koristiti ovim uređajem samo pod nadzorom ili ako su upućene u sigurno rukovanje uređajem te razumiju opasnosti koje mogu nastati uslijed korištenja uređajem.

Djeca se ne smiju igrati uređajem.

Djeca ne smiju čistiti uređaj i obavljati korisničko održavanje uređaja osim ako imaju 15 ili više godina i ako su pod nadzorom.

Djecu mlađu od 8 godina držite na sigurnoj udaljenosti od uređaja i priključnog voda.

### 1.4 Sigurna uporaba

Pribor uvijek pravilno gurnite u pećnicu.

#### UPOZORENJE – Opasnost od požara!

Zapaljivi predmeti u pećnici mogu se zapaliti.

- ▶ Nikada ne čuvajte zapaljive predmete u pećnici.
- ▶ Ako izlazi dim, trebete isključiti uređaj ili izvući utikač i držati vrata zatvorena kako bi se ugušili eventualni plameni.

Nezapečeni ostaci hrane, masnoća i sok od pečenja mogu se zapaliti.

- ▶ Prije rada uklonite krupnu prljavštinu iz pećnice, s grijaćih elemenata i pribora.

### **⚠ UPOZORENJE – Opasnost od opekotina!**

Pribor ili posuda postaje jako se zagrijava.

- ▶ Uvijek izvadite vrući pribor ili posudu koristeći kuhinjsku krpu.

Alkoholne pare mogu se zapaliti u vrućoj pećnici. Vrata uređaja se mogu naglo otvoriti. Može izlaziti vruća para i veliki plamen.

- ▶ Upotrebljavajte samo male količine visokopostotnih alkoholnih pića u jelima.
- ▶ Ne zagrijavajte žestoka pića ( $\geq 15\%$  vol.) u nerazrijeđenom stanju (npr. za prelijevanje jela).
- ▶ Pažljivo otvorite vrata uređaja.

### **⚠ UPOZORENJE – Opasnost od opekotina!**

Dostupni dijelovi postaju vrući tijekom rada.

- ▶ Nikada ne dodirujte vruće dijelove.
- ▶ Ne dozvolite djeci pristup.

Prilikom otvaranja vrata uređaja može izaći vruća para. Ovisno o temperaturi paru ne možete vidjeti.

- ▶ Oprezno otvorite vrata uređaja.
- ▶ Ne dozvolite pristup djeci.

Zbog vode u vrućoj pećnici može nastati vruća vodena para.

- ▶ Vodu nikada ne ulijevajte u vruću pećnicu.

### **⚠ UPOZORENJE – Opasnost od ozljede!**

Izgrebeno staklo na vratima uređaja može se raspuknuti.

- ▶ Ne upotrebljavajte oštra abrazivna sredstva za čišćenje ili oštra metalna strugala za čišćenje stakla na vratima uređaja jer mogu izgrepsti površinu.

Šarke na vratima uređaja pomiču se prilikom otvaranja i zatvaranja vrata i mogu se zaglaviti.

- ▶ Ne posežite rukom u područje šarki.

### **⚠ UPOZORENJE – Opasnost od strujnog udara!**

Nestručni popravci su opasni.

- ▶ Popravke na uređaju smije vršiti samo obučeno stručno osoblje.
- ▶ Za popravak uređaja smiju se upotrebljavati samo originalni rezervni dijelovi.
- ▶ Ako je mrežni priključni vod ili priključni vod ovog uređaja oštećen, valja ga zamijeniti posebnim mrežnim priključnim vodom ili priključnim vodom uređaja koji možete nabaviti od proizvođača ili njegove servisne službe.

Oštećena izolacija mrežnog priključnog voda predstavlja izvor opasnosti.

- ▶ Onemogućite kontakt mrežnog priključnog voda s izvorima topline ili vrućim dijelovima uređaja.
- ▶ Onemogućite kontakt mrežnog priključnog voda s oštrim vrhovima ili rubovima.
- ▶ Mrežni priključni vod nikada ne presavijajte te onemogućite svako prignječenje ili izmjene.

Prodor vlage može prouzročiti strujni udar.

- ▶ Za čišćenje uređaja ne upotrebljavajte parni ili visokotlačni čistač.

Oštećeni uređaj ili oštećeni mrežni priključni vod predstavlja izvor opasnosti.

- ▶ Oštećeni uređaj nikada nemojte puštati u rad.
- ▶ Nikada ne pokrećite uređaj s napuklom ili polomljenom površinom.
- ▶ Nikada ne povlačite za mrežni priključni vod kako biste isključili uređaj iz električne mreže. Uvijek izvucite mrežni utikač iz mrežnog priključnog voda.
- ▶ Ako je uređaj ili mrežni priključni vod oštećen, odmah izvucite mrežni utikač iz mrežnog priključnog voda ili isključite osigurač u ormariću s osiguračima.
- ▶ Nazovite servisnu službu. → *Stranica 17*

### **⚠ UPOZORENJE – Opasnost od gušenja!**

Djeca mogu navući ambalažni materijal preko glave ili se njime zamotati te se na taj način ugušiti.

- ▶ Ambalažni materijal držite podalje od djece.
- ▶ Djeci nikada ne dopuštajte igranje s ambalažnim materijalom.

Djeca mogu udahnuti ili progutati sitne dijelove i na taj se način ugušiti.

- ▶ Sitne dijelove držite podalje od djece.
- ▶ Ne dopustite djeci igranje sa sitnim dijelovima.

### 1.5 Mikrovalna pećnica

PAŽLJIVO PROČITAJTE VAŽNE SIGURNOSNE NAPOMENE I ČUVAJTE ZA DALJNJU UPORABU

#### **⚠ UPOZORENJE – Opasnost od požara!**

Nenamjenska uporaba uređaja je opasna i može uzrokovati oštećenja. Mogu se zapaliti, primjerice zagrijane papuče, jastuci od zrnja ili žitarica čak i nakon nekoliko sati.

- ▶ Nikada ne sušite jela ili odjeću u uređaju.
- ▶ Nikada ne zagrijavajte papuče, jastuke od zrnja ili žitarica, spužve, vlažne krpe za čišćenje i slično u uređaju.
- ▶ Uređaj koristite samo za pripremu jela i napitaka.

Živežne namirnice i njihova ambalaža i posude mogu se zapaliti.

- ▶ Nikada ne zagrijavajte hranu koja se nalazi u ambalaži koja održava toplinu.
- ▶ Nikada ne zagrijavajte živežne namirnice u posudama od plastike, papira ili drugih zapaljivih materijala bez nadzora.
- ▶ Nikada nemojte namjestiti previsoku snagu mikrovalova ili predugo vrijeme. Pridržavajte se podataka u ovim uputama za uporabu.
- ▶ Nikada ne sušite namirnice u mikrovalnoj pećnici.
- ▶ Nikada ne odmrzavajte ili zagrijavajte s prevelikom snagom mikrovalova ili predugim vremenom namirnice koje sadrže malo vode, npr. kruh.

Jestivo ulje može se zapaliti.

- ▶ Nikada ne zagrijavajte samo jestivo ulje u mikrovalnoj pećnici.

#### **⚠ UPOZORENJE – Opasnost od eksplozije!**

Tekućine ili druge živežne namirnice u čvrsto zatvorenim posudama mogu lako eksplodirati.

- ▶ Nikada ne zagrijavajte tekućine ili druge živežne namirnice u čvrsto zatvorenim posudama.

#### **⚠ UPOZORENJE – Opasnost od opekotina!**

Namirnice s korom ili kožicom mogu se tijekom, ali i nakon zagrijavanja raspuknuti kao eksplozija.

- ▶ Nikada ne kuhajte jaja u ljusci niti ne zagrijavajte tvrdo kuhana jaja u ljusci.
- ▶ Nikada ne kuhajte ljuskare i rakove.
- ▶ Kod jaja na oko ili meko kuhanih jaja morate prvo probosti žumanjak.
- ▶ Kod namirnica s tvrdom korom ili kožicom, npr. jabuka, rajčica, krumpira ili hrenovki, kora može puknuti. Prije zagrijavanja probodite koru ili kožicu.

Toplina u hrani za dojenčad ne raspodjeljuje se ravnomjerno.

- ▶ Nikada ne zagrijavajte hranu za dojenčad u zatvorenim posudama.
- ▶ Uvijek skinite poklopac i dudu.
- ▶ Nakon zagrijavanja dobro promiješajte ili protresite.
- ▶ Prije nego što hranite dijete, provjerite temperaturu hrane.

Zagrijana hrana prenosi toplinu. Posuđe se može zagrijati.

- ▶ Uvijek izvadite posudu ili pribor iz pećnice koristeći kuhinjsku krpu.
- Ako su živežne namirnice hermetički zatvorene, ambalaža može puknuti.
- ▶ Uvijek se pridržavajte podataka na ambalaži.
  - ▶ Uvijek izvadite jela iz pećnice koristeći kuhinjsku krpu.

Dostupni dijelovi postaju vrući tijekom rada.

- ▶ Nikada ne dodirujte vruće dijelove.
- ▶ Ne dozvolite pristup djeci.

Nenamjenska uporaba uređaja je opasna. Na primjer zagrijane papuče, jastuci od zrnja ili žitarica, spužve, vlažne krpe za čišćenje i slično mogu prouzročiti opekline.

- ▶ Nikada ne sušite jela ili odjeću u uređaju.
- ▶ Nikada ne zagrijavajte papuče, jastuke od zrnja ili žitarica, spužve, vlažne krpe za čišćenje i slično u uređaju.
- ▶ Uređaj koristite samo za pripremu jela i napitaka.

### ⚠ UPOZORENJE – Opasnost od opekotina!

Kod zagrijavanja tekućina može doći do odgode vrenja. To znači da se postiže temperatura vrenja bez stvaranja tipičnih mjehurića. Treba paziti već pri laganom tresenju posude. Vruća tekućina može iznenada prekipjeti i prskati.

- ▶ Kod zagrijavanja uvijek stavite žlicu u posudu. Na taj način ćete spriječiti odgodu vrenja.

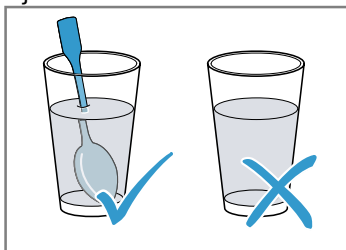

### ⚠ UPOZORENJE – Opasnost od ozljede!

Neprikladno posuđe može puknuti. U porculanskom i keramičkom posuđu mogu postojati male rupe u ručkama i poklopcima. Iza tih se rupica nalazi šupljina. Tekućina koja je prodrla u šupljinu može prouzročiti pucanje posuđa.

- ▶ Isključivo koristite posuđe koje je prikladno za mikrovalnu pećnicu.

Metalno posuđe i metalne posude ili posuđe s metalnim rubom mogu dovesti do stvaranja iskre kod rada samo s mikrovalovima. Uređaj se može oštetiti.

- ▶ Nikada ne koristite metalne posude kod rada samo s mikrovalovima.
- ▶ Isključivo koristite posuđe koje je prikladno za mikrovalnu pećnicu.

### ⚠ UPOZORENJE – Opasnost od strujnog udara!

Uređaj koristi visoki napon.

- ▶ Nemojte ukloniti kućište.

### ⚠ UPOZORENJE – Opasnost od ozbiljne opasnosti po zdravlje!

Neadekvatno čišćenje može uništiti površinu uređaja, smanjiti mu vijek trajanja i dovesti do opasnih situacija poput energije mikrovalova koja izlazi.

- ▶ Redovito očistite uređaj i odmah uklonite ostatke živežnih namirnica.
- ▶ Pećnicu, brtvu na vratima, vrata i graničnik vrata uvijek držite čistima.

→ "Čišćenje i održavanje", Stranica 14

Nikada ne koristite uređaj ako su vrata pećnice ili brtva vrata oštećena. Može izlaziti energija mikrovalova.

- ▶ Nikada ne koristite uređaj ako su vrata pećnice, brtva vrata ili plastični okvir vrata oštećeni.
- ▶ Prepustite popravak samo servisnoj službi. Kod uređaja bez poklopca kućišta izlazi energija mikrovalova.
- ▶ Nikada ne skidajte poklopac kućišta.
- ▶ Kod radova održavanja ili popravaka nazovite servisnu službu.

## 2 Izbjegavanje materijalnih šteta

### 2.1 Općenito

#### POZOR!

Alkoholne pare mogu se zapaliti u vrućoj pećnici i uzrokovati trajno oštećenje na uređaju. Vrata uređaja se mogu naglo otvoriti i eventualno ispasti zbog eksplozije. Stakla na vratima mogu puknuti i razbiti se. Pećnica se može jako deformirati prema unutra zbog nastajanja podtlaka.

- ▶ Ne zagrijavajte žestoka pića ( $\geq 15$  % vol.) u nerazrijeđenom stanju (npr. za prelijevanje jela).

Vlaga dulje vremena u pećnici uzrokuje koroziju.

- ▶ Obrišite kondenzat nakon svakog kuhanja.
- ▶ U zatvorenoj pećnici nemojte dugo čuvati vlažne namirnice.
- ▶ U pećnici nemojte čuvati hranu.

Ako je brtva jako zaprljana, vrata uređaja se ne mogu više dobro zatvoriti za vrijeme rada uređaja. Pročelja susjednih elemenata bi se mogla oštetiti.

- ▶ Pobrinite se da brtva bude uvijek čista.
- ▶ Nikada nemojte raditi s uređajem ako je brtva oštećena ili bez brtve.

Korištenjem vrata uređaja kao površine za sjedenje ili odlaganje mogu se oštetiti vrata uređaja.

- ▶ Nemojte sjediti na otvorena vrata uređaja niti stavljati, vješati nešto na njih ili poduprijeti.

### 2.2 Mikrovalna pećnica

Pri uporabi mikrovalne pećnice pridržavajte se napomena.

### POZOR!

Ako metal dodiruje stijenku pećnice, stvaraju se iskre koje mogu oštetiti uređaj ili uništiti unutarnje staklo na vratima.

- ▶ Metal, primjerice žlica u čaši, mora biti udaljen najmanje 2 cm od stijenki pećnice i unutarnje strane vrata.

Aluminijske zdjelice mogu prouzročiti iskre. Uređaj se može oštetiti stvaranjem iskri.

- ▶ Ne koristite aluminijske zdjelice u uređaju.

Rad uređaja bez jela u pećnici dovodi do preopterećenja.

- ▶ Nikada ne pokrećite mikrovalnu pećnicu bez jela u pećnici. Jedina iznimka je kratki ispit posuđa.

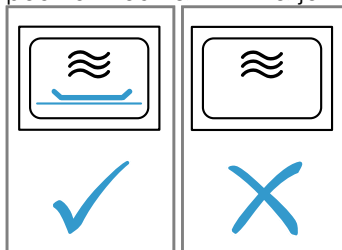

Priprema kokica u mikrovalnoj pećnici nekoliko puta zaredom s previsokom snagom mikrovalova može uzrokovati oštećenje pećnice.

- ▶ Između priprema ostavite uređaj da se ohladi nekoliko minuta.
- ▶ Nikada nemojte namjestiti previsoku snagu mikrovalova.
- ▶ Koristite najviše 600 W.
- ▶ Vrećicu s kokicama uvijek stavite na stakleni tanjur.

---

## 3 Zaštita okoliša i ušteda

### 3.1 Zbrinjavanje ambalaže u otpad

Ambalažni materijali su ekološki neškodljivi i mogu se reciklirati.

- ▶ Pojedinačne sastavne dijelove zbrinite na otpad odvojene po vrstama.

### 3.2 Ušteda energije

Ako slijedite sljedeće upute, vaš će uređaj trošiti manje struje.

Istovremeno zagrijte dvije šalice s tekućinom.

- Za zagrijavanje više jela istovremeno potrebno je manje energije nego za uzastopno zagrijavanje više jela.

Isključite zaslon u osnovnim postavkama.

- Uređaj štedi energiju u stanju mirovanja.

#### Napomene

- Zaslon automatski smanjuje svjetlinu u stanju pripravnosti na stupanj 1.
- Uređaju je potrebno:
  - u stanju pripravnosti s isključenim zaslonom maks. 0,5 W

## 4 Upoznavanje

### 4.1 Upravljačka ploča

Putem upravljačke ploče namještate sve funkcije svog uređaja i dobivate informacije o radnom stanju. Ovisno o tipu uređaja neke pojedinosti na slici mogu se razlikovati, primjerice boja ili oblik.

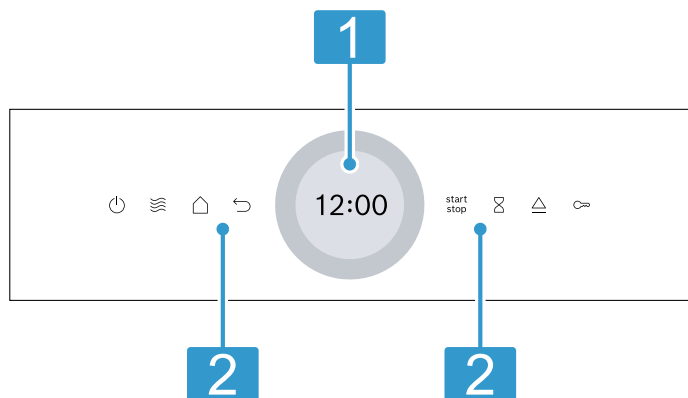

#### 1 Zaslonski prsten za namještanje

Iznad zaslona namještate uređaj pomoću digitalnog prstena za namještanje. Možete vidjeti trenutne namještene vrijednosti, mogućnosti odabira ili tekstove napomene.  
→ "Zaslonski prsten za namještanje", *Stranica 7*

#### 2 Dodirna polja

Dodirnim poljima možete izravno namjestiti različite funkcije.  
→ "Dodirna polja", *Stranica 7*

### 4.2 Dodirna polja

Dodirna su polja ustvari površine koje su osjetljive na dodir. Za odabir neke funkcije dodirnite odgovarajuće polje.

Dodirno polje	Funkcija
	Uključivanje ili isključivanje uređaja. → "Osnovno rukovanje", <i>Stranica 8</i>
	Izravan pristup mikrovalovima → "Mikrovalna pećnica", <i>Stranica 9</i>
	Vraćanje za jednu postavku.
	Početak ili prekid rada. → "Osnovno rukovanje", <i>Stranica 8</i>
	Odabir alarmnog sata.
	Aktiviranje ili deaktiviranje zaštite za djecu.
	Otvaranje vrata uređaja
	Otvaranje izbornika načina rada.

### 4.3 Zaslonski prsten za namještanje

Na zaslonu osjetljivom na dodir možete vidjeti mogućnosti odabira i namještene postavke za trenutnu funkciju.

Kako biste odabrali jednu od točaka, dodirnite odgovarajuće tekstno polje.

#### Digitalni prsten za namještanje

Pomoću digitalnog prstena za namještanje izvana oko zaslona mijenjate namještene vrijednosti. Kada ste postigli minimalnu ili maksimalnu vrijednost, ta vrijednost ostaje na zaslonu. Po potrebi ponovno vratite vrijednost pomoću prstena za namještanje. Polaganim pomicanjem prsta možete točno namjestiti vrijednosti pomoću prstena za namještanje. Kod postavki vremena možete čak izravno odabrati točku na prstenu za namještanje koja odgovara željenim minutama ili satima, npr. pritisnite dolje za 30 minuta/sekundi.

#### Područje namještanja

Područje namještanja nalazi se na sredini zaslona. U području namještanja možete vidjeti trenutne mogućnosti odabira i već namještene postavke. Izbornik i druge mogućnosti namještanja raspoređeni su vodoravno. Liste za odabir funkcija raspoređene su okomito. Za listanje u području namještanja prijedite prstom preko zaslona. Za odabir neke funkcije pritisnite funkciju na zaslonu.

#### Mogući simboli u području namještanja

Simbol	Značenje
	Potvrda namještene vrijednosti.
	Vraćanje namještene vrijednosti.
	Promjena namještene vrijednosti za vrijeme rada.

### 4.4 Automatski otvarač vrata

Kada pritisnete automatski otvarač vrata, vrata uređaja će se otvoriti. Vrata uređaja možete otvoriti rukom do kraja.

#### Napomene

- U slučaju nestanka struje automatsko otvaranje vrata ne funkcionira. Vrata možete otvoriti rukom.
- Ako vrata uređaja otvorite za vrijeme rada uređaja, rad se zaustavlja.
- Ako vrata uređaja zatvorite, rad uređaja se ne nastavlja automatski. Pokrenite rad uređaja.
- Ako je uređaj duže isključen, vrata uređaja se lagano otvaraju s vremenskom odgodom kada pritisnete tipku za otvaranje vrata.

## 4.5 Vrste grijanja i funkcije

Kako biste uvijek pronašli pravu vrstu grijanja za svoje jelo, ovdje ćemo vam objasniti razlike i područja primjene.

Naziv	Snaga/stupnjevi	Korištenje
Mikr. pećnica	90/180/360/600/"boost"	Za odmrzavanje, kuhanje i zagrijavanje jela i tekućina. → "Mikrovalna pećnica", Stranica 9
Jela		Za brojna jela postoje unaprijed programirane postavke.
Čišćenje		Odabir funkcije čišćenja pećnice. → "Pomoć pri čišćenju", Stranica 14
Osnovne postavke		Prilagodba osnovnih postavki. → "Osnovne postavke", Stranica 13

## 4.6 Pećnica

Funkcije u pećnici olakšavaju rad vašeg uređaja.

### Svjetlo u pećnici

Kada otvorite vrata uređaja, svjetlo u pećnici se uključuje. Ako su vrata uređaja otvorena dulje od otprilike 15 minuta, svjetlo u pećnici se isključuje.

Kod većine vrsta grijanja i funkcija je svjetlo u pećnici uključeno za vrijeme rada. Svjetlo u pećnici se isključuje kada je završen rad uređaja.

### Rashladni ventilator

Rashladni ventilator se po potrebi uključuje i isključuje. Topli zrak izlazi putem ventilacijskih otvora iznad vrata uređaja.

#### POZOR!

Prekrivanje ventilacijskih otvora uzrokuje pregrijavanje uređaja.

- ▶ Ne prekrivajte ventilacijske otvore.

Kako bi se pećnica brže ohladila nakon rada, rashladni ventilator radi još neko vrijeme nakon kraja rada. Pri radu s mikrovalovima uređaj ostaje hladan, rashladni ventilator svejedno se uključuje. Rashladni ventilator može nastaviti s radom i kada je rad s mikrovalovima već završen.

## 4.7 Kondenzat

Tijekom kuhanja u pećnici i na vratima uređaja može se pojaviti kondenzat. Kondenzat je normalna pojava i ne utječe na rad uređaja. Obrišite kondenzat nakon kuhanja.

## 4.8 Vrata uređaja

Vrata uređaja možete otvoriti pritiskom na  $\triangle$ . Ako vrata uređaja otvorite za vrijeme rada uređaja, rad se zaustavlja. Ako su vrata uređaja zatvorena, možete nastaviti rad pritiskom na  $\text{start/stop}$ .

# 5 Prije prve uporabe

Namjestite postavke za prvo puštanje u rad. Očistite uređaj i pribor.

## 5.1 Prvo stavljanje u rad

Morate namjestiti postavke za prvo stavljanje u rad prije uporabe uređaja.

### Prvo stavljanje u rad

1. Uključite uređaj pritiskom na  $\odot$ .  
✓ Pojavljuje se prva postavka.
2. Kako biste po potrebi promijenili postavku, pritisnite neku vrijednost na popisu ili promijenite vrijednost prstenom za namještanje.  
Moguće postavke:

– Jezik

– Vrijeme na satu

3. Pritisnite ✓ i promijenite na sljedeću postavku.
4. Prođite kroz postavke i po potrebi ih promijenite.  
✓ Nakon zadnje postavke na zaslonu se pojavljuje napomena da je namještanje dovršeno.

## 5.2 Čišćenje uređaja prije prve uporabe

Prije nego što u svojoj pećnici prvi put pripremate hranu, očistite pećnicu i pribor.

1. Provjerite da se u pećnici ne nalaze ostaci ambalaže, pribor ili drugi predmeti.
2. Očistite ravne površine u pećnici mekom, vlažnom krpom.

# 6 Osnovno rukovanje

## 6.1 Uključivanje uređaja

- ▶ Pritisnite  $\odot$ .
- ✓ Uređaj je spreman za rad.

## 6.2 Isključivanje uređaja

- ▶ Pritisnite  $\odot$ .

- ✓ Uređaj prekida funkcije u tijeku.
- ✓ Na zaslonu se prikazuje vrijeme nekoliko minuta.

## 6.3 Početak rada

- ▶ Pritisnite  $\text{start/stop}$ .



## 6.4 Zaustavljanje rada

1. Otvorite vrata uređaja ili pritisnite start stop.
- ✓ Rad se zaustavlja.
2. Za nastavak rada zatvorite vrata uređaja i pritisnite start stop.
- ✓ Rad uređaja se nastavlja.

## 6.5 Prekid rada

- ▶ Pritisnite .
- ✓ Uređaj prekida funkcije u tijeku.

# 7 Mikrovalna pećnica

Pomoću mikrovalova možete brzo kuhati, zagrijati ili odmrznuti jela.

## 7.1 Snaga mikrovalova

Ovdje ćete naći pregled snaga mikrovalova i preporuku za njihovo korištenje.

Snaga mikrovalova u W	Maksimalno trajanje u satima	Korištenje
90 W	1:30	Odmrzavanje osjetljivih jela.
180 W	1:30	Odmrzavanje i daljnje kuhanje jela.
360 W	1:30	Kuhanje mesa i ribe ili zagrijavanje osjetljivih jela.
600 W	1:30	Zagrijavanje i kuhanje jela.
boost	0:30	Zagrijavanje tekućina.

### Napomene

- Za zaštitu uređaja se smanjuje maksimalna snaga mikrovalova "boost" u prvim minutama postupno na 600 W. Maksimalna snaga je ponovno raspoloživa nakon vremena hlađenja.
- Snage mikrovalova ne odgovaraju stvarnom prihvatnu snage uređaja.

## 7.2 Posuđe koje je prikladno za mikrovalnu pećnicu

Upotrebljavajte prikladno posuđe i prikladan pribor kako biste ravnomjerno zagrijali jela i kako ne biste oštetili uređaj.

**Napomena:** Prije uporabe posuđa za mikrovalnu pećnicu pridržavajte se podataka proizvođača. Ako niste sigurni, napravite ispit posuđa.

### Prikladno za mikrovalnu pećnicu

Posuđe	Obrazloženje
Posuđe od materijala otpornog na toplinu i prikladnog za mikrovalnu pećnicu: <ul style="list-style-type: none"> <li>■ Staklo</li> <li>■ Staklokeramika</li> <li>■ Porculan</li> <li>■ Plastika otporna na temperaturu</li> <li>■ Potpuno glazirana keramika bez pukotina</li> </ul>	Ovi materijali propuštaju mikrovalove. Mikrovalovi neće oštetiti posuđe otporno na toplinu.
Metalni pribor za jelo	<b>Napomena:</b> Kako biste spriječili odgodu vrenja, možete upotrijebiti metalni pribor za jelo npr. žlicu u čaši.

### POZOR!

Ako metal dodiruje stijenku pećnice, stvaraju se iskre koje mogu oštetiti uređaj ili uništiti unutarnje staklo na vratima.

- ▶ Metal, primjerice žlica u čaši, mora biti udaljen najmanje 2 cm od stijenki pećnice i unutarnje strane vrata.

### Nije prikladno za mikrovalnu pećnicu

Posuđe	Obrazloženje
Metalno posuđe	Metal ne propušta mikrovalove. Jela se jedva zagrijavaju.
Posuđe sa zlatnom ili srebrnom dekoracijom	Mikrovalovi mogu oštetiti zlatnu ili srebrnu dekoraciju. <b>Savjet:</b> Ako proizvođač jamči da je posuđe prikladno za mikrovalnu pećnicu, možete ga upotrebljavati.

## 7.3 Ispitivanje prikladnosti posuđa za mikrovalnu pećnicu

Ispitajte prikladnost posuđa za mikrovalnu pećnicu tako da napravite ispit posuđa. Samo kod ispita posuđa smijete upotrebljavati uređaj u radu s mikrovalovima bez jela.

### UPOZORENJE – Opasnost od opekotina!

Dostupni dijelovi postaju vrući tijekom rada.

- ▶ Nikada ne dodirujte vruće dijelove.
- ▶ Ne dozvolite djeci pristup.

1. Stavite praznu posudu u pećnicu.

- Namjestite uređaj na maksimalnu snagu mikrovalova ½ - 1 minutu.
- Pokrenite rad uređaja.
- Provjerite posude više puta:
  - Ako je posude hladno ili malo toplo, prikladno je za mikrovalnu pećnicu.
  - Ako je posude vruće ili se stvaraju iskre, prekinite ispit posuda. Posude nije prikladno za mikrovalnu pećnicu.

## 7.4 QuickStart

- Pritisnite ☰.
- Rad uređaja pokrenite pritiskom na .
- ✓ Zadana snaga mikrovalova pokreće se za 1 minutu.

**Napomena:** Zadanu postavku snage mikrovalova možete promijeniti u osnovnim postavkama.  
→ *Stranica 13*

## 7.5 Namještanje mikrovalne pećnice

### Napomena:

Pazite na pravilno rukovanje mikrovalnom pećnicom:

- Pridržavajte se sigurnosnih napomena. → *Stranica 4*
  - Pridržavajte se napomena za izbjegavanje materijalnih šteta. → *Stranica 5*
  - Pridržavajte se napomena za posude i pribor koji su prikladni za mikrovalnu pećnicu.
- U izborniku pritisnite "Mikr. pećnica".
    - Ili odaberite mikrovalove izravno pritiskom na dodirno polje ☰.
  - Pritisnite snagu mikrovalova u W.
  - Prstenom za namještanje namjestite snagu mikrovalova.
  - Na zaslonu pritisnite ✓ kako biste potvrdili snagu mikrovalova
  - Pritisnite ⏸ "Trajanje".  
Za rad s mikrovalovima uvijek je potrebno namjestiti trajanje.
  - Za promjenu zadanog trajanja pritisnite odgovarajuću vrijednost, npr. prikaz minuta "m" ili prikaz sekundi "s".
    - ✓ Odabrana vrijednost označena je plavo.
  - Prstenom za namještanje namjestite trajanje.  
Po potrebi vratite namještenu vrijednost pritiskom na ⏸.
  - Na zaslonu pritisnite ✓ kako biste potvrdili namješteno trajanje.
  - Rad uređaja pokrenite pritiskom na .
  - ✓ Mikrovalna pećnica se pokreće i započinje odbrojanje trajanja. Kod maksimalne snage mikrovalova "boost" na zaslonu se prikazuje smanjenje snage.
  - ✓ Kada je trajanje isteklo, javlja se zvučni signal. Na zaslonu se pojavljuje napomena kada je rad uređaja završen.

- Kada je isteklo trajanje:
  - Po potrebi možete namjestiti ostale postavke i ponovno pokrenuti rad uređaja.
  - Kada je jelo gotovo, isključite uređaj pritiskom na ⏸.
- Obrišite pećnicu.

**Savjet:** Kako biste optimalno mogli upotrebljavati uređaj, ravnajte se prema podacima u preporukama za namještanje.

→ "Tako će to uspjeti", *Stranica 17*

## 7.6 Promjena snage mikrovalova

Možete promijeniti snagu mikrovalova tijekom rada.

- Pritisnite ^.
- Pritisnite namještenu snagu mikrovalova.
- Prstenom za namještanje namjestite snagu mikrovalova.
- Pritisnite ✓.

## 7.7 Promjena trajanja



- Pritisnite ^.
- Pritisnite namješteno "Trajanje".
- Za promjenu zadanog trajanja pritisnite odgovarajuću vrijednost, npr. prikaz minuta "m" ili prikaz sekundi "s".
  - ✓ Odabrana vrijednost označena je plavo.
- Prstenom za namještanje namjestite trajanje.  
Po potrebi vratite namještenu vrijednost pritiskom na ⏸.
- Pritisnite ✓.

## 7.8 Dodatno pečenje jela

Možete dodatno peći neko jelo nakon isteka trajanja.

- Pritisnite "Dodaj dodatno trajanje".
- Namjestite željeno trajanje.  
→ "Namještanje trajanja", *Stranica 12*  
Pritiskom na ⏸ možete resetirati namješteno trajanje.
- Pritisnite ✓.
- Rad uređaja pokrenite pritiskom na .

## 7.9 Zaustavljanje rada

- Otvorite vrata uređaja ili pritisnite .
- ✓ Rad se zaustavlja.
- Za nastavak rada zatvorite vrata uređaja i pritisnite .
- ✓ Rad uređaja se nastavlja.

## 7.10 Prekid rada

- ▶ Pritisnite ⏸.
- ✓ Uređaj prekida funkcije u tijeku.

# 8 Jela

Vaš uređaj pomaže vam s načinom rada "Jela" prilikom pripreme različitih jela i automatski odabire optimalne postavke.

## 8.1 Napomene za postavke jela

Kako biste postigli optimalan rezultat pečenja, pridržavajte se ovih napomena:

- Upotrebljavajte samo besprijekorne namirnice.

- Namirnicu izvadite iz ambalaže i izvažite je. Ako ne možete namjestiti točnu težinu na uređaju, zaokružite težinu naviše ili naniže.
- Upotrebljavajte samo posuđe koje je prikladno za mikrovalnu pećnicu i otporno na vrućinu, npr. od stakla ili keramike.
- Namirnice stavite u hladnu pećnicu.

### Odmrzavanje

- Namirnice zamrznite i skladištite u ravnom položaju i pakirane u manjim porcijama na temperaturi od -18 °C.
- Zamrznute namirnice stavite na plosnato posuđe, npr. stakleni ili porculanski tanjur.
- Po završetku programa namirnice možda neće biti potpuno odmrznute. Međutim, namirnice se mogu dobro daljnje obrađivati.
- Odmrznutu hranu ostavite da miruje još 10 do 30 minuta u isključenom uređaju kako bi se temperatura izjednačila.
- Pri odmrzavanju mesa ili peradi nastaje tekućina. Pri okretanju uklonite tekućinu. Nemojte dalje rabiti tekućinu niti dovesti u dodir s drugim namirnicama.
- Već odmrznuto mljeveno meso izvadite nakon okretanja.
- Perad u komadu najprije okrenite sa strane prsa, a rasjek peradi okrenite tako da koža bude okrenuta prema posuđu.

### Povrće

- Svježe povrće: Narežite na komade jednake veličine. Na 100 g dodajte jednu žlicu vode.
- Zamrznuto povrće: Primjereno je samo blanširano, ne prethodno kuhano povrće. Duboko smrznuto povrće s umakom od vrhnja nije primjereno. Dodajte 1 do 3 jušne žlice vode. Za špinat i crveni kupus nemojte dodavati vodu.

### Krumpir

- Oguljeni kuhani krumpir: Narežite na komade jednake veličine. Na 100 g dodajte 2 jušne žlice vode i malo soli.
- Krumpir kuhan u ljusci: Koristite krumpire jednake veličine. Koricu dobro operite i probodite. Krumpir stavite u posudu dok je još vlažan.

## 8.3 Pregled jela

Jelo	Prikladne namirnice	Raspon težine u kg	Posuđe/pribor
Odmrzavanje kruha <sup>1</sup>	Kruh, cijeli, okrugli ili duguljasti, kruh u kriškama, kolači od miješanog tijesta, kolači od dizanog tijesta, voćni kolač, kolač bez glazure, vrhnja ili želatine	0,20-1	Plitko, otvoreno posuđe
Meso odmrznuti <sup>1</sup>	Pečenje, tanki komadi mesa, piletina, mljeveno meso	0,20-2	Plitko, otvoreno posuđe
Odmrzavanje ribe <sup>1</sup>	Cijela riba, riblji file, riblji kotlet	0,10-1	Plitko, otvoreno posuđe
Povrće, svježe <sup>2</sup>	Npr. cvjetača, brokula, mrkva, koraba, poriluk, paprika, tikvice	0,15-1	Zatvoreno posuđe

<sup>1</sup> Poštujte signal za okretanje.

<sup>2</sup> Poštujte signal za miješanje.

### Riža

- Ne upotrebljavajte integralnu rižu niti rižu u vrećici.
- Riži dodajte dvostruku do dvoipostruku količinu vode.

## 8.2 Namještanje programa

**Zahtjev:** Uređaj je uključen.

1. Pritisnite "Jela".
  2. Odaberite program.
  3. Pritisnite zadanu težinu.
  4. Upravljačkim prstenom namjestite željenu težinu.
  5. Potvrdite težinu pritiskom na ✓.
  6. Namjestite vrijeme kraja koje želite.
    - Pritisnite "Kraj".
    - Namjestite željeno vrijeme.
    - Potvrdite vrijeme kraja pritiskom na ✓.
  7. Stavite jelo u pećnicu.
  8. Zatvorite vrata uređaja.
  9. Pritisnite <sup>start</sup>/<sub>stop</sub>.
- ✓ Nakon isteka trajanja javlja se zvučni signal.

**Napomena:** Kod nekih se programa prikazuju napomene na zaslonu tijekom pripreme. Slijedite napomene.

### Dodatno pečenje jela

Možete dodatno peći neko jelo nakon isteka trajanja.

1. Pritisnite "Dodaj dodatno trajanje".
2. Namjestite željeno trajanje.  
→ "Namještanje trajanja", *Stranica 12*  
Pritiskom na ⏪ možete resetirati namješteno trajanje.
3. Pritisnite ✓.
4. Rad uređaja pokrenite pritiskom na <sup>start</sup>/<sub>stop</sub>.

### Zaustavljanje rada

1. Otvorite vrata uređaja ili pritisnite <sup>start</sup>/<sub>stop</sub>.
- ✓ Rad se zaustavlja.
2. Za nastavak rada zatvorite vrata uređaja i pritisnite <sup>start</sup>/<sub>stop</sub>.
- ✓ Rad uređaja se nastavlja.

### Prekid rada

- ▶ Pritisnite ⏻.
- ✓ Uređaj prekida funkcije u tijeku.

Jelo	Prikladne namirnice	Raspon težine u kg	Posuđe/pribor
Povrće, smrznuto <sup>2</sup>	Npr. cvjetača, brokula, mrkva, koraba, crveni kupus, špinat	0,15-1	Zatvoreno posuđe
Riža <sup>2</sup>	Riža duguljastog zrna	0,05-0,3	Visoko, zatvoreno posuđe
Oguljeni kuhani krumpir <sup>2</sup>	Krumpir s ljuskom ili bez ljuske, komadi krumpira jednake veličine	0,20-1	Zatvoreno posuđe

<sup>1</sup> Poštujte signal za okretanje.

<sup>2</sup> Poštujte signal za miješanje.

## 9 Vremenske funkcije

Vaš uređaj ima vremenske funkcije kojima možete namjestiti trajanje i kraj rada i alarm.

### Vremenske funkcije Korištenje

Trajanje ⏸	Kada namjestite trajanje rada, uređaj prestaje grijati automatski nakon isteka trajanja.
Kraj ⏸	Za trajanje možete namjestiti vrijeme u koje treba završiti rad uređaja. Uređaj se pokreće automatski tako da je rad završen u željeno vrijeme.
Alarmni sat ⌚	Alarmni sat možete namjestiti neovisno o radu uređaja. Ne utječe na uređaj.

### 9.1 Namještanje trajanja

Možete namjestiti trajanje rada s funkcijom "boost" do 30 minuta. Možete namjestiti trajanje za sve ostale stupnjeve do 90 minuta.

**Zahtjev:** Neki način rada i neki stupanj su namješteni.

1. Pritisnite "Trajanje".
2. Za promjenu zadanog trajanja pritisnite odgovarajuću vrijednost, npr. prikaz minuta "m" ili prikaz sekundi "s".
- ✓ Odabrana vrijednost označena je plavo.
3. Prstenom za namještanje namjestite trajanje. Po potrebi vratite namještenu vrijednost pritiskom na ⏸.
4. Pritisnite ✓.
5. Rad uređaja pokrenite pritiskom na <sup>start</sup> stop.

### Dodatno pečenje jela

Možete dodatno peći neko jelo nakon isteka trajanja.

1. Pritisnite "Dodaj dodatno trajanje".
2. Namjestite željeno trajanje.  
→ "Namještanje trajanja", *Stranica 12*  
Pritiskom na ⏸ možete resetirati namješteno trajanje.
3. Pritisnite ✓.
4. Rad uređaja pokrenite pritiskom na <sup>start</sup> stop.

### Promjena trajanja

Trajanje možete promijeniti u svako vrijeme.

1. Pritisnite "Trajanje".

2. Za promjenu zadanog trajanja pritisnite odgovarajuću vrijednost, npr. prikaz minuta "m" ili prikaz sekundi "s".
- ✓ Odabrana vrijednost označena je plavo.
3. Prstenom za namještanje namjestite trajanje. Po potrebi vratite namještenu vrijednost pritiskom na ⏸.
4. Pritisnite ✓.

### Prekid trajanja

Trajanje možete prekinuti u svako vrijeme.

1. Pritisnite trajanje.
2. Resetirajte trajanje pritiskom na ⏸.  
Kod načina rada kojima je uvijek potrebno trajanje uređaj vraća trajanje na zadanu vrijednost.
3. Pritisnite ✓.

### 9.2 Namještanje vremena kraja

Možete pomaknuti vrijeme u koje treba završiti trajanje rada do 24 sata.

#### Napomene

- Kako biste postigli dobar rezultat pečenja, nemojte više pomaknuti vrijeme ako je uređaj počeo raditi.
- Ne ostavljajte namirnice predugo u pećnici kako se ne bi pokvarile.

#### Zahtjevi

- Neki način rada i neki stupanj su namješteni.
  - Namješteno je trajanje.
1. Pritisnite "Kraj".
  2. Za promjenu zadanog vremena kraja pritisnite odgovarajuću vrijednost.
  - ✓ Odabrana vrijednost označena je plavo.
  3. Prstenom za namještanje namjestite vrijeme kraja.
  4. Pritisnite ✓.
  5. Pritisnite <sup>start</sup> stop.
  - ✓ Na zaslonu se prikazuje vrijeme početka. Uređaj je u poziciji čekanja.
  - ✓ Kada je postignuto vrijeme početka, počinje rad uređaja i vidi se odbrojavanje trajanja.
  - ✓ Kada je trajanje isteklo, javlja se zvučni signal. Na zaslonu se pojavljuje napomena kada je rad uređaja završen.
  6. Kada je isteklo trajanje, napravite jedno od sljedećeg:
    - Po potrebi možete namjestiti ostale postavke i ponovno pokrenuti rad uređaja.
    - Kada je jelo gotovo, isključite uređaj pritiskom na ⏸.

## Promjena vremena kraja

Kako biste postigli dobar rezultat pečenja, promijenite namješteno vrijeme samo prije početka rada uređaja i odbrojavanja trajanja.



1. Pritisnite "Kraj".
2. Prstenom za namještanje namjestite vrijeme kraja. Po potrebi vratite namještenu vrijednost pritiskom na .
3. Pritisnite ✓.

## Prekid vremena kraja

1. Pritisnite "Kraj".
2. Vratite namještenu vrijednost pritiskom na .
3. Pritisnite ✓.

## 9.3 Namještanje alarmnog sata

Alarmni sat radi neovisno o radu uređaja. Možete namjestiti alarmni sat do 24 sata. Alarmni sat ima svoj zvučni signal tako da možete čuti završava li alarmni sat ili trajanje.

1. Pritisnite .
2. Za namještanje alarmnog sata na zaslonu pritisnite odgovarajuću vrijednost, npr. minute "m" ili sekunde "s".
- ✓ Odabrana vrijednost označena je plavo.
3. Prstenom za namještanje namjestite alarmni sat.
- ✓ Po potrebi vratite namještenu vrijednost pritiskom na .
4. Na zaslonu pritisnite  kako biste pokrenuli alarmni sat.

- ✓ Vidi se odbrojavanje alarmnog sata.
- ✓ Alarmni sat ostaje na zaslonu kada je uređaj isključen.
- ✓ Kada je uređaj uključen, na zaslonu se prikazuju postavke za vrijeme rada uređaja. Alarmni sat prikazuje se na indikatoru statusa.
- ✓ Kada je završio alarmni sat, javlja se zvučni signal. Na zaslonu se pojavljuje napomena kada je završio alarmni sat.



## Završetak alarma

**Zahtjev:** Javlja se zvučni signal.

- ▶ Pritisnite bilo koje polje.
- ✓ Alarm je isključen.



## Promjena vremena alarma

Vrijeme alarma možete promijeniti u svako vrijeme.

1. Ako se u pozadini vidi odbrojavanje vremena alarma, najprije odaberite vrijeme alarma pritiskom na .
2. Pritisnite .
3. Prstenom za namještanje namjestite vrijeme alarma.
4. Potvrdite pritiskom na .

## Prekid vremena alarma

Vrijeme alarma možete prekinuti u svako vrijeme.

1. Ako se u pozadini vidi odbrojavanje vremena alarma, najprije odaberite vrijeme alarma pritiskom na .
2. Pritisnite .
3. Resetirajte vrijeme alarma pritiskom na .

# 10 Zaštita za djecu

Zaštite svoj uređaj kako djeca ne bi nehotice uključila uređaj ili promijenila postavke.

## 10.1 Aktiviranje zaštite za djecu

- ▶ Pritisnite i držite pritisnutom tipku  u trajanju oko 4 sekunde.
- ✓ Upravljački elementi su blokirani.

- ✓ Kada je vrijeme alarma namješteno, vidi se odbrojavanje. Sve dok je aktivna zaštita za djecu, ne možete promijeniti vrijeme alarma. Za prekid zvučnih signala, npr. nakon isteka vremena alarma, pritisnite bilo koju tipku.

## 10.2 Deaktiviranje zaštite za djecu

1. Okrenite prsten za 360°.
2. Alternativno pritisnite i držite pritisnutu tipku  u trajanju oko 4 sekunde.
3. Upravljački elementi su deblokirani.

# 11 Osnovne postavke

Možete namjestiti osnovne postavke uređaja prema svojim potrebama.

## 11.1 Pregled osnovnih postavki

Ovdje ćete naći pregled osnovnih postavki i tvorničkih postavki. Osnovne postavke ovise o opremi vašeg uređaja.

### Napomene

- Promjene postavki jezika, zvuka tipki i svjetline zaslona su odmah aktivirane. Sve ostale postavke bit će aktivirane tek kada spremite postavke.
- Nakon nestanka struje neko vrijeme ostaju pohranjene promjene osnovnih postavki.

Osnovne postavke	Odabir
Jezik	Pogledajte odabir na uređaju
Vrijeme na satu	"Vrijeme na satu" u obliku 24 h
Zaslon	Odabir
Svjetlina	■ Stupnjevi 1 do 8 <sup>1</sup>

<sup>1</sup> Tvornička postavka (može se razlikovati ovisno o tipu uređaja)

Zaslon	Odabir
Prikaz sata	<ul style="list-style-type: none"> <li>▪ Uključeno (ova postavka povećava potrošnju energije)</li> <li>▪ Uklj.,vrem.og<sup>1</sup></li> <li>▪ Isključeno</li> </ul>
Vrijeme na satu	<ul style="list-style-type: none"> <li>▪ Digitalni<sup>1</sup></li> <li>▪ Analogni</li> </ul>
Namještanje	<ul style="list-style-type: none"> <li>▪ Centriranje zaslona vodoravno i okomito.</li> </ul>

<sup>1</sup> Tvornička postavka (može se razlikovati ovisno o tipu uređaja)

Zvuk	Odabir
Zvuk tipki	<ul style="list-style-type: none"> <li>▪ Uključeno<sup>1</sup></li> <li>▪ Isključeno</li> </ul>
Zvučni signal	<ul style="list-style-type: none"> <li>▪ Vrlo kratko tr</li> <li>▪ Kratko trajanje</li> <li>▪ Srednje trajanje<sup>1</sup></li> <li>▪ Dugo trajanje</li> </ul>

<sup>1</sup> Tvornička postavka (može se razlikovati ovisno o tipu uređaja)

Postavke uređaja	Odabir
Osvjetljenje	<ul style="list-style-type: none"> <li>▪ Uključeno<sup>1</sup></li> <li>▪ Isključeno</li> </ul>
Zadana snaga mikrovalova	<ul style="list-style-type: none"> <li>▪ 90 W</li> <li>▪ 180 W</li> <li>▪ 360 W</li> <li>▪ 600 W</li> <li>▪ boost</li> </ul>

<sup>1</sup> Tvornička postavka (može se razlikovati ovisno o tipu uređaja)

Personalizacija	Odabir
Logotip marke	<ul style="list-style-type: none"> <li>▪ Zaslon<sup>1</sup></li> <li>▪ Ne prikazivati</li> </ul>
Rad uređaja nakon uključ.	<ul style="list-style-type: none"> <li>▪ Glavni izbornik<sup>1</sup></li> <li>▪ Mikr. pećnica</li> <li>▪ Jela</li> </ul>
Zaštita za djecu	<ul style="list-style-type: none"> <li>▪ Raspoloživo</li> <li>▪ Deaktiviran</li> </ul>

<sup>1</sup> Tvornička postavka (može se razlikovati ovisno o tipu uređaja)

Tvorničke postavke	Odabir
Tvorničke postavke	<ul style="list-style-type: none"> <li>▪ Obnovi</li> <li>▪ Prekid</li> </ul>
Informacije o uređaju	<ul style="list-style-type: none"> <li>▪ Prikaz "Informacije o uređaju"</li> </ul>

## 11.2 Promjena osnovnih postavki

**Zahtjev:** Uređaj je uključen.

1. Pritisnite "Osnovne postavke".
2. Pritisnite željenu osnovnu postavku.
3. Promijenite željene postavke na zaslonu.
4. Pritiskom na ↵ vraćate se na pregled ili glavni izbornik.

## 11.3 Promjena vremena na satu

**Zahtjev:** Uređaj je uključen.

1. Pritisnite "Osnovne postavke".
2. Pritisnite osnovnu postavku "Vrijeme na satu".
- ✓ Na zaslonu se prikazuje namještena vrijednost.
3. Prstenom za namještanje namjestite sate.
4. Pritisnite minute.
5. Prstenom za namještanje namjestite minute.
6. Pritisnite ✓.
7. Pritiskom na ↵ vraćate se na pregled ili glavni izbornik.

# 12 Pomoć pri čišćenju

Pomoć pri čišćenju brza je alternativa povremenom čišćenju pećnice. Pomoć pri čišćenju namače nečistoće isparavanjem sapunice. Zatim možete lakše ukloniti nečistoće.

### POZOR!

Neispravnim čišćenjem uređaj se može oštetiti.

- ▶ Nikada ne ulijevajte tekućinu u pećnicu.

# 13 Čišćenje i održavanje

Kako bi vam uređaj dugo ostao funkcionalan, pažljivo ga čistite i održavajte.

## 13.1 Sredstva za čišćenje

Upotrebljavajte samo prikladna sredstva za čišćenje.

## 12.1 Namještanje pomoći pri čišćenju

**Zahtjev:** Uređaj je uključen.

1. Pritisnite "Čišćenje".
2. Slijedite upute na zaslonu.
3. Pritisnite <sup>start</sup>/<sub>stop</sub>.
- ✓ Nakon isteka trajanja javlja se zvučni signal.
4. Slijedite upute na zaslonu.

### UPOZORENJE – Opasnost od strujnog udara!

Prodrla vlaga može uzrokovati strujni udar.

- ▶ Za čišćenje uređaja ne upotrebljavajte parni ili visokotlačni čistač.

**POZOR!**

Neprikladna sredstva za čišćenje mogu oštetiti površine uređaja.

- ▶ Nemojte upotrebljavati oštra ili abrazivna sredstva za čišćenje.
- ▶ Nemojte upotrebljavati sredstva za čišćenje s velikim udjelom alkohola.
- ▶ Nemojte upotrebljavati tvrde jastučice za ribanje ili spužve za čišćenje.
- ▶ Nemojte upotrebljavati posebna sredstva za toplo čišćenje.
- ▶ Upotrebljavajte sredstva za čišćenje stakla, strugalo za staklo ili sredstva za njegu plemenitog čelika samo ako se preporučuju u uputama za čišćenje za odgovarajući dio.

Sol u novim spužvama može oštetiti površine.

- ▶ Nove spužve prije uporabe temeljito isperite.

U pojedinim uputama za čišćenje možete saznati koja su sredstva za čišćenje prikladna za pojedine površine i dijelove.

**13.2 Čišćenje uređaja**

Očistite uređaj kako je navedeno u uputama kako se različiti dijelovi i površine ne bi oštetili nepravilnim čišćenjem ili neprikladnim sredstvima za čišćenje.

**⚠ UPOZORENJE – Opasnost od požara!**

Nezapečeni ostaci hrane, masnoća i sok od pečenja mogu se zapaliti.

- ▶ Prije rada uklonite krupnu prljavštinu iz pećnice, s grijaćih elemenata i pribora.

**⚠ UPOZORENJE – Opasnost od ozljede!**

Izgrebeno staklo na vratima uređaja može se raspuknuti.

- ▶ Ne upotrebljavajte oštra abrazivna sredstva za čišćenje ili oštra metalna strugala za čišćenje stakla na vratima uređaja jer mogu izgrebsti površinu.

1. Pridržavajte se napomena za sredstva za čišćenje.
2. Pridržavajte se uputa za čišćenje komponenti uređaja ili površina.
3. Ako nije drugačije navedeno:
  - Komponente uređaja očistite vrućom sapunicom i krpom za pranje posuđa.
  - Obrišite mekom krpom.

**13.3 Čišćenje pećnice****POZOR!**

Neispravnim čišćenjem pećnica se može oštetiti.

- ▶ Nemojte rabiti sprej za čišćenje pećnice, abrazivna sredstva ili druga agresivna sredstva za čišćenje pećnice.

1. Pridržavajte se napomena za sredstva za čišćenje.
2. Očistite vrućom sapunicom ili vodom s octom.
3. Kod velikih zaprljanja koristite sredstvo za čišćenje pećnice prikladno za površine od nehrđajućeg čelika.

Koristite sredstvo za čišćenje pećnice samo u hladnoj pećnici.

**Savjet:** Kako biste uklonili neugodne mirise, zagrijte jednu šalicu vode u koju ste dodali nekoliko kapi limunovog soka 1 do 2 minute s maksimalnom snagom mikrovalova. U posudu uvijek stavite žlicu kako biste spriječili odgodu vrenja.

4. Obrišite pećnicu mekom krpom.
5. Ostavite pećnicu s otvorenim vratima da se osuši.

**13.4 Čišćenje stakla na vratima****POZOR!**

Neispravnim čišćenjem stakla na vratima mogu se oštetiti.

- ▶ Nemojte rabiti strugalo za staklo.
1. Pridržavajte se napomena za sredstva za čišćenje.
  2. Stakla na vratima očistite vlažnom krpom za pranje posuđa i sredstvom za čišćenje stakla.
- Napomena:** Sjene na staklima vrata, koje nalikuju prugama, odbljesci su svjetla žarulje u pećnici.
3. Obrišite mekom krpom.

**13.5 Čišćenje brtve na vratima****POZOR!**

Neispravnim čišćenjem brtva na vratima može se oštetiti.

- ▶ Za čišćenje nemojte rabiti metalno strugalo niti strugalo za staklo.
  - ▶ Nemojte upotrebljavati abrazivna sredstva za čišćenje.
1. Pridržavajte se napomena za sredstva za čišćenje.
  2. Brtvu na vratima očistite vrućom sapunicom i mekom krpom za pranje posuđa.
  3. Obrišite mekom krpom.

**13.6 Čišćenje prednje strane uređaja****POZOR!**

Neispravnim čišćenjem prednja strana uređaja može se oštetiti.

- ▶ Za čišćenje nemojte rabiti sredstvo za čišćenje stakla, metalno strugalo niti strugalo za staklo.
  - ▶ Kako biste izbjegli koroziju na prednjoj strani uređaja od plemenitog čelika, odmah uklonite ostatke karmenca, masti, škroba i bjelanjčevina.
  - ▶ Za površine od plemenitog čelika upotrebljavajte specijalno sredstvo za njegu plemenitog čelika za tople površine.
1. Pridržavajte se napomena za sredstva za čišćenje.
  2. Prednju stranu uređaja očistite vrućom sapunicom i krpom za pranje posuđa.

**Napomena:** Male razlike u boji ne prednjoj strani uređaja nastaju zbog uporabe različitih materijala poput stakla, plastike ili metala.

3. Sredstvo za njegu plemenitog čelika nanosite mekom krpom u tankom sloju na prednju stranu uređaja od plemenitog čelika. Sredstva za njegu plemenitog čelika možete kupiti kod servisne službe ili u specijaliziranim trgovinama.
4. Obrišite mekom krpom.

**13.7 Čišćenje upravljačke ploče****POZOR!**

Neispravnim čišćenjem upravljačka ploča se može oštetiti.

- ▶ Nikada nemojte brisati upravljačku ploču vlažnom krpom.
1. Pridržavajte se napomena za sredstva za čišćenje.

2. Upravljačku ploču očistite krpom od mikrovlakana ili mekom, vlažnom krpom.

3. Obrišite mekom krpom.

## 14 Uklanjanje smetnji

Manje smetnje na svom uređaju možete samostalno ukloniti. Iskoristite informacije za uklanjanje smetnji prije nego što se obratite servisnoj službi. Tako ćete izbjeći nepotrebne troškove.

### ⚠ UPOZORENJE – Opasnost od ozljede!

Nestručni popravci su opasni.

- ▶ Popravke na uređaju smije vršiti samo obučeno stručno osoblje.
- ▶ Ako je uređaj neispravan, nazovite servisnu službu.  
→ "Servisna služba", Stranica 17

### ⚠ UPOZORENJE – Opasnost od strujnog udara!

Nestručni popravci su opasni.

- ▶ Popravke na uređaju smije vršiti samo obučeno stručno osoblje.
- ▶ Za popravak uređaja smiju se upotrebljavati samo originalni rezervni dijelovi.
- ▶ Ako je mrežni priključni vod ili priključni vod ovog uređaja oštećen, valja ga zamijeniti posebnim mrežnim priključnim vodom ili priključnim vodom uređaja koji možete nabaviti od proizvođača ili njegove servisne službe.

### 14.1 Funkcionalne smetnje

Kvar	Uzrok i rješavanje problema
Uređaj ne funkcionira.	<p>Mrežni utikač iz mrežnog priključnog voda nije utaknut.</p> <ul style="list-style-type: none"> <li>▶ Priključite uređaj na strujnu mrežu.</li> </ul> <p>Osigurač u ormariću s osiguračima je iskočio.</p> <ul style="list-style-type: none"> <li>▶ Provjerite osigurač u ormariću s osiguračima.</li> </ul> <p>Opskrba strujom je prekinuta.</p> <ul style="list-style-type: none"> <li>▶ Provjerite funkcionira li rasvjeta ili drugi uređaji u prostoriji.</li> </ul> <p>Funkcionalna smetnja</p> <ol style="list-style-type: none"> <li>1. Isključite osigurač u ormariću s osiguračima.</li> <li>2. Ponovno uključite osigurač nakon otprilike 10 sekundi.</li> <li>✓ Poruka nestaje ako se smetnja pojavila samo jednom.</li> <li>3. Ako se poruka ponovno prikazuje, nazovite servisnu službu. Pri pozivu navedite točnu poruku pogreške. → "Servisna služba", Stranica 17</li> </ol>
Mikrovalna pećnica ne radi.	<p>Vrata nisu do kraja zatvorena.</p> <ul style="list-style-type: none"> <li>▶ Provjerite da ostaci hrane ili strana tijela nisu zaglavljena u vratima.</li> </ul>
Jela se ne zagrijavaju.	<p>Demonstracijski način rada je aktiviran u osnovnim postavkama.</p> <ol style="list-style-type: none"> <li>1. Uređaj isključite iz električne mreže tako da kratko isključite osigurač u ormariću s osiguračima.</li> <li>2. Deaktivirajte demonstracijski način rada u roku od 5 minuta u osnovnim postavkama. → Stranica 13</li> </ol>
Svjetlo u pećnici ne radi.	<p>Mogući su različiti uzroci.</p> <ul style="list-style-type: none"> <li>▶ Nazovite → "Servisna služba", Stranica 17.</li> </ul>
Prekida se rad s mikrovalovima.	<p>Funkcionalna smetnja</p> <ol style="list-style-type: none"> <li>1. Resetirajte uređaj. <ul style="list-style-type: none"> <li>- Ili držite pritisnutu tipku  barem 10 sekundi.</li> <li>- Ili isključite osigurač u ormariću s osiguračima. Ponovno uključite osigurač nakon otprilike 10 sekundi.</li> </ul> </li> <li>✓ Poruka nestaje ako se smetnja pojavila samo jednom.</li> <li>2. Ako se poruka ponovno prikazuje, nazovite servisnu službu. Pri pozivu navedite točnu poruku pogreške. → "Servisna služba", Stranica 17</li> </ol>
Jela se griju sporije nego dosad.	<p>Namještena je premala snaga mikrovalova.</p> <ul style="list-style-type: none"> <li>▶ Namjestite veću snagu mikrovalova.</li> </ul> <p>U uređaj je stavljena veća količina nego inače.</p> <ul style="list-style-type: none"> <li>▶ Namjestite dulje trajanje. Za dvostruku količinu potrebno je dvostruko trajanje.</li> </ul>



Kvar	Uzrok i rješavanje problema
Jela se griju sporije nego dosad.	Hrana je hladnija nego inače. ▶ Okrenite hranu ili je povremeno promiješajte.
Vrijeme se ne prikazuje kada je uređaj isključen	Zaslon se isključuje nakon kratkog vremena. Nikakva radnja nije potrebna.

## 14.2 Napomene u polju prikaza

Kvar	Uzrok i rješavanje problema
Na zaslonu se prikazuje poruka sa slovom "D" ili "E".	Funkcionalna smetnja 1. Resetirajte uređaj. - Ili držite pritisnutu tipku  barem 6 sekundi. - Ili isključite osigurač u ormariću s osiguračima. Ponovno uključite osigurač nakon otprilike 10 sekundi. ✓ Poruka nestaje ako se smetnja pojavila samo jednom. 2. Ako se poruka ponovno prikazuje, nazovite servisnu službu. Pri pozivu navedite točnu poruku pogreške. → "Servisna služba", Stranica 17

## 15 Zbrinjavanje

### 15.1 Zbrinjavanje starih uređaja u otpad

Ekološki prikladnim zbrinjavanjem otpada mogu se ponovo iskoristiti vrijedne sirovine.

- Izducite mrežni utikač iz mrežnog priključnog voda.
- Prerežite mrežni priključni vod.
- Uređaj zbrinite na ekološki prihvatljiv način.  
Informacije o aktualnim načinima zbrinjavanja možete dobiti od svog specijaliziranog trgovca ili se raspitajte u komunalnoj ili lokalnoj gradskoj upravi.



Ovaj je uređaj označen u skladu s europskom smjernicom 2012/19/EU o otpadnim električnim i elektronskim uređajima (waste electrical and electronic equipment - WEEE). Smjernica određuje okvir za povratak i zbrinjavanje otpadnih uređaja valjan u cijeloj Europskoj Uniji.

## 16 Servisna služba

Detaljne informacije o vremenu jamstva i uvjetima jamstva možete pronaći kod naše servisne službe, svog dobavljača ili na našoj internetskoj stranici.

Kada se obraćate servisnoj službi, potreban vam je proizvodni broj (E-Nr.) i tvornički broj (FD) uređaja. Kontakt-podatke servisne službe naći ćete ovdje odn. u priloženom popisu servisnih službi na našoj internetskoj stranici.

Taj proizvod sadrži svjetla razreda energetske učinkovitosti D. Svjetla su dostupna kao zamjenski dio i smije ih zamijeniti samo osposobljeno stručno osoblje.

### 16.1 Proizvodni broj (E-Nr.) i tvornički broj (FD)

Proizvodni broj (E-Nr.) i tvornički broj (FD) možete pronaći na tipskoj pločici uređaja.

Natpisnu pločicu s brojevima naći ćete kada otvorite vrata uređaja.

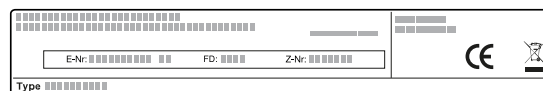

Kako biste podatke o svom uređaju i broj telefona servisne službe brzo ponovno pronašli, možete ih zabilježiti.

## 17 Tako će to uspjeti

Za različita jela ovdje možete pronaći odgovarajuće postavke te najbolji pribor i najbolje posuđe. Preporuke smo optimalno prilagodili vašem uređaju.

## 17.1 Najbolje postupite na sljedeći način

Ovdje ćete saznati kako ćete najbolje postupiti korak po korak kako biste idealno mogli iskoristiti preporuke za namještanje. Dobit ćete podatke o brojnim jelima s informacijama i savjetima kako možete idealno upotrebljavati i namjestiti uređaj.

### Savjet

Napomene o pripremi

- Preporuke za namještanje uvijek vrijede za hladnu i praznu pećnicu.
- Podaci o vremenu u pregledima služe samo za orijentaciju. Ovisi o kvaliteti i svojstvima namirnica.

### ⚠ UPOZORENJE – Opasnost od opekotina!

Namirnice s korom ili kožicom mogu se tijekom, ali i nakon zagrijavanja raspuknuti kao eksplozija.

- ▶ Nikada ne kuhajte jaja u ljusci niti ne zagrijavajte tvrdo kuhana jaja u ljusci.
- ▶ Nikada ne kuhajte ljuskare i rakove.
- ▶ Kod jaja na oko ili meko kuhanih jaja morate prvo probosti žumanjak.
- ▶ Kod namirnica s tvrdom korom ili kožicom, npr. jabuka, rajčica, krumpira ili hrenovki, kora može puknuti. Prije zagrijavanja probodite koru ili kožicu.

## Odmrzavanje s mikrovalovima

### Napomena:

Napomene o pripremi

- Zamrznite plosnatu namirnicu.
- Koristite otvoreno posuđe koje je prikladno za mikrovalnu pećnicu.
- Posuđe stavite na dno pećnice.
- Hranu povremeno promiješajte ili okrenite 2 do 3 puta. Pri okretanju uklonite tekućinu od odmrzavanja.
- Pri odmrzavanju mesa ili peradi nastaje tekućina. Pri okretanju uklonite tekućinu. Nemojte dalje rabiti niti dovesti u dodir s drugim namirnicama.
- Već odmrznuto mljeveno meso izvadite nakon okretanja.
- Pri okretanju odvojite odmrznute dijelove.
- Odmrznutu hranu ostavite da miruje još 10 do 30 minuta u isključenom uređaju kako bi se temperatura izjednačila.

Jela	Težina	Snaga mikrovalova	Trajanje
Meso u komadu, sa i bez kosti <sup>1</sup>	800 g	1. 180 W 2. 90 W	1. 10 min 2. 15-20 min
Meso u komadu, sa i bez kosti <sup>1</sup>	1000 g	1. 180 W 2. 90 W	1. 15 min 2. 20 min
Meso u komadu, sa i bez kosti <sup>1</sup>	1500 g	1. 180 W 2. 90 W	1. 20 min 2. 25 min
Meso u komadima ili narezano <sup>1,2</sup>	200 g	1. 180 W 2. 90 W	1. 5-8 min 2. 5-10 min
Meso u komadima ili narezano <sup>1,2</sup>	500 g	1. 180 W 2. 90 W	1. 9 min 2. 10 min
Meso u komadima ili narezano <sup>1,2</sup>	800 g	1. 180 W 2. 90 W	1. 10 min 2. 10-15 min
Mljeveno meso, miješano <sup>1,2</sup>	200 g	90 W	8-10 min

<sup>1</sup> Češće okrenite namirnicu.

<sup>2</sup> Pri okretanju odvojite odmrznute dijelove.

<sup>3</sup> Povremeno pažljivo promiješajte namirnice.

<sup>4</sup> Posve uklonite ambalažu.

<sup>5</sup> Odmrzavajte samo kolače bez glazure, vrhnja, želatine ili kreme.

<sup>6</sup> Odvojite komade kolača.

1. Prije korištenja izvadite posuđe iz pećnice koje vam nije potrebno.
2. Odaberite željeno jelo iz preporuka za namještanje.
3. Stavite hranu u prikladnu posudu.
4. Posuđe stavite na dno pećnice.  
Mikrovalovi tako dospijevaju do hrane sa svih strana.
5. Namjestite uređaj prema preporukama za namještanje.  
Najprije namjestite kraće trajanje. Produljite trajanje ako je potrebno.
6. Kada iz pećnice vadite vruće posuđe, uvijek koristite kuhinjsku krpu.

## 17.2 Odmrzavanje, zagrijavanje i kuhanje u mikrovalnoj pećnici

Preporuke za namještanje odmrzavanja, zagrijavanja i kuhanja u mikrovalnoj pećnici.

Vrijeme pečenja ovisi o posudi i temperaturi, svojstvima i količini namirnica. Stoga su u tablicama navedeni intervali. Počnite s nižom vrijednošću i ako je potrebno, sljedeći put namjestite višu vrijednost. Ako koristite druge količine od onih navedenih u tablicama, pridržavajte se osnovnog pravila: dvostruka količina - gotovo dvostruko trajanje, pola količine - upola kraće trajanje.

Jela	Težina	Snaga mikrovalova	Trajanje
Mljeveno meso, miješano <sup>1,2</sup>	500 g	1. 180 W 2. 90 W	1. 3 min 2. 10-12 min
Mljeveno meso, miješano <sup>1,2</sup>	1000 g	1. 180 W 2. 90 W	1. 10 min 2. 13-15 min
Perad ili rasjek <sup>1,2</sup>	600 g	1. 180 W 2. 90 W	1. 8 min 2. 12-15 min
Perad ili rasjek <sup>1,2</sup>	1200 g	1. 180 W 2. 90 W	1. 15-20 min 2. 15-20 min
Riblji file, riblji kotlet ili riblji odresci <sup>1,2</sup>	400 g	1. 180 W 2. 90 W	1. 3 min 2. 10-15 min
Cijela riba <sup>1</sup>	300 g	1. 180 W 2. 90 W	1. 3 min 2. 10-12 min
Cijela riba <sup>1</sup>	600 g	1. 180 W 2. 90 W	1. 8 min 2. 13-15 min
Povrće, npr. grašak <sup>3</sup>	300 g	180 W	10-15 min
Voće, npr. maline <sup>3</sup>	300 g	180 W	6-9 min
Voće, npr. maline <sup>3</sup>	500 g	1. 180 W 2. 90 W	1. 6-8 min 2. 5-10 min
Maslac, otopljen <sup>4</sup>	125 g	1. 180 W 2. 90 W	1. 1 min 2. 1-2 min
Maslac, otopljen <sup>4</sup>	250 g	1. 180 W 2. 90 W	1. 1 min 2. 2-4 min
Cijeli kruh <sup>1</sup>	500 g	1. 180 W 2. 90 W	1. 5 min 2. 5-10 min
Cijeli kruh <sup>1</sup>	1000 g	1. 180 W 2. 90 W	1. 8 min 2. 9-10 min
Kolač, suhi, npr. kolač od miješanog tijesta <sup>5,6</sup>	500 g	90 W	8-10 min
Kolač, suhi, npr. kolač od miješanog tijesta <sup>5,6</sup>	750 g	1. 180 W 2. 90 W	1. 3-5 min 2. 6 min
Kolač, sočan, npr. voćni kolač, kolač sa sirom <sup>5</sup>	500 g	1. 180 W 2. 90 W	1. 3 min 2. 10-15 min
Kolač, sočan, npr. voćni kolač, kolač sa sirom <sup>5</sup>	750 g	1. 180 W 2. 90 W	1. 5 min 2. 10-15 min

<sup>1</sup> Češće okrenite namirnicu.

<sup>2</sup> Pri okretanju odvojite odmrznute dijelove.

<sup>3</sup> Povremeno pažljivo promiješajte namirnice.

<sup>4</sup> Posve uklonite ambalažu.

<sup>5</sup> Odmrzavajte samo kolače bez glazure, vrhnja, želatine ili kreme.

<sup>6</sup> Odvojite komade kolača.

## Zagrijavanje ili kuhanje duboko smrznutih jela s mikrovalovima

Pridržavajte se preporuka za namještanje zagrijavanja u mikrovalnoj pećnici.

### Napomena:

Napomene o pripremi

- Koristite zatvoreno posuđe koje je prikladno za mikrovalnu pećnicu. Za pokrivanje možete koristiti čak i tanjur ili poklopac za mikrovalnu pećnicu. Izvadite gotova jela iz ambalaže.
- Hranu rasporedite ravno na posudi. Hrana, koja je ravno raspoređena, kuha se brže od one raspoređene u visinu.
- Posuđe stavite na dno pećnice.
- Hrana prenosi toplinu na posudu. Posuđe se može jako zagrijati. Koristite kuhinjsku hvataljku.
- Hranu povremeno okrenite ili promiješajte više puta.
- Ostavite hranu da miruje nakon kuhanja 2 do 5 minuta.
- Okus jela uglavnom ostaje sačuvan. Štedljivo upotrebljavajte sol i začine.

- Za postizanje optimalnih rezultata preporučujemo zagrijavanje namirnica ili gotovih jela pri 600 W. Ako je na ambalaži navedena veća snaga mikrovalova, produljite vrijeme.

Jela	Težina	Snaga mikrovalova	Trajanje
Meni, jelo servirano na tanjuru, gotova jela (2-3 komponente)	300-400 g	600 W	8-10 min
Juha	400 g	600 W	15-17 min
Variva	500 g	600 W	10-15 min
Kriške ili komadi mesa u umaku, npr. gulaš	500 g	600 W	10-12 min
Riba, npr. komadi fileta <sup>1</sup>	400 g	600 W	10-12 min
Nabujci, npr. lasanje, cannelloni (visine oko 3 cm)	450 g	600 W	12-15 min
Prilozi, npr. riža, tjestenina <sup>1</sup>	250 g	600 W	3-5 min
Prilozi, npr. riža, tjestenina <sup>1</sup>	500 g	600 W	8-10 min
Povrće, npr. grašak, brokula, mrkva <sup>1</sup>	300 g	600 W	7-10 min
Povrće, npr. grašak, brokula, mrkva <sup>1</sup>	600 g	600 W	15 min
Špinat s vrhnjem <sup>2</sup>	450 g	600 W	9-12 min

<sup>1</sup> Namirnici dodajte malo tekućine.

<sup>2</sup> Kuhajte namirnicu bez dodatka vode.

### Savjeti za sljedeće odmrzavanje, zagrijavanje i kuhanje u mikrovalnoj pećnici

Pridržavajte se ovih savjeta za dobre rezultate pri odmrzavanju, zagrijavanju i kuhanju u mikrovalnoj pećnici.

Problem	Savjet
Vaše jelo je presuho.	<ul style="list-style-type: none"> <li>▪ Skratite trajanje ili odaberite manju snagu mikrovalova.</li> <li>▪ Pokrijte jelo i dodajte više tekućine.</li> </ul>
Nakon isteka vremena vaše jelo još nije odmrznuto, zagrijano ili dovoljno ispečeno.	Produljite trajanje. Većim količinama ili hrani, koja je raspoređena u visinu, potrebno je duže vrijeme kuhanja.

### Problem

Nakon isteka vremena vaše jelo iznutra još nije gotovo, a izvana je već pregrijano.

Nakon odmrzavanja vaše meso ili perad iznutra još nije odmrznuto, a izvana je zapečeno.

### Savjet

- Povremeno promiješajte.
- Smanjite snagu mikrovalova i produljite trajanje.

- Smanjite snagu mikrovalova.
- Nekoliko puta okrenite veliku namirnicu za odmrzavanje.

## 17.3 Zagrijavanje

Možete zagrijati jela u svom uređaju.

### Zagrijavanje s mikrovalovima

Pridržavajte se preporuka za namještanje zagrijavanja u mikrovalnoj pećnici.

**⚠ UPOZORENJE – Opasnost od opekotina!**

Kod zagrijavanja tekućina može doći do odgode vrenja. To znači da se postiže temperatura vrenja bez stvaranja tipičnih mjehurića. Treba paziti već pri laganim tresenju posude. Vruća tekućina može iznenada prekipjeti i prskati.

- ▶ Kod zagrijavanja uvijek stavite žlicu u posudu. Na taj način ćete spriječiti odgodu vrenja.

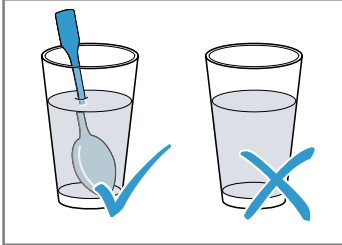
**POZOR!**

Ako metal dodiruje stijenku pećnice, stvaraju se iskre koje mogu oštetiti uređaj ili uništiti unutarnje staklo na vratima.

- ▶ Metal, primjerice žlica u čaši, mora biti udaljen najmanje 2 cm od stijenki pećnice i unutarnje strane vrata.

**Napomena:**

Napomene o pripremi

- Koristite zatvoreno posuđe koje je prikladno za mikrovalnu pećnicu. Za pokrivanje možete koristiti čač i tanjur ili poklopac za mikrovalnu pećnicu. Izvadite gotova jela iz ambalaže.
- Posuđe stavite na dno pećnice.
- Hranu povremeno okrenite ili promiješajte više puta.
- Ostavite hranu da miruje nakon kuhanja 2 do 5 minuta.
- Hrana prenosi toplinu na posudu. Posuđe se može jako zagrijati. Koristite kuhinjsku hvataljku.
- Za postizanje optimalnih rezultata preporučujemo zagrijavanje namirnica ili gotovih jela pri 600 W. Ako je na ambalaži navedena veća snaga mikrovalova, produljite vrijeme.

Jela	Težina	Snaga mikrovalova	Trajanje
Jelo servirano na tanjuru, hladeno	1 porcija	600 W	5-8 min
Pića <sup>1, 2, 3</sup>	125 ml	boost	30-40 s
Pića <sup>1, 2, 3</sup>	200 ml	boost	1 min
Pića <sup>1, 2, 3</sup>	500 ml	boost	2 min
Hrana za dojenčad, npr. bočice s mlijekom <sup>4, 5, 3</sup>	50 ml	600 W	oko 20-30 s
Hrana za dojenčad, npr. bočice s mlijekom <sup>4, 5, 3</sup>	100 ml	600 W	40-50 s
Hrana za dojenčad, npr. bočice s mlijekom <sup>4, 5, 3</sup>	200 ml	600 W	60-70 s
Juha, 1 šalica <sup>6</sup>	po 175 g	600 W	2-2,5 min
Juha, 2 šalice <sup>6</sup>	po 175 g	600 W	3-4 min
Meso u umaku <sup>7</sup>	500 g	600 W	7-10 min
Varivo <sup>6</sup>	400 g	600 W	4 min
Varivo <sup>6</sup>	800 g	600 W	6-7 min
Povrće, 1 porcija <sup>6</sup>	150 g	600 W	2-2,5 min
Povrće, 2 porcije <sup>6</sup>	300 g	600 W	3-4 min

<sup>1</sup> Stavite žlicu u čašu.

<sup>2</sup> Nemojte pregrijati alkoholna pića.

<sup>3</sup> Obvezno provjerite temperaturu.

<sup>4</sup> Zagrijte hranu za dojenčad bez dude ili poklopca.

<sup>5</sup> Nakon zagrijavanja uvijek dobro protresite namirnice.

<sup>6</sup> Povremeno provjerite namirnicu.

<sup>7</sup> Odvojite komade mesa.

**17.4 Kuhanje**

Možete kuhati jela u svom uređaju.

**Kuhanje s mikrovalovima****Napomena:**

Napomene o pripremi

- Posuđe stavite na dno pećnice.

- Hranu rasporedite ravno na posudi. Hrana, koja je ravno raspoređena, kuha se brže od one raspoređene u visinu.
- Koristite zatvoreno posuđe koje je prikladno za mikrovalnu pećnicu. Za pokrivanje možete koristiti čak i tanjur ili poklopac za mikrovalnu pećnicu. Izvadite gotova jela iz ambalaže.
- Okus jela uglavnom ostaje sačuvan. Štedljivo upotrebljavajte sol i začine.
- Ostavite hranu da miruje nakon kuhanja 2 do 5 minuta.
- Hrana prenosi toplinu na posudu. Posuđe se može jako zagrijati. Koristite kuhinjsku hvataljku.
- Za postizanje optimalnih rezultata preporučujemo zagrijavanje namirnica ili gotovih jela pri 600 W. Ako je na ambalaži navedena veća snaga mikrovalova, produljite vrijeme.

Jela	Težina	Snaga mikrovalova	Trajanje
Cijelo pile, svježe, bez iznutrica <sup>1</sup>	1200 g	600 W	25 – 30 min
Riblji file, svježi <sup>2</sup>	400 g	600 W	7 – 8 min
Povrće, svježe <sup>3, 2, 4</sup>	250 g	600 W	5 – 6 min
Povrće, svježe <sup>3, 2, 4</sup>	500 g	600 W	10 – 12 min
Krumpir <sup>3, 2, 4</sup>	250 g	600 W	7 – 9 min
Krumpir <sup>3, 2, 4</sup>	500 g	600 W	10 – 12 min
Krumpir <sup>3, 2, 4</sup>	750 g	600 W	15 – 20 min
Riža <sup>5, 4</sup>	125 g	1. 600 W 2. 180 W	1. 4 – 5 min 1. 12 – 15 min
Riža <sup>5, 4</sup>	250 g	1. 600 W 2. 180 W	1. 6 – 8 min 1. 15 – 18 min
Slatka jela, npr. puding (instant) <sup>4</sup>	500 ml	600 W	5 – 8 min
Kompot <sup>4</sup>	500 g	600 W	9 – 12 min

<sup>1</sup> Jelo okrenite nakon 1/2 ukupnog vremena.

<sup>2</sup> Namirnici dodajte malo tekućine.

<sup>3</sup> Narežite na komade jednake veličine.

<sup>4</sup> Povremeno pažljivo promiješajte namirnice.

<sup>5</sup> Dodajte dvostruku količinu tekućine.

## Puding iz vrećice

### UPOZORENJE – Opasnost od opekotina!

Zagrijana hrana prenosi toplinu. Posuđe se može zagrijati.

- ▶ Uvijek izvadite posudu ili pribor iz pećnice koristeći kuhinjsku krpu.
- 1. Pomiješajte paketić pudinga u prahu sa šećerom i malo mlijeka u dubokoj zdjeli prikladnoj za mikrovalnu pećnicu prema uputama na pakiranju tako da nema grudica.

2. Dodajte ostatak mlijeka i ponovno promiješajte.
3. Stavite zdjelu u pećnicu i zatvorite vrata uređaja.
4. Namjestite uređaj prema preporukama za namještanje.
5. Nakon 3 minute promiješajte prvi put. Zatim ponovno promiješajte nakon jedne minute dok ne dobijete željenu konzistenciju.  
Trajanje ovisi o temperaturi mlijeka i korištenoj posudi.

**Kokice za mikrovalnu pećnicu****⚠ UPOZORENJE – Opasnost od opekotina!**

Ako su živežne namirnice hermetički zatvorene, ambalaža može puknuti.

- ▶ Uvijek se pridržavajte podataka na ambalaži.
- ▶ Uvijek izvadite jela iz pećnice koristeći kuhinjsku krpu.

**POZOR!**

Priprema kokica u mikrovalnoj pećnici nekoliko puta zaredom s previsokom snagom mikrovalova može uzrokovati oštećenje pećnice.

- ▶ Između priprema ostavite uređaj da se ohladi nekoliko minuta.
- ▶ Nikada nemojte namjestiti previsoku snagu mikrovalova.

- ▶ Koristite najviše 600 W.
- ▶ Vrećicu s kokicama uvijek stavite na stakleni tanjur.

**Napomena:**

Napomene o pripremi

- Posuđe stavite na dno pećnice.
- Koristite plitko stakleno posuđe otporno na toplinu. Ne koristite porculan niti jako zaobljene tanjure.
- Vrećicu s kokicama stavite s označenom stranom prema dolje na posudu.
- Prilagodite trajanje ovisno o količini.
- Kako kokice ne bi zagorjele, vrećicu s kokicama kratko izvadite nakon 1 minute i 30 sekundi i protresite. Oprez, kokice su vruće.

Jela	Težina	Snaga mikrovalova	Trajanje
Kokice za mikrovalnu pećnicu <sup>1</sup>	1 vrećica od 100 g	600 W	2,5 min

<sup>1</sup> Vrećicu s kokicama uvijek stavite na stakleni tanjur. Pridržavajte se podataka proizvođača.

**17.5 Probna jela**

Ovi pregledi su sastavljeni za ispitne institute kako bi se olakšalo ispitivanje uređaja u skladu s normom EN 60350-1:2013 ili IEC 60350-1:2011 i normom EN 60705:2012, IEC 60705:2010.

**Kuhanje s mikrovalovima**

Jelo	Snaga mikrovalova u W	Trajanje u minutama	Napomena
Umućeno jaje s mlijekom, 1000 g	1. 600 W 2. 180 W	1. 11-12 min 2. 8-10 min	Vatrostalna posuda
Biskvit, 475 g	600 W	7-9 min	Vatrostalna posuda Ø 22 cm
Pečenje od mljevenog mesa, 900 g	600 W	20-25 min	Vatrostalna posuda Ø 28 cm
Jelo servirano na tanjuru, hladeno, 1 porcija	600 W	5-6 min	Poklopac za mikrovalnu pećnicu

**Odmrzavanje s mikrovalovima**

Jelo	Snaga mikrovalova u W	Trajanje u minutama	Napomena
Meso, 500 g	1. 180 W 2. 90 W	1. 5-6 min 2. 7-10 min	Vatrostalna posuda Ø 24 cm

**18 Upute za montažu**

Pridržavajte se ovih informacija pri montaži uređaja.



## 18.1 Opseg isporuke

Nakon raspakiravanja provjerite sve dijelove imaju li oštećenja nastala u transportu te je li isporuka potpuna.

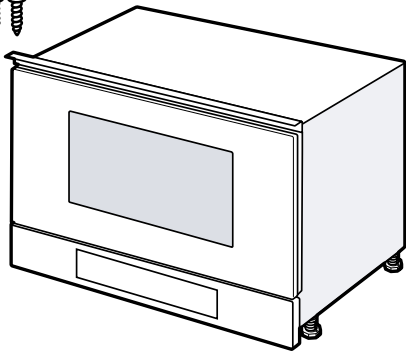

## 18.2 Sigurna montaža

Pridržavajte se sigurnosnih napomena prilikom montaže uređaja.

- Samo kod pravilne ugradnje sukladno ovim uputama za montažu je zajamčena sigurnost tijekom uporabe. Instalater je odgovoran za besprijekorno funkcioniranje na mjestu postavljanja.
- Provjerite uređaj nakon što ga raspakirate. Ne priključujte ga ako je došlo do oštećenja prilikom transporta.
- Prije stavljanja uređaja u rad uklonite ambalažu i ljepljive folije iz pećnice i s vrata.
- Pridržavajte se montažnih crteža za ugradnju dijelova pribora.
- Ugradbeni elementi moraju biti otporni na temperaturu do 95 °C, a granične fronte elemenata na temperaturu do 70 °C.
- Uređaj ne ugrađujte iza dekorativnih vrata ili vrata elementa. Postoji opasnost od pregrijavanja.
- Sve radove izrezivanja na elementu provedite prije umetanja uređaja. Uklonite strugotine. Mogle bi negativno utjecati na rad električnih sastavnih dijelova.
- Samo ovlašteni instalater smije priključiti uređaj bez utikača. U slučaju oštećenja zbog pogrešnog priključka nemate pravo na jamstvo.

## UPOZORENJE – Opasnost od ozljede!

Dijelovi, koji su dostupni kod ugradnje, mogu imati oštre ivice i uzrokovati posjekotine.

- ▶ Nosite zaštitne rukavice.

## UPOZORENJE – Opasnost od požara!

Uporaba produžnog mrežnog priključnog voda i nedopuštenih adaptera predstavlja izvor opasnosti.

- ▶ Nemojte upotrebljavati produžne kabele ili višestruke utičnice.
- ▶ Upotrebljavajte samo adaptere i mrežne priključne vodove koje je odobrio proizvođač.
- ▶ Ako je mrežni priključni vod prekratak i duži mrežni priključni vod nije raspoloživ, obratite se električaru i zatražite da prilagodi kućne instalacije.

## 18.3 Ugradbeni element

Ovaj uređaj je namijenjen samo za ugradnju. Ovaj uređaj nije dizajniran za korištenje kao stolni uređaj ili unutar elementa.

Ugradbeni element ne smije imati stražnju stijenku iza uređaja. Minimalna visina ugradnje iznosi 850 mm. Prorezi za prozračivanje i usisni otvori ne smiju se prekrivati.

Nakon ugradnje uređaj mora biti sigurno ugrađen i ne smije se prevrnuti.

## 18.4 Električni priključak

Pridržavajte se tih napomena kako biste mogli sigurno priključiti uređaj na električnu mrežu.

- Uređaj odgovara klasi zaštite I i smije se koristiti samo ukoliko je priključen na priključak sa zaštitnim vodičem.
- Zaštita se mora provesti prema podatku o snazi na označnoj pločici i lokalnim propisima.
- Kod svih radova montaže uređaj ne smije biti pod naponom.
- Uređaj se smije priključiti samo s isporučenim priključnim vodom.
- Priključni vod trebete utaknuti na stražnjoj strani uređaja. Priključni vod duljine 5 m možete kupiti kod servisne službe.
- Umjesto priključnog voda smije se koristiti samo originalni vod. Možete ga nabaviti kod servisne službe.

## Električno priključivanje uređaja

**Napomena:** Uređaj se smije priključiti samo na propisno instaliranu utičnicu sa zaštitnim kontaktom.

1. Utikač uređaja za hlađenje utaknite u mrežni priključni vod na uređaju. Provjerite čvrst dosjed utikača uređaja za hlađenje.
2. Mrežni utikač na uređaju utaknite u utičnicu u blizini uređaja.  
Kada je uređaj ugrađen, pristup mrežnom utikaču i mrežnom priključnom vodu mora biti slobodan. Ako slobodan pristup mrežnom utikaču nije moguć, u fiksno postavljenoj električnoj instalaciji treba ugraditi svepolni rastavljač prema propisima za postavljanje.



### 18.5 Ugradnja u gornji element

Pridržavajte se dimenzija za ugradnju i sigurnosnih razmaka u visokom elementu.

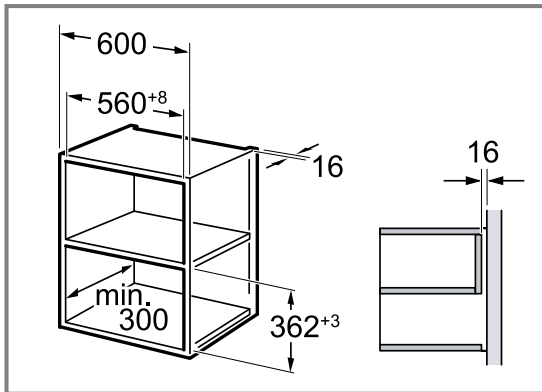

Uređaj ugrađujte samo na onu visinu na kojoj ćete bez poteškoća moći vaditi pribor. Skinite nogice.

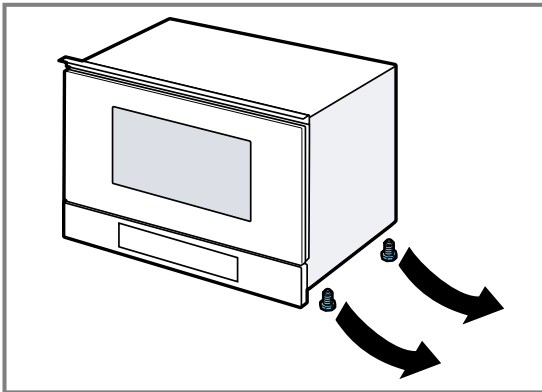

### 18.6 Ugradnja u visoki element

Pridržavajte se dimenzija za ugradnju i sigurnosnih razmaka u visokom elementu.

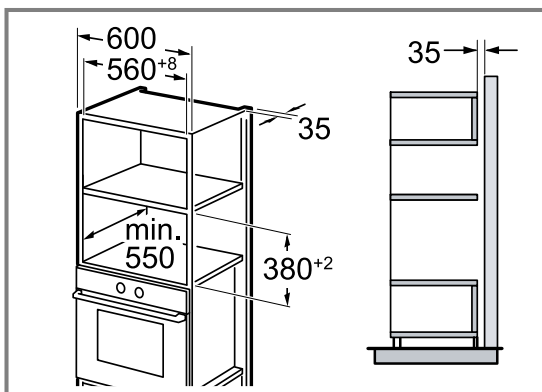

Uređaj ugrađujte samo na onu visinu na kojoj ćete bez poteškoća moći vaditi pribor.

Namjestite nogice.

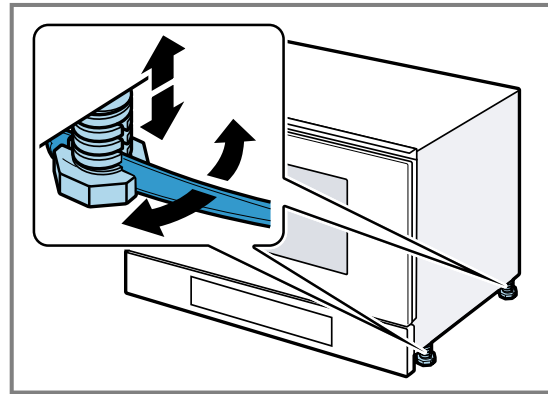

### 18.7 Ugradnja uređaja

1. Uređaj umetnite do kraja.

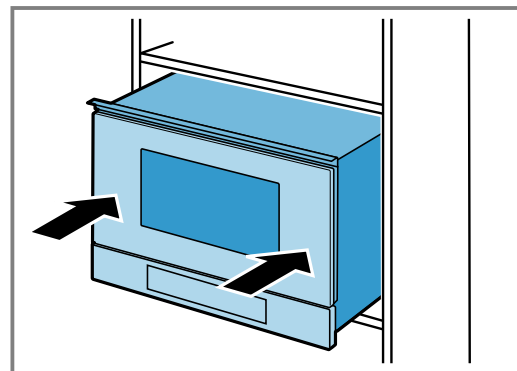

Pazite da ne presavijete, priključite priključni kabel i da ga ne vodite preko oštih rubova.

2. Provjerite razmak do susjednih uređaja.

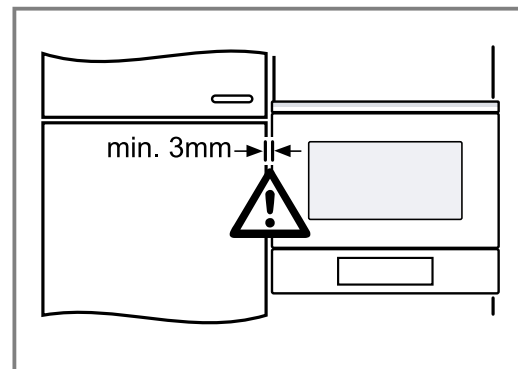

### 3. POZOR!

Prilikom otvaranja vrata uređaj se može prevrnuti prema naprijed.

- ▶ Prilikom otvaranja vrata uređaja držite uređaj u položaju.

Polako otvorite vrata uređaja.

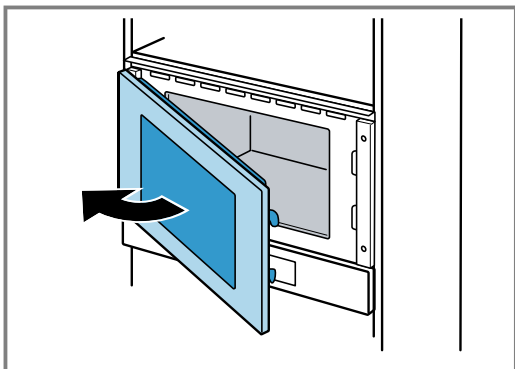

### 4. Privijte uređaj na element na suprotnoj strani šarki.

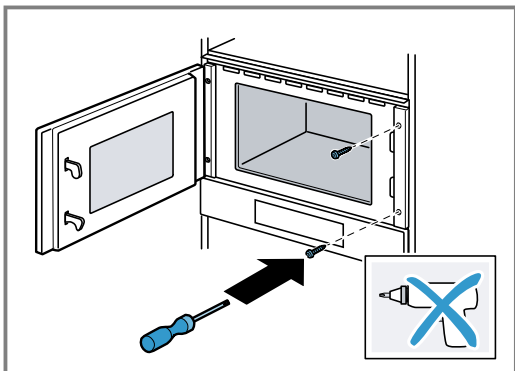

### 5. Izbušite rupe za vijčani spoj na strani šarki na elementu.

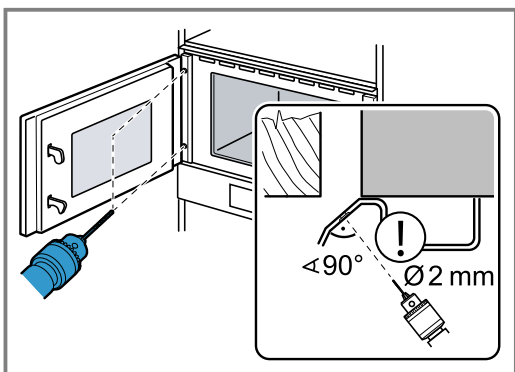

Prekrijte šarke za vrata.

Upotrijebite svrdlo za drvo promjera 2 mm.

### 6. Uklonite strugotine iz pećnice.

### 7. Privijte uređaj na element na strani šarki.

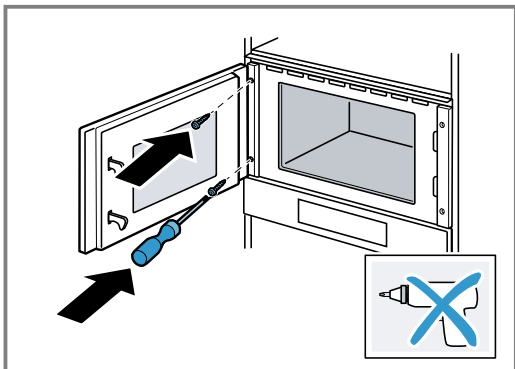

### 8. Uklonite ambalažu i ljepljive folije iz pećnice i s vrata.

## 18.8 Kod kuhinja s okomitom ručicom:

1. S obje strane postavite odgovarajući element za punjenje kako biste pokrili moguće oštre rubove i osigurali sigurnu montažu.

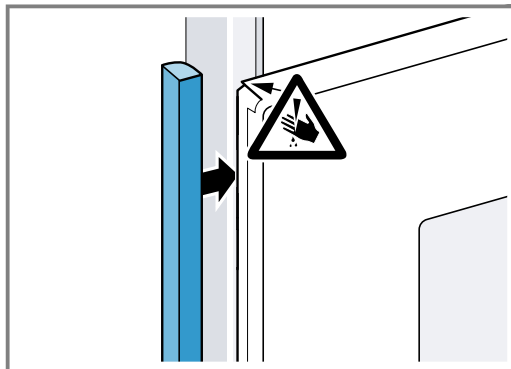

2. Element za punjenje pričvrstite na element.

3. Izbušite element za punjenje i element kako biste napravili vijčani spoj.

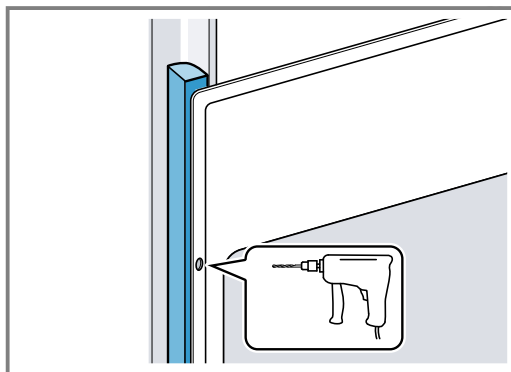

4. Pričvrstite uređaj prikladnim vijkom.

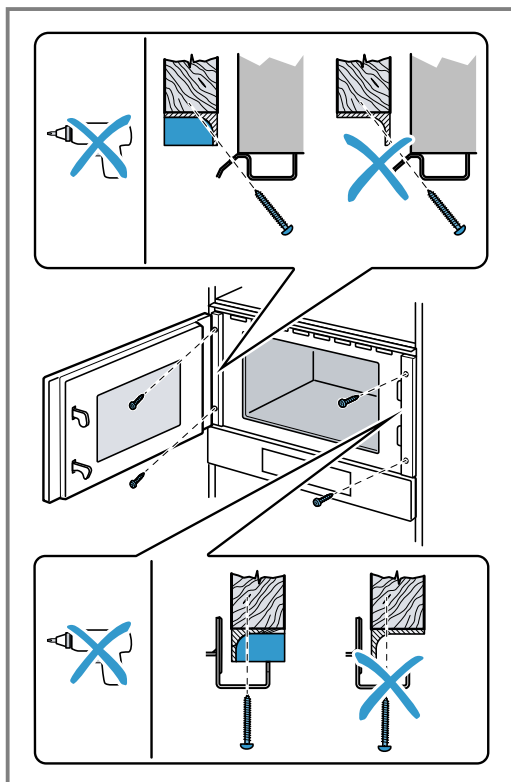

## **18.9 Vađenje uređaja**

1. Odvojite uređaj s napona.
2. Otpustite pričvrzne vijke.
3. Uređaj lagano nadignite i u potpunosti ga izvucite.



## Thank you for buying a Bosch Home Appliance!

Register your new device on MyBosch now and profit directly from:

- **Expert tips & tricks for your appliance**
- **Warranty extension options**
- **Discounts for accessories & spare-parts**
- **Digital manual and all appliance data at hand**
- **Easy access to Bosch Home Appliances Service**

Free and easy registration – also on mobile phones:

[www.bosch-home.com/welcome](http://www.bosch-home.com/welcome)



## Looking for help? You'll find it here.

Expert advice for your Bosch home appliances, help with problems or a repair from Bosch experts.

Find out everything about the many ways Bosch can support you:

[www.bosch-home.com/service](http://www.bosch-home.com/service)

Contact data of all countries are listed in the attached service directory.

### **BSH Hausgeräte GmbH**

Carl-Wery-Straße 34

81739 München, GERMANY

[www.bosch-home.com](http://www.bosch-home.com)

A Bosch Company



**9001768172** (040409)

hr