

# ***dyras***

**AC-201**



HU.....	3
GB.....	8
DE.....	13
CZ.....	18
HR.....	23
SK.....	28
SI.....	33

Használati útmutató

# **dyras**

Léghűtő  
Modell: AC-201



**Kérjük, használat előtt figyelmesen olvassa el a használati útmutatót!**

## BIZTONSÁGI UTASÍTÁSOK

- Ne takarja el a légbevezető nyílást azáltal, hogy a készüléket túl közel helyezi a falhoz, függönyökhöz vagy egyéb berendezési tárgyakhoz, mert ez befolyásolja a hűtési hatékonyságot!
- Ellenőrizze, hogy a helyi feszültség megegyezik-e a léghűtő adattábláján feltüntetett feszültséggel!
- Minden használat előtt ellenőrizze, hogy nem sérült-e meg a tápkábel vagy a csatlakozó!
- Győződjön meg arról, hogy a tápkábel teljesen ki van csavarva, nincs megcsavarodva, és nincsenek sérülések a vezetéken! Ha a tápkábel bármilyen módon megsérül, azt szakképzett villanyszerelőnek kell megjavítania!
- Soha ne takarja le a légkivezető nyílást!
- Csatlakoztassa a léghűtőt közvetlenül a hálózati aljzatba. Ne csatlakoztassa a léghűtőt hosszabbító vezetékhez. Ne csatlakoztassa a léghűtőt olyan aljzathoz, amely más készülékeket működtet!
- A léghűtő működése közben ne helyezze a kezét, ujjait vagy más tárgyat (például csavarhúzót) a szellőzőrácsba vagy a készülék bármely részébe!
- Ügyeljen arra, hogy a gyermekek felügyelete alatt álljanak, és ne tegyék ujjukat és/ vagy semmit a léghűtő belsejébe!
- A készüléket nem használhatják csökkent fizikai, érzékszervi vagy szellemi képességű személyek (beleértve a gyermekeket is), vagy akik nem rendelkeznek tapasztalattal és ismeretekkel, kivéve, ha a biztonságukért felelős személy felügyeli őket, vagy utasítást adott a készülék biztonságos használatára vonatkozóan!
- Kérjük, kapcsolja ki a készüléket, mielőtt kihúzná a dugót a konnektorból!
- Mindig a csatlakozódugónál fogva húzza ki a konnektorból.
- Soha ne húzza meg a tápkábelt a készülék kihúzásához, mert a vezeték meglazulhat, ami rövidzárlathoz, tüzet és áramütést okozhat!
- Az áramütés veszélyének elkerülése érdekében soha ne fogja meg a csatlakozódugót vagy a készüléket nedves kézzel!
- Húzza ki a készüléket a konnektorból, ha nem használja!
- Húzza ki a készüléket a konnektorból, ha nincs otthon vagy alszik!
- A léghűtőt mindig sima, szilárd, stabil felületre helyezze.
- Ne helyezze a léghűtőt lejtőre!
- Csak beltéri háztartási használatra alkalmazható!
- Ne használja szabadban vagy víz közelében (vagy magas páratartalmú helyeken), mint például fürdőkád, zuhanyzó vagy medence!
- Ügyeljen arra, hogy a víztartály szintje mindig a minimális szint felett legyen (jelölve)! Ügyeljen arra is, hogy a víztartály ne legyen feltöltve a maximum felett!
- Miután a víztartályt feltöltötte vízzel, ügyeljen arra, hogy ne dőljön meg vagy ne ütközzön a készülék!
- Soha ne helyezzen ruhát vagy más tárgyat a szellőzőnyílások fölé!
- A jégakkuk kupakkal rendelkeznek, amely fulladásveszélyt jelenthet a kisgyermekek számára! A jégdobozok kis mennyiségű port is tartalmaznak, amely elősegíti a víz megfagyását – nem ehető, és nem szabad lenyelni! Ha véletlenül lenyeli, gyomorrontást okozhat! Véletlen lenyelés esetén orvoshoz kell fordulni!
- A jégakkukat tartsa távol a gyerekektől! Gyermek nem játszhatnak a készülékkel!

## SPECIFIKÁCIÓ

Teljesítmény	80 W
Névleges feszültség	220-240V, 50/60Hz
Légterelés	van
Görgők	van
Jégakku	2db
Irányítás	Gombokkal

## A TERMÉK FELÉPÍTÉSE

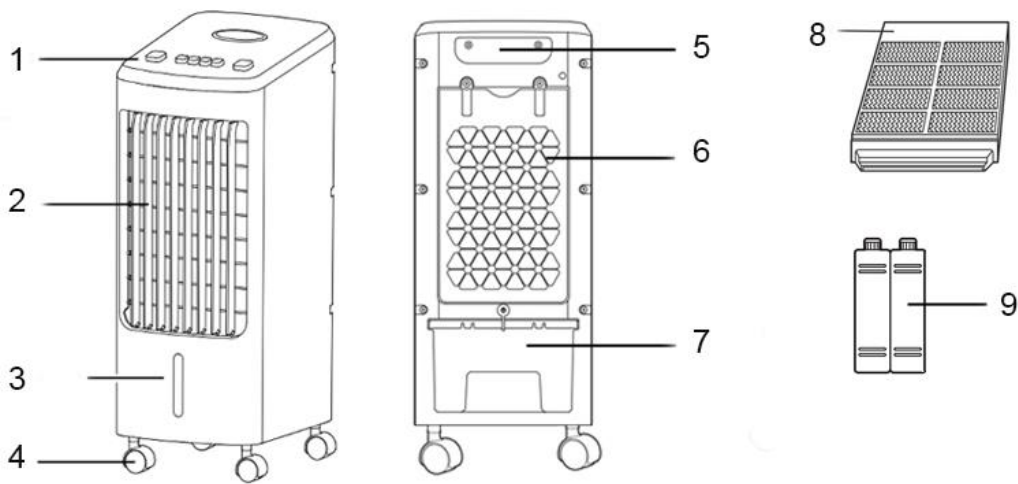

1. Kezelőfelület
2. Légekimeneti nyílás
3. Vízsintjelző
4. Görgők
5. Fogantyú
6. Légszűrő, bemeneti nyílás
7. Vízartáy
8. Hűtőpárna
9. Jégakku

## A KÉSZÜLÉK HASZNÁLATA

- Óvatosan távolítsa el a csomagolást, ügyelve arra, hogy ne sértse meg a műanyag testet ollóval vagy késsel! Rögzítse szorosan a kerekeket a helyükre!
- Töltse fel a jégakkut tiszta vízzel úgy, hogy csak 1 cm hely maradjon üresen.
- A jégdobozok kis mennyiségű port tartalmaznak, amely feloldódik a vízben (a víz zselészerű állapotba kerül), így segít a fagyásban. Fagyassza le a jégakkukat fagyasztóban!
- Húzza ki a víztartály kamráját és helyezze bele a 2 jégakkut, majd töltsen fel vízzel a tartályt a MAX jelzésig! Tolja vissza a víztartályt a helyére, és rögzítse a zárat, nehogy véletlenül kinyíljon!
- Helyezze a készüléket stabil, lapos, vízszintes alagra, ügyelve arra, hogy távol legyen minden sugárzó hőforrástól vagy nyílt lángtól!
- Helyezzen be egy CR2025 gombesemelt a távirányítóba, ügyelve a megfelelő polaritásra! Kérjük, vegye figyelembe, hogy az elemek kicsik, és fulladásveszélyt jelenthetnek a kisgyermek számára.
- Kérjük, tartsa távol a távirányítót kisgyermekektől!
- Csak akkor csatlakoztassa a léghűtőt a hálózathoz, miután mindezt elvégezte!

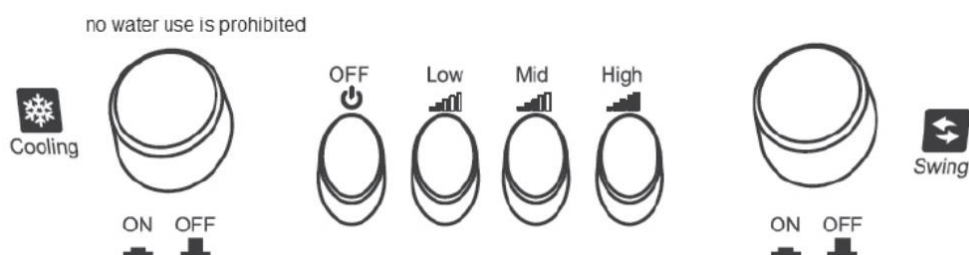

### Sebességfokozat kiválasztása

A készülék három különböző ventilátorsebesség-beállítással rendelkezik: „Low”, „Mid” és „High” (alacsony-közepes-magas).

- Nyomja meg az „Low” gombot, hogy a léghűtő alacsony fordulatszámon működjön.
- Nyomja meg a „Mid” gombot, hogy a léghűtő közepes sebességgel működjön.
- Nyomja meg a „High” gombot, hogy a léghűtő nagy sebességgel működjön.
- Nyomja meg az OFF gombot a ventilátor és a készülék kikapcsolásához.

### Hűtő funkció (Cooling)

Nyomja meg a „Cooling” gombot a hűtési funkció aktiválásához, miután a jégdobozokat és a vizet a tartályba töltötte.

Ne használja ezt a funkciót, ha a tartály üres!

### Légterelés (Swing)

A „Swing” megnyomásával a levegőszabályozó lapátok aktiválhatók, hogy a kiáramló levegőt balra és jobbra szétterítsék.

A légáramlás fel-le irányításáért felelős vezérlőlapátokat kézzel kell beállítani.

## TISZTÍTÁS ÉS KARBANTARTÁS



Az optimális működés érdekében a készüléket legalább havonta egyszer meg kell tisztítani, a használat gyakoriságától és az egység állapotától függően.

Tisztításkor ügyeljen a következők betartására:

- Tisztítás előtt kapcsolja ki és áramtalanítsa a készüléket úgy, hogy kihúzza a hálózati aljzatból!
- Enyhén megnedvesített ruhával tisztítsa meg a készülék külsejét. Ne használjon agresszív tisztítószerrel vagy tisztítókendőt!
- Kerülje el, hogy víz kerüljön a készülék elektromos alkatrészeibe!
- Húzza ki és tisztítsa meg a víztartály belsejét!
- Csavarhúzóval távolítsa el a légszűrő hátulját, vegye ki a hűtőpárnát, majd puha kefével és nedves ruhával óvatosan tisztítsa meg!

A szivárgás elkerülése érdekében simán és óvatosan szerelje vissza a légszűrőt és a hűtőpárnát.

## HULLADÉKKEZELÉS

<b>Használt elektromos és elektronikus berendezések megsemmisítése</b>	
 	<p>Ez a jelzés a terméken és a csomagoláson azt jelzi, hogy tilos háztartási hulladék közé dobni a már nem használt terméket, mivel kifejezetten környezetszennyező. További részletekkel kapcsolatban érdeklődjön a helyi hatóságnál!</p> <p>Ez a jelzés az Európai Unió teljes területére érvényes. Amennyiben az Európai Unió kívül szeretné megsemmisíteni a terméket, érdeklődjön az ezzel kapcsolatos szabályzásokról a helyi hatóságnál!</p>

Gyártó/Importőr: Vöröskő Kft., 8200 Veszprém, Pápai út 36.

## A CE SZIMBÓLUM



A jelölés azt hivatott jelezni, hogy a termék a rá vonatkozó Európai Uniós előírásoknak megfelel és szabadon forgalmazható az Európai Unió területén.

Instruction Manual

# ***dyras***

**Air cooler  
Model: AC-201**



**Please read the instructions carefully before using!**



## GENERAL SAFE GUARDS

- Do not block the ventilation air inlet by placing the unit too close to the wall, curtains or other furnishings as this will affect the cooling efficiency.
- Please check local voltage is in accordance with the voltage detailed on the rating plate of the air cooler.
- Before each use check there is no damage to the power cord or plug. Ensure that the power cord is fully unraveled, it is not twisted and there are no loose wires. If the power cord is damaged in any way it must be repaired by a qualified electrician.
- Never cover the ventilation air outlet. Keep the air cooler away from the mains socket. Mains sockets must be in excess of 10A current.
- Plug the Air Cooler directly into the mains socket. Do not plug the Air cooler into an extension lead. Do not plug the Air cooler into a socket that is powering other appliances.
- When the air cooler is in operation do not insert your hand, fingers or any other object (example a screwdriver) inside the ventilation grille or any part of the appliance. Take care to ensure children are supervised and know not to place fingers or anything inside the Air Cooler.
- The appliance is not intended for use by persons (including children) with reduced physical, sensory or mental capability, or lack of experience and knowledge, unless they have been given supervision or instruction concerning use of the appliance by a person responsible for their safety.
- Children should be supervised to ensure that they do not play with the appliance.
- Please turn off the power before pulling the plug from the socket. Always unplug the Air Cooler by gripping the plug.
- Never pull the power cord to unplug the appliance as this could result in loose wires leading to short circuit, fire and electric shock.
- To avoid the risk of electric shock never handle the plug or the appliance with wet hands.
- Unplug the appliance from the socket when it is not in use.
- Unplug the appliance when you are out of the house or sleeping.
- Always place the Air Cooler on a flat, solid, stable surface. Do not place the Air Cooler on a slope.
- For indoor use only. Do not use outdoors or near water (or areas of high humidity) such as a bath, shower or pool.
- Ensure the level of the water tank is always above the minimum level (marked). Also ensure it is not filled above the maximum.
- After the water tank has been filled with water, take care not to lean or bump the appliance.
- Never place garments or any other object over the air vents.
- The ice boxes have a cap which could present a choking hazard to young children. The ice boxes also contain a small amount of powder which will help the water to freeze – it is not edible and must not be swallowed. If accidentally swallowed it may upset your stomach. Seek medical advice if accidentally swallowed. Keep the ice boxes away from children.

## SPECIFICATION

Power	80W
Rating	220-240V ~50/60Hz
Swing	yes
Castors	yes
Ice box	2pc
Operating	Buttons

## PLACE THE APPLIANCE

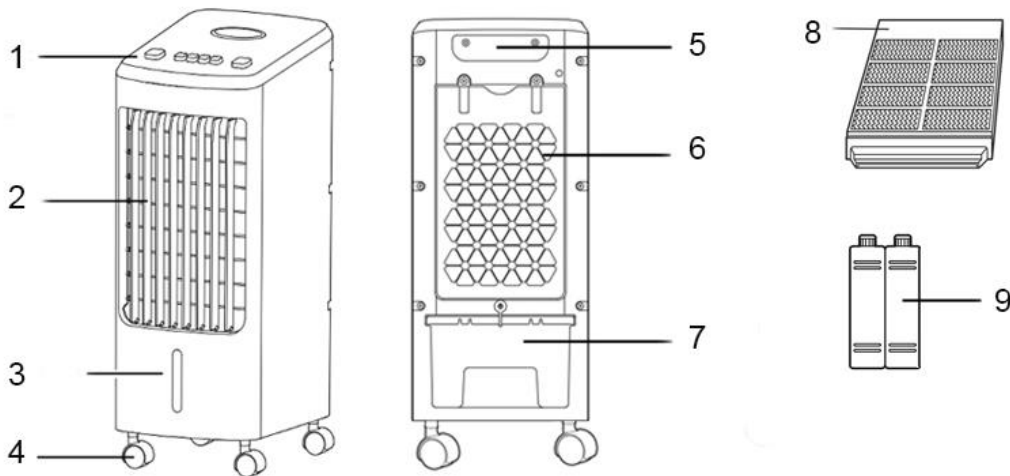

1. Control panel
2. Air outlet
3. Water indicator
4. Castors
5. Handle
6. Air filter
7. Water tank
8. Cooling pad
9. Ice box

## USING THE APPLIANCE

- Remove the packaging carefully taking care not to damage the plastic body with the scissors or knife.
- Secure the wheels tightly into position.
- Fill the ice box with clean water, so that only 1 cm space remains empty. The ice boxes contain a small amount of powder which will dissolve in the water (the water will form into a jelly like state) helping it to keep frozen. Freeze the ice boxes in a freezer.
- Pull open the water tank chamber and insert 2 ice boxes into it, then fill the tank with water up to the MAX mark.
- Push the water tank back into position and secure the lock to prevent it from accidentally opening.
- Position the unit on a stable, flat, horizontal base ensuring it is well away from any radiating heat sources or naked flames.
- Insert a CR2025 button cell to the remote control, paying attention to insert the correct way round / polarity. Please note cell batteries are small and could present a choking hazard to young children. Please keep the remote control away from young children.
- Only connect the Air Cooler unit to the mains after all this has been completed.

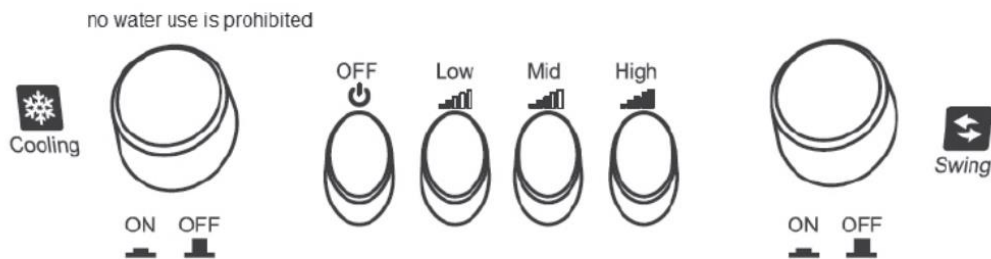

### Choose the speed

The device has three different fan speed settings: “Low”, “Mid” and “High”.

- Press the “Low” button to allow the air cooler to work at low speed.
- Press the “Mid” button to allow the air cooler to work at medium speed.
- Press the “High” button to allow the air cooler to work at high speed.
- Press the OFF button to turn off the fan and switch the device off.

### Cooling Function (Cooler)

Press the “Cooler” button to activate the cooling function after adding the ice boxes and water into the tank. Do not enable this function if the tank is empty.

### Swing

By pressing the swing button, the air control blades can be activated to disperse the outflow of air to the left and right directions. The control blades responsible for directing the airflow up and down must be set manually.

## CLEANING AND MAINTENANCE

In order to ensure optimum functioning, it is recommended that the unit is cleaned at least once a month, depending on the frequency of use and condition of the unit.

When cleaning ensure the following is adhered to:

- Prior to cleaning switch off and power off the unit by unplugging it from the electric mains outlet.
- Use a slightly moistened cloth to clean the unit's exterior. Apply gentle pressure and do not use any aggressive cleaners or cleaning cloths.
- Avoid getting water inside of or onto the electric components of the device.
- Pull out and clean the inside of the water tank.
- Using a screwdriver remove the back of the air filter, and take out the cooling pad, clean it gently using a soft brush and damp cloth. In order to avoid leakage, reassemble the air filter and cooling pad smoothly and carefully.
- Reinstall the fan.

## WASTE MANAGEMENT

Correct Disposal of this product	
	This marking indicates that this product should not be disposed with other household wastes throughout the EU. To prevent possible harm to the environment or human health from uncontrolled waste disposal, recycle it responsibly to promote the sustainable reuse of material resources. To return your used device, please use the return and collection systems or contact the retailer where the product was purchased. They can take this product for environmental safe recycling.

Manufacturer/Importer: Vöröskő kft., 8200 Veszprém, Pápai út 36.

## CE SYMBOL



The mark is intended to indicate that the product complies with the relevant European Union standards and can be freely marketed in the European Union.

Bedienungsanleitung

# ***dyras***

Luftkühler  
Modell: AC-201



**Bitte lesen Sie die Bedienungsanleitung vor dem Gebrauch  
sorgfältig durch!**

## SICHERHEITSHINWEISE

- Stellen Sie das Gerät nicht zu nah an Wänden, Vorhängen oder anderen Einrichtungsgegenständen auf, um die Lufteinlassöffnung nicht zu blockieren, da dies die Kühlleistung beeinträchtigt!
- Prüfen Sie, ob die örtliche Spannung mit der auf dem Typenschild des Luftkühlers angegebenen Spannung übereinstimmt!
- Vergewissern Sie sich vor jeder Benutzung, dass das Netzkabel und der Stecker nicht beschädigt sind!
- Vergewissern Sie sich, dass das Netzkabel nicht verdreht ist, und dass das Kabel nicht beschädigt ist! Wenn das Netzkabel in irgendeiner Weise beschädigt ist, muss es von einer Elektrofachkraft repariert werden!
- Decken Sie niemals die Lufteinlassöffnung ab!
- Schließen Sie den Luftkühler direkt an die Netzsteckdose an. Schließen Sie den Luftkühler nicht an ein Verlängerungskabel an. Schließen Sie den Luftkühler nicht an eine Steckdose an, an der andere Geräte betrieben werden!
- Stecken Sie nicht Ihre Hände, Finger oder andere Gegenstände (z. B. einen Schraubenzieher) in das Lüftungsgitter oder einen anderen Teil des Geräts, während der Luftkühler in Betrieb ist!
- Achten Sie darauf, dass Kinder beaufsichtigt werden und ihre Finger und/oder andere Gegenstände nicht in den Luftkühler stecken!
- Das Gerät darf nicht von Personen mit eingeschränkten physischen, sensorischen oder geistigen Fähigkeiten (einschließlich Kindern) oder mangelnder Erfahrung und Kenntnis benutzt werden, es sei denn, sie werden von einer für ihre Sicherheit verantwortlichen Person beaufsichtigt oder in die sichere Benutzung des Gerätes eingewiesen!
- Bitte schalten Sie das Gerät aus, bevor Sie den Stecker aus der Steckdose ziehen!
- Ziehen Sie das Gerät immer am Stecker aus der Steckdose.
- Ziehen Sie das Gerät niemals am Netzkabel aus der Steckdose, da sich das Kabel lösen kann, und dies kann einen Kurzschluss, einen Brand oder einen elektrischen Schlag verursachen!
- Um die Gefahr eines Stromschlags zu vermeiden, berühren Sie den Stecker oder das Gerät niemals mit nassen Händen!
- Ziehen Sie den Stecker des Geräts, wenn Sie das Gerät nicht benutzen!
- Ziehen Sie den Stecker des Geräts, wenn Sie nicht zu Hause sind oder wenn Sie schlafen!
- Stellen Sie den Luftkühler immer auf eine flache, feste und stabile Fläche.
- Stellen Sie den Luftkühler nicht auf eine schräge Fläche.
- Das Gerät ist nur für den Gebrauch in Innenräumen bestimmt!
- Verwenden Sie es nicht im Freien oder in der Nähe von Wasser (oder an Orten mit hoher Luftfeuchtigkeit) wie Badewannen, Duschen oder Schwimmbädern!
- Achten Sie darauf, dass der Füllstand des Wassertanks immer über dem Mindestfüllstand liegt (siehe Markierung)! Achten Sie darauf, dass der Wassertank nicht über den Höchststand hinaus gefüllt ist!
- Wenn der Wassertank mit Wasser gefüllt ist, achten Sie darauf, das Gerät nicht zu kippen oder zu stoßen!
- Legen Sie niemals Kleidung oder andere Gegenstände über die Lüftungsöffnungen!

- Die Kühlakkus haben eine Kappe, an der sich kleine Kinder verschlucken können! Die Kühlakkuboxen enthalten auch eine kleine Menge Pulver, das das Gefrieren des Wassers unterstützt – er ist nicht essbar und darf nicht verschluckt werden! Bei versehentlichem Verschlucken kann es zu Magenverstimmungen führen! Bei versehentlichem Verschlucken ärztlichen Rat einholen!
- Halten Sie die Kühlakkus von Kindern fern! Kinder dürfen nicht mit dem Gerät spielen!
- Bitte lesen Sie alle Anweisungen und Sicherheitshinweise vor dem Gebrauch durch und bewahren Sie sie zum späteren Nachschlagen auf!

## SPEZIFIKATION

Leistung	80 W
Nennspannung	220 bis 240 V, 50/60 Hz
Luftverteilung	vorhanden
Räder	vorhanden
Kühlakku	2 St.
Steuerung	mit Tasten

## DER AUFBAU DES PRODUKTS

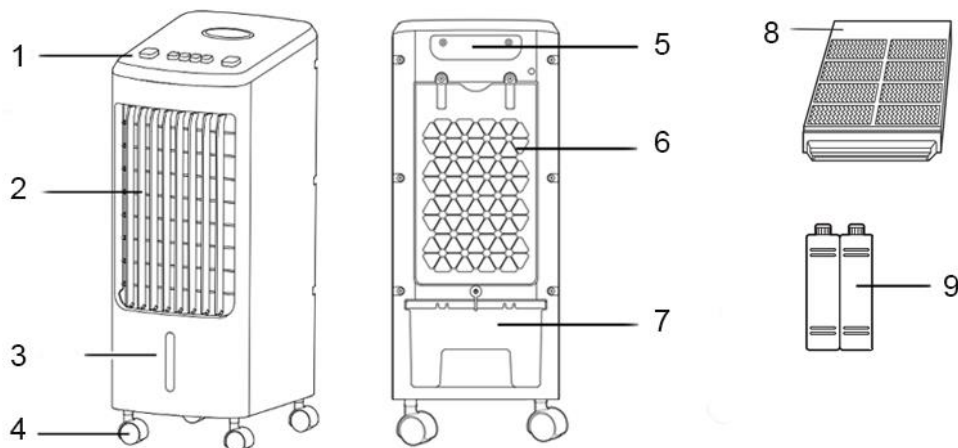

1. Bedienoberfläche
2. Luftauslassöffnung
3. Wasserstandsanzeige
4. Räder
5. Handgriff
6. Luftfilter, Lufteinlassöffnung
7. Wassertank
8. Ventilatorgitter
9. Kühlakku

## VERWENDUNG DES GERÄTS

- Entfernen Sie die Verpackung vorsichtig und achten Sie darauf, dass Sie das Kunststoffgehäuse nicht mit einer Schere oder einem Messer beschädigen! Befestigen Sie die Räder fest an ihrem Platz!
- Füllen Sie den Kühlakku mit sauberem Wasser, so dass nur 1 cm Platz bleibt.
- Die Kühlakkuboxen enthalten eine kleine Menge Pulver, das sich in Wasser auflöst (das Wasser wird zu einem gelartigen Zustand), um das Gefrieren zu unterstützen. Frieren Sie die Kühlakkus im Gefrierschrank ein!
- Ziehen Sie die Kammer des Wassertanks heraus, legen Sie die 2 Kühlakkus ein und füllen Sie den Tank bis zur MAX-Markierung! Setzen Sie den Wassertank wieder ein und sichern Sie ihn, damit er sich nicht versehentlich öffnen kann!
- Stellen Sie das Gerät auf eine stabile, flache und waagerechte Fläche und achten Sie darauf, dass es nicht in der Nähe von Strahlungswärmequellen oder offenen Flammen steht!
- Legen Sie eine CR2025 Knopfzellenbatterie in die Fernbedienung ein und achten Sie dabei auf die Polarität! Bitte beachten Sie, dass die Batterien klein sind und eine Erstickungsgefahr für kleine Kinder darstellen können.
- Bitte halten Sie die Fernbedienung von kleinen Kindern fern!
- Schließen Sie den Luftkühler erst dann an das Stromnetz an, wenn alle Arbeiten abgeschlossen sind!

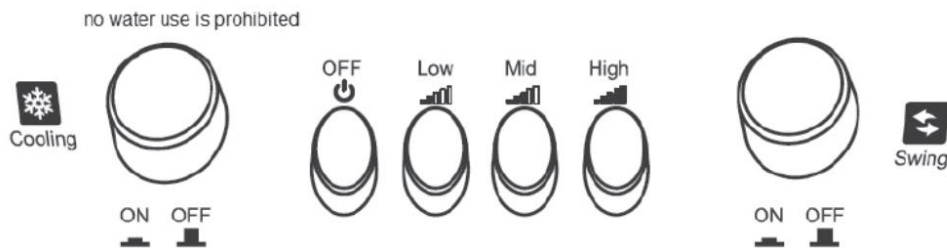

### Auswahl der Geschwindigkeit

Das Gerät verfügt über drei verschiedene Geschwindigkeitsstufen: „Low“, „Mid“ und „High“ (niedrig-mittel-hoch).

- Drücken Sie die Taste „Low“, um den Luftkühler mit niedriger Geschwindigkeit zu betreiben.
- Drücken Sie die Taste „Mid“, um den Luftkühler mit mittlerer Geschwindigkeit zu betreiben.
- Drücken Sie die Taste „High“, um den Luftkühler mit hoher Geschwindigkeit zu betreiben.
- Drücken Sie die Taste OFF, um den Luftkühler und das Gerät auszuschalten.

### Kühlfunktion (Cooling)

Drücken Sie die Taste „Cooling“, um die Kühlfunktion zu aktivieren, nachdem Sie die Kühlakkuboxen und das Wasser in den Tank gefüllt haben.

Verwenden Sie diese Funktion nicht, wenn der Tank leer ist!

### Luftverteilung (Swing)

Drücken Sie auf die Taste „Swing“, um die Luftleitlamellen zu aktivieren und die ausströmende Luft nach links und rechts zu verteilen.

Die für die Steuerung des Luftstroms nach oben und unten zuständigen Luftleitlamellen müssen manuell eingestellt werden.



## REINIGUNG UND WARTUNG

Um eine optimale Leistung zu erzielen, sollte das Gerät je nach Nutzungshäufigkeit und Zustand des Geräts mindestens einmal im Monat gereinigt werden.

Achten Sie bei der Reinigung auf folgende Punkte:

- Schalten Sie das Gerät vor der Reinigung aus und ziehen Sie den Stecker aus der Steckdose!
- Reinigen Sie die Außenseite des Geräts mit einem leicht feuchten Tuch. Verwenden Sie keine aggressiven Reinigungsmittel oder Reinigungstücher!
- Vermeiden Sie, dass Wasser in die elektrischen Teile des Geräts eindringt!
- Ziehen Sie den Wassertank heraus und reinigen Sie ihn von innen!
- Entfernen Sie die Rückseite des Luftfilters mit einem Schraubendreher, nehmen Sie das Ventilatorgitter ab und reinigen Sie es vorsichtig mit einer weichen Bürste und einem feuchten Tuch!

Um Undichtigkeiten zu vermeiden, bauen Sie den Luftfilter und das Ventilatorgitter vorsichtig und gleichmäßig wieder ein.

## ENTSORGUNG

Entsorgung von elektrischen und elektronischen Altgeräten	
	<p>Diese Kennzeichnung auf dem Produkt und auf der Verpackung weist darauf hin, dass es verboten ist, das Produkt in den Hausmüll zu werfen, da es stark umweltschädlich ist. Für weitere Informationen wenden Sie sich bitte an Ihre örtliche Behörde!</p> <p>Diese Kennzeichnung ist in der gesamten Europäischen Union gültig. Wenn Sie Ihr Produkt außerhalb der Europäischen Union entsorgen möchten, erkundigen Sie sich bitte bei Ihrer örtlichen Behörde nach den entsprechenden Vorschriften!</p>

Hersteller/Importeur: Vöröskő Kft., 8200 Veszprém, Pápai út 36.

## CE-KENNZEICHNUNG



Die Kennzeichnung weist darauf hin, dass das Produkt den für das Produkt geltenden EU-Normen entspricht und in der EU frei vermarktet werden kann.

Návod k použití

# *dyras*

Chladič vzduchu  
Model: AC-201



**Před použitím si pozorně přečtete návod k použití, prosím!**

## BEZPEČNOSTNÍ POKYNY

- Nezakrývejte otvor pro přívod vzduchu umístěním spotřebiče příliš blízko stěn, závěsů nebo jiných zařízení, protože to ovlivňuje účinnost chlazení!
- Zkontrolujte, zda se místní napětí shoduje s napětím uvedeným na typovém štítku chladiče vzduchu!
- Před každým použitím zkontrolujte, zda není poškozen napájecí kabel nebo zástrčka!
- Ujistěte se, že napájecí kabel je zcela odšroubován, není překroucený a že není poškozen! Pokud je napájecí kabel jakkoli poškozen, musí jej opravit kvalifikovaný elektrikář!
- Nikdy nezakrývejte otvor výstupu vzduchu!
- Chladič vzduchu zapojte přímo do síťové zásuvky. Chladič vzduchu nepřipojujte k prodlužovacímu kabelu. Chladič vzduchu nepřipojujte k zásuvce, ve které se provozují jiné spotřebiče!
- Během chodu chladiče vzduchu nevkládejte ruce, prsty ani jiné předměty (např. šroubovák) do větrací mřížky ani do žádné části spotřebiče.
- Dbejte na to, aby byly děti pod dozorem a nevkládaly prsty a/nebo jiné předměty do chladiče vzduchu!
- spotřebič nesmí používat osoby se sníženými fyzickými, smyslovými nebo duševními schopnostmi (včetně dětí) nebo osoby s nedostatečnými zkušenostmi a znalostmi, pokud nejsou pod dohledem nebo nebyly poučeny o bezpečném používání spotřebiče osobou odpovědnou za jejich bezpečnost!
- Před vytažením zástrčky ze zásuvky spotřebič vypněte!
- Vždy jej vytáhněte z konektoru uchopením za zástrčku.
- Nikdy netahejte za napájecí kabel, abyste spotřebič odpojili ze zásuvky, protože se může uvolnit a způsobit zkrat, požár nebo úraz elektrickým proudem!
- Abyste předešli riziku úrazu elektrickým proudem, nikdy se nedotýkejte zástrčky nebo spotřebiče mokřýma rukama!
- Když zařízení nepoužíváte, odpojte jej ze zásuvky!
- Odpojte spotřebič ze zásuvky, když nejste doma nebo když spíte!
- Chladič vzduchu vždy umístěte na rovný, pevný a stabilní povrch.
- Chladič vzduchu neumisťujte na svah!
- Jen pro domácí použití v interiéru!
- Nepoužívejte jej venku nebo v blízkosti vody (nebo na místech s vysokou vlhkostí), jako jsou vany, sprchy nebo bazény!
- Dbejte na to, aby byla hladina v nádrži na vodu vždy nad minimální úrovní (vyznačenou)! Dbejte také na to, aby nádržka na vodu nebyla naplněna nad maximum!
- Po naplnění nádržky na vodu dávejte pozor, abyste spotřebič nepřevrátili nebo do něj nenarazili!
- Nikdy neumisťujte oblečení ani jiné předměty nad větrací otvory!
- Obaly na led mají uzávěr, který může představovat nebezpečí udušení pro malé děti! Ledové obaly obsahují také malé množství prachu, který pomáhá vodě zmrznout - není jedlý a neměl by se polykat! Při náhodném požití může způsobit žaludeční potíže! V případě náhodného požití vyhledejte lékařskou pomoc!
- Ledové akumulátory držte dále od dětí! Nedovolte dětem, aby se s přístrojem hrály!

## SPECIFIKACE

Výkon	80 W
Jmenovité napětí	220–240 V, 50/60 Hz
Směrování vzduchu	je
Válečky	jsou
Ledový zásobník	2 ks
Řízení	Tlačítka

## SESTAVA PRODUKTU

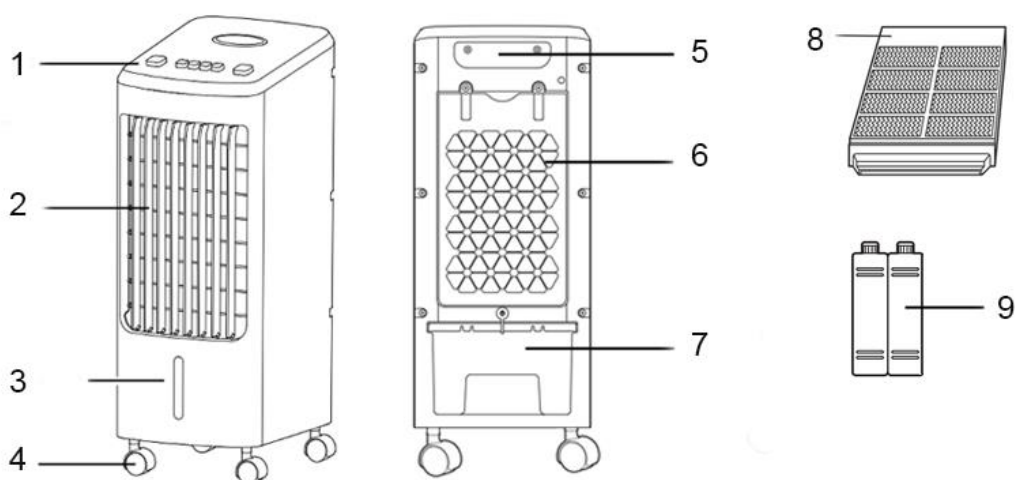

1. Ovládací plocha
2. Otvor pro výstup vzduchu
3. Hladinoměr
4. Válečky
5. Držák
6. Vstupní otvor vzduchového filtru
7. Nádrž na vodu
8. Chladicí podložka
9. Ledový zásobník

## POUŽÍVÁNÍ ZAŘÍZENÍ

- Opatrně odstraňte obal a dávejte pozor, abyste nepoškodili plastové tělo nůžkami nebo nožem! Kola pevně dotáhněte na jejich místa!
- Balíček s ledem naplňte čistou vodou, přičemž nechte jen 1 cm prázdného prostoru.
- Ledové zásobníky obsahují malé množství prášku, který se rozpustí ve vodě (voda se změní na gelový stav), a tím pomůže při mražení. Obaly s ledem zmrazte v mrazničce!
- Vytáhněte komoru nádržky na vodu a vložte 2 obaly s ledem, poté naplňte nádržku až po značku MAX! Vraťte nádržku na vodu na místo a zajistěte zámek, abyste zabránili jejímu náhodnému otevření!
- Spotřebič umístěte na stabilní, rovnou a vodorovnou podložku a dbejte na to, aby byl mimo dosah sálavých zdrojů tepla nebo otevřeného ohně.
- Do dálkového ovladače vložte knoflíkovou baterii CR2025 a zkontrolujte polaritu! Upozorňujeme, že baterie jsou malé a mohou představovat nebezpečí udušení pro malé děti.
- Dálkové ovládání držte mimo dosah malých dětí!
- Chladič vzduchu připojte k elektrické síti až po provedení všech těchto úkonů!

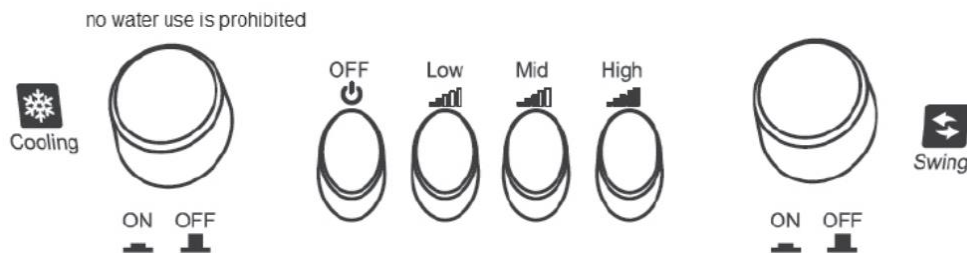

### Výběr stupně rychlosti

Zařízení má tři různá nastavení rychlosti ventilátoru: "Low" (nízký), "Mid" (střední) a "High" (vysoký).

- Stisknutím tlačítka "Low" spustíte chladič vzduchu na nízké otáčky.
- Stisknutím tlačítka "Mid" spustíte chladič vzduchu na střední rychlost.
- Stisknutím tlačítka "High" spustíte chladič vzduchu na vysokou rychlost.
- Stisknutím tlačítka OFF vypnete ventilátor a spotřebič.

### Funkce chlazení (Cooling)

Stisknutím tlačítka "Cooling" aktivujete funkci chlazení po naplnění nádob s ledem a vodou do zásobníku.

Tuto funkci nepoužívejte, pokud je nádrž prázdná!

### Směrování vzduchu (Swing)

Stisknutím tlačítka "Swing" můžete aktivovat lopatky pro regulaci vzduchu, aby se vycházející vzduch šířil doleva a doprava.

Ovládací lopatky zodpovědné za regulaci proudění vzduchu nahoru a dolů se musí nastavit ručně.

## ČIŠTĚNÍ A ÚDRŽBA

K dosažení optimálního výkonu by se jednotka měla čistit alespoň jednou za měsíc, v závislosti na četnosti používání a stavu jednotky.

Při čištění dbejte na dodržování následujících pokynů:

- Před čištěním spotřebič vypněte a odpojte od síťové zásuvky!
- Mírně navlhčeným šátkem očistěte povrch přístroje. Nepoužívejte agresivní čisticí prostředky ani čisticí hadříky!
- Zabraňte vniknutí vody do elektrických částí spotřebiče!
- Vytáhněte a vyčistěte vnitřek nádrže na vodu!
- Pomocí šroubováku odstraňte zadní část vzduchového filtru, vyjměte mřížku chladiče a poté ji opatrně vyčistěte měkkým kartáčkem a vlhkým hadříkem!

Abyste zabránili netěsnostem, vzduchový filtr a chladičí podložku nasadte zpět hladce a opatrně.

## NAKLÁDÁNÍ S ODPADY

Likvidace použitých elektrických a elektronických zařízení	
	Toto označení na výrobku a na obalu znamená, že je zakázáno likvidovat nepoužitý výrobek v domácím odpadu, protože je znečišťující látkou životního prostředí. Pokud potřebujete další podrobnosti, obraťte se na místní orgány! Toto označení platí pro celé území Evropské unie. Chcete-li výrobek zlikvidovat mimo Evropskou unii, obraťte se na místní úřady, které vám poskytnou informace o příslušných předpisech.

Výrobce/Dovozce: Vöröskő Kft., 8200 Veszprém, Pápai út 36.

## SYMBOL CE



Účelem označení je uvést, že výrobek splňuje normy EU, které se na něj vztahují, a může se volně prodávat v EU.

Upute za uporabu

# ***dyras***

**Zračni hladnjak  
Model: AC-201**



**Pažljivo pročitajte korisnički priručnik prije uporabe!**

## SIGURNOSNE UPUTE

- Ne prekrivajte zračni otvor postavljanjem uređaja preblizu zida, zavjesa ili drugih uređaja jer će to utjecati na učinkovitost hlađenja!
- Provjerite odgovara li lokalni napon naponu navedenom na natpisnoj pločici zračnog hladnjaka.
- Prije svake uporabe provjerite jesu li kabel napajanja ili utikač oštećeni!
- Provjerite je li kabel napajanja u potpunosti odvijen, da nije uvijen i da nema oštećenja na kabelu! Ako je kabel napajanja na bilo koji način oštećen, mora ga popraviti kvalificirani električar!
- Nikada ne prekrivajte zračni otvor!
- Priključite zračni hladnjak izravno u mrežnu utičnicu. Nemojte spajati zračni hladnjak na produžni kabel. Nemojte spajati zračni hladnjak na utičnicu koja upravlja drugim uređajima!
- Ne stavljajte ruke, prste ili bilo koji drugi predmet (kao što je odvijač) u poklopac ili bilo koji dio uređaja dok zračni hladnjak radi!
- Pobrinite se da djeca budu pod nadzorom i ne stavljajte prste i/ ili bilo koji predmet u zračni hladnjak!
- Ovaj uređaj ne smiju koristiti osobe (uključujući djecu) sa smanjenim fizičkim, osjetilnim ili mentalnim sposobnostima ili nedostatkom iskustva i znanja, osim ako su pod nadzorom ili su upućeni u sigurnu uporabu uređaja za njihovu sigurnost!
- Isključite uređaj prije odspajanja iz utičnice!
- Uvijek izvucite utikač iz utičnice.
- Nikada nemojte povlačiti kabel napajanja kako biste odspojili uređaj, jer kabel može olabaviti, što može uzrokovati kratki spoj, požar i strujni udar!
- Kako biste izbjegli opasnost od strujnog udara, nikada ne dodirujte utikač ili uređaj mokrim rukama!
- Isključite uređaj iz napajanja kada nije u uporabi!
- Isključite uređaj iz napajanja kada niste kod kuće ili kada spavate!
- Postavite zračni hladnjak na ravnu, čvrstu i stabilnu površinu.
- Ne stavljajte zračni hladnjak u nagnutu poziciju!
- Samo za unutarnju uporabu u kućanstvu!
- Ne upotrebljavajte na otvorenom ili u blizini vode (ili na mjestu s visokom vlagom) kao što su kade, tuševi ili bazeni!
- Provjerite je li razina spremnika za vodu uvijek iznad minimalne razine (označena)! Također pazite da spremnik za vodu nije napunjen iznad maksimuma!
- Nakon punjenja spremnika vodom, pobrinite se da uređaj ne padne ili se ne sudari!
- Nikada ne stavljajte odjeću ili druge predmete iznad ventilacijskih otvora!
- Ledilo ima poklopac koji može predstavljati opasnost od gušenja za malu djecu! Ledila također sadrže malu količinu praha koji pomaže zamrzavanje vode - nije jestivi i ne smije se progutati! Ako se slučajno proguta, može uzrokovati probavne smetnje! U slučaju nehotičnog gutanja potražite savjet liječnika!
- Držite ledila podalje od djece! Djeca se ne smiju igrati uređajem!



## SPECIFIKACIJA

Statistika	80 W
Nazivni napon	220–240 V, 50/60 Hz
Kretanje zraka	da
Kotači	da
Ledilo	2 kom
Upravljanje	Tipkama

## STRUKTURA PROIZVODA

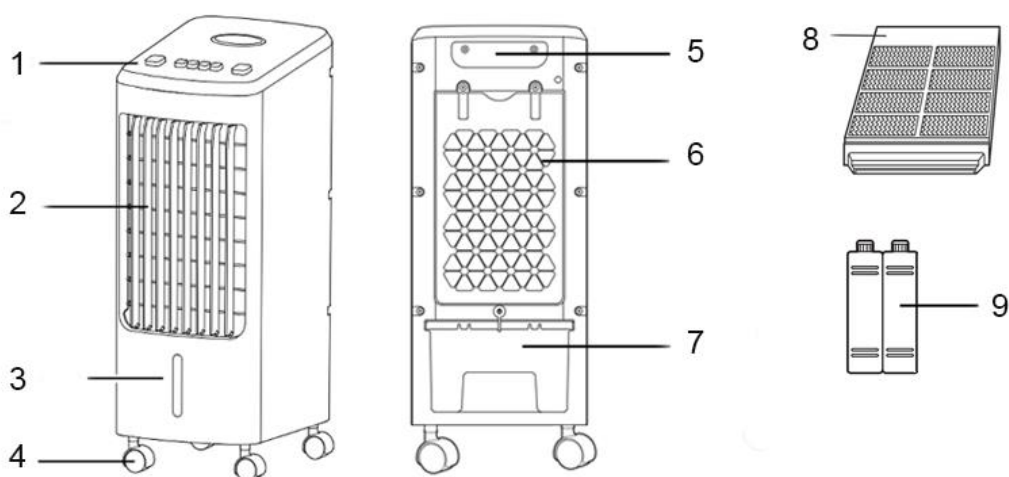

1. Upravljačko sučelje
2. Otvor za ispuštanje zraka
3. Indikator razine vode
4. Kotači
5. Ručka
6. Zračni filtar, ulazni otvor
7. Spremnik za vodu
8. Rashladna podloga
9. Ledilo

## UPORABA UREĐAJA

- Pažljivo uklonite ambalažu, pazeći da ne oštetite plastično tijelo škarama ili noževima! Pričvrstite kotače na odgovarajuće mjesto!
- Napunite ledilo čistom vodom, ostavljajući samo 1 cm praznog prostora.
- Ledila sadrže malu količinu praha koji se otapa u vodi (voda prelazi u stanje nalik želeu), čime se pomaže zamrzavanje. Zamrznite ledila u zamrzivaču!
- Izvucite komoru spremnika za vodu i stavite 2 ledila, a zatim napunite spremnik vodom do oznake MAX. Vratite spremnik za vodu na mjesto i zatvorite bravu kako biste spriječili slučajno otvaranje.
- Postavite uređaj na stabilnu, ravnu površinu, pazeći da ga držite podalje od bilo kakvih izvora topline ili otvorenog plamena.
- Stavite bateriju tipa CR2025 u daljinski upravljač, vodeći računa o ispravnom polaritetu! Imajte na umu da su baterije male i mogu predstavljati opasnost od gušenja za malu djecu.
- Daljinski upravljač držite dalje od dohvata male djece!
- Zračni hladnjak priključite na električnu mrežu tek nakon što ste sve ovdje navedeno učinili!

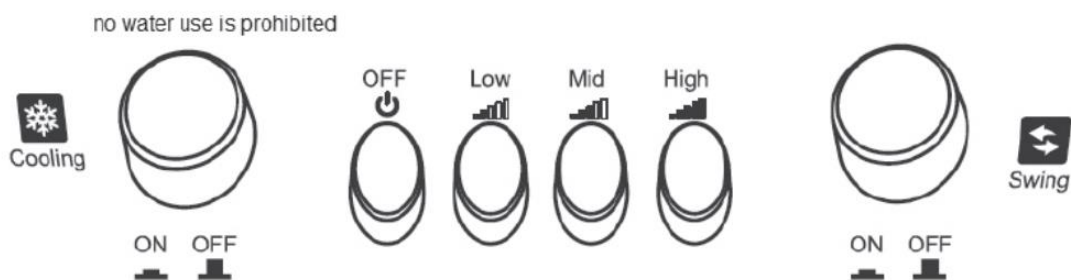

### Odaberite stupanj brzine

Uređaj ima tri različite postavke brzine ventilatora: "Low", "Mid" i "High".

- Pritisnite tipku "Low" za pokretanje zračnog hladnjaka pri maloj brzini.
- Pritisnite tipku "Mid" za pokretanje zračnog hladnjaka pri srednjoj brzini.
- Pritisnite tipku "High" za pokretanje zračnog hladnjaka pri velikoj brzini.
- Pritisnite tipku OFF za isključenje ventilatora i uređaja.

### Funkcija hlađenja (Cooling)

Pritisnite tipku "Cooling" kako biste aktivirali funkciju hlađenja nakon što ste ledilo stavili i vodu sipali u spremnik.

Nemojte koristiti ovu funkciju kada je spremnik prazan!

### Usmjeravanje zraka (Swing)

Pritiskom tipke "Swing" mogu se aktivirati lopatice za kontrolu zraka kako bi se zrak širio ulijevo i udesno.

Kontrolne lopatice odgovorne za usmjeravanje protoka zraka gore i dolje moraju se ručno podesiti.

## ČIŠĆENJE I ODRŽAVANJE

Za optimalan rad, uređaj treba čistiti najmanje jednom mjesečno, ovisno o učestalosti uporabe i stanju uređaja.

Prilikom čišćenja pridržavajte se sljedećeg:

- Prije čišćenja isključite i odspojite uređaj sa utičnice.
- Vanjsku stranu uređaja očistite blago navlaženom krpom. Nemojte koristiti agresivna sredstva za čišćenje ili krpe za čišćenje!
- Izbjegavajte da voda dospije u električne komponente uređaja!
- Izvucite i očistite unutrašnjost spremnika za vodu!
- Uklonite stražnju stranu zračnog filtra odvijačem, uklonite jastučić za hlađenje i pažljivo ga očistite mekom četkom i vlažnom krpom.

Pažljivo vratite zračni filter i jastuk za hlađenje kako biste izbjegli curenje.

## ZBRINJAVANJE OTPADA

Uništavanje rabljene električne i elektroničke opreme	
	<p>Ova oznaka na proizvodu i ambalaži označava da je zabranjeno odlagati nekorišteni proizvod u kućni otpad, jer je vrlo zagađujući. Za više informacija obratite se nadležnoj lokalnoj službi.</p> <p>Ova oznaka vrijedi za cijelo područje Europske unije. Ako proizvod želite odlagati izvan Europske unije, obratite se lokalnim vlastima o relevantnim propisima.</p>

Proizvođač/uvoznik: Vöröskő Kft., 8200 Veszprém, Pápai út 36.

## OZNAKA CE



Ova oznaka označava da je proizvod u skladu s relevantnim propisima Europske unije i da se može slobodno distribuirati unutar Europske unije.

Návod na použitie

# ***dyras***

Chladič vzduchu  
Model: AC-201



**Pred použitím si pozorne prečítajte návod na použitie,  
prosím!**

## BEZPEČNOSTNÉ POKYNY

- Nezakrývajte otvor na prívod vzduchu umiestnením spotrebiča príliš blízko stien, závesov alebo iných zariadení, pretože to ovplyvňuje účinnosť chladenia!
- Skontrolujte, či sa miestne napätie zhoduje s napätím uvedeným na typovom štítku chladiča vzduchu!
- Pred každým použitím skontrolujte, či nie je poškodený napájací kábel alebo zástrčka!
- Uistite sa, že napájací kábel je úplne odskrutkovaný, nie je prekrútený a že nie je poškodený! Ak je napájací kábel akokoľvek poškodený, musí ho opraviť kvalifikovaný elektrikár!
- Nikdy nezakrývajte otvor výstupu vzduchu!
- Chladič vzduchu zapojte priamo do sieťovej zásuvky. Chladič vzduchu nepripájajte k predlžovaciemu káblu. Chladič vzduchu nepripájajte k zásuvke, v ktorej sa prevádzkujú iné spotrebiče!
- Počas chodu chladiča vzduchu nekladajte ruky, prsty ani iné predmety (napr. skrutkovač) do vetracej mriežky ani do žiadnej časti spotrebiča
- Dbajte na to, aby boli deti pod dozorom a nekladali prsty a/alebo iné predmety do chladiča vzduchu!
- Spotrebič nesmú používať osoby so zníženými fyzickými, zmyslovými alebo duševnými schopnosťami (vrátane detí) alebo osoby s nedostatočnými skúsenosťami a znalosťami, pokiaľ nie sú pod dohľadom alebo neboli poučené o bezpečnom používaní spotrebiča osobou zodpovednou za ich bezpečnosť!
- Pred vytiahnutím zástrčky zo zásuvky spotrebič vypnite!
- Vždy ho vytiahnite z konektora uchopením za zástrčku.
- Nikdy neťahajte za napájací kábel, aby ste spotrebič odpojili zo zásuvky, pretože sa môže uvoľniť a spôsobiť skrat, požiar alebo úraz elektrickým prúdom!
- Aby ste predišli riziku úrazu elektrickým prúdom, nikdy sa nedotýkajte zástrčky alebo spotrebiča mokrými rukami!
- Keď zariadenie nepoužívate, odpojte ho zo zásuvky!
- Odpojte spotrebič zo zásuvky, keď nie ste doma alebo keď spíte!
- Chladič vzduchu vždy umiestnite na rovný, pevný a stabilný povrch.
- Chladič vzduchu neumiestňujte na svah!
- Len na domáce použitie v interiéri!
- Nepoužívajte ho vonku alebo v blízkosti vody (alebo na miestach s vysokou vlhkosťou), ako sú vane, sprchy alebo bazény!
- Dbajte na to, aby bola hladina v nádrži na vodu vždy nad minimálnou úroveňou (vyznačenou)! Dbajte tiež na to, aby nádržka na vodu nebola naplnená nad maximum!
- Po naplnení nádržky na vodu dávajte pozor, aby ste spotrebič neprevrátili alebo do neho nenarazili!
- Nikdy neumiestňujte oblečenie ani iné predmety nad vetracie otvory!
- Obaly na ľad majú uzáver, ktorý môže predstavovať nebezpečenstvo udusenia pre malé deti! Ľadové obaly obsahujú aj malé množstvo prachu, ktorý pomáha vode zmrznúť - nie je jedlý a nemal by sa prehĺtať! Pri náhodnom požití môže spôsobiť žalúdočné ťažkosti! V prípade náhodného požitia vyhľadajte lekársku pomoc!
- Ľadové akumulátory držte ďalej od detí! Nedovoľte deťom, aby sa s prístrojom hrali!

## ŠPECIFIKÁCIE

Výkon	80 W
Menovité napätie	220–240 V, 50/60 Hz
Smerovanie vzduchu	je
Valčeky	sú
Ľadový zásobník	2 ks
Riadenie	Tlačidlami

## ZOSTAVA PRODUKTU

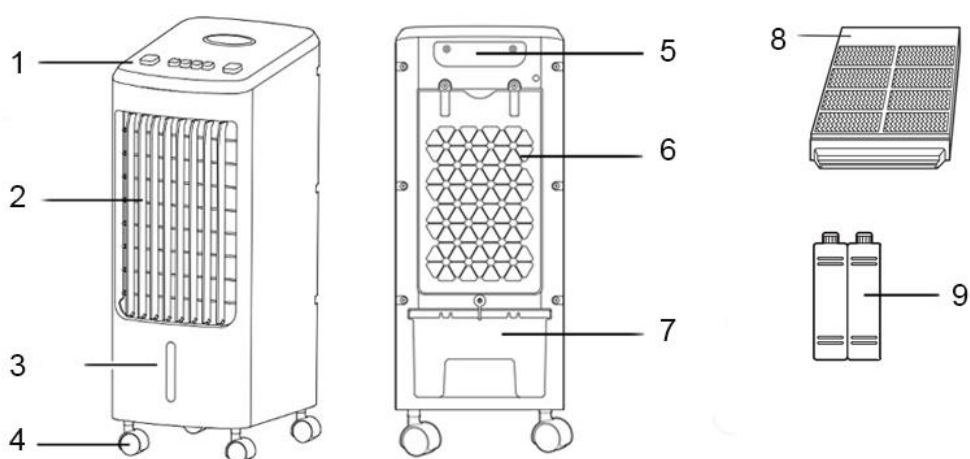

1. Ovládacia plocha
2. Otvor na výstup vzduchu
3. Hladinomer
4. Valčeky
5. Držiak
6. Vstupný otvor vzduchového filtra
7. Nádrž na vodu
8. Chladiaca podložka
9. Ľadový zásobník

## POUŽÍVÁNIE ZARIADENIA

- Opatrne odstráňte obal a dávajte pozor, aby ste nepoškodili plastové telo nožnicami alebo nožom! Kolesá pevne dotiahnite na ich miesta!
- Balíček s ľadom naplňte čistou vodou, pričom nechajte len 1 cm prázdneho priestoru.
- Ľadové zásobníky obsahujú malé množstvo prášku, ktorý sa rozpustí vo vode (voda sa zmení na gélový stav), a tým pomôže pri mrazení. Obaly s ľadom zmrazte v mrazničke!
- Vytiahnite komoru nádržky na vodu a vložte 2 obaly s ľadom, potom naplňte nádržku až po značku MAX! Vráťte nádržku na vodu na miesto a zaistite zámok, aby ste zabránili jej náhodnému otvoreniu!
- Spotrebič umiestnite na stabilnú, rovnú a vodorovnú podložku a dbajte na to, aby bol mimo dosahu sálavých zdrojov tepla alebo otvoreného ohňa
- Do diaľkového ovládača vložte gombíkovú batériu CR2025 a skontrolujte polaritu! Upozorňujeme, že batérie sú malé a môžu predstavovať nebezpečenstvo zadusenía pre malé deti.
- Diaľkové ovládanie držte mimo dosahu malých detí!
- Chladič vzduchu pripojte k elektrickej sieti až po vykonaní všetkých týchto úkonov!

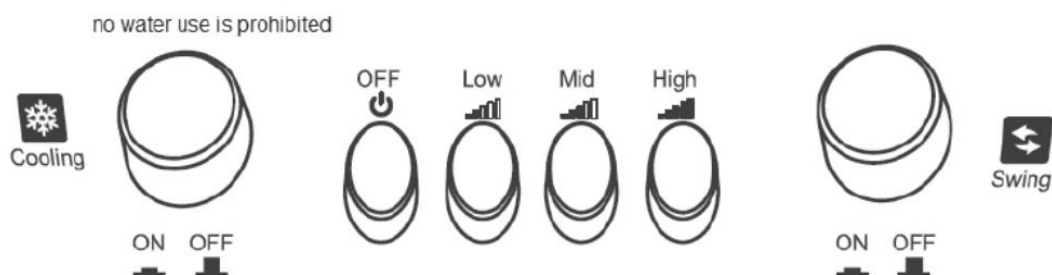

### Výber stupňa rýchlosti

Zariadenie má tri rôzne nastavenia rýchlosti ventilátora: "Low" (nízky), "Mid" (stredný) a "High" (vysoký).

- Stlačením tlačidla "Low" spustíte chladič vzduchu na nízke otáčky.
- Stlačením tlačidla "Mid" spustíte chladič vzduchu na strednú rýchlosť.
- Stlačením tlačidla "High" spustíte chladič vzduchu na vysokú rýchlosť.
- Stlačením tlačidla OFF vypnete ventilátor a spotrebič.

### Funkcia chladenia (Cooling)

Stlačením tlačidla "Cooling" aktivujete funkciu chladenia po naplnení nádob s ľadom a vodou do zásobníka.

Túto funkciu nepoužívajte, ak je nádrž prázdna!

### Smerovanie vzduchu (Swing)

Stlačením tlačidla "Swing" môžete aktivovať lopatky na reguláciu vzduchu, aby sa vychádzajúci vzduch šíril doľava a doprava.

Ovládacie lopatky zodpovedné za reguláciu prúdenia vzduchu nahor a nadol sa musia nastaviť ručne.

## ČISTENIE A ÚDRŽBA

Na dosiahnutie optimálneho výkonu by sa jednotka mala čistiť aspoň raz za mesiac, v závislosti od frekvencie používania a stavu jednotky.

Pri čistení dbajte na dodržiavanie nasledujúcich pokynov:

- Pred čistením spotrebič vypnite a odpojte od sieťovej zásuvky!
- Mierne navlhčenou šatkou očistite povrch prístroja. Nepoužívajte agresívne čistiace prostriedky ani čistiace handričky!
- Zabráňte vniknutiu vody do elektrických častí spotrebiča!
- Vytiahnite a vyčistite vnútro nádrže na vodu!
- Pomocou skrutkovača odstráňte zadnú časť vzduchového filtra, vyberte mriežku chladiča a potom ju opatrne vyčistite mäkkou kefkou a vlhkou handričkou!

Aby ste zabránili netesnostiam, vzduchový filter a chladiacu podložku nasadte späť hladko a opatrne.

## ODPADOVÉ HOSPODÁRSTVO

Likvidácia použitých elektrických a elektronických zariadení	
	<p>Toto označenie na výrobku a na obale znamená, že je zakázané likvidovať nepoužitý výrobok v domácom odpade, pretože je znečisťujúcou látkou životného prostredia. Ak potrebujete ďalšie podrobnosti, obráťte sa na miestne orgány!</p> <p>Toto označenie platí pre celé územie Európskej únie. Ak chcete výrobok zlikvidovať mimo Európskej únie, obráťte sa na miestne úrady, ktoré vám poskytnú informácie o príslušných predpisoch.</p>

Výrobca/Dovozca: Vöröskő Kft., 8200 Veszprém, Pápai út 36.

## SYMBOL CE



Účelom označenia je uviesť, že výrobok spĺňa normy EÚ, ktoré sa naň vzťahujú, a môže sa voľne predávať v EÚ.



Priročnik z navodili

# *dyras*

Hladilec zraka  
Model: AC-201



**Pred uporabo natančno preberite navodila!**

## SPLOŠNA VARNOSTNA VAROVALA

- Ne blokirajte dovoda zraka za prezračevanje tako, da enoto postavite preblizu stene, zaves ali drugega pohištva, saj to vpliva na učinkovitost hlajenja.
- Preverite, ali je lokalna napetost v skladu z napetostjo, navedeno na tipski ploščici hladilca zraka.
- Pred vsako uporabo preverite, ali ni poškodovan napajalni kabel ali vtič. Prepričajte se, da je napajalni kabel popolnoma odvit, da ni zvit in da ni zrahljanih žic. Če je napajalni kabel kakor koli poškodovan, ga mora popraviti usposobljen električar. e
- Nikoli ne pokrivajte odprtine za dovod zraka. Hladilnik zraka hranite stran od omrežne vtičnice. Mrežne vtičnice morajo imeti več kot 10 A toka.
- Vključite hladilnik zraka neposredno v omrežno vtičnico. Hladilnika zraka ne priključite na podaljšek. Hladilnika zraka ne priključite v vtičnico, iz katere se napajajo druge naprave.
- Med delovanjem hladilnika zraka ne vstavljajte rok, prstov ali drugih predmetov (na primer izvijača) v prezračevalno rešetko ali katerikoli del naprave. Poskrbite, da bodo otroci pod nadzorom in da ne bodo dajali prstov ali drugih predmetov v hladilnik zraka.
- Naprava ni namenjena za uporabo osebam (vključno z otroki) z zmanjšanimi fizičnimi, senzoričnimi ali duševnimi sposobnostmi ali osebam s pomanjkanjem izkušenj in znanja, razen če jih oseba, odgovorna za njihovo varnost, nadzoruje ali jih pouči o uporabi naprave.
- Otroke je treba nadzorovati, da se ne igrajo z napravo.
- Preden izvlečete vtič iz vtičnice, izklopite napajanje. Hladilec zraka vedno izključite iz električnega omrežja tako, da primete vtič.
- Nikoli ne potegnite za napajalni kabel, da bi izklopili napravo iz električnega omrežja, saj lahko pride do ohlapnih žic in kratkega stika, požara in električnega udara.
- Da bi se izognili nevarnosti električnega udara, vtiča ali aparata nikoli ne uporabljajte z mokrimi rokami.
- Ko naprave ne uporabljate, jo izvlecite iz vtičnice.
- Odklopite napravo iz električnega omrežja, ko ste zunaj hiše ali spite.
- Hladilec zraka vedno postavite na ravno, trdno in stabilno površino. Hladilca zraka ne postavljajte na podlago z naklonom.
- Samo za uporabo v zaprtih prostorih. Ne uporabljajte na prostem ali v bližini vode (ali območij z visoko vlažnostjo), kot so kopel, tuš ali bazen.
- Prepričajte se, da je nivo v rezervoarju za vodo vedno nad minimalno ravnjo (označeno). Prav tako poskrbite, da ni napolnjena nad največjo dovoljeno vrednostjo.
- Ko je rezervoar za vodo napolnjen z vodo, pazite, da naprave ne nagnete ali udarite.
- Nikoli ne odlagajte oblačil ali drugih predmetov nad zračne odprtine.
- Hladilni vložki imajo pokrovček, ki lahko predstavlja nevarnost zadušitve za majhne otroke. Hladilni vložki vsebujejo tudi majhno količino prahu, ki pomaga zamrzniti vodo – ni užiten in ga ne smete pogoltniti. Ob nenamernem zaužitju lahko povzroči želodčne težave. Ob nenamernem zaužitju poiščite zdravniško pomoč. Hladilne vložke hranite stran od otrok.

## SPECIFIKACIJA

Nazivna moč	80 W
Nazivna napetost	220–240 V ~50/60 Hz
Oscilacija	da
Koleščki	da
Hladilni vložek	2 kosa
Delovanje	Gumbi

## DELI NAPRAVE

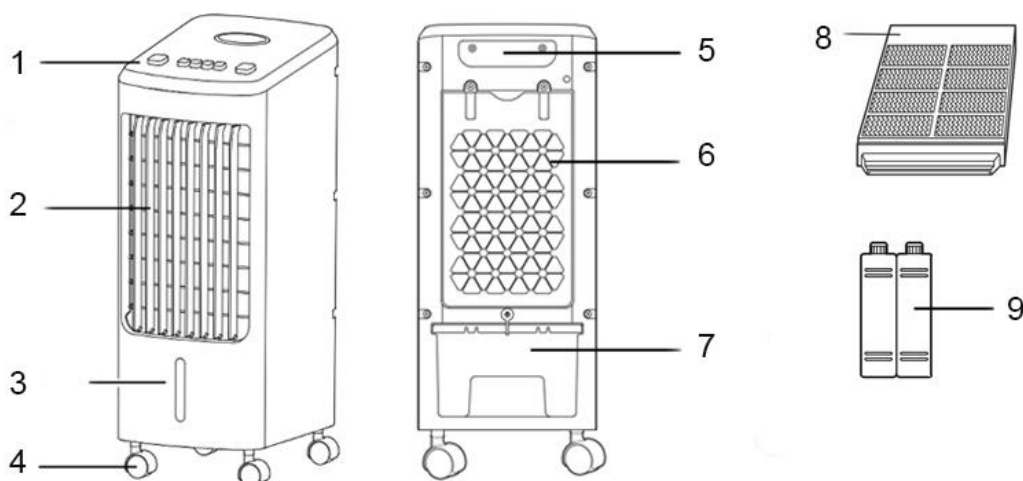

1. Nadzorna plošča
2. Izhod za zrak
3. Indikator vode
4. Kolečki
5. Ročaj
6. Zračni filter
7. Rezervoar za vodo
8. Hladilna plošča
9. Hladilni vložek

## UPORABA NAPRAVE

- Previdno odstranite embalažo in pazite, da s škarjami ali nožem ne poškodujete plastičnega ohišja.
- Kolesa trdno pritrdite v položaj.
- Hladilni vložek napolnite s čisto vodo, tako da ostane le 1 cm praznega prostora. Hladilni vložek vsebujejo majhno količino prahu, ki se raztopi v vodi (voda se oblikuje v žele) in pomaga ohranjati zamrznjeno vodo. Hladilna vložka zamrznite v zamrzovalniku.
- Odprite komoro rezervoarja za vodo in vanjo vstavite 2 hladilna vložka, nato pa rezervoar napolnite z vodo do oznake MAX.
- Rezervoar za vodo potisnite nazaj na svoje mesto in pritrdite ključavnico, da se ne bi slučajno odprla.
- Napravo postavite na stabilno, ravno in vodoravno podlago, tako da bo dobro oddaljena od vseh virov toplote ali odprtega ognja.
- V daljinski upravljalnik vstavite gumbasto celico CR2025 in pazite, da jo vstavite v pravilnem obratnem položaju/polarnosti. Upoštevajte, da so celične baterije majhne in lahko majhnim otrokom predstavljajo nevarnost zadušitve. Daljinski upravljalnik hranite stran od majhnih otrok.
- Enoto Air Cooler priključite na električno omrežje šele, ko je vse to opravljeno.

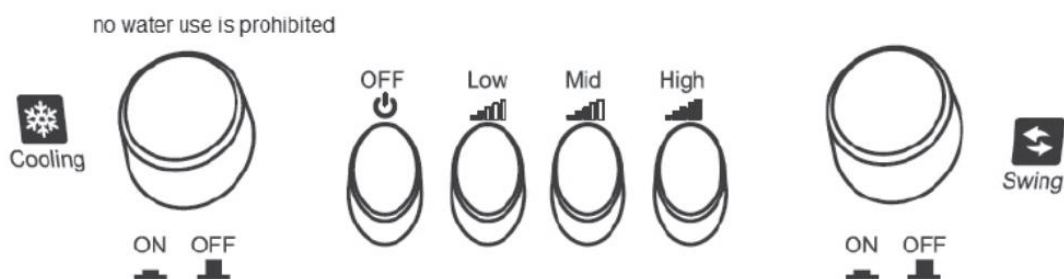

### Izberite hitrost

Naprava ima tri različne nastavitve hitrosti ventilatorja: "Low" (nizka), "Mid" (srednja) in "High" (visoka).

- Pritisnite gumb "Low", da omogočite delovanje hladilnika zraka pri nizki hitrosti.
- Pritisnite gumb "Mid", da omogočite delovanje hladilnika zraka s srednjo hitrostjo.
- Pritisnite gumb "High", da omogočite delovanje hladilnika zraka pri visoki hitrosti.
- Pritisnite gumb OFF, da izklopite ventilator in izklopite napravo.

### Funkcija hlajenja (hladilnik)

Pritisnite gumb "Cooler", da aktivirate funkcijo hlajenja, potem ko ste v posodo dodali hladilna vložka in vodo. Če je rezervoar prazen, te funkcije ne omogočite.

### Oscilacija

S pritiskom na gumb za pomikanje lahko aktivirate lopatice za uravnavanje zraka, da razpršite tok zraka v levo in desno smer. Krmilne lopatice za usmerjanje zračnega toka navzgor in navzdol je treba nastaviti ročno.

## ČIŠČENJE IN VZDRŽEVANJE

Da bi zagotovili optimalno delovanje, je priporočljivo enoto očistiti vsaj enkrat na mesec, odvisno od pogostosti uporabe in stanja enote.

Pri čiščenju upoštevajte naslednja navodila:

- Pred čiščenjem enoto izklopite in izključite iz električne vtičnice.
- Zunanost enote očistite z rahlo navlaženo krpo. Uporabljajte nežen pritisk in ne uporabljajte agresivnih čistil ali čistilnih krp.
- Izogibajte se vdoru vode v ali na električne komponente naprave.
- Izvlecite in očistite notranjost rezervoarja za vodo.
- Z izvijačem odstranite zadnjo stran zračnega filtra in izvlecite hladilno ploščo ter jo nežno očistite z mehko krtačko in vlažno krpo. Da bi se izognili puščanju, zračni filter in hladilno ploščo ponovno sestavite gladko in previdno.
- Ponovno namestite ventilator.

## RAVNANJE Z ODPADKI

Pravilno odstranjevanje tega izdelka	
	<p>Ta oznaka označuje, da se ta izdelek ne sme odlagati skupaj z drugimi gospodinjskimi odpadki po vsej EU. Da bi preprečili morebitno škodo za okolje ali zdravje ljudi zaradi nenadzorovanega odlaganja odpadkov, jih odgovorno reciklirajte za podpodo trajnostne ponovne uporabe materialnih virov. Če želite vrniti uporabljeno napravo, uporabite sistem za vračilo in prevzem ali se obrnite na prodajalca, pri katerem ste izdelek kupili. Ta izdelek lahko prevzamejo za okoljsko varno recikliranje.</p>

Proizvajalec/uvoznik: Vöröskő kft., 8200 Veszprém, Pápai út 36.

## SIMBOL CE



Znak je namenjen označevanju, da je izdelek skladen z ustreznimi standardi Evropske unije in se lahko prosto trži v Evropski uniji.

# ***dyras***

[www.dyras.hu](http://www.dyras.hu)

Copyright © 2024 The dyras wwe.factory LLC U.S.A.

No parts of the content (including logos, design, photos, text, colour scheme arrangements, etc.) may be reproduced, reused or redistributed for any purpose whatsoever, or distributed to a thirdparty for such purposes, without the written permission of The dyras wwe.factory LLC.

®= registered trademark of Dyras Europe Kft.