



**Frost Free Фрижидер - Замрзнувач**

Упатство за корисникот

**Fagymentes Hűtőszekrény - Fagyasztó**

Felhasználói kézikönyv

**Frost Free Ψγειοκαταψυκτης**

Εγχειρίδιο χρήστη

**Frigorifero Congelatore No-Frost**

Manuale utente

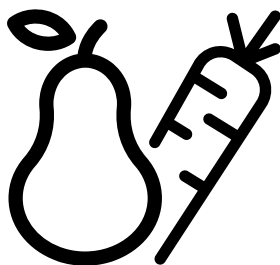

**WHKF 6353 XBR6E**

®/TM/© 2025 Whirlpool. Се произведува под лиценца

®/TM/© 2025 Whirlpool. Licenc alapján készült

®/TM/© 2025 Whirlpool. Πράγεται κατόπιν αδείας

®/TM/© 2025 Whirlpool. Prodotto su licenza

**MK - HU - EL - IT**





## KÖSZÖNJÜK, HOGY A WHIRLPOOL TERMÉKÉT

**VÁLASZTOTTA!** Teljes körű szolgáltatásaink eléréséhez, kérjük, regisztrálja termékét

honlapunkon: [www.register10.eu](http://www.register10.eu)



### Kérjük először az első használati útmutatót olvassa el!

Tisztelt Vásárló!

Bízunk benne, hogy termékünk, mely egy modern gyárban készült, és a legaprólékosabb minőségirányítási eljárások alapján lett tesztelve, hatékony szolgáltatást fog biztosítani az Ön számára.

Mielőtt a készüléket használatba venné, olvassa el figyelmesen az egész útmutatót, majd őrizze meg referenciaként. Ha átadja a terméket másvalakinek, ezt a használati útmutatót is adja át vele együtt.

### Ez a használati útmutató segít gyors és biztonságos módon használni a terméket.

- Mielőtt a terméket beállítaná és üzembe helyezné, olvassa el a kézikönyvet.
- Mindenképp olvassa el a biztonsági utasításokat.
- A használati útmutatót tartsa olyan helyen, ahol a jövőben könnyen hozzá tud férni.
- Olvassa el a termékhez kapott további dokumentumokat.

Tartsa szem előtt, hogy ez a használati útmutató más modellekre is vonatkozik. Az útmutató szemlélteti a modellek közötti különbségeket.

Kérjük, lépjen be a következő webhelyre

**[docs.whirlpool.eu](http://docs.whirlpool.eu) & [parts-selfservice.europeanappliances.com](http://parts-selfservice.europeanappliances.com)**

### INFORMÁCIÓ



**ENERG**



SUPPLIER'S NAME

MODEL IDENTIFIER

(\*)

A

A

A termékadatbázisban tárolt modellinformációkat elérheti a következő weboldalra belépéssel és az energiacímkén található modell azonosítójának (\*) megkeresésével.

<https://eprel.ec.europa.eu/>

<b><u>1 Инструкции за животна средина ..... 3</u></b>	
<b><u>2 Вашиот Ладилник ..... 4</u></b>	
<b><u>3 Поставување .....5</u></b>	
3.1. Соодветно место за поставување .....5	
3.2. Прилагодување на ногарките .....5	
3.3. Електрично поврзување ..... 6	
3.4. ....6	
<b><u>4 Подготовка.....7</u></b>	
<b><u>5 Работа со апаратот .....8</u></b>	
5.1. Складирање храна во одделот за ладење..... 10	
5.2. Складирање храна во одделот за замрзнување ..... 12	
5.3. Менување на светилката за осветлување ..... 13	
5.4. Менување на правецот на отворањето на вратата ..... 13	
5.5. Предупредување за отворена врата ..... 13	
5.6. Корпа за млечни производи (ладно складирање) ..... 13	
5.7. Замрзнување свежа храна ..... 14	
5.8. Препораки за складирање на замрзната храна ..... 15	
5.9. Детали за длабоко замрзнување ..... 15	
5.10. Ставање на храната ..... 15	
<b><u>6 Одржување и чистење ..... 16</u></b>	
<b><u>7 Решавање проблеми ..... 17</u></b>	

# 1 Инструкции за животна средина

## 1.1. Усогласување со Директивата за фрлање на електронска и електрична опрема и за одлагање на отпадот:



Овој производ е во согласност со Директивата на ЕУ за отпад од електронска и електрична опрема (WEEE) (2012/19/EU).

Овој производ го носи

симболот за класификација на отпадот од електрична и електронска опрема (WEEE).

Овој симбол покажува дека производот не смее да се отстранува со другиот отпад од домаќинството на крајот од неговиот рок на употреба.

Искористениот уред мора да се врати во официјалното место за собирање и рециклирање на електрични и електронски уреди. За да ги најдете овие системи за собирање, ве молиме контактирајте со вашите локални власти или продажното место каде што е купен производот. Секое домаќинство има важна улога во обновувањето и рециклирањето на стари апарати. Соодветното отстранување на искористениот апарат помага да се спречат потенцијалните негативни последици по животната средина и здравјето на луѓето.

## 1.2.

Производот што го купивте е усогласен со отпад е усогласен со Директивата за ограничување на опасните материи (2011/65/EU). Не содржи штетни и забранети материјали коишто се наведени во директивата.

## 1.3.



Материјалот за пакувањето на производот е произведен од материјал што може да се рециклира во согласност со

државните одредби за заштита на животната средина. Не фрлајте го материјалот за пакување заедно со домашниот или друг отпад. Однесете го во центри за собирање материјал за пакување коишто ги посочуваат општинските тела.

## 1.4. WiFi + Bluetooth

Опсег на фреквенцијата:	2.4GHz (со употреба на Wi-fi или bluetooth)
Максимална моќ на пренос:	< 100mW (со употреба на Wi-fi или bluetooth)
Информации за софтверот:	Quartz_WiFi.XXX

<https://docs.emeaappliance-docs.eu/>

2014/53/

EU 2023/2854),

## 2 Вашиот Ладилник

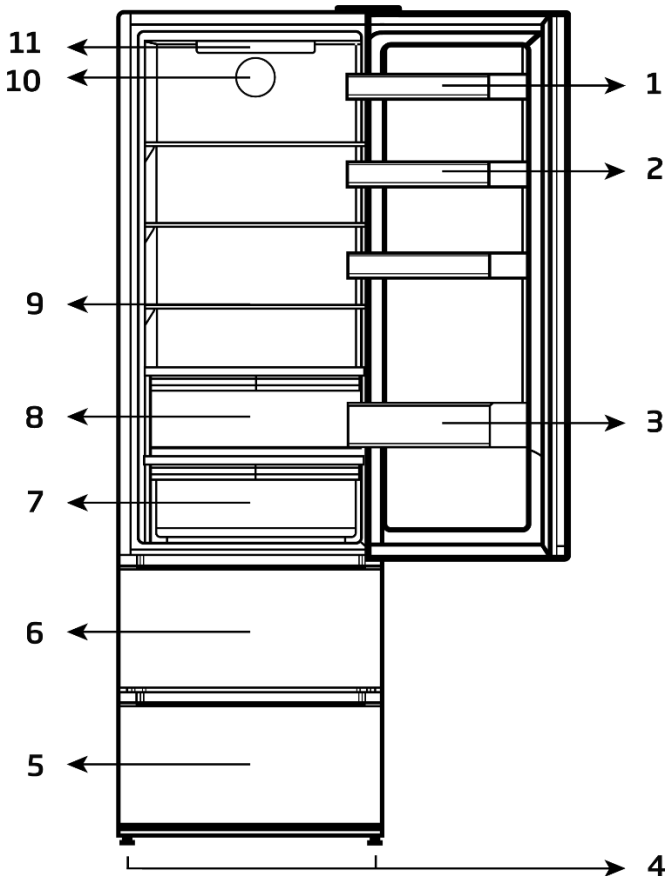

- |                                 |   |
|---------------------------------|---|
| 1. Послужавник за јајца         | 7. Корпа за млечни производи (ладно складирање) |
| 2. Прилагодливи полици          | 8. Свежа храна                                  |
| 3. Полица за шишиња             | 9. Прилагодливи полици                          |
| 4. Прилагодливи предни ногарки  | 10. Вентилатор                                  |
| 5. Замрзнувач                   | 11. Светилка за осветлување                     |
| 6. Преграда за брзо замрзнување |   |

**\*Може не е достапно за сите модели**

Сликите што се прикажани во ова упатство за употреба се шематски и може да не соодветствуваат точно со производот. Ако деловите од поглавјето не се вклучени во производот што сте го купиле, тогаш тие важат за други модели.

## 3 Поставување

Прочитајте го прво делот за „Безбедносни упатства“.

### 3.1. Соодветно место за поставување

Повикајте Овластен сервисер за да го поставите производот. За да го подготвите производот за употреба, погледнете ги информациите во упатството за употреба и уверете се дека електричната и инсталацијата на вода се соодветни. Ако не, повикајте квалификуван електричар и техничар за да се извршат сите потребни подготовки.

	<b>ПРЕДУПРЕДУВАЊЕ:</b> Производителот нема да биде одговорен за штетите што може да настанат постапките спроведени од неовластени лица.
	<b>Предупредување:</b> Производот не смее да се приклучува за време на поставувањето. Инаку, постои ризик од смрт или сериозна повреда!
	<b>ПРЕДУПРЕДУВАЊЕ:</b> Ако просторот на вратата од просторијата каде што ќе се постави производот е толку тесен и спречува внесување на производот, отстранете ја вратата од просторијата и внесете го производот низ вратата вртејќи го на страна; ако ова не функционира, контактирајте со овластен сервисер.

- Поставете го производот на рамен под за да се спречи нишање.
- Инсталирајте го производот на најмалку 30 см оддалеченост од извори на топлина како што се рингли, грејачи и шпорети и најмалку 5 см подалеку од електрични печки.
- Производот не смее да биде изложен на директна сончева светлина и да се чува на влажни места.

- Мора да има соодветна воздушна вентилација околу ладилникот со цел да се постигне ефикасна работа. Ако производот треба да се постави во вдлабнатина на сидот, оставете растојание од најмалку 5 см со таванот и страничните сидови.
- Обезбедете најмалку 5 см растојание за циркулација на воздухот помеѓу задната страна на вашиот производ и сидот за да се избегне кондензација на задната плоча на производот.
- Производот бара соодветна циркулација на водата за да работи ефикасно. Ако го ставате производот во ниша, оставете најмалку 5 см растојание меѓу производот и плафонот и страничните сидови.
- Ако го ставате производот во ниша, оставете најмалку 5 см растојание меѓу производот и плафонот и страничните сидови. Проверете дали компонента за заштита на задниот сид се наоѓа на нејзината локација (ако е обезбедена со производот). Ако компонентата не е достапна, или ако е изгубена или падната, поставете го производот така што ќе се има растојание од најмалку 5 см помеѓу задната површина на производот и сидот на просторијата. Просторот одзади е важен за ефикасно функционирање на производот.

### 3.2. Прилагодување на ногарките

Ако производот по поставувањето е неизбалансиран, прилагодете ги ногарките на предната страна со вртење надесно или налево.

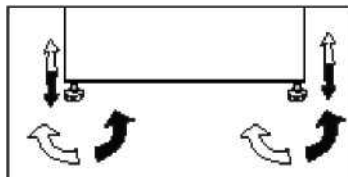

# Поставување

## 3.3. Електрично поврзување

**ПРЕДУПРЕДУВАЊЕ:** Не поврзувајте преку продолжени кабли или повеќекратни приклучоци.

**ПРЕДУПРЕДУВАЊЕ:** Оштетениот кабел за струја мора да ги замени овластен сервисер.

Ако треба да се постават два ладилници еден до друг, тогаш треба да има најмалку 4 см. растојание меѓу нив.

- Нашата компанија нема да одговара за какви било штети што ќе настанат ако производот се користи без заземјување и електрично поврзување во согласност со националните регулативи.
- Приклучокот на кабелот за напојување мора да биде лесно на дофат по поставувањето.
- Не ставајте продолжни кабли или повеќекратни штекери без кабел помеѓу вашиот производ и ѕидниот штекер.

### **Предупредување за жешка површина!**

Страничните ѕидови на вашиот производ се опремени со цевки за средство за разладување, за подобрување на системот за ладење. Ладилното средство со високи температури може да тече низ овие области, што резултира со жешки површини на страничните ѕидови. Ова е нормално и не бара никакво сервисирање. Обратете внимание додека ги допирате овие области.

## 3.4.

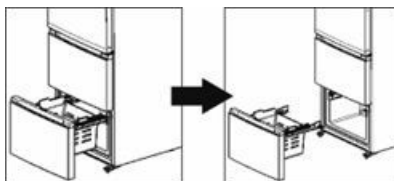
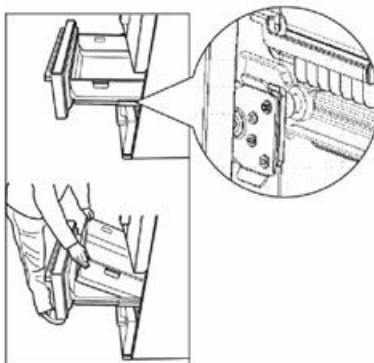
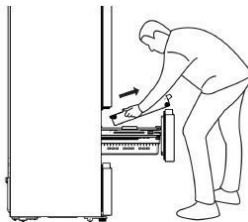

## 4 Подготовка

Прочитајте го прво делот за „Безбедносни упатства“!

- За самостоен апарат; овој ладилник не е наменет да се користи како вграден апарат.
- Ладилникот треба да се постави на најмалку 30 см оддалеченост од извори на топлина, како што се камини, фурни, централно греење и печки и најмалку 5 см оддалеченост од електрични печки и не смее да се изложува на директна сончева светлина.
- Температурата во просторијата каде што ќе го поставите ладилникот треба да биде најмалку +5°C. Не се препорачува ракување со вашиот ладилник во поладни услови во однос на неговата ефикасност.
- Исчистете ја внатрешноста на ладилникот темелно.
- Ако треба да се постават два ладилници еден до друг, тогаш треба да има најмалку 2 см растојание меѓу нив.
- Кога ќе го вклучите ладилникот за првпат, почитувајте ги следните упатства во текот на првите шест часа.
- Вратата не треба да се отвора често.
- Мора да се вклучи празен, без храна во него.
- Не исклучувајте го ладилникот од струја. Ако снема струја, видете ги предупредувањата во поглавјето „Препорачани решенија за проблемите“.
- Оригиналното пакување и материјалите од пена треба да се чуваат за евентуален иден транспорт или преместување.
- Дадените корпи/фиоки во одделот за ладење секогаш мора да се користат за да има мала потрошувачка на струја и подобри услови за чување.
- Контактот на храната со сензорот за температура во одделот на замрзнувачот може да ја зголеми потрошувачката на струја. Затоа, треба да се избегнува секаков контакт со сензорите.
- Кај одредени модели, панелот со инструменти ќе се исклучи автоматски 1 минути откако ќе се затвори вратата. Ќе се активира одново кога ќе се отвори вратата или ќе се притисне некое копче.
- Поради промена на температурата како резултат на отворање/затворање на вратата на производот за време на работата, кондензацијата на вратата/главните полица и стаклените садови е нормална.
- Доколку топлиот и влажен воздух директно не навлегуваат во вашиот производ кога вратите се затворени, вашиот производ ќе се оптимизира во услови доволни за да ја заштити вашата храна. Функциите и составните делови како компресор, вентилатор, грејач, замрзнувач, осветлување, дисплеј ќе работат според потребите за трошење минимум електрична енергија во согласност со овие околности.
- Во случај на повеќе опции, стаклените полица мора да се постават така што излезите за воздух на задниот ѕид не се блокирани, по можност излезите за воздух остануваат под стаклената полица. Оваа комбинација може да помогне за подобрување на дистрибуцијата на воздухот и енергетската ефикасност.

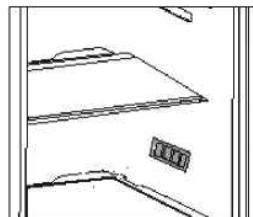

## 5 Работа со апаратот

### Контролен панел на производот

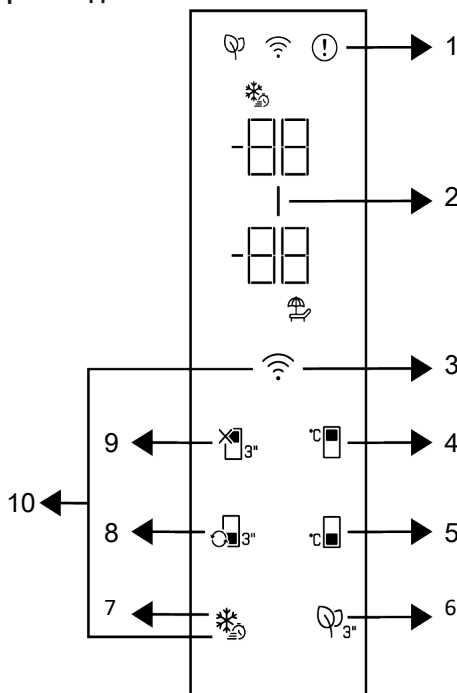

1 \* Индикатор за статус на грешка 3

\*Копче за бежичност

5 \* Копче за поставување на

температурата во одделот за замрзнување

7 \* Копче за брзо замрзнување 9 \*

Функција за исклучување на

одделот за ладење (На одмор)

2 \* Индикатор за заштеда на

енергија (исклучен екран)

4 \* Копче за поставување на температурата во одделот за ладење

6 \* Копче за модулот за деодоризирање

8 \* Копче за префрлање на режими

10 \* Копче за ресетирање на поставките за бежичната врска

**\*По избор:** Прикажаните функции се по избор, може да има разлики во формата и локацијата на функциите што се наоѓаат на таблата со индикатори на Вашиот апарат.

Прво прочитајте го делот „Упатства за безбедност“.

Аудио и визуелните функции на панелот за индикатори ќе помагаат во користењето на фрижидерот.

# Работа со апаратот

## 1. Индикатор за дефектна состојба

Овој индикатор ќе се активира кога фрижидерот не може да постигне соодветно ладење или во случај на некоја грешка со сензорот. „E“ се прикажува на индикаторот за температура на одделот за замрзнување, а сликите како 1,2,3 ... се прикажуваат на индикаторот за температура на одделот за ладење. Овие слики на индикаторот обезбедуваат информации до овластениот сервис за грешката што се случила. Може да се прикаже извештај кога ќе внесете топла храна во одделот за замрзнување или ја држите вратата отворена подолг временски период. Ова не е грешка, ова предупредување ќе се отстрани кога храната ќе се олади или со притискање на кое било копче.

## 2. Индикатор за заштеда на енергија (исклучен екран)

Функцијата за заштеда на енергија е автоматски овозможена и симболот за заштеда на енергија се осветлува кога вратата на производот не е отворена или затворена одреден временски период. Кога функцијата за заштеда на енергија е активна, сите симболи на екранот ќе се исклучат, освен симболот за заштеда на енергија. Кога функцијата за заштеда на енергија е активна, притискањето на кое било копче или отворањето на вратата ќе ја деактивира функцијата за заштеда на енергија и сигналите на екранот ќе се вратат во нормала. Функцијата за заштеда на енергија е фабрички активирана функција и не може да се откаже.

## 3. Кочче за бежично

Ова копче се користи за бежично поврзување со Вашиот уред преку мобилната апликација HomeWhiz. Ако копчето се притиска подолго време (3 секунди), симболот за безжична врска на екранот/индикаторот ќе трепка полека (во интервали од 0,5 секунди). На овој начин, домашната мрежа е иницијализирана на производот. По

постигнување на безжична врска со производот, симболот за безжична врска постојано свети. Можете да ја активирате/деактивирате врската откако е завршена првата поставка со притискање на ова копче. Симболот за безжична врска брзо трепка (во интервали од 0,2 секунди) додека не се воспостави врската. Кога врската ќе биде активна, симболот за безжична врска ќе свети постојано. Доколку врската не може да се воспостави подолг период, проверете ги поставките за поврзување и повикајте се на делот „Решавање проблеми“ даден во упатството за употреба. Користете ја апликацијата HomeWhiz за безжична врска. Чекорите за инсталација се опишани на апликацијата за време на инсталацијата. Може да пристапите до апликацијата со читање на QR-кодот достапен на етикетата HomeWhiz на производот. Апликацијата може да се добие од App Store за IOS уреди или од Play Store за Android уреди. За детали, посетете ја адресата <https://www.homewhiz.com/>.

## 4. Копче за поставување на температурата во одделот за ладење

Дозволува поставување на температура за одделот за ладење. Притискањето на ова копче ќе овозможи температурата на одделот за ладење да се постави на 8°C, 7°C, 6°C, 5°C, 4°C, 3°C, 2°C и 1°C.

## 5. Копче за поставување на температурата во одделот за

### замрзнување

Поставувањето на температурата е направено за одделот за замрзнување. Притискањето на ова копче ќе овозможи температурата на одделот за замрзнување да се постави на -18°C, 19°C, -20°C, -21°C, -22°C, -23°C, и -24°C.

## 6. Копче за модулот за

### деодоризирање

Држете го притиснато ова копче 3 секунди за да се активира/деактивира функцијата за деодоризирање. Кога е

# Работа со апаратот

активна функцијата за деодоризирање, иконата за модулот за деодоризирање ќе свети. Кога функцијата е активна, модулот за деодоризирање ќе работи повремено.

## 7. Копче за брзо замрзнува



Кога ќе се притисне копчето за брзо замрзнување симболот за брзо замрзнување ќе се осветли, а функцијата за брзо замрзнување се активира. Температурата на одделот за замрзнување е поставена на  $-27^{\circ}\text{C}$ . Повторно притиснете го копчето за да ја откажете функцијата. Функцијата за брзо замрзнување автоматски ќе се откаже по 24 часа. За да замрзнете поголемо количество свежа храна, притиснете го копчето за брзо замрзнување пред да ја ставите храната во одделот за смрзнување.

## 8. Копче за префрлање на режими

Кога копчето за префрлање на режими се држи притиснато 3 секунди, одделот за замрзнување се префрла меѓу режимите за ладилник, исклучено и замрзнувач наизменично. Кога работи како оддел за ладење, температурата на одделот ќе се постави на  $4^{\circ}\text{C}$ . Во режимот исклучено, индикаторот за температура на одделот ќе прикажува „-“.

## 9. Копче за функцијата исклучување на одделот за ладење

(На одмор) 

Притиснете го копчето 3 секунди за да ја активирате функцијата На одмор. Режимот На одмор е активиран, а симболот за одмор е осветлен. На индикаторот за температура на одделот за ладење ќе се прикаже изразот „-“, а одделот за ладење нема да извршува активно ладење. Не се соодветно да ја чувате храната во одделот за ладење кога оваа функција е активирана. Другите оддели и понатаму ќе ладат според претходно поставените температури. За да ја поништите оваа функција, повторно држете го копчето притиснато 3 секунди.

## 10. Копче за ресетирање поставките за бежичната врска



+



За да се ресетираат поставките за безжично поврзување, треба истовремено да се притиснат копчињата за брзо замрзнување и безжично поврзување 3 секунди. Сите претходно снимени кориснички информации се отстрануваат на производот каде што поставките за безжично поврзување се ресетирани/вратени на фабричките поставки.

## 5.1. Складирање храна во одделот за ладење

- Температурата во одделот значително се зголемува ако вратата од одделот често се отвора и затвора и се држи

отворена долго време, тоа може да го намали животниот век на храната и да предизвика храната да се расипе.

- За да не дојде до промена на мирисот и вкусот, храната треба да се чува во затворени садови.
- Не чувајте премногу храна во фрижидерот. За да постигнете подобро и рамномерно ладење, поставете ја храната посебно на начин на кој студениот воздух може да се движи низ неа.
- Обезбедете проток на воздух така што ќе оставите простор помеѓу храната и внатрешниот ѕид. Ако ја потпрете храната на задниот ѕид, храната може да замрзне.
- Варените топли оброци ставете ги на собна температура пред да ги ставите во фрижидерот. Потоа, можете да го ставите млакиот оброк во долните полици на фрижидерот. Не ставајте ги млаките оброци блиску до храната која лесно може да се расипе.
- Особено внимавајте да не ја мешате храната што е купена замрзната со свежата храна.

## Работа со апаратот

- Одмрзнете ја замрзнатата храна во одделот за свежа храна. Така, можете да го разладите одделот за свежа храна со користење замрзната храна и да заштедите енергија.
- Складирањето незрело тропско овошје (сорти на манго, диња, папаја, банана, ананас) во фрижидерот може да го забрза процесот на зреење. Ова не се препорачува бидејќи ќе предизвика пократко време на складирање.
- Кромидот, лукот, гумбирот и другиот коренест зеленчук треба да го чувате во темни и ладни услови, а не во фрижидер.
- Доколку забележите дека некоја храна се расипала во фрижидерот, фрлете ја и исчистете ги додатоките што дошле во контакт со неа.
- За брзо да ги изладите оброците како супи и чорби, кои се готват во големи тенџериња, можете да ги ставите во фрижидер така што ќе ги одвоите во плитки садови.
- Не ставајте непакувана храна блиску до јајца.
- Овошјето и зеленчукот чувајте ги посебно и чувајте ја секоја сорта заедно (на пример, јаболка со јаболка, моркови со моркови).
- Извадете го зелениот зеленчук од пластичната кеса и ставете го во фрижидер откако ќе го завиткате во хартиена крпа или крпа за сушење.
- Ако го миете овој тип храна пред да ја ставите во фрижидер, не заборавајте да ја исушите.
- Можете и да создадете влажна средина и да обезбедите проток на воздух со чување на овошјето и зеленчукот, кои се склони кон сушење, во издупчени или незапечатени пластични кеси.
- Освен во случаи кога се достапни екстремни состојби во околината, ако Вашиот производ (на табелата со препорачани вредности за поставување) е поставен на наведените поставени вредности, храната ќе ја задржи својата свежина подолго време и во одделот за свежа храна и во одделот за замрзнување.

Храна	Локација
Јајца	Рафт на вратата
Млечни производи (путер, сирење)	Доколку има оддел на нула степени (за храна за појадок)
Овошје, зеленчук и зеленило	Оддел за овошје-зеленчук, фиока за свежа храна или оддел EverFresh+ (доколку има)
Свежо месо, живина, риба, колбас, итн. Готвена храна	Доколку има оддел на нула степени (за храна за појадок)
Храна спремна за послужување, пакувани производи, конзервирана храна и кисели краставички	Горните полици или рафтоот на вратата
Пијалаци, шишиња, зачини и ужинка	Рафт на вратата
Остатоци	Средни полици

# Работа со апаратот

## 5.2. Складирање храна во одделот за замрзнување

- Можете да ја активирате функцијата за брзо замрзнување 4-6 часа пред функцијата за замрзнување и да извршите побрзо ладење.
- Топлите оброци ставете ги на собна температура пред да ги ставите во одделот за замрзнување.
- Храната што треба да се замрзне мора да се подели на порции според количеството што ќе се конзумира, а потоа да се замрзне во посебни пакувања.
- Се препорачува храната да биде спакувана пред да ја ставите во замрзнувачот.
- За да спречите истекување на времето на складирање, напишете го датумот на замрзнување, времето и името на производот на пакувањето според времето на складирање на различни видови храна.
- Брзо консумирајте ја храната што сте ја одмрзнале. Одмрзнатата храна не може повторно да се замрзне доколку не е зготвена. Не е безбедно да се конзумира повторно замрзнатата свежа храна без да се зготви откако ќе се одмрзне.
- Додека замрзнувате свежа храна, не ја доведувајте во контакт со веќе замрзната храна. Во спротивно, замрзнатата храна ќе се одмрзне.
- Додека замрзнувате свежа храна, не ја доведувајте во контакт со веќе замрзната храна. Во спротивно, замрзнатата храна ќе се одмрзне.
- За да го заштитите квалитетот на храната, одржувајте го временскиот интервал помеѓу купувањето и складирањето што е можно пократок.
- Купувајте замрзната храна која се чува на  $-18^{\circ}\text{C}$  или пониски температури.
- Избегнувајте да купувате храна чии пакувања се покриени со мраз итн.

Тоа значи дека производот може делумно да се одмрзне и повторно да се замрзне. Температурата влијае врз квалитетот на храната.

- Не го надминувајте времето на складирање препорачано од производителот на храната. Извадете храна само онолку колку што Ви треба од замрзнувачот.
- Освен во случаи кога се достапни екстремни состојби во околината, ако Вашиот производ (на табелата со препорачани вредности за поставување) е поставен на наведените поставени вредности, храната ќе ја задржи својата свежина подолго време и во одделот за свежа храна и во одделот за замрзнување.
- Ако одделот за свежа храна е поставен на пониска температура, свежото овошје и зеленчук може делумно да се замрзнат.
- Одделите со две ѕвездички се соодветни за претходно замрзната храна. Може да се складираат сладолед и коцки лед.
- Не замрзнувајте храна во оддели со една, две и три ѕвездички.

## 5.3. Менување на светилката за осветлување

Повикајте овластен сервисер за да ја смените светилката / ЛЕД-сијаличката што служи за осветлување на ладилникот. Сијаличката што се користи во овој уред не е соодветна за осветлување простории во домаќинството. Наменетата употреба на оваа сијаличка е да му помага на корисникот да става храна во ладилникот / замрзнувачот на безбеден и удобен начин. Сијалиците што се користат во овој производ треба да ги издржуваат екстремните физички услови, како што се температури под  $-20^{\circ}\text{C}$ .  
**(само хоризонтален и вертикален замрзнувач)**

## Работа со апаратот

### 5.4. Менување на правецот на отворањето на вратата

Правецот на отворање на вратата на ладилникот може да се смени за да одговара на местото каде е поставен. Повикајте го најблискиот овластен сервис ако е неопходно.

### 5.5. Предупредување за отворена врата

Ќе слушнете звучен сигнал за предупредување кога вратата на ладилникот или замрзнувачот ќе биде оставена отворена извесен период. Овој сигнал за предупредување ќе престане да се огласува кога ќе се притисне кое било копче или кога ќе се затвори вратата.

### 5.6.

( )

Обезбедува пониска температура во преградата на ладилникот. Користете ја оваа корпа за складирање храна (салама, колбаси, млечни производи и сл.) за која е потребна пониска температура за складирање или месо, пилешко или рибни производи за непосредна потрошувачка. Не чувајте овошје и зеленчук во оваа корпа.

### 5.7.

8

•

•



•

•

•

## Работа со апаратот

Поставка за температурата во одделот на замрзнувачот	Поставка за температурата во одделот на ладилникот	Детали
-18°C	4°C	Ова е зададена, препорачана поставка.
-20,-22 или -24°C	4°C	Овие поставки се препорачуваат кога температурата во средината надминува 30°C.
Брзо замрзнување	4°C	Кога сакате да ја замрзнете храната за кратко време. Кога процесот ќе заврши, производите ќе ја вратат својата положба.
-18°C или постудено	2°C	Користете ги овие поставки ако сметате дека одделот на ладилникот не е доволно студен заради температурата во средината или ако често ја отворате вратата.

### 5.8. Препораки за складирање на замрзната храна

Одделот мора да биде поставен на најмалку -18°C.

1. Ставете ги пакувањата со храна во замрзнувачот колку што е можно побргу за да не се одмрзне. Пред
2. да замрзнувате, проверете го „датумот на истекот на рокот“ на пакувањето. Можеби е истечен.
3. Проверете дали пакувањето на храната е оштетено.

### 5.9. Детали за длабоко замрзнување

Согласно стандардите IEC 62552, замрзнувачот мора да има капацитет за замрзнување 4,5 кг храна на -18°C или на пониски температури во рок од 24 часа за секои 100 литри волумен во одделот на замрзнувачот. Храната може да се чува подолг период само на температури од -18°C или пониски.

Може да чувате свежа храна со месеци (во еили на температури длабоко замрзнувањето под 18°C.

Храната што треба да се смрзне, не смее да се допира со веќе смрзнатата храна за да избегнете делумно одмрзнување.

Сварете го зеленчукот и истурете ја водата за да го продолжите времето за чување во замрзната состојба. Ставете ја храната во пакувања со истиснат воздух по истурањето на водата и ставете ја во замрзнувачот. Бананите, доматиите, зелената салата, целерот, сварените јајца, компирите и сличната храна не треба да се замрзнуваат. Во случај оваа храна да се расипе, негативно ќе се одрази само на нутритивните вредности и квалитетот на исхраната. Расипувањето на храната не го загрозува човековото здравје.

### 5.10. Ставање на храната

Полици во одделот на замрзнувачот	Разна замрзната храна како што се месо, риба, сладолед, зеленчук итн.
Полици во одделот на ладилникот	Храна во тенџериња, покриени тави, садови со капак, јајца (садови со капак)
Полици на вратата во одделот за ладење	Мала и спакувана храна или пијалаци
Корпа за зеленчук	Овошје и зеленчук
Оддел за свежа храна	Деликатеси (храна за појадок, месните производи треба да се изедат бргу)

## 7 Одржување и чистење

Прочитајте го прво делот за „Безбедносни упатства“.

Препорачуваме да го исклучите апаратот пред чистење.

На задниот ѕид од преградата на

ладилниците без технологијата No Frost се појавуваат капки вода и замрзнување со ширина на прст од рака.

Употребувајте само малку влажна

микрофибер крпа за да ја чистите надворешната површина на производот. Сунѓерите и другите типови крпи за чистење може да ја изгребат површината.

Користете топла вода за чистење на

внатрешноста на апаратот и избришете за да се исуши.

Користете влажна крпа потопена во

раствор од една лажичка сода бикарбона и една чаша вода и добро исцедена за чистење на внатрешноста, а потоа избришете за да се исуши.

Внимавајте да не навлезе вода во

куќиштето на осветлувањето или во другите електрични делови.

Ако апаратот нема да се користи подолго

време, исклучете го, извадете ја храната, исчистете го и оставате ја вратата полуотворена.

Проверувајте ја редовно гумата на

вратата која треба да биде чиста и без остатоци од храна.

За да ги извадите полиците на вратата, извадете ја целата содржина и потоа едноставно притиснете ја полицата оддолу кон нагоре.

Хлорот предизвикува корозија на таквите метални површини.

Не користете остри, абразивни алатки,

средства за чистење домаќинства, детергенти, керозин, нафта, лак и сл. за да спречите отпаѓање или деформација на отпечатените натписи на пластичните делови. Користете топла вода и мека крпа за чистење и потоа избришете за да исушите.

### Заштита на пластичните површини

Не ставајте течни масла или храна

зготвена со масло во незатворени садови во ладилникот бидејќи тие може да ги оштетат пластичните површини на ладилникот. Во случај на истурање или размачкување масло врз пластичните површини, исчистете го и исплакнете го дадениот дел на површината веднаш со топла вода.

## 8 Решавање проблеми

Прочитајте го овој список пред да повикате сервис. Ќе ви заштеди време и пари. Овој список ги опфаќа честите поплаки што не произлегуваат од неправилна работа или употреба на материјали. Некои од одликите што се опишани тука веројатно не постојат кај вашиот производ.

### Ладилникот не работи.

- Приклучокот не е правилно ставен во штекерот. >>> Ставете го правилно приклучокот во штекерот.
- Осигурувачот на приклучокот на којшто е поврзан ладилникот или главниот осигурувач се прегорени. >>> Проверете го осигурувачот.

### Се јавува кондензација на страничните ѕидови во одделот на ладилникот (ПОВЕЌЕНАМЕНСКА ЗОНА, КОНТРОЛА НА ЛАДЕЊЕТО И ФЛЕКСИБИЛНА ЗОНА).

- Вратата се отвора често. >>> Не отворајте и затворајте ја врата на ладилникот многу често.
- Има влага во средината. >>> Не ставајте го ладилникот во средина со многу влага.
- Храната што содржи течност се чува во отворени садови. >>> Не чувајте ја течната храна во отворени садови.
- Вратата на ладилникот е оставена подотворена. >>> Затворете ја вратата на ладилникот.
- Термостатот е поставен на многу ниско ниво. >>> Поставете го термостатот на соодветно ниво.

### Компресорот не се вклучува

- Заштитната термика на компресорот ќе престане да работи при ненадеен прекин на ел. енергија или ќе го прекине ел. напојување бидејќи притисокот на ладилникот во системот за ладење сè уште не е избалансиран. Ладилникот ќе продолжи со работа по приближно 6 минути. Повикајте го сервисерот ако ладилникот не се вклучи по истекување на овој период.

- Ладилникот е во циклус на одмрзнување. >>> Ова е нормално за целосно автоматизиран процес на одмрзнување кај ладилникот. Циклусот на одмрзнување започнува периодично.
- Ладилникот не е приклучен во штекер. >>> Проверете дали приклучокот е правилно поставен во штекерот.
- Поставките за температурата не се правилни. >>> Изберете ја соодветната вредност за температурата.
- Снемало струја. >>> Ладилникот ќе се врати на нормалната работа кога ќе дојде струја.

### Бучавата при работа се зголемува кога работи ладилникот.

- Работата на ладилникот се менува соодветно со промените во амбиенталната температура. Тоа е нормално и не е грешка.

### Ладилникот често или долго работи.

- Новиот ладилник веројатно е поширок од претходниот. Големите ладилници работат подолг период.
- Температурата во просторијата е висока. >>> Нормално е производот да работи подолго кога е жешко.
- Ладилникот е приклучен неодамна или е полн со храна. >>> Кога ладилникот е приклучен неодамна или ако е полн со храна, ќе работи подолго да ја одржи поставената температура. Тоа е сосема нормално.
- Веројатно е ставена голема количина врела храна во ладилникот неодамна. >>> Не ставајте врела храна во ладилникот.
- Вратите се отвораат често или се оставени подотворени долго. >>> Топлиот воздух што навлегол во ладилникот предизвикува тој да работи подолг период. Не отворајте ги вратите често.
- Вратите на одделите на ладилникот или замрзнувачот веројатно биле оставени подотворени. >>> Проверете дали целосно се затворени вратите.

# Решавање проблеми

- Ладилникот е прилагоден на многу ниска температура. >>> Прилагодете ја температурата во ладилникот на повисок степен и почекајте додека не се постигне температурата.
- Гумата на вратата од ладилникот или замрзнувачот е нечиста, истрошена, искината или не е правилно поставена. >>> Исчистете или сменете ја гумата. Оштетена / искината гума предизвикува ладилникот да работи подолг период за да ја одржува тековната температура.

**Температурата во замрзнувачот е многу ниска додека температурата во ладилникот е задоволителна.**

- Температурата во замрзнувачот е поставена на многу ниска вредност. >>> Прилагодете ја температурата во замрзнувачот на повисок степен и проверете.

**Температурата во ладилникот е многу ниска додека температурата во замрзнувачот е задоволителна.**

- Температурата во ладилникот е поставена на многу ниска вредност. >>> Прилагодете ја температурата во ладилникот на повисок степен и проверете.

**Храната што се чува во фиоките на ладилникот се замрзнува.**

- Температурата во ладилникот е поставена на многу висока вредност >>> Прилагодете ја температурата во ладилникот на повисок степен и проверете.

**Температурата во ладилникот или замрзнувачот е многу ниска.**

- Температурата во ладилникот е поставена многу високо. >>> Поставката за температурата во одделот на ладилникот влијае врз температурата во одделот на замрзнувачот. Сменете ја температурата во ладилникот или замрзнувачот и почекајте одделите да ја постигнат задоволителната температура.
- Вратите веројатно биле често отворани или оставени подотворени долг период. >>> Не отворајте ги вратите често.

- Вратата е подотворена. >>> Затворете ја убаво вратата.
- Ладилникот е приклучен неодамна или е полн со храна. >>> Ова е нормално. Кога ладилникот е приклучен неодамна или ако е полн со храна, ќе работи подолго да ја одржи поставената температура.
- Веројатно е ставена голема количина врела храна во ладилникот неодамна. >>> Не ставајте врела храна во ладилникот.

**Вибрации или бучава.**

- Подот не е рамен или стабилен. >>> Ако ладилникот се тресе кога ќе го поттурнете малку, балансирајте со прилагодување на ногарките. Исто така, проверете и дали подот е доволно цврст и може да го држи ладилникот и дали е рамен.
- Работите што ги ставате врз ладилникот може да предизвикуваат бучава. >>> Тргнете ги работите од ладилникот.

**Има бучава што доаѓа од ладилникот и наликува на истурање вода, шиштење и сл.**

- Течните и гасните протоци се случуваат заради работните принципи на ладилникот. Тоа е нормално и не е грешка.

**Се слуша свирење од ладилникот.**

- Се користат вентилатори за да може да се излади ладилникот. Тоа е нормално и не е грешка.

**Има кондензација на внатрешните сидови на ладилникот.**

- Врела и влажна клима го зголемува создавањето мраз и кондензација. Тоа е нормално и не е грешка.
- Вратите веројатно биле често отворани или оставени подотворени долг период. >>> Не отворајте ги вратите често. Затворете ги ако се отворени.
- Вратата е подотворена. >>> Затворете ја убаво вратата.

**Влага се појавува на надворешноста на ладилникот или меѓу вратите.**

- Веројатно има влажност во воздухот. Ова е сосема нормално во временски услови со влага. Кога влажноста е помала, кондензацијата исчезнува.

## Решавање проблеми

### Има лоша миризба во ладилникот.

- Ладилникот не се чисти редовно. >>> Исчистете ја внатрешноста на ладилникот со сунѓер, топла вода или карбонизирана вода.
- Одредени садови или пакувања испуштаат миризба. >>> Употребете друг сад или материјал за пакување од друг производител.
- Храната е ставена во ладилникот во отворен сад. >>> Чувајте ја храната во затворени садови. Микроорганизмите од отворените садови може да предизвикаат непријатна миризба.
- Извадете ја храната со поминат рок и расипаната храна од ладилникот.

### Вратата не се затвора.

- Пакувањето на храната спречува да се затвори вратата. >>> Преместете ја спакуваната храна што ја попречува вратата.
- Ладилникот не стои рамно на подот. >>> Прилагодете ги ногарките за да го балансирате ладилникот.
- Подот не е рамен или цврст. >>> Проверете дали подот е рамен и може да го држи ладилникот.

### Фиоките се заглавени.

- Храната веројатно го допира плафонот на фиоката. >>> Прераспределете ја храната во фиоката.

### Ако површината на производот е жешка.

- Може да се појават високи температури помеѓу двете вратички, на страничните панели и кај задниот грил додека производот е вклучен. Тоа е нормално и нема потреба за поправка!

## **ОДРЕКУВАЊЕ/ ПРЕДУПРЕДУВАЊЕ**

Некои (едноставни) дефекти крајниот корисник може соодветно да ги поправи без да се појави безбедносен проблем или небезбедна употреба, под услов тие да се изведат во рамките на границите и во согласност со следните упатства (видете го делот „Само-поправка“).

Затоа, освен ако не е поинаку наведено во делот „Само-поправка“ подолу, поправките ќе се однесуваат на регистрирани професионални сервисери за да се избегнат безбедносни проблеми. Регистриран професионален сервисер е професионален сервисер кој добил пристап до упатствата и списокот на резервни делови на овој производ од производителот, според методите опишани во законодавните акти согласно Директивата 2009/125/EC.

**Сепак, само сервисниот агент (т.е. овластени професионални сервисери) до кој можете да дојдете преку телефонскиот број наведен во упатството за употреба/гарантниот лист или преку вашиот овластен дистрибутер може да обезбеди сервис според условите на гаранцијата. Затоа, внимавајте на тоа дека поправките од професионални сервисери (кои не се овластени од Веко) ја поништуваат гаранцијата.**

### **Само-Поправка**

Крајниот корисник може да направи само-поправка во однос на следните резервни делови: рачки на вратите, шарки на вратите, фиоки, корпи и дихтунзи на вратите (ажурираната листа е достапна и на support.beko.com од 1 март 2021 година).

Освен тоа, за да се обезбеди безбедност на производот и да се спречи ризикот од сериозни повреди, споменатата самопоправка треба да се изврши според упатствата во упатството за употреба за самопоправка или кои се достапни на support.beko.com. За ваша безбедност, исклучете го производот од струја пред да се обидете самостојно да се поправате.

Поправките и обидите за поправка на крајните корисници за делови кои не се вклучени во таква листа и/или не ги следат упатствата во упатството за употреба за самопоправка или кои се достапни на support.beko.com, може да пројават безбедносни прашања кои не се припишуваат на Веко, и ќе ја поништи гаранцијата на производот.

Затоа, се препорачува крајните корисници да се воздржат од обиди за поправки што не спаѓаат во споменатата листа на резервни делови, и во такви случаи да контактираат овластени професионални сервисери или регистрирани професионални сервисери. Напротив, таквите обиди на крајните корисници може да предизвикаат безбедносни проблеми и да го оштетат производот, а со тоа да предизвикаат пожар, поплава, струен удар и сериозни лични повреди.

На пример, но не ограничувајќи се на, следните поправки мора да се извршат од овластени професионални сервисери или регистрирани професионални сервисери: компресор, коло за ладење, главна плоча, плоча за инвертер, дисплеј итн.

Производителот/продавачот не може да биде одговорен во ниту еден случај каде крајните корисници не го почитуваат горенаведеното.

Достапноста на резервните делови на ладилникот што сте го купиле е 10 години.

Резервните делови за правилна работа на ладилникот ќе бидат достапни во текот на овој период.

Минималното времетраење на гаранцијата на ладилникот што сте го купиле е 24 месеци.

Овој производ е опремен со извор на осветлување од енергетската класа „G“.

Изворот на осветлување во овој производ треба да го заменат само професионални сервисери.



## KÖSZÖNJÜK, HOGY A WHIRLPOOL TERMÉKÉT

**VÁLASZTOTTA!** Teljes körű szolgáltatásaink eléréséhez, kérjük, regisztrálja termékét

honlapunkon: [www.register10.eu](http://www.register10.eu)



### Kérjük először az első használati útmutatót olvassa el!

Tisztelt Vásárló!

Bízunk benne, hogy termékünk, mely egy modern gyárban készült, és a legaprólékosabb minőségirányítási eljárások alapján lett tesztelve, hatékony szolgáltatást fog biztosítani az Ön számára.

Mielőtt a készüléket használatba venné, olvassa el figyelmesen az egész útmutatót, majd őrizze meg referenciaként. Ha átadja a terméket másvalakinek, ezt a használati útmutatót is adja át vele együtt.

### Ez a használati útmutató segít gyors és biztonságos módon használni a terméket.

- Mielőtt a terméket beállítaná és üzembe helyezné, olvassa el a kézikönyvet.
- Mindenképp olvassa el a biztonsági utasításokat.
- A használati útmutatót tartsa olyan helyen, ahol a jövőben könnyen hozzá tud férni.
- Olvassa el a termékhez kapott további dokumentumokat.

Tartsa szem előtt, hogy ez a használati útmutató más modellekre is vonatkozik. Az útmutató szemlélteti a modellek közötti különbségeket.

Kérjük, lépjen be a következő webhelyre

**[docs.whirlpool.eu](http://docs.whirlpool.eu) & [parts-selfservice.europeanappliances.com](http://parts-selfservice.europeanappliances.com)**

## INFORMÁCIÓ



# ENERG



SUPPLIER'S NAME

MODEL IDENTIFIER

(\*)

A

A

A termékadatbázisban tárolt modellinformációkat elérheti a következő weboldalra belépéssel és az energiacímkén található modell azonosítójának (\*) megkeresésével.

<https://eprel.ec.europa.eu/>

<b><u>1 Környezetvédelmi utasítások .....</u></b>	<b><u>3</u></b>	5.3. A lámpa cseréje .....	13
<b><u>2 Az Ön hűtője .....</u></b>	<b><u>4</u></b>	5.4. Az ajtó nyitási irányának módosítása ....	13
<b><u>3 Beüzemelés .....</u></b>	<b><u>5</u></b>	5.5. Nyitott ajtó figyelmeztetés .....	13
3.1. Megfelelő telepítési hely .....	5	5.6. Friss étel lefagyasztása .....	13
3.2. A lábak beállítása .....	5	5.7. A tárolásra vonatkozó ajánlások	
3.3. Elektromos csatlakoztatás .....	5	fagyasztott ételek esetében .....	14
3.4. Fagyasztófiókok .....	6	5.8. Mélyhűtő adatai .....	14
<b><u>4 Előkészületek .....</u></b>	<b><u>7</u></b>	5.9. Az élelmiszer elhelyezése .....	14
<b><u>5 A termék használata .....</u></b>	<b><u>8</u></b>	<b><u>6 Karbantartás és tisztítás .....</u></b>	<b><u>15</u></b>
5.1. Tárolás a friss élelmiszer-rekeszben .....	10	<b><u>7 Hibaelhárítás .....</u></b>	<b><u>16</u></b>
5.2. Tárolás a fagyasztószekrényben .....	12		

# 1 Környezetvédelmi előírások

## 1.1. A WEEE-irányelvnek való megfelelés és a hulladék termék megsemmisítése:



A termék megfelel az uniós WEEE irányelv (2012/19/EU) követelményeinek. A termékben megtalálható az elektromos és elektronikus hulladékok

besorolására vonatkozó szimbólum (WEEE).

Ez a szimbólum azt jelzi, hogy a berendezést az élettartam lejártával nem lehet más háztartásbeli hulladékkal együtt eldobni. A használt berendezést hivatalos gyűjtőpontra kell szállítani az elektromos és elektronikus berendezések újrafelhasználásának céljából. Az átvevőpontokkal kapcsolatos információért vegye fel a kapcsolatot a helyi hatóságokkal vagy a berendezést forgalmazó kereskedővel. Minden háztartás fontos szerepet játszik a használt berendezések visszavételében és újrafelhasználásában. A használt berendezés megfelelő elhelyezésével segíthet megelőzni a potenciális káros környezeti és egészségügyi következményeket.

## 1.2. Az RoHS irányelvnek való megfelelés

Az Ön által megvásárolt termék megfelel az uniós RoHS-irányelv (2011/65/EU) követelményeinek. A termék nem tartalmaz az irányelvben meghatározott káros vagy tiltott anyagokat.

## 1.3. Csomagolásra vonatkozó információ



A termék csomagolóanyagai újrahasznosítható anyagokból készülnek, a Nemzeti Szabványügyi Hivatalunknak megfelelően.

A csomagolóanyagokat ne a háztartási vagy egyéb hulladékokkal együtt dobja ki! Vigye el őket a helyi hatóságok által e célra kijelölt csomagolóanyag-begyűjtő pontokra.

## 1.4. Bluetooth + Wi-fi kapcsolat m szakai információk

Frekvenciasáv:	2,4 GHz (Wi-Fi vagy bluetooth funkció)
Max. Teljesítmény átvitele:	<100mW (Wi-Fi vagy bluetooth funkció)
Szoftver részletek:	Quartz_WiFi.xxx

## EGYSZER SÍTETT EU MEGFELEL SÉ- GI NYILATKOZAT:

Ezennel Arcelik A. . kijelenti, hogy a rádióberendezés megfelel a 2014/53/EU irányelvnek. Az EU-megfelel ségi nyilatkozat teljes szövege a következő inter- netcímen érhető el:

<https://docs.emeaappliance-docs.eu/>

Ez a termék az internethez való csatlakozás során gy jti és to- vábbítja a használati adatokat (pl. h mérsékleti beállítások, használati id tartam, hibakö- dokstb.). Az uniós adatokról szóló törvény (EU 2023/2854 rendelet) értelmében Önnek joga van hozzáférni ezekhez az ada- tokhoz és kezelni ket.

Az adatok gy jtésének, felhasználásának módjáról és a hozzá- férésükhöz vonatkozó részlete- kért kérjük, látogasson el a kö- vetkez címre:

[www.homewhiz.com/eu-data-act-policy](http://www.homewhiz.com/eu-data-act-policy)

## 2 Az Ön hűtőszekrénye

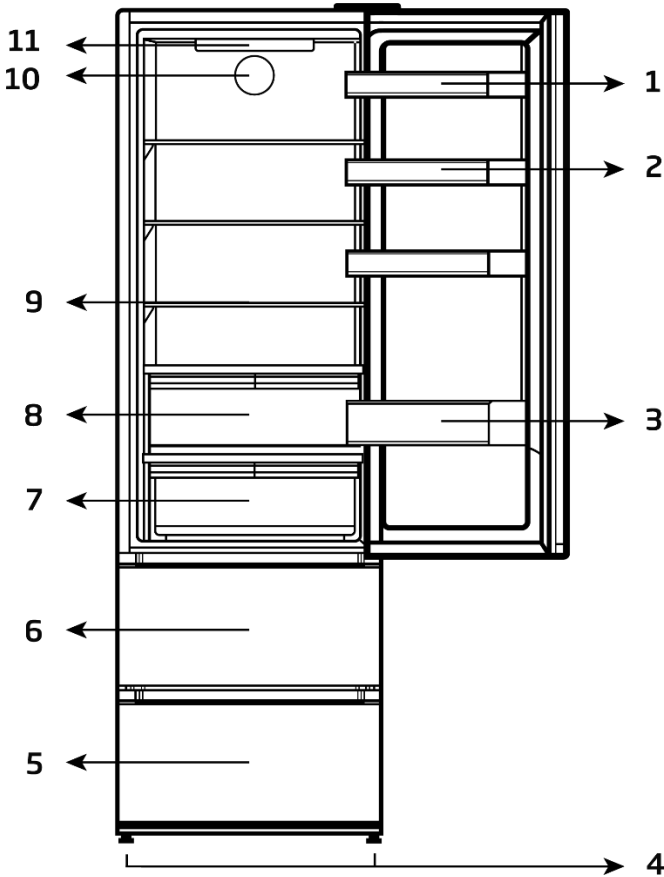

- |                         |   |
|-------------------------|---|
| 1. Állítható ajtópolcok | 7. Tejtermékek (hidegtárolós) rekesz vagy frissentartó rekesz |
| 2. Tojástartó           | 8. Frissentartó rekesz  |
| 3. Üvegtartó polc       | 9. Állítható polcok   |
| 4. Állítható elülső láb | 10. Ventilátor  |
| 5. Fagyasztórekesz      | 11. Lámpa   |
| 6. Jégtartó             |   |

**\* Lehet, hogy nem minden modellre vonatkozik**

A használati útmutatóban található képek szemléltető jellegűek, nem pontosan a valódi terméket ábrázolják. Amennyiben olyan részeket talál, melyek nem találhatók meg, az Ön által megvásárolt termékben, akkor azok más modellekre vonatkoznak.

## 3 Beüzemelés

Először olvassa el a „Biztonsági utasítások” részt!

### 3.1. Megfelelő telepítési hely

Lépjön kapcsolatba a minősített szervizzel a termék üzembe helyezését illetően. A termék használatra való előkészítéséhez olvassa el a használati útmutatóban található információt és biztosítsa, hogy az áramellátás és a vízbekötés megfelelő legyen. Ha nem az, hívjon szakképzett villanyszerelőt és egy szerelőt, hogy elvégezzen minden szükséges intézkedést.

**FIGYELMEZTETÉS:** A gyártó nem vonható felelősségre olyan károkért, amelyek jogosulatlan személyek által végzett eljárás miatt merültek fel.

**FIGYELMEZTETÉS:** A termék beüzemelés közben nem lehet a hálózatba bedugva. Ellenkező esetben súlyos, akár halálos sérülés veszélye áll fenn!

**FIGYELMEZTETÉS:** Ha a beüzemelés helyiségébe vezető ajtónyílás annyira szűk, hogy a termék nem fér át, távolítsa el a helyiség ajtaját és vigye át a terméket az ajtón az oldalára fordítva. Ha ez nem hoz eredményt, lépjen kapcsolatba a minősített szervizzel.

- A rázkódások elkerülése érdekében a terméket egy egyenes padlón helyezze el.
- A terméket legalább 30 cm távolságra helyezze el az olyan hőforrásoktól, mint a főzőlapok, fűtőtestek és tűzhelyek, valamint legalább 5 cm távolságra az elektromos sütőktől.
- A terméket nem szabad kitenni közvetlen napsütésnek és nem tartható nyirkos helyen.
- A hatékony működés érdekében a termék körül biztosítani kell a megfelelő szellőzést. Amennyiben a terméket fali bemélyedésbe helyezi be, figyeljen rá, hogy hagyjon a plafonig és a falakig legalább 5 cm távolságot.

- Kérjük, hogy a termék hátsó oldala és a fal között legalább 5 cm távolságot biztosítson a légáramláshoz, hogy elkerülje a termék hátoldalán történő páralecsapódást.
- A termék hatékony működéséhez megfelelő légmozgásra van szükség. Ha a terméket egy fülkében helyezi el, ne feledje, hogy a termék és a mennyezet, a hátsó fal, valamint az oldalfalak között legalább 5 cm távolságot kell hagyni.
- Ha a terméket egy fülkében helyezi el, ne feledje, hogy a termék és a mennyezet, a hátsó fal, valamint az oldalfalak között legalább 5 cm távolságot kell hagyni. Ellenőrizze, hogy a hátsó távolságtartó elem a helyén van-e (ha tartozik ilyen a termékhez). Ha az alkatrész nem áll rendelkezésre, vagy ha elveszett vagy letört, helyezze el a terméket úgy, hogy a termék hátsó felülete és a helyiség fala között legalább 5 cm távolság legyen. A termék hatékony működéséhez fontos a hátsó szabad tér.

### 3.2. A lábak beállítása

Ha a termék üzembe helyezés után kiegyensúlyozatlan, állítsa be az első lábakat jobbra vagy balra forgatással.

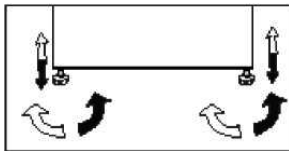

### 3.3. Elektrische aansluiting

**FIGYELMEZTETÉS:** Ne hozzon létre csatlakoztatást hosszabbítókkal vagy elosztókkal.

**FIGYELMEZTETÉS:** A sérült tápkábelt a minősített szervizes ügynököknek kell kicserélnie.

Ha két hűtőszekrényt kíván egymás mellett elhelyezni, hagyjon közöttük legalább 4 cm távolságot.

# Beüzemelés

- Cégünk nem vonható felelősségre semmilyen kárért, amely a termék földelés vagy a nemzeti szabályozásoknak megfelelő elektromos csatlakoztatás nélküli használata miatt merül fel.
- A tápkábelnek könnyen hozzáférhető helyen kell lennie az üzembe helyezés után.
- Ne használjon hosszabbítót vagy vezeték nélküli elosztót a termék és a fali konnektor között.

## **Forró felület!**

A termék oldalfalai hűtőközegcsövekkel vannak ellátva a hűtőrendszer teljesítményének javítása érdekében. Ezeken a területeken magas hőmérsékletű hűtőközeg áramolhat át, ami a felület felforrósodásához vezethet az oldalfalakon. Ez normális, és nem igényel szervizelést. Kérjük, legyen óvatos, amikor megérinti ezeket a területeket.

## 3.4. Fagyasztófiókok

A fiókok kizárólag tisztítás céljából távolíthatók és szerelhetők fel. Miután a fiókokba kivételkor élelmiszert pakoltak, nem lehet őket a helyükre csoportosítani. Ha tisztítani kell, a képen látható módon ki-veheti a fiók belsejében lévő rekeszt.

**A felső fiókon lévő csúsztatóléc és a fiók eltávolítása;**

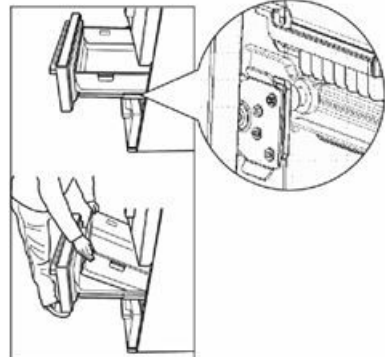
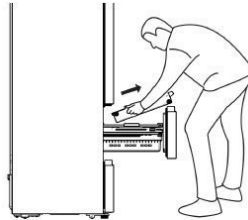

**Az alsó fiók eltávolítása;**

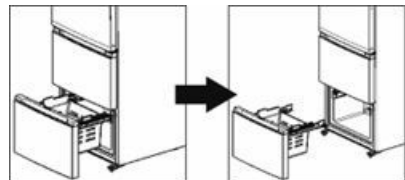

## 4 Előkészületek

Először olvassa el a „Biztonsági utasítások” részt!

- Szabadon álló készülék esetén; "ez a hűtőberendezés nem beépíthető.
- A hűtőt legalább 30 cm-re kell elhelyezni minden hőforrástól (pl. kandalló, sütő, főzőlap), és legalább 5 cm-re az elektromos sütőktől. Ezenkívül óvni kell a közvetlen napsütéstől is.
- A helyiségben a környezeti hőmérséklet nem lehet 5°C-nál alacsonyabb. A hűtőszekrény hatékonysága ennél alacsonyabb hőmérsékletű helyiségben romlik, ezért az elhelyezése ott nem ajánlott.
- Kérjük, ügyeljen rá, hogy a hűtő belseje alaposan meg legyen tisztítva.
- Ha két hűtőt kíván egymás mellett elhelyezni, kérjük, hagyjon legalább 2 cm helyet közöttük.
- A hűtő első beüzemelésekor kérjük, tartsa be az alábbiakat az első hat óra alatt.
- Ne nyitogassa gyakran az ajtót.
- Üresen, étel behelyezése nélkül kell üzemeltetni.
- Ne húzza ki a hűtőt. Áramkimaradás esetén kérjük, tekintse meg az "Problémák javasolt megoldása" c. részt.
- Órizza meg az eredeti csomagolást, hogy a későbbiekben tudja miben szállítani a hűtőt.
- Az alacsony energiafogyasztás és a jobb tárolási körülmények érdekében a hűtőrekeszhez tartozó kosarakat / fiókokat mindig használja.
- A fagyasztórekeszben lévő hőmérséklet-érzékelővel érintkező ételek növelhetik a készülék energiafogyasztását. Ezért el kell kerülni az érzékelőkkel történő bármilyen érintkezést.
- Egyes modelleknél a kijelző az ajtó bezárása után 1 perccel automatikusan kikapcsol. Az ajtó kinyitásakor vagy bármelyik gomb megnyomásakor újra aktiválódik.
- A termék ajtajának működés közbeni nyitása/zárása következtében bekövetkező hőmérséklet-változás miatt az ajtó / rekesz polcain és az üvegtartályokon a páralecsapódás normális.
- Mivel a párás, meleg levegő nem jut közvetlenül a belső térbe, amikor az ajtók nincsenek nyitva, a berendezés lehetőség szerint minden körülmények között a lehető legoptimálisabb működés mellett biztosítja az ételek védelmét. Megfelelő esetben tehát a gép funkciói és alkatrészei (pl. kompresszor, ventilátor, kiolvasztó funkció, világítás, kijelző, stb.) a lehető legkisebb energia felhasználásával működnek.
- Többféle elrendezés esetén az üvegpalcokat úgy kell elhelyezni, hogy a hátsó falon lévő szellőzőnyílások ne legyenek elzárva, és lehetőleg a szellőzőnyílások az üvegpalc alatt maradjanak. Ez az elrendezés segíthet a levegőelosztás és az energiahatékonyság javításában.

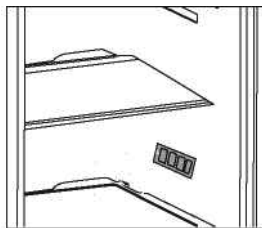

## 5 A termék használata

### Kezelőpanel a terméken

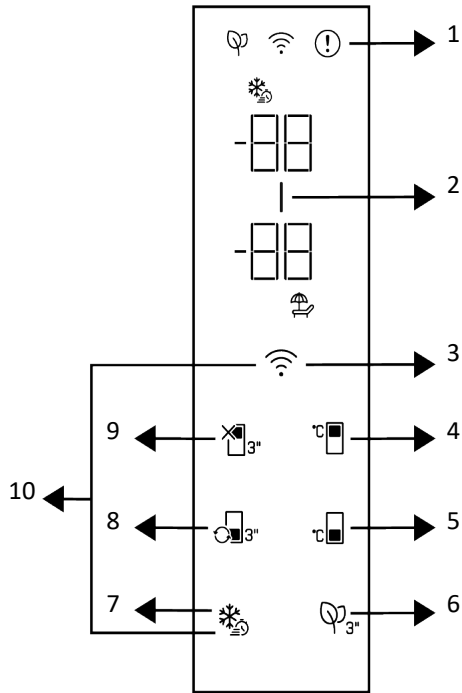

1 \* Hibaállapot-jelző

3 \* WIFI-gomb

5 \* Fagyasztórekesz hőmérséklet-beállító gomb

7 \* Gyorsfagyasztás gomb

9 \* Hűtőrekesz kikapcsolása (vakáció) funkció

2 \* Energiatakarékosság (a kijelző ki van kapcsolva) jelző

4 \* Hűtőrekesz hőmérséklet-beállító gomb

6 \* Szagtalanító modul gomb

8 \* Rekesz átalakítása gomb

10 \* Gomb a vezeték nélküli kapcsolat beállításainak visszaállításához

Először olvassa el a „Biztonsági útmutató” részt.

A jelzőpanel audió és vizuális funkciói segítik a hűtőszekrény használatát.

**\*Opcionális:** A feltüntetett funkciók opcionálisak, a készülék kijelzőpanelén található funkciók formája és elhelyezkedése eltérhet.

# A termék használata

## 1. Hibaállapot-jelző

Ez a jelzés akkor aktív, ha a hűtőszekrény nem képes megfelelő hűtésre, vagy bármilyen szenzorhiba lépett fel. A fagyasztórekesz hőmérséklet-jelzőjén az „E” jelzés lát-ható, a hűtőrekesz hőmérséklet-jelzőjén pedig az 1,2,3... számok. Ezek a számok a ki-jelzőn információt nyújtanak az arra felhatalmazott szerviznek a bekövetkezett hibáról. Felkiáltójel jelenhet meg, ha meleg ételt rak a fagyasztórekeszbe, vagy ha az ajtót hosszú ideig nyitva hagyja. Ez nem hiba, ezt a figyelmeztetés eltávolításra kerül, ha az élelmiszer lehűlt, vagy bármelyik gombot megnyomja.

## 2. Energiatakarékosság (a kijelző ki van kapcsolva) jelző

Ha a termék ajtaját bizonyos ideig nem nyitják vagy zárják, az energiatakarékosság funkció automatikusan bekapcsol, és megjelenik az energiatakarékosság szimbólum. Ha az energiatakarékosság funkció aktív, az energiatakarékosság ikonon kívül minden más ikon eltűnik a kijelzőről. Ha az energiatakarékosság funkció aktív, bármely gomb megnyomása vagy az ajtó kinyitása kikapcsolja ezt a funkciót, és a kijelző jelzései normál állapotba állnak vissza. Az energiatakarékosság funkció gyárilag aktivált funkció, és nem törölhető.

## 3. WIFI-go

Ezt a gombot a HomeWhiz mobilalkalmazáson keresztül történő vezeték nélküli csatlakozáshoz használja. Ha a gombot hosszú ideig (3 másodpercig) lenyomva tartja, a vezeték nélküli kapcsolat szimbóluma a kijelzőn lassan villogni kezd (0,5 másodpercenként). A termék így inicializálja az otthoni hálózatot. Miután a készülékkel a vezeték nélküli kapcsolat létrejött, a vezeték nélküli kapcsolat szimbóluma folyamatosan világít. Az első beállítás befejezése után ezzel a billentyűvel aktiválhatja/deaktiválhatja a kapcsolatot. A vezeték nélküli kapcsolat szimbóluma gyorsan villog (0,2 másodperces időközönként), amíg a kapcsolat létre nem jön. Ha a kapcsolat aktív, a vezeték nélküli hálózat szimbóluma

folyamatosan villog. Ha a kapcsolatot hosszú ideig nem lehet létrehozni, ellenőrizze a csatlakozási beállításokat, és olvassa el a felhasználói kézikönyv „Hibaelhárítás” szakaszát. A vezeték nélküli kapcsolathoz a HomeWhiz alkalmazást használja. A telepítés lépéseit a telepítés során az alkalmazásban olvashatja. Az alkalmazáshoz a termék HomeWhiz címkéjén található QR-kód elolvasásával férhet hozzá. Az alkalmazás iOS eszközökön az App Store-ból, Android készülékeken a Play Store-ból érhető el. További részletekért keresse fel ezt az oldalt: <https://www.homewhiz.com/address>.

## 4. Hűtőrekesz hőmérséklet-beállítási gomb

Lehetővé teszi a hűtőtér hőmérsékletének beállítását. A gomb megnyomásával a hűtőrekesz hőmérsékletét 8°C, 7°C, 6°C, 4°C, 3°C, 2°C és 1°C értékre állíthatja be.

## 5. Hűtőrekesz hőmérséklet-beállítási gomb

Beállítja a fagyasztórekesz hőmérsékletét. A gomb megnyomásával a fagyasztórekesz hőmérsékletét -18°C, 19°C, -20°C, -21°C, -22°C, -23°C és -24°C értékre állíthatja be.

## 6. Szagtalanító modul gomb

Nyomja meg ezt a gombot 3 másodpercig a szagtalanító funkció aktiválásához/deaktiválásához. Ha a szagtalanító funkció aktív, a szagtalanító modul ikonja világít. Ha a funkció aktív, a szagtalanító modul időszakszerűen működik.

# A termék használata

## 7. Gyorsfagyasztás gomb



A gyorsfagyasztás gomb megnyomásakor a gyorsfagyasztás szimbólum világitani kezd, és a gyorsfagyasztás funkció aktiválódik. A fagyasztórekesz hőmérséklete -27°C-ra van beállítva. A funkció törléséhez nyomja meg újra a gombot. A gyorsfagyasztás funkció 24 óra után automatikusan törlődik. Nagy mennyiségű friss élelmiszer fagyasztása esetén mielőtt az élelmiszert a fagyasztórekeszbe helyezi, nyomja meg a gyorsfagyasztás gombot.

## 8. Rekesz átalakítása gomb



A fagyasztórekesz átalakító gomb 3 másodpercig történő megnyomásával a fagyasztórekesz átvált a hűtő, a kikapcsolt és a fagyasztó üzemmódok között. Hűtőrekeszként való működtetés esetén a rekesz hőmérséklete 4°C-ra áll be. KIKAPCSOLT üzemmódban a rekesz hőmérsékletének kijelzője „-” jelzést mutat.

## 9. Hűtőrekesz kikapcsolása (vakáció)

### funkciógomb

Nyomja meg a gombot 3 másodpercig a vakáció funkció aktiválásához. A vakáció üzemmód be van kapcsolva, és a vakáció szimbólum világit. A hűtőrekesz hőmérséklet-jelzőjén „-” jelzés jelenik meg, és a hűtőrekesz nem hűt. Ha ez a funkció be van kapcsolva, a hűtőrekesz nem alkalmas étel tárolására. A egyéb rekeszek a beállított hőmérsékletnek megfelelően tovább hűtenek. A funkció törléséhez nyomja meg ismét 3 másodpercig a gombot.

## 10. Gomb a vezeték nélküli kapcsolat

### beállításainak visszaállításához

A vezeték nélküli kapcsolat beállításainak visszaállításához nyomja meg a gyorsfagyasztás és vezeték nélküli kapcsolat gombokat egyidejűleg 3 másodpercig. Ha a vezeték nélküli kapcsolat beállításait törlik/visszaállítják a gyári alapértékekre, az összes korábban rögzített felhasználói információ eltávolításra kerül a termékről.

## 5.1. Tárolás a friss élelmiszer-rekeszben

- Tartsa a hűtőszekrényt 4°C-os ajánlott hőmérsékleten.
- Az élelmiszert megfelelően lezárva kell tárolni, hogy elkerülje a szagok keletkezését és az íz megváltozását.
- Ne tároljon nagy mennyiségű élelmiszert a hűtőszekrényben. Az élelmiszerek között hagyjon helyet, hogy a hideg levegő áramolhasson körülöttük, és jobb és egyenletesebb legyen a hűtés.
- A rövidebb ajtó nyitások érdekében, a naponta fogyasztott élelmiszereket érdemes a polc elején tárolni.
- Hagyjon helyet az élelmiszerek és a belső falak között, hogy a levegő szabadon áramolhasson. Ha az élelmiszereket a hátsó falnak támasztva tárolja, az élelmiszer hozzáfagyhat a hátsó falhoz.

A forró főtt ételt először szobahőmérsékletre kell lehűteni, mielőtt behelyezné azt a hűtőszekrénybe. Ezután a meleg ételeket a hűtőszekrény alsó polcán tárolhatja. Kérjük, ne tegyen meleg ételeket a könnyen romlandó ételek közelébe.

A fagyszott élelmiszert olvassza fel a friss élelmiszer rekeszben. Így a fagyszott élelmiszer csökkenti a friss élelmiszer rekesz hőmérsékletét és energiát takarít meg.

- Ha éretlen trópusi gyümölcsöket (mangó, dinnye, papaya, banán, ananász) hűtőszekrényben tárol, akkor az érési folyamat felgyorsul, ami nem tanácsos, mivel rövidebb tárolási időt eredményez. Azonban az erősen éretlen gyümölcsök (alma, körte) érése a hűtőszekrény rekeszben bizonyos ideig gyorsítható.
- A hagymát, a fokhagymát, a gyömbért és a többi gyökérzöldséget tárolja sötét és hűvös helyiségben, ne a hűtőszekrényben.

## A termék használata

- Ha a hűtőszekrényben romlott ételre bukkan, azt meg kell semmisíteni. Ha rothadt ételt észlel, tisztítsa meg a belső bélést vagy a kiegészítőket, amelyek érintkezésbe kerültek vele, a szennyeződés elkerülése érdekében.
- A nagy edények, például leveles vagy pörköltök, sekélyebbekre oszthatók, hogy a hűtőszekrényben gyorsan lehűljenek. A nagyobb főtt húsdarabokat és egész baromfit kisebb ossza fel kisebb darabokra, ugyanezen célból.
- Ne tároljon csomagolatlan élelmiszereket tojás közelében.
- Tartsa külön a gyümölcsöt és a zöldséget, és tárolja egyformán, pl.: almát almával, sárgarépát sárgarépával. A gyümölcsök és zöldségek különféle gázokat bocsátanak ki, amelyek más élelmiszerek károsodását okozhatják.
- Vegye ki a leveles zöldeket a műanyag zacskókból, tekerje be őket papír törlőbe vagy tea törlőbe, mielőtt a hűtőszekrényben tárolná őket. Ha leöblítette vagy benedvesíttette őket, tárolás előtt ne felejtse el meg szárítani.
- A száradásra hajlamos gyümölcsöket és zöldségeket tárolja perforált vagy nem lezárt műanyag zacskókban, hogy megőrizze a nedves környezetet, mégis lehetővé tegye a levegő keringését.
- A különböző élelmiszereket különböző helyekre kell tenni tulajdonságaik alapján: “Kérjük, ellenőrizze a készülék megfelelő klímaosztályát az adattáblán. Az alábbi információk egyike érvényes a készülékére a névleges klímaosztály szerint.”
- SN: Bővített mérsékelt: Ezt a készüléket 10°C és 32°C közötti környezeti hőmérséklet tartományra tervezték.
- N: Mérsékelt: Ezt a készüléket 16°C és 32°C közötti környezeti hőmérséklet tartományra tervezték.
- ST: Szubtrópusi: Ezt a készüléket 16°C és 38°C közötti környezeti hőmérséklet tartományra tervezték.
- T: Trópusi: Ezt a készüléket 16°C és 43°C közötti környezeti hőmérséklet tartományra tervezték.

Élelmiszer	Hely
Tojás	Ajtórekesz
Tejtermékek (vaj, sajt)	Ha rendelkezésre áll, biofresh vagy hűtő rekesz Legalacsonyabb polcok
Gyümölcsök, zöldségek és saláta	Gyümölcs- és zöldségdoboz, crisper vagy EverFresh+ rekesz (ha van)
Friss hús, baromfi, friss hal, kolbász, főtt ételek	Ha rendelkezésre áll, biofresh vagy hűtő rekesz Legalacsonyabb polc
Fogyasztásra kész élelmiszerek, csomagolt termékek, konzervek, pácolt termékek	Felső polcok vagy ajtótartó
Italok, palackok, fűszerek, rágcásnivaló	Ajtórekesz
Maradék ételek	Középső polcok

# A termék használata

## 5.2. Tárolás a fagyasztószekrényben

- Ajánlott a fagyasztót  $-20^{\circ}\text{C}$ -on tartani, kivéve a szélsőséges környezeti feltételeket.
- A fagyasztás előtt 4-6 órával kapcsolja be a gyorsfagyasztás funkciót a gyorsabb fagyasztás érdekében.
- A forró ételt először szobahőmérsékletre kell lehűteni, mielőtt behelyezné azt a fagyasztószekrénybe.
- A kis adagokra feldarabolt élelmiszer gyorsabban lefagy, könnyebb kiolvasztani és elkészíteni.
- Ajánlatos becsomagolni az élelmiszert, mielőtt a fagyasztóba tenné azt.
- Az élelmiszerek lejáratának elkerülése érdekében kérjük, írja fel a fagyasztás idejét, az eltarthatóság idejét, valamint az élelmiszer nevét az élelmiszer csomagolására.
- Ne lépje túl az élelmiszerek élelmiszer gyártók által javasolt tárolási időtartamát. Csak a szükséges mennyiségű élelmiszert vegye ki a fagyasztóból.
- A kiolvasztott élelmiszert gyorsan fogyassza el. A kiolvasztott élelmiszert csak hőkezelés után lehet újrafagyasztani. Nem biztonságos főzetlen újrafagyasztott friss ételt fogyasztani.
- Friss élelmiszer fagyasztásakor kerülje el, hogy az hozzáérjen a már fagyott élelmiszerhez. A már fagyott darabok kiolvasztását okozhatja.

## Iparilag fagyasztott (mirelit) élelmiszer tárolásakor kövesse az alábbi útmutatót:

- Mindig tartsa be a gyártó által előírt eltarthatósági időt. Ne lépje túl a megadott időt!
- A vásárlás és a tárolás közötti időt próbálja a lehető legrövidebbre venni, hogy megtartsa az élelmiszer minőségét.
- Vásároljon  $-18^{\circ}\text{C}$  vagy az alatt tárolt fagyasztott élelmiszert.
- Kerülje el az olyan élelmiszer vásárlását, amelynek csomagolásán jég vagy deresedés található. - Ez azt jelzi, hogy talán a termék részben kiolvadt majd újra lefagyasztották - a hőmérsékletemelkedés hatással van az élelmiszer minőségére.
- Javasoljuk, hogy a friss ételek számára  $4^{\circ}\text{C}$  hőmérsékletet állítson be, a mályhűtőben pedig  $-20^{\circ}\text{C}$  hőmérsékletet, az élelmiszer jobb megőrzése érdekében.
- A környezeti szélsőséges körülményektől eltekintve, ha a hőmérsékletet az ajánlott értékre állítják, mint  $+4^{\circ}\text{C} / -20^{\circ}\text{C}$ , a friss ételek rekeszben és a fagyasztó kamrában az általános frissesség meghosszabbodik. Ha a friss ételek rekeszének hőmérsékletét hűvösebbre állítja, akkor a friss gyümölcsök és zöldségek részben lefagyhatnak, vagy hideg sérüléseknek lehetnek kitéve, míg a melegebb hőmérséklet a gyorsan romló ételek (tejtermékek, húskészítmények) gyorsabb elromlását okozhatja.

# A termék használata

## 5.3. A lámpa cseréje

A hűtőszekrény lámpájának (izzó / LED) cseréjéhez, kérjük, hívja fel a szakszervízt. A készülékben használt lámpa / lámpák nem alkalmasak háztartási szoba megvilágítására. A lámpa rendeltetésszerű célja, hogy segítsen az élelmiszert kényelmesen és biztonságosan a hűtőszekrénybe / fagyasztóba helyezni. A készülékben használt lámpáknak extrém környezeti hatásokat kell kibírniuk, mint pl. a -20 °C hőmérséklet.

## 5.4. Az ajtó nyitási irányának módosítása

A hűtőszekrény ajtajának nyitási iránya a rendelkezésre álló hely függvényében módosítható. Amennyiben szükséges, kérjük, forduljon a legközelebbi hivatalos szervizhez.

## 5.5. Nyitott ajtó figyelmeztetés

Amennyiben a hűtő vagy fagyasztó ajtaja nyitva marad, egy hangjelzés szólal meg. A hangjelzés bármely gomb megnyomásával vagy az ajtó becsukásával némítható el.

## 5.6. Friss étel lefagyasztása

- 8 órával a friss ételek fagyasztása előtt aktiválja a gyorsfagyasztás funkciót.
- Az élelmiszerek minőségének megőrzése érdekében a fagyasztórekeszbe helyezett élelmiszereket a lehető leggyorsabban le kell fagyasztani, ehhez használja a gyorsfagyasztást.
- Az élelmiszerek friss állapotban történő lefagyasztása meghosszabbítja a tárolási időt a fagyasztórekeszben.
- Győződjön meg róla, hogy az élelmiszereket becsomagolta, mielőtt a fagyasztóba tenné. A hagyományos csomagolópapír helyett használjon tartót, alufóliát és nedvességálló papírt, műanyag zacskót vagy hasonló csomagolóanyagokat.
- Csomagolja az élelmiszereket légmentesen záródó csomagokba, és zárja le szorosan.



A fagyasztórekeszben felhalmozódott jég itomatikusan leolvad.

- A fagyasztás előtt minden élelmiszercsomagot lásson el dátummal. Ez lehetővé teszi, hogy minden egyes csomag frissességét meg tudja állapítani a fagyasztó kinyitásakor. Tartsa elől a korábban behelyezett élelmiszereket és használja fel ezeket először.
- A fagyasztott élelmiszereket felolvasztás után azonnal fel kell használni, és nem szabad újra lefagyasztani.
- Ne olvasszon fel egyszerre nagy mennyiségű ételt.

# A termék használata

Fagyasztórekesz hőmérsékletének beállítása	Hűtörekesz hőmérsékletének beállítása	Adatok
-18°C	4°C	Ez az alapértelmezett, ajánlott beállítás.
-20°C, -22°C vagy -24°C	4°C	Ezek a beállítások 30 °C feletti környezeti hőmérséklet esetén javasoltak.
Gyorsfagyasztás	4°C	Akkor használja, amikor rövid idő alatt kívánja lefagyasztani az élelmiszert. Amikor a folyamat véget ér, a termék visszanyeri pozícióját.
-18°C vagy hidegebb	2°C	Használja ezeket a beállításokat, ha úgy véli, hogy a hűtörekesz a környezeti hőmérséklet vagy az ajtó gyakori nyitása miatt nem elég hideg.

## 5.7. A fagyasztott élelmiszerek tárolására vonatkozó ajánlások

A rekeszt legalább -18 °C-ra kell beállítani.

1. Az élelmiszereket a lehető leggyorsabban helyezze a fagyasztóba, hogy elkerülje a kiolvadást.
2. Mielőtt lefagyasztja, ellenőrizze a csomagoláson feltüntetett „Lejáráti dátumot”, hogy megbizonyosodjon arról, hogy nem járt le.
3. Győződjön meg róla, hogy az élelmiszer csomagolása nem sérült.

## 5.8. Mélyhűtő részletek

Az IEC 62552 szabvány szerint a fagyasztónak 100 liter fagyasztórekesz térfogatára vetítve 4,5 kg élelmiszer 24 óra alatt történő lefagyasztására kell alkalmasnak lennie -18 °C-on vagy ennél alacsonyabb hőmérsékleten.

Az élelmiszereket csak -18 °C-os hőmérsékleten vagy az alatt lehet hosszabb ideig tartósítani. Az élelmiszerek hónapokig frissen tarthatók (mélyhűtőben, -18 °C-os hőmérsékleten vagy az alatt).

A részleges kiolvasztás elkerülése érdekében a fagyasztandó élelmiszerek nem érintkezhetnek a már fagyasztott élelmiszerekkel.

Forralja fel a zöldségeket, és szűrje le a vizet, hogy meghosszabbítsa a fagyasztott tárolási időt. Szűrés után tegye az ételt légmentesen záródó csomagokba, és tegye a fagyasztóba. Banánt, paradicsomot, salátát, zellert, főtt tojást, burgonyát és hasonló élelmiszereket nem szabad lefagyasztani. Amennyiben ez az élelmiszer megrohad, csak a tápértékek és az étkezési tulajdonságok romlanak meg. Az emberi egészséget veszélyeztető rothadásról nem beszélhetünk.

## 5.9. Élelmiszer elhelyezése

Fagyasztó rekesz polcai	Különböző fagyasztott áruk, beleértve a húst, halat, fagyaltot, zöldséget stb.
Hűtörekesz polcai	Élelmiszerek edényekben, fedeles tányérban és fedeles tokokban, tojás (fedeles tárolóban)
Hűtörekesz ajtó polcai	Kisméretű és csomagolt ételek vagy italok
Zöldségtároló	Gyümölcsök és zöldségek
Friss élelmiszertartó rekesz	Csemegebolt (reggeli ételek, rövid időn belül elfogyasztandó húskészítmények)

## 6 Karbantartás és tisztítás

Először olvassa el a „Biztonsági utasítások”

részt!

Tisztításhoz sose használjon benzint vagy

hasonló szert.

Tisztítás előtt célszerű kihúzni a

berendezést.

A nem No Frost felszereltségű termékek

esetében vízcseppek és ujjnyi vastagságú jég képződhet a hűtőtér hátsó falán.

Kizárólag enyhén nedves mikroszálas ruhát

használjon a termék külső felületének tisztítására. A szivacsok és más típusú tisztító ruhák megkarcolhatják a felületet.

Használjon langyos vizet a hűtő belsejének tisztításához, és törölje szárazra azt.

A belső rész tisztításához mártson egy

ruhát fél liter vízbe, amelyben feloldott egy teáskanál szódadibikarbónát, csavarja ki, és törölje át vele a belsőt, majd törölje szárazra.

Ha a hűtőt hosszú ideig nem használják,

húzza ki a konnektorból, távolítsa el minden élelmiszert, tisztítsa meg, és hagyja félig nyitva az ajtót.

Rendszeresen ellenőrizze az

ajtótömítéseket, hogy meggyőződjön róla, hogy tiszták és ételmaradékoktól mentesek.

Az ajtópolcok eltávolításához vegyen ki

onnan mindent, majd egyszerűen tolja fel az alapzatról.

A klór korróziót okoz az ilyen fémfelületeken.

Ne használjon éles, dörzsölő eszközöket,

szappant, háztartási tisztítószereket, mosószereket, kerozint, gázolajat, lakkot, stb., hogy megelőzze a műanyag részekben lévő feliratok eltűnését és eltorzulását.

Használjon langyos vizet és puha rongyot a tisztításhoz, majd törölje szárazra.

### A műanyag felületek védelme

Fedetlenül ne tegyen be olajat vagy olajban

Amennyiben olaj kerül a műanyag felületekre, öblítse le és tisztítsa meg az adott részt langyos vízzel.

## 7 Hibaelhárítás

Kérjük, mielőtt kihívna a szervizt, olvassa át a következő listát. Ezzel időt és pénzt takaríthat meg. Ez a lista azon gyakran előforduló panaszokat tartalmazza, melyek nem a hibás gyártásból vagy anyagokból erednek. Az itt ismertetett tulajdonságok közül nem mindegyik található meg az Ön készülékén.

### A hűtőszekrény nem működik.

- A hálózati dugasz nincs megfelelően csatlakoztatva a konnektorba. >>> Csatlakoztassa biztonságosan a hálózati dugaszt a konnektorba.
- Kiment a főbiztosíték, vagy annak a konnektornak a biztosítóka, amelyekhez a hűtőszekrény csatlakozik. >>> Ellenőrizze a biztosítékot.

### Leccsapódás található a fagyasztó oldalfalán (MULTIZONE, COOL CONTROL vagy FLEXI ZONE).

- Az ajtót gyakran kinyitották. >>> A hűtőszekrényt nem szabad gyakran nyitogatni.
- A külső környezet nagyon nyirkos. >>> Ne működtesse a hűtőszekrényt nagyon nyirkos helységeben.
- Folyékony ételt nyitott edényben tárolnak. >>> Folyékony ételt ne tároljon fedél nélküli edényben.
- A hűtőszekrény ajtaját nyitva hagyták. >>> Csukja be a hűtőszekrény ajtaját.
- A hőfokszabályozót nagyon alacsony fokra állították. >>> Állítsa a hőfokszabályozót megfelelő fokra.

### A kompresszor nem működik

- A kompresszor biztosítóka hirtelen áramkimaradások esetén kiolvadt, illetve a folyamatos árammegszakítások után a hűtőszekrény hűtő rendszere még nem került egyensúlyba. A hűtőszekrény kb. 6 perc után fog bekapcsolni. Kérjük, hívja ki a szervizt, ha a hűtőszekrény ezután sem indulna el.
- A hűtőszekrény nincs csatlakoztatva a konnektorba. >>> Csatlakoztassa megfelelően a csatlakozó dugót a konnektorba.

- A hűtőszekrény kiolvasztás ciklusban van >>> Ha a hűtőszekrény kiolvasztása teljesen automatizált, ez normális állapot. Az olvasztási ciklus megadott időközönként megy végbe.
- A hőmérséklet beállítása nem megfelelő. >>> Válasszon megfelelő hőmérsékletet.
- Áramszünet van. >>> Amikor az áramszolgáltatás helyreáll, a hűtőszekrény ismét normálisan fog működni.

### A működés zaj a hűtő működése közben egyre hangosabb.

- A hűtőszekrény működési teljesítménye a környezeti hőmérséklet változásának függvényében változik. Ez normális, nem utal hibára.

### A hűtőszekrény gyakran vagy hosszú ideig működik.

- Az új készülék esetleg szélesebb a korábinál. A nagyobb hűtőszekrények hosszabb ideig működnek.
- A szoba hőmérséklete magas. >>> Magas hőmérséklet esetén a készülék hosszabb működése normális.
- A hűtőszekrényt nemrég kapcsolták be újra, vagy nemrég töltötték tele élelmiszerrel. >>> Ha a hűtőszekrényt nemrég kapcsolták be, vagy nemrég töltötték meg étellemmel, a beállított hőmérséklet elérése hosszabb időt vehet igénybe. Ez nem rendellenes jelenség.
- Nagyobb mennyiségű forró ételt tettek be a hűtőszekrénybe. >>> Ne tegyen forró ételt a hűtőszekrénybe.
- Gyakran nyitogatták a hűtő ajtaját, vagy hosszabb időre nyitva hagyták. >>> A hűtőszekrénybe került meleg levegő miatt a készülék tovább működik. Ne nyissa ki az ajtókat túl gyakran.
- A hűtő vagy a fagyasztó ajtaját nyitva felejtették. >>> Ellenőrizze, hogy az ajtók megfelelően be vannak csukva.
- A hűtőszekrényt nagyon alacsony hőmérsékletre állították be. >>> Állítsa a hűtőszekrény hőfokát magasabbra, és várja meg, amíg a megfelelő hőmérsékletet eléri.

# Hibaelhárítás

- A hűtő vagy a fagyasztó ajtajának a tömítése elpiszkolódott, elrongyolódott, elszakadt vagy nincs pontosan a helyén. >>> Tisztítsa meg, vagy cserélje ki a tömítést. A sérült/törött szigetelés hatására a tovább ideig működik annak érdekében, hogy fenn tudja tartani az aktuális hőmérsékletet.

## **A fagyasztó hőmérséklete túl alacsony, miközben a hűtő hőmérséklete megfelelő.**

- A fagyasztó nagyon alacsony értékre lett állítva. >>> Állítsa a fagyasztó hőmérsékletét magasabbra, és ellenőrizze.

## **A hűtő hőmérséklete túl alacsony, miközben a fagyasztó hőmérséklete megfelelő.**

- A hűtő hőmérséklete nagyon alacsony értékre lett állítva. >>> Állítsa a hűtő hőmérsékletét magasabbra, és ellenőrizze.

## **A hűtő fiókjában tartott élelmiszer megfagyott.**

- A hűtő hőmérsékletét nagyon magas fokra állították be. >>> Állítsa a hűtő hőfokát alacsonyabb fokra, és ellenőrizze az eredményt.

## **A hűtő vagy a fagyasztó hőmérséklete nagyon alacsony.**

- A hűtő hőmérsékletét nagyon magas fokra állították be. >>> A hűtő hőfokának a beállítása hatással van a fagyasztó hőmérsékletére. Változtassa meg a hűtő vagy a fagyasztó hőmérsékletét, és várjon amíg a megfelelő rekeszek elérik a megfelelő hőmérsékletet.
- Az ajtókat gyakran nyitogatták, vagy hosszabb időre nyitva felejtették. >>> A hűtőt nem szabad gyakran nyitogatni.
- Nyitva van az ajtó. >>> Csukja be az ajtót teljesen.
- A hűtőszekrényt nemrég kapcsolták be, vagy töltötték meg élelmiszerrel. >>> Ez normális. Amikor a hűtőszekrényt nemrég csatlakoztatták vagy töltötték meg élelmiszerrel, akkor tovább fog tartani elérni a beállított hőmérsékletet.
- Nagyobb mennyiségű forró ételt tettek be a hűtőszekrénybe. >>> Ne tegyen forró ételt a hűtőszekrénybe.

## **Rezgés vagy zaj.**

- A padló egyenetlen vagy nem szilárd. >>> Ha a hűtőszekrény mozog, a lábak állításával kell kiegyensúlyozni. Győződjön meg arról is, hogy a padló elég erős-e ahhoz, hogy elbírja a hűtőszekrényt.
- A hűtőszekrény tetejére tett tárgyak egymáshoz verődnek, és ez okozza a zörejt. >>> A hűtőszekrény tetejéről le kell venni a feltett tárgyakat.

## **A hűtőszekrényből szokatlan zajok hallhatók, mintha valami kifolyt volna vagy spriccelne stb.**

- A hűtőszekrény működésének megfelelő folyadék vagy gázáramlás történik. Ez normális, nem utal hibára.

## **Sípolás jön a hűtőszekrényből.**

- A ventilátorok működnek. Ez normális, nem utal hibára.

## **Kondenzáció a hűtőszekrény belső falain.**

- A meleg vagy párás levegő növeli a jégképződést és a kondenzációt. Ez normális, nem utal hibára.
- Az ajtókat gyakran nyitogatták, vagy hosszabb időre nyitva felejtették. >>> A hűtőt nem szabad gyakran nyitogatni. Zárja be őket, ha nyitva vannak.
- Nyitva van az ajtó. >>> Csukja be az ajtót teljesen.

## **Pára jelenik meg a hűtőszekrény külső részén vagy az ajtók közt.**

- Elképzelhető, hogy pára van a levegőben; párás időben ez teljesen normális. Ha a páratartalom kevesebb lesz, a kondenzáció eltűnik.

## **Kellemetlen szag érezhető a hűtőben.**

- Nem végeztek rendszeres tisztítást. >>> Egy szivacs, langyos víz vagy szóda segítségével rendszeresen tisztítsa meg a hűtőszekrény belső részét.
- A szagot lehet, hogy a tárolóedények vagy csomagolóanyagok okozzák. >>> Használjon másik tárolóedényt vagy más gyártótól származó csomagolóanyagot.

## Hibaelhárítás

- A hűtőbe helyezett élelmiszerek fedetlen tárolóedényekben vannak. >>> Tartsa az élelmiszereket zárt tárolóedényekben. A lefedetlen edényekből kiszabaduló mikroorganizmusok kellemetlen szagokat okozhatnak.
- Távolítsa el a hűtőszekrényből a romlott ételeket, és azokat, amelyeknek a szavatossági ideje lejárt.

### **Az ajtó nem csukódik be.**

- Az élelmiszerek csomagolása akadályozza az ajtó becsukódását. >>> Cserélje ki az ajtót akadályozó csomagolást.
- A hűtőszekrény nem áll vízszintesen a padlón. >>> A lábak segítségével állítsa a hűtőszekrényt megfelelő pozícióba.
- A padló nem egyenletes, vagy nem szilárd. >>> Gondoskodjon arról, hogy a padló vízszintes legyen, és a hűtőszekrényt elbírja.

### **A rács beragadt.**

- Az élelmiszer lehet, hogy hozzáér a fiók tetejéhez. >>> Rendezze át az élelmiszereket a fiókban.

### **Ha termék felülete forró.**

- A termék működése közben magas hőmérséklet figyelhető meg a két ajtó között, az oldalsó paneleken és a hátsó grillnél. Ez nem rendellenes jelenség és nem igényel szervizi karbantartást!

## JOGI NYILATKOZAT / FIGYELMEZTETÉS

Egyes (egyszerű) meghibásodásokat a végfelhasználó megfelelően kezelhet anélkül, hogy biztonsági probléma vagy nem biztonságos használat merülne fel, feltéve, hogy a korlátozásokon belül és az alábbi utasításoknak megfelelően végzi el azokat (lásd az „Javítás saját kezűleg” című részt).

Ezért, hacsak az alábbi „Javítás saját kezűleg” szakasz másként nem engedélyezi, a javításokat a biztonsági problémák elkerülése érdekében regisztrált szakszervizeknek kell elvégezniük. A regisztrált szakszerviz olyan szerviz, amely a gyártó által a 2009/125/EK irányelv szerinti jogalkotási aktusokban leírt módszerekkel összhangban hozzáférést kapott a termék használati utasításához és pótalkatrészjegyzékéhez.

**A garanciális feltételek alapján azonban csak az a szerviz (azaz hivatalos szakszerviz) nyújthat szolgáltatást, amelyet a használati útmutatóban / garanciakártyán megadott telefonszámon vagy a hivatalos kereskedőn keresztül érhető el. Ezért felhívjuk a figyelmét, hogy a (Beko által nem engedélyezett) szakszervizek által végzett javítások esetén a garancia érvényét veszti.**

### **„Javítás saját kezűleg”**

A következő pótalkatrészek tekintetében a végfelhasználó elvégezheti a javítást saját kezűleg: ajtókilincsek, ajtópántok, tálcák, kosarak és ajtótomítések (2021. március 1-jétől a support.beko.com oldalon is elérhető egy frissített lista).

Továbbá, a termék biztonsága és a súlyos sérülések kockázatának megelőzése érdekében az említett javítást szükséges használati útmutatóban vagy a beko.com weboldalon található utasítások szerint kell elvégezni. Az Ön biztonsága érdekében hívza ki a terméket a hálózathoz, mielőtt bármilyen javítási munkát megkísérelne.

A végfelhasználók által az ilyen listán nem szereplő alkatrészekkel végzett javítási és javítási kísérletek és / vagy a saját kezűleg történő javításra vonatkozó felhasználói kézikönyvekben található vagy a support.beko.com oldalon elérhető utasítások be nem tartása olyan biztonsági problémákat vethet fel, amelyek nem a Bekónak tulajdoníthatók, és a termékre vonatkozó garancia érvényét veszti.

Ezért erősen ajánlott, hogy a végfelhasználók tartózkodjanak az említett alkatrészlistán kívüli eső javítási kísérletektől, és ilyen esetekben forduljanak hivatalos szakszervizekhez vagy regisztrált szakszervizekhez. Ellenkezőleg, a végfelhasználók ilyen kísérletei biztonsági problémákat okozhatnak, és károsíthatják a terméket, ami később tüzet, árvizet, áramütést és súlyos személyi sérüléseket okozhat.

Példaként, de nem kizárólagosan, a következő javításokat kell az erre felhatalmazott szakszervizeknek vagy regisztrált szakszervizeknek címezniük: kompresszor, hűtőkör, főpanel, inverterpanel, kijelzőpanel stb.

A gyártó / eladó nem vonható felelősségre abban az esetben, ha a végfelhasználók nem tartják be a fentieket.

Az Ön által megvásárolt hűtőszelethez 10 év a pótalkatrészek rendelkezésre állása.

Ebben az időszakban a hűtőszelethez megfelelő működéséhez eredeti pótalkatrészek állnak rendelkezésre.

Az Ön által megvásárolt hűtőszelethez garanciájának minimális időtartama 24 hónap.

Ez a termék „G” energiasztályú fényforrással van felszerelve.

A termékben lévő fényforrást csak szakszervizek cserélhetik ki.

**Αγαπητέ πελάτη,**

**Παρακαλούμε να διαβάσετε αυτό το εγχειρίδιο πριν χρησιμοποιήσετε το προϊόν.**

Σας ευχαριστούμε που επιλέξατε αυτό το προϊόν. Θα θέλαμε να επιτύχετε τη βέλτιστη απόδοση αυτού του προϊόντος υψηλής ποιότητας που έχει κατασκευαστεί με τεχνολογία αιχμής. Για να το κάνετε αυτό, διαβάστε προσεκτικά το παρόν εγχειρίδιο και οποιαδήποτε άλλη τεκμηρίωση παρέχεται πριν χρησιμοποιήσετε το προϊόν, και φυλάξτε το ως αναφορά. Λάβετε υπόψη όλες τις πληροφορίες και τις προειδοποιήσεις στο εγχειρίδιο χρήσης. Κατ' αυτόν τον τρόπο, θα προστατεύσετε τον εαυτό σας και το προϊόν σας από τους κινδύνους που μπορεί να προκύψουν.

Φυλάξτε το εγχειρίδιο χρήσης. Συμπεριλάβετε αυτόν τον οδηγό με τη μονάδα αν την παραδώσετε σε κάποιον άλλο.

Τα ακόλουθα σύμβολα χρησιμοποιούνται στον οδηγό χρήσης:





 Κίνδυνος που μπορεί να οδηγήσει σε θάνατο ή σε τραυματισμό.

**ΠΡΟΣΟΧΗ** Κίνδυνος που μπορεί να προκαλέσει υλικές ζημιές στο προϊόν ή στο περιβάλλον του

 Σημαντικές πληροφορίες ή χρήσιμες συμβουλές για τη λειτουργία.

 Διαβάστε το εγχειρίδιο χρήσης.

## ΠΛΗΡΟΦΟΡΙΕΣ

	<b>ENERG</b> 	
SUPPLIER'S NAME	MODEL IDENTIFIER	(*)
		

Η πρόσβαση στις πληροφορίες για το μοντέλο όπως είναι αποθηκευμένες στη βάση δεδομένων για τα προϊόντα είναι εφικτή με την είσοδο στον παρακάτω ιστότοπο και την αναζήτηση για το αναγνωριστικό του μοντέλου (\*) της συσκευής σας που αναφέρεται στην ετικέτα ενεργειακής σήμανσης.

<https://eprel.ec.europa.eu/>

<b><u>1 Περιβαλλοντικές οδηγίες .....</u></b>	<b><u>3</u></b>	5.3. Αντικατάσταση της λάμπας φωτισμού .	
<b><u>2 Το ψυγείο σας .....</u></b>	<b><u>4</u></b>	5.4. Αλλαγή της φοράς ανοίγματος των πορτών .....	14
<b><u>3 Εγκατάσταση .....</u></b>	<b><u>5</u></b>	5.5. Προειδοποίηση ανοικτής πόρτας .....	14
3.1. Κατάλληλη θέση εγκατάστασης .....	5	5.6. Κατάψυξη νωπών τροφίμων .....	16
3.2. Ρύθμιση των ποδιών .....	6	5.7. Συστάσεις για την αποθήκευση κατεψυγμένων τροφίμων .....	16
3.3. Ηλεκτρική σύνδεση .....	6	5.8. Περιοχή Ψυχρής φύλαξης Γαλακτοκομικών Προϊόντων .....	16
3.4. ....	6	5.9. Λεπτομέρειες βαθιάς κατάψυξης .....	17
<b><u>4 Προετοιμασία .....</u></b>	<b><u>7</u></b>	5.10. Τοποθέτηση των τροφίμων.....	18
<b><u>5 Λειτουργία του προϊόντος .....</u></b>	<b><u>8</u></b>	<b><u>6 Συντήρηση και καθαρισμός .....</u></b>	<b><u>19</u></b>
5.1 Αποθήκευση στον θάλαμο συντήρησης .....	10	<b><u>7 Αντιμετώπιση προβλημάτων .....</u></b>	<b><u>20</u></b>
5.2. Αποθήκευση στον θάλαμο κατάψυξης.....	12		



## 2 Το ψυγείο σας

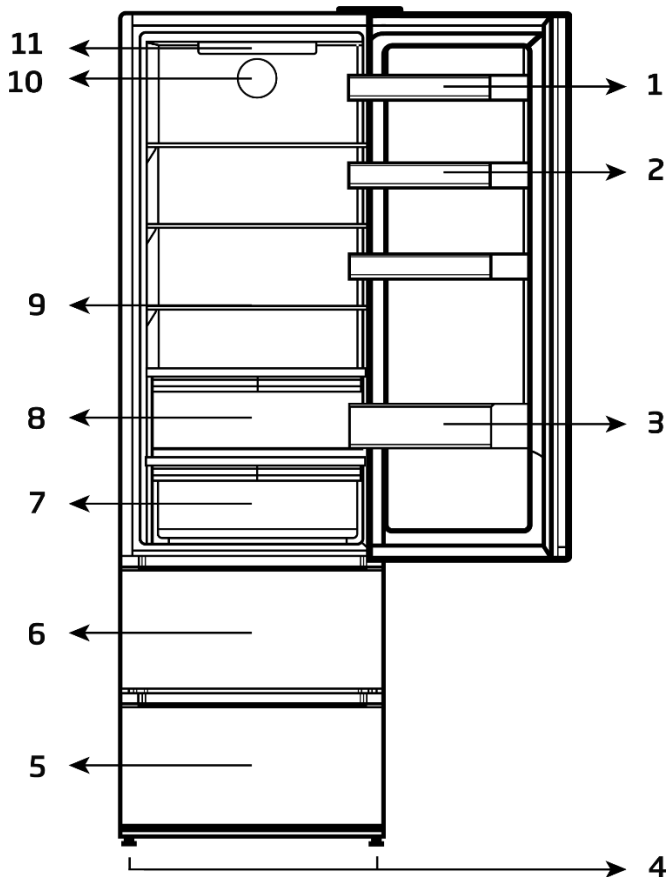

- |  |                           |
|--|---------------------------|
| 1. Θήκη αυγών                            | 7. Κουτί με γαλακτοκομικά |
| 2. Ράφια                                 | 8. Κουτί λαχανικών        |
| 3. Ράφι για μπουκάλια                    | 9. Ρυθμιζόμενα ράφια      |
| 4. Ρυθμιζόμενο πόδι                      | 10. Ανεμιστήρας           |
| 5. Χώρος αποθήκευσης κατεψυγμένα τρόφιμα | 11. Εσωτερικό Φως         |
| 6. Θάλαμος ταχείας κατάψυξης             |                           |

**\* Ενδέχεται να μην ισχύει για όλα τα μοντέλα**

Οι εικόνες σ' αυτό το εγχειρίδιο οδηγιών είναι σχηματικές και ενδέχεται να μην ανταποκρίνονται ακριβώς στο προϊόν σας. Αν ορισμένα τμήματα δεν περιλαμβάνονται στο προϊόν που έχετε προμηθευτεί, τότε ισχύουν για άλλα μοντέλα.

### 3 Εγκατάσταση

Διαβάστε πρώτα την ενότητα «Οδηγίες ασφαλείας»!

#### 3.1. Κατάλληλη θέση εγκατάστασης

Επικοινωνήστε με ένα εξουσιοδοτημένο σέρβις για την εγκατάσταση του προϊόντος. Προκειμένου να προετοιμάσετε το προϊόν για χρήση, ανατρέξτε στις πληροφορίες στο εγχειρίδιο χρήσης και βεβαιωθείτε ότι η ηλεκτρική εγκατάσταση και η εγκατάσταση νερού είναι κατάλληλες. Αν όχι, καλέστε αδειούχο ηλεκτρολόγο και τεχνικό για να πραγματοποιήσει τις απαραίτητες εργασίες.

	<b>ΠΡΟΕΙΔΟΠΟΙΗΣΗ:</b> Ο κατασκευαστής δεν αναλαμβάνει καμία ευθύνη για όσες ζημιές προκύψουν από διαδικασίες που πραγματοποιούνται από μη εξουσιοδοτημένα άτομα.
	<b>ΠΡΟΕΙΔΟΠΟΙΗΣΗ:</b> Το προϊόν δεν πρέπει να είναι συνδεδεμένο στην πρίζα κατά την εγκατάσταση. Διαφορετικά υπάρχει κίνδυνος θανάτου ή σοβαρού τραυματισμού!
	<b>ΠΡΟΕΙΔΟΠΟΙΗΣΗ:</b> Αν το διάκενο της πόρτας του δωματίου όπου θα τοποθετηθεί το προϊόν είναι τόσο στενό που εμποδίζει τη διέλευση του προϊόντος, αφαιρέστε την πόρτα του δωματίου και περάστε το προϊόν μέσα από αυτή στρέφοντάς το στο πλάι. Αν αυτό δεν επιτύχει, επικοινωνήστε με το εξουσιοδοτημένο σέρβις.

- Το προϊόν δεν πρέπει να εκτίθεται σε άμεση ηλιακή ακτινοβολία ή να παραμένει σε θέσεις με υγρασία.
  - Πρέπει να υπάρχει επαρκής κυκλοφορία αέρα γύρω από το ψυγείο σας ώστε να επιτυγχάνεται αποδοτική λειτουργία. Αν το προϊόν πρέπει να τοποθετηθεί σε εσοχή στον τοίχο, θα πρέπει να υπάρχει ελάχιστη απόσταση 5 εκατοστά από το ταβάνι και τους πλευρικούς τοίχους.
  - Αφήστε τουλάχιστον 5 εκατοστά απόσταση για την κυκλοφορία του αέρα μεταξύ της πίσω πλευράς του προϊόντος σας και του τοίχου προκειμένου να αποφύγετε συμπυκνώσεις υδρατμών στην πίσω πλευρά του προϊόντος.
  - Το προϊόν σας απαιτεί επαρκή κυκλοφορία αέρα για αποτελεσματική λειτουργία. Αν το προϊόν τοποθετηθεί σε εσοχή, θυμηθείτε να αφήσετε τουλάχιστον 5 εκατοστά απόσταση μεταξύ του προϊόντος και του ταβανιού, του πίσω τοίχου και των πλευρικών τοιχωμάτων.
  - Αν το προϊόν τοποθετηθεί σε εσοχή, θυμηθείτε να αφήσετε τουλάχιστον 5 εκατοστά απόσταση μεταξύ του προϊόντος και του ταβανιού, του πίσω τοίχου και των πλευρικών τοιχωμάτων. Ελέγξτε αν το προστατευτικό εξάρτημα για διάκενο πίσω τοίχου είναι στη θέση του (αν παρέχεται με το προϊόν). Αν το εξάρτημα δεν είναι διαθέσιμο ή αν έχει χαθεί ή έχει πέσει, τοποθετήστε το προϊόν έτσι ώστε να υπάρχει απόσταση τουλάχιστον 5 εκατοστών μεταξύ της πίσω επιφάνειας του προϊόντος και του τοίχου του δωματίου. Το διάκενο στο πίσω μέρος είναι σημαντικό για την αποτελεσματική λειτουργία του προϊόντος.
- Τοποθετήστε το προϊόν πάνω σε δάπεδο με επίπεδη επιφάνεια για να μην ταλαντεύεται.
  - Εγκαταστήστε το προϊόν σε απόσταση τουλάχιστον 30 εκ. από πηγές θερμότητας όπως εστίες μαγειρέματος, σώματα κεντρικής θέρμανσης και σόμπες και τουλάχιστον 5 εκατοστά μακριά από ηλεκτρικούς φούρνους.

# Εγκατάσταση

## 3.2. Ρύθμιση των ποδιών

Αν το προϊόν δεν είναι ισορροπημένο μετά την εγκατάσταση, προσαρμόστε τα πόδια στο μπροστινό μέρος περιστρέφοντάς τα προς τα δεξιά ή προς τα αριστερά.

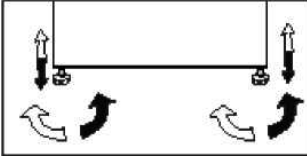

## 3.3. Ηλεκτρική σύνδεση

### ΠΡΟΕΙΔΟΠΟΙΗΣΗ:

Μην πραγματοποιείτε συνδέσεις μέσω καλωδίων επέκτασης ή πολύπριζων.

### ΠΡΟΕΙΔΟΠΟΙΗΣΗ:

Αν ένα καλώδιο ρεύματος έχει υποστεί ζημιά, πρέπει να αντικατασταθεί από εξουσιοδοτημένο αντιπρόσωπο σέρβις.

Αν πρέπει να εγκατασταθούν δύο ψυγεία το ένα δίπλα στο άλλο, θα πρέπει να υπάρχει μεταξύ τους απόσταση τουλάχιστον 4 εκατοστών.

- Η εταιρεία μας δεν θα είναι υπεύθυνη για οποιεσδήποτε ζημιές προκύψουν σε περίπτωση χρήσης του προϊόντος χωρίς γείωση και ηλεκτρική σύνδεση σύμφωνα με τους εθνικούς κανονισμούς.
- Το βύσμα του καλωδίου τροφοδοσίας πρέπει να είναι εύκολα προσβάσιμο μετά την εγκατάσταση.
- Μην προεκτείνετε καλώδια ή πολλαπλά ασύρματα στόμια εξόδου μεταξύ του προϊόντος σας και της πρίζας στον τοίχο.

### Προειδοποίηση ζεστής επιφάνειας!

Τα πλαϊνά τοιχώματα του προϊόντος σας είναι εξοπλισμένα με σωλήνες ψυκτικού μέσου για τη βελτίωση του συστήματος ψύξης. Το ψυκτικό μέσο με υψηλές θερμοκρασίες μπορεί να ρέει μέσα από αυτές τις περιοχές, με αποτέλεσμα να δημιουργούνται ζεστές επιφάνειες στα πλαϊνά τοιχώματα. Αυτό είναι κάτι φυσιολογικό και δεν χρειάζεται κάποια συντήρηση. Να είστε προσεκτικοί όταν αγγίζετε αυτές τις περιοχές.

## 3.4.

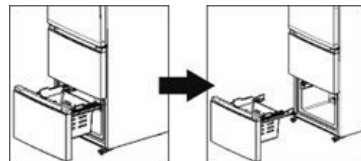
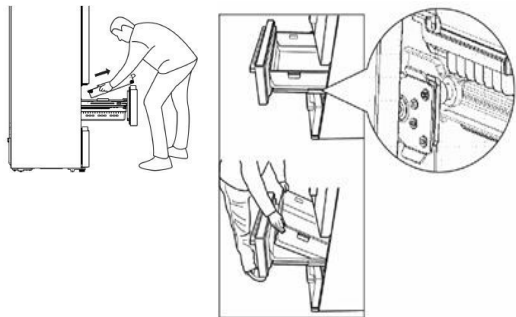
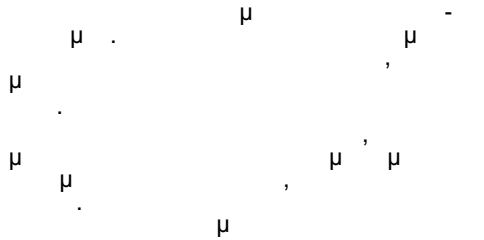

## 4 Προετοιμασία

Διαβάστε πρώτα την ενότητα «Οδηγίες ασφαλείας»!

- Για ανεξάρτητη συσκευή: «αυτή η συσκευή ψύξης δεν προορίζεται για χρήση ως εντοιχισμένη συσκευή».
- Το ψυγείο σας θα πρέπει να εγκατασταθεί σε απόσταση τουλάχιστον 30 εκατοστών από πηγές θερμότητας όπως εστίες μαγειρέματος, φούρνους, σώματα κεντρικής θέρμανσης και σόμπες και τουλάχιστον 5 εκατοστών μακριά από ηλεκτρικούς φούρνους και δεν θα πρέπει να τοποθετείται σε μέρη όπου δέχεται απευθείας ηλιακή ακτινοβολία.
- Η θερμοκρασία περιβάλλοντος του δωματίου που τοποθετείτε το ψυγείο σας πρέπει να είναι τουλάχιστον +5°C. Η λειτουργία του ψυγείου σας σε πιο κρύες συνθήκες δεν συνιστάται από την άποψη της απόδοσής του.
- Παρακαλούμε να φροντίζετε να διατηρείτε το εσωτερικό του ψυγείου σας σχολαστικά καθαρό.
- Αν πρέπει να εγκατασταθούν δύο ψυγεία το ένα δίπλα στο άλλο, θα πρέπει να υπάρχει μεταξύ τους απόσταση τουλάχιστον 2 εκατοστών.
- Όταν θέσετε το ψυγείο σε λειτουργία για πρώτη φορά, παρακαλούμε τηρείτε τις ακόλουθες οδηγίες κατά τις αρχικές έξι ώρες.
- Η πόρτα δεν θα πρέπει να ανοίγει συχνά.
- Το ψυγείο θα πρέπει να λειτουργήσει κενό, χωρίς τρόφιμα στο εσωτερικό του.
- Μην αποσυνδέσετε το ψυγείο σας από το ρεύμα. Αν συμβεί μια ανεξέλεγκτη διακοπή ρεύματος, δείτε τις προειδοποιήσεις στην ενότητα «Συνιστώμενες λύσεις για προβλήματα».
- Η αρχική συσκευασία και τα αφρώδη υλικά θα πρέπει να φυλαχτούν για μελλοντικές μεταφορές ή μετακόμιση.
- Πρέπει να χρησιμοποιείτε πάντα τα καλάθια / συρτάρια που παρέχονται με το διαμέρισμα έντονης ψύξης, για χαμηλή κατανάλωση ενέργειας και καλύτερες συνθήκες φύλαξης των τροφίμων.
- Η επαφή τροφίμων με τον αισθητήρα θερμοκρασίας στο θάλαμο κατάψυξης μπορεί να αυξήσει την κατανάλωση ενέργειας της συσκευής. Επομένως πρέπει να αποφεύγετε κάθε επαφή τροφίμων με τον αισθητήρα (τους αισθητήρες).
- Σε ορισμένα μοντέλα, ο πίνακας οργάνων απενεργοποιείται αυτόματα 1 λεπτό μετά το κλείσιμο της πόρτας. Ενεργοποιείται ξανά όταν ανοίγει η πόρτα ή πατιέται οποιοδήποτε πλήκτρο.
- Λόγω της αλλαγής θερμοκρασίας ως αποτέλεσμα του ανοίγματος / κλεισίματος της πόρτας του προϊόντος κατά τη λειτουργία, η συμπύκνωση στα ράφια της πόρτας / του θαλάμου και στα γυάλινα δοχεία είναι φυσιολογική.
- Επειδή όταν δεν ανοίγονται οι πόρτες της συσκευής δεν θα εισέρχεται απευθείας ζεστός και υγρός αέρας, η συσκευή θα βελτιστοποιεί τη λειτουργία της σε συνθήκες επαρκείς για την προστασία των τροφίμων σας. Λειτουργίες και επί μέρους μονάδες όπως συμπιεστής, ανεμιστήρας, θερμαντήρας, απόψυξη, φωτισμός, οθόνη, κ.λπ., θα λειτουργούν σύμφωνα με τις απαιτήσεις, ώστε να καταναλώνεται η ελάχιστη ενέργεια υπό τις δεδομένες συνθήκες.
- Σε περίπτωση που υπάρχουν πολλές επιλογές, τα γυάλινα ράφια πρέπει να τοποθετούνται έτσι ώστε οι έξοδοι αέρα στο πίσω τοίχωμα να μην είναι φραγμένες. Κατά προτίμηση, οι έξοδοι αέρα πρέπει να παραμένουν κάτω από το γυάλινο ράφι. Αυτός ο συνδυασμός μπορεί να βοηθήσει στη βελτίωση της διανομής του αέρα και της ενεργειακής απόδοσης.

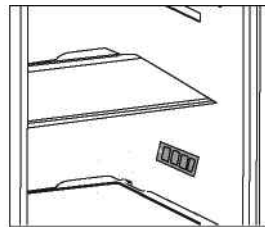

## 5 Λειτουργία του προϊόντος

### Πίνακας ελέγχου του προϊόντος

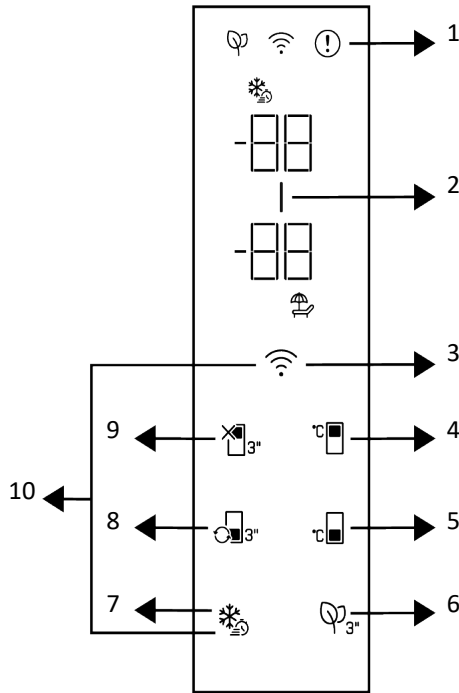

- |   |  |
|---|--|
| 1 * Ένδειξη κατάστασης σφάλματος  | 2 * Ένδειξη εξοικονόμησης ενέργειας (οθόνη ανενεργή) |
| 3 * Πλήκτρο ασύρματης σύνδεσης  | 4 * Πλήκτρο ρύθμισης θερμοκρασίας θαλάμου Συντήρησης |
| 5 * Πλήκτρο ρύθμισης θερμοκρασίας θαλάμου Καταψύκτη                     | 6 * Πλήκτρο μονάδας καταπολέμησης οσμών              |
| 7 * Πλήκτρο Ταχείας Κατάψυξης   | 8 * Πλήκτρο μετατροπής θαλάμου                       |
| 9 * Λειτουργία Απενεργοποίησης θαλάμου Συντήρησης (λειτουργία Διακοπών) | 10 * Πλήκτρο επαναφοράς ρυθμίσεων ασύρματης σύνδεσης |

Διαβάστε πρώτα την ενότητα "Οδηγίες Ασφαλείας".

Οι ηχητικές και οπτικές λειτουργίες του πίνακα ενδείξεων θα σας βοηθήσουν στη χρήση του ψυγείου.

**\*Προαιρετικός εξοπλισμός:** Οι εμφανιζόμενες λειτουργίες είναι προαιρετικές, ενδέχεται να υπάρχουν διαφορές σε σχήμα και θέση στις λειτουργίες που υπάρχουν στον πίνακα ενδείξεων της συσκευής σας.

# Λειτουργία του προϊόντος

## 1. Ένδειξη κατάστασης σφάλματος

Αυτή η ένδειξη θα είναι ενεργή αν το ψυγείο σας δεν μπορεί να παρέχει επαρκή ψύξη ή σε περίπτωση τυχόν σφάλματος αισθητή-ρα. Θα υπάρχει το σύμβολο "E" στην ένδει-ξη θερμοκρασίας θαλάμου καταψύκτη και αριθμοί όπως 1,2,3... στην ένδειξη θερμοκρασίας θαλάμου συντήρησης. Αυτοί οι αριθμοί στην ένδειξη παρέχουν στους εξουσιοδοτημένους τεχνικούς σέρβις πληροφορίες σχετικά με το σφάλμα που έχει προκύ-ψει. Ένα θαυμαστικό μπορεί να εμφανιστεί αν τοποθετήσετε θερμά τρόφιμα μέσα στον θάλαμο καταψύκτη ή αν αφήσετε την πόρτα ανοιχτή για μεγάλο χρονικό διάστημα. Δεν πρόκειται για σφάλμα, η προειδοποίηση θα πάψει να εμφανίζεται όταν τα τρόφιμα ψυχθούν ή αν πατήσετε οποιοδήποτε πλή-κτρο.

## 2. Ένδειξη εξοικονόμησης ενέργειας (οθόνη ανενεργή)

Η λειτουργία εξοικονόμησης ενέργειας ενεργοποιείται αυτόματα και το σύμβολο εξοικονόμησης ενέργειας ανάβει όταν η πόρτα του προϊόντος δεν ανοίξει ή κλείσει για ορισμένο χρονικό διάστημα. Όταν είναι ενεργή η λειτουργία εξοικονόμησης ενέργειας, θα είναι σβηστά όλα τα σύμβολα στην οθόνη, εκτός από το σύμβολο εξοικο-νόμησης ενέργειας. Όταν είναι ενεργή η λει-τουργία εξοικονόμησης ενέργειας, αν πατή-σετε κάποιο πλήκτρο ή ανοίξετε την πόρτα, η λειτουργία εξοικονόμησης ενέργειας θα απενεργοποιηθεί, και τα σύμβολα στην οθόνη θα επιστρέψουν στην φυσιολογική τους κατάσταση. Η λειτουργία εξοικονόμη-σης ενέργειας έχει οριστεί ως ενεργή από το εργοστάσιο και δεν μπορεί να ακυρωθεί.

## 3. Πλήκτρο ασύρματης σύνδεσης

Αυτό το πλήκτρο χρησιμοποιείται για ασύρματη σύνδεση στη συσκευή σας μέσω της εφαρμογής κινητών HomeWhiz. Αν το πλή-κτρο πατηθεί παρατεταμένα (3 δευτερόλε-πτα), το σύμβολο ασύρματης σύνδεση στην οθόνη/ ένδειξη θα αναβοσβήνει (σε διαστή-ματα 0,5 δευτερολέπτων). Με αυτό τον τρόπο γίνεται η αρχική σύνδεση του προϊ-όντος με το οικιακό δίκτυο. Αφότου επιτευ-χθεί η ασύρματη σύνδεση με το προϊόν, το

σύμβολο ασύρματης σύνδεσης είναι μόνιμα αναμμένο. Αφού ολοκληρωθεί η πρώτη ρύθμιση, μπορείτε να ενεργοποιείτε/ απε-νεργοποιείτε τη σύνδεση πατώντας αυτό το πλήκτρο. Το σύμβολο ασύρματης σύνδε-σης θα αναβοσβήνει γρήγορα (σε διαστή-ματα 0,2 δευτερολέπτων) μέχρι να δη-μιουργηθεί η σύνδεση. Όταν η σύνδεση γί-νει ενεργή, το σύμβολο ασύρματης σύνδε-σης αναβοσβήνει συνεχώς. Αν δεν μπορεί να επιτευχθεί σύνδεση για μεγάλο χρονικό διάστημα, ελέγξτε τις ρυθμίσεις σύνδεσής σας και ανατρέξτε στην ενότητα "Αντιμε-τώπιση προβλημάτων" η οποία περιέχεται στο Εγχειρίδιο Χρήστη. Χρησιμοποιήστε την εφαρμογή HomeWhiz για ασύρματη σύνδεση. Τα βήματα εγκατάστασης περι-γράφονται στην εφαρμογή κατά την εγκα-τάσταση. Μπορείτε να αποκτήσετε πρόσβαση στην εφαρμογή σκανάροντας τον κωδικό QR ο οποίος βρίσκεται στην ετι-κέτα HomeWhiz πάνω στο προϊόν. Μπορεί-τε να αποκτήσετε την εφαρμογή από το App Store για συσκευές IOS ή από το Play Store για συσκευές Android. Για λεπτο-μέρειες επισκεφθείτε τη διεύθυνση <https://www.homewhiz.com/>.

## 4. Πλήκτρο ρύθμισης θερμοκρασίας θαλάμου συντήρησης

Επιτρέπει την ρύθμιση της θερμοκρασίας για τον θάλαμο συντήρησης. Πατώντας αυ-τό το πλήκτρο, μπορείτε να ρυθμίσετε τη θερμοκρασία θαλάμου συντήρησης σε 8°C, 7°C, 6°C, 5°C, 4°C, 3°C, 2°C και 1 °C βαθμό Κελσίου.

## 5. Πλήκτρο ρύθμισης θερμοκρασίας θαλάμου καταψύκτη

Η ρύθμιση θερμοκρασίας γίνεται για το θάλαμο καταψύκτη. Πατώντας αυτό το πλή-κτρο μπορείτε να ρυθμίσετε τη θερμοκρα-σία του θαλάμου καταψύκτη στους -18 °C, -19°C, -20 °C, -21 °C, -22 °C, -23 °C και -24 °C.

## 6. Πλήκτρο μονάδας καταπολέμησης οσμών

Πατήστε αυτό το πλήκτρο για 3 δευτερόλε-πτα για να ενεργοποιήσετε/ απενεργοποιή-σετε τη λειτουργία καταπολέμησης οσμών. Όταν είναι ενεργή η λειτουργία αφαίρεσης

## Λειτουργία του προϊόντος

οσμών, είναι αναμμένο το εικονίδιο μο-νάδας αφαίρεσης οσμών. Όταν είναι ενεργή η λειτουργία, η μονάδα καταπολέμησης οσμών θα ενεργοποιείται περιοδικά.

### 7. Πλήκτρο Ταχείας κατάψυξης

Όταν πατηθεί το πλήκτρο ταχείας κατάψυξης θα ανάψει το σύμβολο ταχείας κατάψυξης και θα ενεργοποιηθεί η λειτουργία τα-χείας κατάψυξης. Η θερμοκρασία θαλάμου καταψύκτη ρυθμίζεται στους  $-27^{\circ}\text{C}$ . Για να ακυρώσετε τη λειτουργία, πατήστε πάλι το πλήκτρο. Η λειτουργία ταχείας κατάψυξης θα απενεργοποιηθεί αυτόματα μετά ώρες. Για να καταψύξετε μια μεγάλη ποσότητα νωπών τροφίμων, πατήστε το πλήκτρο τα-χείας κατάψυξης πριν τοποθετήσετε τα τρόφιμα στον θάλαμο καταψύκτη.

### 8. Πλήκτρο μετατροπής θαλάμου

Αν πατήσετε για 3 δευτερόλεπτα το πλή-κτρο μετατροπής θαλάμου, ο θάλαμος κα-ταψύκτη μεταβαίνει κυκλικά από λειτουργία συντήρησης, σε απενεργοποιημένη κα-τάσταση και σε λειτουργία καταψύκτη. Αν χρησιμοποιηθεί σαν θάλαμος συντήρησης, η θερμοκρασία του θαλάμου θα ρυθμιστεί σε  $4^{\circ}\text{C}$ . Στην απενεργοποιημένη κατάστα-ση, η ένδειξη θερμοκρασίας του θαλάμου θα είναι "- \_".

### 9. Πλήκτρο λειτουργίας Απενεργοποίησης θαλάμου συντήρησης (λειτουργίας

#### Διακοπών)

Πατήστε το πλήκτρο για 3 δευτερόλεπτα για να ενεργοποιήσετε τη λειτουργία διακο-πών. Η λειτουργία διακοπών ενεργοποιείται και ανάβει το σύμβολο διακοπών. Στην έν-δειξη θερμοκρασίας του θαλάμου συντήρη-σης εμφανίζεται "- \_" και ο θάλαμος συντή-ρησης δεν πραγματοποιεί ενεργά ψύξη. Δεν πρέπει να φυλάσσονται τρόφιμα μέσα στον θάλαμο συντήρησης όταν είναι ενεργημένη αυτή η λειτουργία. Οι άλλοι θάλαμοι θα συνεχίσουν να ψύχονται σύμ-φωνα με τις θερμοκρασίες που είχαν ρυθμι-στεί. Πατήστε το πλήκτρο ξανά για 3 δευτε-ρόλεπτα, αν θέλετε να απενεργοποιήσετε αυτή την λειτουργία.

### 10. Πλήκτρο επαναφοράς ρυθμίσεων ασύρματης σύνδεσης

Για επαναφορά των ρυθμίσεων ασύρματης σύνδεσης, πρέπει να πατηθούν τα πλήκτρα Ταχείας κατάψυξης και Ασύρματης σύνδε-σης ταυτόχρονα για 3 δευτερόλεπτα. Όλες οι πληροφορίες χρήστη οι οποίες έχουν καταγραφεί καταργούνται από το προϊόν όταν γίνει επαναφορά/αποκατάσταση των εργο-στασιακών ρυθμίσεων.

### 5.1 Αποθήκευση στον θάλαμο συντήρησης:

- Διατηρείτε τη συντήρηση στο συνιστώμενο επίπεδο θερμοκρασίας των  $4^{\circ}\text{C}$ .
- Τα τρόφιμα που θα αποθηκεύσετε πρέπει να είναι αεροστεγώς κλεισμένα για να αποτρέπεται η αλλοίωση της οσμής ή της γεύσης.
- Μην αποθηκεύετε υπερβολικές ποσότητες τροφίμων μέσα στο ψυγείο σας. Για να επιτύχετε καλύτερη και πιο ομοιογενή ψύξη, αφήνετε κενά ανάμεσα στα τρόφιμα, για να μην εμποδίζεται η ροή του ψυχρού αέρα γύρω τους.
- Για να μειώνονται οι χρόνοι που παραμένει ανοικτή η πόρτα, τα τρόφιμα που καταναλώνετε σε καθημερινή βάση πρέπει να αποθηκεύονται στο μπροστινό μέρος των ραφιών.
- Αφήνετε ένα κενό ανάμεσα στα τρόφιμα και τα εσωτερικά τοιχώματα, για να επιτρέπετε τη ροή του αέρα. Αφήνετε τα ζεστά, μαγειρεμένα φαγητά να κρυώνουν σε θερμοκρασία δωματίου πριν τα αποθηκεύσετε στη συσκευή. Κατόπιν, τα χλιαρά φαγητά μπορούν να αποθηκευτούν στα κάτω ράφια της συντήρησης. Μην τοποθετείτε χλιαρά τρόφιμα κοντά σε πολύ ευπαθή τρόφιμα.
- Αποψύχετε τα κατεψυγμένα σας τρόφιμα μέσα στον θάλαμο συντήρησης. Με αυτόν τον τρόπο, μπορείτε να χρησιμοποιείτε τα κατεψυγμένα τρόφιμα για μείωση της θερμοκρασίας στον θάλαμο συντήρησης και

## Λειτουργία του προϊόντος

να έχετε εξοικονόμηση ενέργειας.

- Αν αποθηκεύσετε στο ψυγείο άγουρα τροπικά τρόφιμα (μάνγκο, πεπόνι, παπάγια, μπανάνες, ανανά), η διαδικασία ωρίμανσής τους μπορεί να επιταχυνθεί και αυτό δεν συνιστάται επειδή έτσι μειώνεται ο χρόνος αποθήκευσής τους. Ωστόσο, μπορείτε να επισπεύσετε την ωρίμανση των έντονα πράσινων φρούτων (μήλων, αχλαδιών) για συγκεκριμένο χρονικό διάστημα μέσα στον θάλαμο συντήρησής.
- Τα κρεμμύδια, τα σκόρδα, το τζίντζερ και άλλα ριζώδη λαχανικά θα πρέπει να φυλάσσονται σε σκοτεινές και δροσερές συνθήκες δωματίου, και όχι στη συντήρηση.
- Αν διαπιστώσετε ότι κάποιο τρόφιμο μέσα στο ψυγείο έχει αλλιωθεί, θα πρέπει να το πετάξετε. Αν διαπιστώσετε φαγητό που έχει σαπίσει, καθαρίστε την εσωτερική επένδυση ή τα αξεσουάρ που είχαν έρθει σε επαφή, για να αποτρέψετε τη μόλυνσή τους.
- Μεγάλα δοχεία φαγητού, όπως με σούπες ή ραγού μπορούν να διαιρεθούν σε πιο ρηχά δοχεία ώστε να κρυώσουν γρήγορα μέσα στο ψυγείο. Μεγάλα κομμάτια από μαγειρεμένο κρέας και ολόκληρα πουλερικά θα πρέπει να διαιρούνται σε μικρότερα κομμάτια για τον ίδιο σκοπό.
- Μην αποθηκεύετε ασυσκευάστα τρόφιμα κοντά σε αυγά.
- Διατηρείτε τα φρούτα και λαχανικά χωριστά και φυλάσσετε τα ως εξής: μήλα με μήλα, καρότα με καρότα. Τα φρούτα και τα λαχανικά αναδίδουν διαφορετικά αέρια, και έτσι η μία κατηγορία μπορεί να προκαλέσει υποβάθμιση της άλλης κατηγορίας.
- Αφαιρείτε τα φυλλώδη λαχανικά από τις πλαστικές σακούλες και τυλίγετέ τα σε χαρτί κουζίνας ή σε πετσέτα κουζίνας πριν τα φυλάξετε στο ψυγείο. Μην παραλείψετε να τα στεγνώσετε πριν τα φυλάξετε, αν έχουν πλυθεί ή βραχεί.
- Τα διαφορετικά τρόφιμα πρέπει να αποθηκεύονται σε διαφορετικούς χώρους ανάλογα με τις ιδιότητές τους:  
"Παρακαλούμε να ελέγξετε την Κατηγορία Κλίματος της συσκευής σας που αναφέρεται στην πινακίδα στοιχείων. Μία από τις παρακάτω πληροφορίες έχει εφαρμογή για τη συσκευή σας, ανάλογα με την ονομαστική της Κατηγορία Κλίματος."
  - SN: Εκτεταμένο Εύκρατο Αυτή η ψυκτική συσκευή προορίζεται για χρήση σε θερμοκρασία περιβάλλοντος μεταξύ 10°C και 32°C.
  - N: Εύκρατο Αυτή η ψυκτική συσκευή προορίζεται για χρήση σε θερμοκρασία περιβάλλοντος μεταξύ 16°C και 32°C.
  - ST: Υποτροπικό: Αυτή η ψυκτική συσκευή προορίζεται για χρήση σε θερμοκρασία περιβάλλοντος μεταξύ 16°C και 38°C.
  - T: Τροπικό: Αυτή η ψυκτική συσκευή προορίζεται για χρήση σε θερμοκρασία περιβάλλοντος μεταξύ 16°C και 43°C.

## Λειτουργία του προϊόντος

Τρόφιμα	Τοποθέτηση
Αυγά	Ράφι πόρτας
Γαλακτοκομικά (βούτυρο, τυρί)	Αν διατίθεται, διαμέρισμα biofresh ή έντονης ψύξης Τα κάτω-κάτω ράφια
Φρούτα, λαχανικά και σαλάτες	Κουτί φρούτων και λαχανικών, συρτάρι λαχανικών ή διαμέρισμα EverFresh+ (αν υπάρχει)
Φρέσκο κρέας, πουλερικά, φρέσκα ψάρια, λουκάνικα, μαγειρεμένα φαγητά	Αν διατίθεται, διαμέρισμα biofresh ή έντονης ψύξης Κάτω-κάτω ράφι
Φαγητά έτοιμα για κατανάλωση, συσκευασμένα προϊόντα, φαγητά σε κονσέρβα, τουρσί	Πάνω ράφια ή ράφι πόρτας
Ποτά, μπουκάλια, καρκεύματα, σνακ	Ράφι πόρτας
Υπόλοιπα φαγητών	Μεσαία ράφια

### 5.2. Αποθήκευση στον θάλαμο κατάψυξης

- Συνιστάται να διατηρείτε τη ρύθμιση της κατάψυξης στους  $-18^{\circ}\text{C}$  εκτός αν επικρατούν ακραίες συνθήκες περιβάλλοντος.
- 8 ώρες πριν την κατάψυξη, ενεργοποιήστε τη λειτουργία Ταχείας Κατάψυξης για να επιτρέψετε την ταχύτερη κατάψυξη.
- Πρέπει να αφήνετε τα ζεστά τρόφιμα να κρυνώνουν σε θερμοκρασία δωματίου πριν τα φυλάξετε στον θάλαμο κατάψυξης.
- Τα τρόφιμα που είναι κομμένα σε μικρές μερίδες παγώνουν πιο γρήγορα και είναι ευκολότερη η απόψυξη και το μαγειρέμά τους.
- Είναι προτιμότερο να συσκευάζετε τα τρόφιμα πριν τα τοποθετήσετε στην κατάψυξη.
- Για να αποφύγετε τη λήξη των περιόδων αποθήκευσης, σημειώστε την ημερομηνία ψύξης, το χρονικό περιθώριο και το όνομα του τροφίμου στη συσκευασία, σύμφωνα με τις περιόδους αποθήκευσης των διαφόρων τροφίμων.
- Μην υπερβαίνετε τους χρόνους αποθήκευσης τροφίμων που συνιστώνται από τους κατασκευαστές των τροφίμων. Να παίρνετε από την κατάψυξη μόνο την απαιτούμενη ποσότητα τροφίμων.
- Καταναλώνετε γρήγορα τα αποψυγμένα τρόφιμα. Τα αποψυγμένα τρόφιμα δεν επιτρέπεται να καταψυχθούν πάλι, εκτός αν πρώτα μαγειρευτούν. Δεν είναι ασφαλές να καταναλώνετε νωπά τρόφιμα που έχουν

καταψυχθεί εκ νέου χωρίς να μαγειρευτούν πρώτα. Όταν καταψύχετε νωπά τρόφιμα, αποφεύγετε να τα φέρνετε σε επαφή με ήδη κατεψυγμένα τρόφιμα. Αυτή η πρακτική θα μπορούσε να κάνει τα ήδη κατεψυγμένα τρόφιμα να αποψυχθούν.

#### Κατά την αποθήκευση έτοιμων κατεψυγμένων τροφίμων, ακολουθήστε τις παρακάτω οδηγίες:

- Να τηρείτε πάντα τις οδηγίες του κατασκευαστή όσον αφορά το χρονικό διάστημα αποθήκευσης των τροφίμων. Να τηρείτε πάντα αυτές τις οδηγίες!
  - Προσπαθείτε να αποθηκεύετε τα τρόφιμα το συντομότερο δυνατόν μετά την αγορά, για διατήρηση της ποιότητάς τους.
  - Να αγοράζετε κατεψυγμένα τρόφιμα που είναι αποθηκευμένα σε θερμοκρασία  $-18^{\circ}\text{C}$  ή χαμηλότερη.
  - Αποφεύγετε να αγοράζετε τρόφιμα που έχουν πάγο ή πάχνη πάνω στη συσκευασία- αυτό σημαίνει ότι τα προϊόντα μπορεί να έχουν ξεπαγωσει εν μέρει και να έχουν καταψυχθεί ξανά. Οι αυξομειώσεις της θερμοκρασίας επηρεάζουν την ποιότητα των τροφίμων.
  - Συνιστούμε ρύθμιση θερμοκρασίας  $4^{\circ}\text{C}$  για τον θάλαμο συντήρησης και  $-18^{\circ}\text{C}$  για τον θάλαμο κατάψυξης, για να επιτύχετε την καλύτερη διατήρηση των τροφίμων.

## Λειτουργία του προϊόντος

Με την εξαίρεση ακραίων συνθηκών περιβάλλοντος, αν η θερμοκρασία έχει ρυθμιστεί στις συνιστώμενες τιμές **+4°C / -18°C**, θα παραταθεί εν γένει η φρεσκάδα στους θαλάμους συντήρησης και κατάψυξης. Αν η θερμοκρασία στον θάλαμο συντήρησης ρυθμιστεί σε πιο χαμηλές θερμοκρασίες, τα φρέσκα φρούτα και τα λαχανικά μπορεί να παγώσουν εν μέρει ή να εκτεθούν σε βλάβες λόγω κρύου, ενώ ένα υψηλότερο επίπεδο θερμοκρασίας μπορεί να προκαλέσει ταχύτερη αλλοίωση των ευπαθών τροφίμων (γαλακτοκομικών, κρεατικών).

### 5.3. Αντικατάσταση της λάμπας φωτισμού

Για αλλαγή του λαμπτήρα/της λάμπας LED φωτισμού του ψυγείου σας, καλέστε το τοπικό σας εξουσιοδοτημένο σέρβις. Οι λάμπες που χρησιμοποιούνται σε αυτές τις συσκευές δεν είναι κατάλληλες για φωτισμό των χώρων του σπιτιού. Η προβλεπόμενη χρήση αυτής της λάμπας είναι να βοηθά το χρήστη να τοποθετεί τα τρόφιμα μέσα στον ψυγειοκαταψύκτη με ασφαλή και άνετο τρόπο. Οι λάμπες που χρησιμοποιούνται σε αυτή τη συσκευή πρέπει να είναι ανθεκτικές σε ακραίες φυσικές συνθήκες, όπως θερμοκρασίες κάτω από -20 °C.

(μόνο καταψύκτης οριζόντιου και

### 5.4. Αλλαγή της φ οράς ανοίγματος των πορτών

Η κατεύθυνση που ανοίγουν οι πόρτες του ψυγείου σας μπορεί να αλλάξει ανάλογα με τη θέση όπου το χρησιμοποιείτε.

Αν χρειάζεται να γίνει αυτό, καλέστε το πλησιέστερο σε εσάς εξουσιοδοτημένο σέρβις.

### 5.5. Προειδοποίηση ανοικτής πόρτας

Όταν η πόρτα του χώρου συντήρησης ή κατάψυξης της συσκευής σας παραμένει ανοικτή για ορισμένη χρονική περίοδο, θα παραχθεί μια ηχητική προειδοποίηση. Αυτή η ηχητική προειδοποίηση προειδοποίησης θα σταματήσει όταν πατηθεί οποιοδήποτε πλήκτρο πάνω στον πίνακα ενδείξεων ή όταν κλείσει η πόρτα. έ

### 5.6. Κατάψυξη νωπών τροφίμων

- Να ενεργοποιείτε τη λειτουργία ταχείας κατάψυξης 8 ώρες πριν από την κατάψυξη των φρέσκων τροφίμων.
- Για να διατηρηθεί η ποιότητα των τροφίμων, τα τρόφιμα που τοποθετούνται στον θάλαμο κατάψυξης πρέπει να καταψύχονται όσο το δυνατόν γρηγορότερα. Να χρησιμοποιείτε την ταχεία κατάψυξη για αυτόν το σκοπό.
- Η κατάψυξη των τροφίμων όταν είναι νωπά θα παρατείνει τον χρόνο αποθήκευσης στον θάλαμο κατάψυξης.
- Βεβαιωθείτε ότι τα τρόφιμα είναι συσκευασμένα πριν τα βάλετε στην κατάψυξη. Χρησιμοποιήστε θήκες κατάψυξης, αλουμινόχαρτο και αδιάβροχο χαρτί, πλαστικές σακούλες ή παρόμοια υλικά συσκευασίας αντί για παραδοσιακό χαρτί συσκευασίας.
- Συσκευάστε τα τρόφιμα σε αεροστεγείς συσκευασίες και σφραγίστε καλά.

Ο πάγος στον θάλαμο κατάψυξης αποψύχεται αυτόματα.
--

- Να σημειώνετε κάθε συσκευασία τροφίμων γράφοντας την ημερομηνία στη συσκευασία πριν την κατάψυξη. Αυτό θα σας επιτρέψει να προσδιορίσετε τη φρεσκάδα κάθε συσκευασίας κάθε φορά που ανοίγετε την κατάψυξη. Να διατηρείτε τα προηγούμενα τρόφιμα στο μπροστινό μέρος προκειμένου να καταναλώνονται πρώτα.
- Τα κατεψυγμένα τρόφιμα πρέπει να χρησιμοποιούνται αμέσως μετά την απόψυξη και δεν πρέπει να καταψύχονται εκ νέου.
- Μην καταψύχετε ταυτόχρονα μεγάλες ποσότητες τροφίμων.

### 5.7. Συστάσεις για την αποθήκευση κατεψυγμένων τροφίμων

Ο θάλαμος πρέπει να ρυθμιστεί τουλάχιστον στους  $-18^{\circ}\text{C}$ .

1. Τοποθετήστε τα τρόφιμα στην κατάψυξη όσο το δυνατόν γρηγορότερα προκειμένου να αποφύγετε την απόψυξη.
2. Πριν από την κατάψυξη, ελέγξτε την «Ημερομηνία λήξης» στη συσκευασία για να βεβαιωθείτε ότι δεν έχουν λήξει.
3. Βεβαιωθείτε ότι η συσκευασία των τροφίμων δεν είναι κατεστραμμένη.

### 5.8. Περιοχή Ψυχρής φύλαξης Γαλακτοκομικών Προϊόντων

#### Συρτάρι έντονης ψύξης

Το συρτάρι έντονης ψύξης μπορεί να επιτύχει χαμηλότερες θερμοκρασίες στο διαμέρισμα συντήρησης. Χρησιμοποιείτε αυτό το συρτάρι για να φυλάσσετε αλλαντικά και άλλα ευπαθή τρόφιμα (σαλάμι, λουκάνικα κλπ.) και γαλακτοκομικά προϊόντα που χρειάζονται χαμηλότερη θερμοκρασία φύλαξης ή για να φυλάσσετε κρέας, κοτόπουλο ή ψάρια που προορίζονται για κατάψυξη σε σύντομο χρονικό διάστημα. Αυτό το συρτάρι δεν είναι κατάλληλο για φύλαξη φρούτων και λαχανικών.

## Λειτουργία του προϊόντος

Ρύθμιση θερμοκρασίας θαλάμου κατάψυξης	Ρύθμιση θερμοκρασίας θαλάμου συντήρησης	Λεπτομέρειες
-18°C	4°C	Αυτή είναι η προεπιλεγμένη, συνιστώμενη ρύθμιση.
-20°C, -22°C ή -24°C	4°C	Οι ρυθμίσεις αυτές συνιστώνται για θερμοκρασία περιβάλλοντος που υπερβαίνει τους 30°C .
Ταχεία κατάψυξη	4°C	Χρησιμοποιήστε την όταν θέλετε να καταψύξετε τα τρόφιμά σας σε σύντομο χρόνο. Όταν τελειώσει η διαδικασία, το προϊόν θα ανακτήσει τη θέση του.
-18°C ή μικρότερη	4°C	Χρησιμοποιήστε αυτές τις ρυθμίσεις αν πιστεύετε ότι ο θάλαμος συντήρησης δεν είναι αρκετά κρύος λόγω της θερμοκρασίας περιβάλλοντος ή λόγω του συχνού ανοίγματος της πόρτας.

### 5.9. Λεπτομέρειες βαθιάς κατάψυξης

Σύμφωνα με τα πρότυπα IEC 62552, ο καταψύκτης πρέπει να έχει την ικανότητα να καταψύχει 4,5 κιλά τροφίμων στους -18°C ή σε χαμηλότερες θερμοκρασίες σε 24 ώρες για κάθε 100 λίτρα όγκου του θαλάμου κατάψυξης. Τα τρόφιμα μπορούν να διατηρηθούν μόνο για παρατεταμένες περιόδους σε θερμοκρασία -18°C ή μικρότερη.

Μπορείτε να διατηρήσετε τα τρόφιμα φρέσκα για μήνες (σε βαθιά κατάψυξη σε θερμοκρασία -18°C ή μικρότερη).

Τα τρόφιμα που πρόκειται να καταψυχθούν δεν πρέπει να έρχονται σε επαφή με τα ήδη κατεψυγμένα τρόφιμα στο εσωτερικό προκειμένου να αποφευχθεί η μερική απόψυξη.

Να βράζετε τα λαχανικά και να φιλτράρετε το νερό προκειμένου να παρατείνετε τον χρόνο διατήρησης στην κατάψυξη. Να τοποθετείτε τα τρόφιμα σε αεροστεγείς συσκευασίες μετά το φιλτράρισμα και να τα βάζετε στην κατάψυξη. Οι μπανάνες, οι τομάτες, το μαρούλι, το σέλινο, τα βραστά αυγά, οι πατάτες και παρόμοια τρόφιμα δεν

πρέπει να καταψύχονται. Σε περίπτωση που αυτά τα τρόφιμα σαπίσουν, μόνο οι θρεπτικές αξίες και οι διατροφικές ιδιότητες θα επηρεαστούν αρνητικά. Δεν τίθεται θέμα απειλής της ανθρώπινης υγείας από ένα σάπιο τρόφιμο.

### 5.10. Τοποθέτηση των τροφίμων

Ράφια θαλάμου κατάψυξης	Διάφορα κατεψυγμένα τρόφιμα συμπεριλαμβανομένων κρέατος, ψαριών, παγωτού, λαχανικών, κ.λπ.
Ράφια θαλάμου συντήρησης	Τρόφιμα μέσα σε δοχείο, πιάτο με καπάκι και θήκες με καπάκι, αυγά (σε θήκες με καπάκι)
Ράφια πόρτας θαλάμου συντήρησης	Μικρά και συσκευασμένα τρόφιμα ή ποτά
Συρτάρι λαχανικών	Φρούτα και λαχανικά
Διαμέρισμα φρέσκων τροφίμων	Ντελικατέσεν (τρόφιμα για πρόγευμα, κρέατα που πρέπει να καταναλωθούν σε σύντομο χρονικό διάστημα)

## 6 Συντήρηση και καθαρισμός

Διαβάστε πρώτα την ενότητα «Οδηγίες

ασφαλείας»!

Συνιστούμε να αποσυνδέετε τη συσκευή

από την πρίζα πριν τον καθαρισμό.

Σε προϊόντα που δεν είναι No Frost, στο

πίσω τοίχωμα του θαλάμου συντήρησης σχηματίζονται σταγόνες και πάχνη πάχους έως ενός δακτύλου. Μην καθαρίζετε και μην απλώνετε λάδι ή παρόμοια υλικά. Χρησιμοποιείτε μόνο ελαφρώς υγρά πανιά

μικροϊνών για τον καθαρισμό της εξωτερικής επιφάνειας του προϊόντος.

Τα σφουγγάρια και άλλοι τύποι πανιών καθαρισμού μπορεί να χαράξουν την επιφάνεια.

Για να καθαρίσετε το περίβλημα του

ψυγείου σας, να χρησιμοποιείτε χλιαρό νερό και στη συνέχεια να το σκουπίζετε για να στεγνώνει.

Για να καθαρίσετε το εσωτερικό, να

χρησιμοποιείτε πανί που έχει υγρανθεί σε διάλυμα από μια κουταλιά του γλυκού μαγειρικής σόδας σε περίπου μισό λίτρο νερού. Στη συνέχεια, να σκουπίζετε τις επιφάνειες για να στεγνώνουν.

Φροντίστε να μην εισέρχεται νερό στο

περίβλημα της λάμπας και σε άλλα ηλεκτρικά εξαρτήματα.

Αν το ψυγείο σας δεν πρόκειται να

χρησιμοποιηθεί για μεγάλη χρονική περίοδο, αποσυνδέστε το καλώδιο ρεύματος από την πρίζα, αφαιρέστε όλα τα τρόφιμα, καθαρίστε το και αφήστε την πόρτα μισάνοιχτη.

Ελέγχετε τακτικά τις στεγανοποιήσεις στις

πόρτες για να βεβαιώνετε ότι είναι καθαρές και απαλλαγμένες από σωματίδια τροφίμων.

Για να αφαιρέσετε ένα ράφι πόρτας,

αφαιρέστε όλα τα περιεχόμενα και κατόπιν απλά σπρώξτε το ράφι προς τα πάνω ώστε να βγει από τη βάση του.

Το χλώριο προκαλεί διάβρωση σε μεταλλικές επιφάνειες αυτού του είδους.

Μην χρησιμοποιείτε αιχμηρά, λειαντικά

εργαλεία, σαπούνι, οικιακά καθαριστικά, απορρυπαντικά, κηροζίνη, μαζούτ, βερνίκι, κ.λπ., για να αποτρέψετε την αφαίρεση και την παραμόρφωση των εκτυπώσεων στο πλαστικό μέρος. Να χρησιμοποιείτε χλιαρό νερό και ένα μαλακό πανί για τον καθαρισμό και στη συνέχεια να το σκουπίζετε.

### Προστασία των πλαστικών επιφανειών

Σε περίπτωση που χυθεί ή αλειφτεί λάδι στις πλαστικές επιφάνειες, αμέσως καθαρίστε και ξεπλύνετε το επηρεαζόμενο μέρος της επιφάνειας με χλιαρό νερό.

## 7 Αντιμετώπιση προβλημάτων

Παρακαλούμε να συμβουλευτείτε αυτήν τη λίστα πριν καλέσετε το σέρβις. Έτσι μπορείτε να εξοικονομήσετε χρόνο και χρήματα. Η λίστα αυτή περιλαμβάνει συχνά παράπονα που δεν είναι αποτελεσματικά ελαττωμάτων της κατασκευής ή των χρησιμοποιούμενων υλικών. Ορισμένες από τις δυνατότητες που περιγράφονται εδώ ίσως να μην υπάρχουν στη συσκευή σας.

### Το ψυγείο δεν λειτουργεί.

- Το βύσμα δεν έχει τοποθετηθεί σωστά στην πρίζα. >>> Τοποθετήστε το βύσμα σφικτά στην πρίζα.
- Έχει καεί η ασφάλεια της πρίζας στην οποία έχει συνδεθεί το ψυγείο σας ή η γενική ασφάλεια. >>> Ελέγξτε την ασφάλεια.

### Συμπύκνωση στα πλευρικά τοιχώματα του χώρου συντήρησης (ΠΟΛΛΑΠΛΗ ΖΩΝΗ, ΕΛΕΓΧΟΣ ΨΥΞΗΣ και ΕΥΕΛΙΚΤΗ ΖΩΝΗ).

- Η πόρτα ανοιγόταν συχνά. >>> Μην ανοίγετε και κλείνετε συχνά την πόρτα του ψυγείου.
- Η υγρασία του περιβάλλοντος είναι πολύ μεγάλη. >>> Μην τοποθετείτε το ψυγείο σας σε μέρη με πολλή υγρασία.
- Τρόφιμα που περιέχουν υγρά έχουν αποθηκευτεί σε ανοικτά δοχεία. >>> Μην αποθηκεύετε τρόφιμα με υγρά σε ανοικτά δοχεία.
- Η πόρτα του ψυγείου έμεινε μισάνοικτη. >>> Κλείστε την πόρτα του ψυγείου γ.
- Ο θερμοστάτης είναι ρυθμισμένος σε πολύ κρύο επίπεδο. >>> Ρυθμίστε τον θερμοστάτη σε κατάλληλο επίπεδο.

### Ο συμπιεστής δεν λειτουργεί.

- Το προστατευτικό θερμικό του συμπιεστή θα ενεργοποιηθεί σε περίπτωση ξαφνικών διακοπών ρεύματος ή αν η συσκευή αποσυνδεθεί και συνδεθεί γρήγορα στο ρεύμα όταν η πίεση του ψυκτικού μέσου στο σύστημα ψύξης του ψυγείου δεν έχει εξισορροπηθεί ακόμα. Το ψυγείο θα αρχίσει πάλι να λειτουργεί μετά από 6 λεπτά. Παρακαλούμε καλέστε το σέρβις αν το ψυγείο σας δεν ξεκινήσει στο τέλος αυτού του χρονικού διαστήματος.

- Το ψυγείο βρίσκεται σε κύκλο απόψυξης. >>> Αυτό είναι φυσιολογικό για ένα ψυγείο με πλήρως αυτόματη απόψυξη. Ο κύκλος απόψυξης πραγματοποιείται περιοδικά.
- Το ψυγείο δεν έχει συνδεθεί στην πρίζα. >>> Βεβαιωθείτε ότι το βύσμα έχει τοποθετηθεί σωστά στην πρίζα.
- Οι ρυθμίσεις θερμοκρασίας δεν έχουν γίνει σωστά. >>> Επιλέξτε την κατάλληλη θερμοκρασία.
- Υπάρχει διακοπή ρεύματος. >>> Το ψυγείο επιστρέφει στην κανονική λειτουργία όταν αποκατασταθεί η παροχή ρεύματος.

### Ο θόρυβος λειτουργίας αυξάνεται όταν λειτουργεί το ψυγείο.

- Η απόδοση λειτουργίας του ψυγείου μπορεί να διαφέρει λόγω μεταβολών στη θερμοκρασία περιβάλλοντος. Το φαινόμενο είναι φυσιολογικό και δεν αποτελεί ένδειξη δυσλειτουργίας.

### Το ψυγείο ενεργοποιείται συχνά ή για πολλή ώρα.

- Η νέα συσκευή μπορεί να είναι πλατύτερη από την προηγούμενη. Τα μεγαλύτερα ψυγεία λειτουργούν για μεγαλύτερο χρονικό διάστημα.
- Η θερμοκρασία περιβάλλοντος μπορεί να είναι υψηλή. >>> Είναι φυσικό το προϊόν να λειτουργεί για μεγαλύτερα χρονικά διαστήματα όταν είναι ζεστό το περιβάλλον.
- Το ψυγείο μπορεί να συνδέθηκε με το δίκτυο ή να φορτώθηκε με τρόφιμα μόλις πριν από λίγη ώρα. >>> Αν το ψυγείο συνδέθηκε με το δίκτυο ή φορτώθηκε με τρόφιμα μόλις πριν από λίγη ώρα, θα χρειαστεί περισσότερος χρόνος για την επίτευξη της ρυθμισμένης θερμοκρασίας. Αυτό είναι φυσιολογικό.
- Μπορεί πρόσφατα να τοποθετήθηκαν στο ψυγείο μεγάλες ποσότητες ζεστών τροφίμων. >>> Μην τοποθετείτε ζεστά τρόφιμα στο ψυγείο.

## Αντιμετώπιση προβλημάτων

- Οι πόρτες μπορεί να ανοίγονταν συχνά ή να έμειναν μισάνοιχτες για πολλή ώρα. >>> Ο θερμός αέρας που έχει εισέλθει στο ψυγείο προκαλεί τη λειτουργία του ψυγείου για μεγαλύτερες χρονικές περιόδους. Μην ανοίγετε συχνά τις πόρτες.
- Η πόρτα του χώρου κατάψυξης ή συντήρησης μπορεί να έχει μείνει μισάνοιχτη. >>> Ελέγξτε αν έχουν κλείσει καλά οι πόρτες.
- Το ψυγείο έχει ρυθμιστεί σε πολύ χαμηλή θερμοκρασία. >>> Ρυθμίστε τη θερμοκρασία του ψυγείου σε υψηλότερο επίπεδο και περιμένετε έως ότου επιτευχθεί αυτή η θερμοκρασία.
- Η στεγανοποίηση της πόρτας του θαλάμου συντήρησης ή κατάψυξης μπορεί να είναι λερωμένη, φθαρμένη, πασασμένη ή να μην εφαρμόζει καλά. >>> Καθαρίστε ή αντικαταστήστε τη στεγανοποίηση. Αν υπάρχει ζημιά/σπάσιμο στη στεγανοποίηση της πόρτας, μπορεί να προκληθεί λειτουργία του ψυγείου για μεγαλύτερες περιόδους προκειμένου να διατηρείται η τρέχουσα θερμοκρασία.

**Η θερμοκρασία της κατάψυξης είναι πολύ χαμηλή ενώ η θερμοκρασία της συντήρησης είναι επαρκής.**

- Η θερμοκρασία της κατάψυξης έχει ρυθμιστεί σε πολύ χαμηλή τιμή. >>> Ρυθμίστε τη θερμοκρασία κατάψυξης σε υψηλότερο επίπεδο και ελέγξτε.

**Η θερμοκρασία της συντήρησης είναι πολύ χαμηλή ενώ η θερμοκρασία της κατάψυξης είναι επαρκής.**

- Η θερμοκρασία της συντήρησης έχει ρυθμιστεί σε πολύ χαμηλή τιμή. >>> Ρυθμίστε τη θερμοκρασία συντήρησης σε υψηλότερο επίπεδο και ελέγξτε.

**Τα τρόφιμα στα συρτάρια του θαλάμου συντήρησης είναι παγωμένα.**

- Η θερμοκρασία της συντήρησης έχει ρυθμιστεί σε πολύ υψηλή τιμή. >>> Ρυθμίστε τη θερμοκρασία της συντήρησης σε χαμηλότερο επίπεδο και ελέγξτε.

**Η θερμοκρασία της συντήρησης ή της κατάψυξης είναι πολύ χαμηλή.**

- Η πόρτα είναι μισάνοιχτη. >>> Κλείστε καλά την πόρτα.
- Η θερμοκρασία της συντήρησης έχει ρυθμιστεί σε πολύ υψηλή τιμή. >>> Η ρύθμιση της θερμοκρασίας του θαλάμου συντήρησης επηρεάζει τη θερμοκρασία της κατάψυξης. Αλλάξτε τις θερμοκρασίες της συντήρησης ή της κατάψυξης και περιμένετε έως ότου οι αντίστοιχοι θάλαμοι επιτύχουν το επαρκές επίπεδο θερμοκρασίας.
- Οι πόρτες ανοίγονταν συχνά ή παρέμειναν μισάνοιχτες για μεγάλο χρονικό διάστημα. >>> Μην ανοίγετε συχνά τις πόρτες.
- Το ψυγείο συνδέθηκε με το δίκτυο ή φορτώθηκε με τρόφιμα μόλις πρόσφατα. >>> Αυτό είναι φυσιολογικό. Αν το ψυγείο συνδέθηκε με το δίκτυο ή φορτώθηκε με τρόφιμα μόλις πρόσφατα, θα χρειαστεί περισσότερος χρόνος για την επίτευξη της ρυθμισμένη θερμοκρασίας.
- Μπορεί πρόσφατα να τοποθετήθηκαν στο ψυγείο μεγάλες ποσότητες ζεστών τροφίμων. >>> Μην τοποθετείτε ζεστά τρόφιμα στο ψυγείο.

**Κραδασμοί ή θόρυβος.**

- Το δάπεδο δεν είναι επίπεδο ή σταθερό. >>> Αν το ψυγείο ταλαντεύεται όταν μετακινηθεί ελαφρά, ισορροπήστε το ρυθμίζοντας τα πόδια του. Επίσης, βεβαιωθείτε ότι το δάπεδο είναι αρκετά ανθεκτικό για να αντέξει το βάρος του ψυγείου, καθώς και ότι είναι οριζόντιο.
- Τα αντικείμενα που έχουν τοποθετηθεί πάνω στο ψυγείο μπορεί να προκαλούν θόρυβο. >>> Αφαιρέστε τα αντικείμενα που έχουν τοποθετηθεί πάνω στο ψυγείο.

**Υπάρχουν θόρυβοι από το ψυγείο, σαν ροή ή ψεκασμός υγρού, κ.λπ.**

- Η ροή υγρού και αερίου είναι σύμφωνη με την αρχή λειτουργίας του ψυγείου σας. Το φαινόμενο είναι φυσιολογικό και δεν αποτελεί ένδειξη δυσλειτουργίας.

# Αντιμετώπιση προβλημάτων

## Από το ψυγείο ακούγεται ένας ήχος σφυρίγματος.

- Χρησιμοποιούνται ανεμιστήρες για την ψύξη του ψυγείου. Το φαινόμενο είναι φυσιολογικό και δεν αποτελεί ένδειξη δυσλειτουργίας.

## Συμπύκνωση στα εσωτερικά τοιχώματα του ψυγείου.

- Ο ζεστός και υγρός καιρός αυξάνει τον σχηματισμό πάγου και συμπύκνωσης. Το φαινόμενο είναι φυσιολογικό και δεν αποτελεί ένδειξη δυσλειτουργίας.
- Οι πόρτες ανοίγονταν συχνά ή παρέμειναν μισάνοιχτες για μεγάλο χρονικό διάστημα. >>> Μην ανοίγετε συχνά τις πόρτες. Κλείστε τις αν είναι ανοικτές.
- Η πόρτα είναι μισάνοιχτη. >>> Κλείστε καλά την πόρτα.

## Εμφανίζεται υγρασία στο εξωτερικό του ψυγείου ή ανάμεσα στις πόρτες.

- Ίσως να υπάρχει υγρασία στον αέρα. Αυτό είναι πολύ φυσιολογικό όταν ο καιρός είναι υγρός. Όταν η υγρασία είναι μικρότερη, η συμπύκνωση θα πάψει να εμφανίζεται.

## Δυσσομία στο εσωτερικό του ψυγείου.

- Δεν γίνεται τακτικός καθαρισμός. >>> Καθαρίζετε το εσωτερικό του ψυγείου τακτικά με ένα σφουγγάρι, χλιαρό νερό ή διάλυμα μαγειρικής σόδας σε νερό.
- Ίσως η οσμή να προκαλείται από ορισμένα δοχεία ή υλικά συσκευασίας. >>> Να χρησιμοποιείτε διαφορετικό δοχείο ή διαφορετική μάρκα υλικών συσκευασίας.
- Τοποθετήθηκαν στο ψυγείο τρόφιμα σε ακάλυπτα δοχεία. >>> Διατηρείτε τα τρόφιμα σε κλειστά δοχεία. Η μικροοργανισμοί που προέρχονται από ακάλυπτα δοχεία μπορούν να προκαλέσουν δυσάρεστες οσμές.
- Αφαιρείτε από το ψυγείο τα τρόφιμα που έχουν λήξει και είναι χαλασμένα.

## Η πόρτα δεν κλείνει.

- Συσκευασίες τροφίμων εμποδίζουν το κλείσιμο της πόρτας. >>> Μετατοπίστε τις συσκευασίες που εμποδίζουν την πόρτα.
- Το ψυγείο δεν στέκεται εντελώς κατακόρυφα στο δάπεδο. >>> Ρυθμίστε τα πόδια για να ισορροπήσετε το ψυγείο.
- Το δάπεδο δεν είναι οριζόντιο ή ανθεκτικό. >>> Βεβαιωθείτε ότι το δάπεδο είναι οριζόντιο και ικανό να αντέξει το βάρος του ψυγείου.

## Τα συρτάρια λαχανικών έχουν κολλήσει.

- Τα τρόφιμα έρχονται σε επαφή με την οροφή του συρταριού. >>> Τακτοποιήστε καλύτερα τα τρόφιμα μέσα στο συρτάρι.

## Αν η επιφάνεια του προϊόντος είναι θερμή.

- Ενδέχεται να παρατηρηθούν υψηλές θερμοκρασίες ανάμεσα στις δύο πόρτες, στα πλευρικά πλαίσια και στην πίσω σχάρα κατά τη λειτουργία του προϊόντος. Αυτό είναι φυσιολογικό και το προϊόν δεν χρειάζεται συντήρηση!

## **ΑΠΟΠΟΙΗΣΗ ΕΥΘΥΝΗΣ / ΠΡΟΕΙΔΟΠΟΙΗΣΗ**

Ορισμένες (απλές) βλάβες μπορούν να αντιμετωπιστούν επαρκώς από τον τελικό χρήστη χωρίς να προκύψουν προβλήματα ασφάλειας ή μη ασφαλής χρήση, υπό την προϋπόθεση ότι εκτελούνται εντός των ορίων και σύμφωνα με τις ακόλουθες οδηγίες (δείτε την ενότητα «Αυτοεπισκευή»).

Επομένως, εκτός αν αναφέρεται διαφορετικά στην ενότητα «Αυτοεπισκευή» παρακάτω, οι επισκευές θα απευθύνονται σε εγγεγραμμένους επαγγελματίες τεχνικούς προκειμένου να αποφευχθούν ζητήματα ασφάλειας. Ένας εγγεγραμμένος επαγγελματίας τεχνικός είναι ένας επαγγελματίας τεχνικός στον οποίο έχει παραχωρηθεί πρόσβαση στις οδηγίες και στη λίστα ανταλλακτικών αυτού του προϊόντος από τον κατασκευαστή σύμφωνα με τις μεθόδους που περιγράφονται στις νομοθετικές πράξεις, σύμφωνα με την οδηγία 2009/125/EK.

**Όστόσο, μόνο ο αντιπρόσωπος σέρβις (δηλαδή εξουσιοδοτημένοι επαγγελματίες τεχνικοί), με τον οποίο μπορείτε να επικοινωνείτε μέσω του αριθμού τηλεφώνου που δίνεται στο εγχειρίδιο χρήσης/στην κάρτα εγγύησης ή μέσω του εξουσιοδοτημένου αντιπροσώπου σας, μπορεί να παρέχει σέρβις σύμφωνα με τους όρους της εγγύησης. Συνεπώς, σας ενημερώνουμε ότι οι επισκευές από επαγγελματίες τεχνικούς (που δεν είναι εξουσιοδοτημένοι από την Beko) ακυρώνουν την εγγύηση.**

### **Αυτοεπισκευή**

Η αυτοεπισκευή μπορεί να πραγματοποιηθεί από τον τελικό χρήστη όσον αφορά τα ακόλουθα ανταλλακτικά: λαβές πορτών, μεντεσέδες πορτών, δίσκοι, καλάθια και παρεμβύσματα πορτών (από την 1η Μαρτίου 2021, μια ενημερωμένη λίστα είναι επίσης διαθέσιμη στη διεύθυνση support.beko.com).

Επιπλέον, προκειμένου να διασφαλιστεί η ασφάλεια του προϊόντος και να αποφευχθεί ο κίνδυνος σοβαρού τραυματισμού, η αναφερόμενη αυτοεπισκευή πρέπει να πραγματοποιείται σύμφωνα με τις οδηγίες στο εγχειρίδιο χρήσης για αυτοεπισκευή ή σύμφωνα με τις οδηγίες που είναι διαθέσιμες στη διεύθυνση support.beko.com. Για την ασφάλειά σας, να αποσυνδέετε το προϊόν από την πρίζα πριν επιχειρήσετε οποιαδήποτε αυτοεπισκευή.

Η επισκευή και οι προσπάθειες επισκευής από

τελικούς χρήστες για ανταλλακτικά που δεν περιλαμβάνονται σε αυτήν τη λίστα και/ή δεν ακολουθούν τις οδηγίες στα εγχειρίδια χρήσης για αυτοεπισκευή ή σύμφωνα με τις οδηγίες που είναι διαθέσιμες στη διεύθυνση support.beko.com ενδέχεται να προκαλέσουν ζητήματα ασφάλειας που δεν αποδίδονται στην Beko, και θα ακυρώσουν την εγγύηση του προϊόντος.

Ως εκ τούτου, συνιστάται ιδιαίτερα στους τελικούς χρήστες να απέχουν από την προσπάθεια επισκευής εκτός της αναφερόμενης λίστας ανταλλακτικών, επικοινωνώντας σε τέτοιες περιπτώσεις με εξουσιοδοτημένους επαγγελματίες τεχνικούς ή εγγεγραμμένους επαγγελματίες τεχνικούς. Αντίθετα, τέτοιες προσπάθειες από τους τελικούς χρήστες μπορεί να προκαλέσουν προβλήματα ασφάλειας και να προκαλέσουν ζημιά στο προϊόν και στη συνέχεια να προκαλέσουν πυρκαγιά, υπερχειλίση, ηλεκτροπληξία και σοβαρό προσωπικό τραυματισμό.

Για παράδειγμα, αλλά χωρίς να περιορίζεται σε αυτό, επισκευές στα παρακάτω μέρη πρέπει να πραγματοποιούνται από εξουσιοδοτημένους επαγγελματίες τεχνικούς ή εγγεγραμμένους επαγγελματίες τεχνικούς: συμπίεστης, κύκλωμα ψύξης, κύρια πλακέτα, πλακέτα μετατροπέα, πίνακας ενδείξεων, κ.λπ.

Ο κατασκευαστής/πωλητής δεν μπορεί σε καμία περίπτωση να θεωρηθεί υπεύθυνος για το αν οι τελικοί χρήστες δεν συμμορφώνονται με τα παραπάνω.

Η διαθεσιμότητα ανταλλακτικών για το ψυγείο που αγοράσατε είναι στα 10 χρόνια.

Σε αυτήν τη χρονική περίοδο, θα υπάρχουν διαθέσιμα γνήσια ανταλλακτικά για τη σωστή λειτουργία του ψυγείου

Η ελάχιστη διάρκεια της εγγύησης για το ψυγείο που αγοράσατε είναι 24 μήνες.

Αυτό το προϊόν είναι εξοπλισμένο με πηγή φωτισμού ενεργειακής κλάσης «G».

Η πηγή φωτισμού σε αυτό το προϊόν πρέπει να αντικαθίσταται μόνο από επαγγελματίες τεχνικούς.



## MERCI D'AVOIR CHOISI UN PRODUIT WHIRLPOOL

Afin de profiter d'une assistance complète, veuillez enregistrer votre appareil sur [www.register10.eu](http://www.register10.eu)



**VEUILLEZ SCANNER LE QR CODE SUR VOTRE APPAREIL AFIN D'OBTENIR PLUS D'INFORMATIONS**

### **Veillez d'abord lire ce manuel d'utilisation !**

Cher client,

Nous espérons que votre produit, qui a été fabriqué dans des usines modernes et vérifié au terme des procédures de contrôle de qualité les plus méticuleuses, vous rendra satisfaction.

Veillez donc lire attentivement l'intégralité de ce manuel avant de commencer à utiliser le produit et conservez-le manuel comme référence. Si vous remettez cet appareil à quelqu'un d'autre, remettez-lui également le manuel d'utilisation.

**Le présent manuel vous aidera à utiliser votre produit en toute sécurité et efficacement.**

- Veuillez lire le manuel avant l'installation et l'utilisation du produit.
- Veuillez lire les instructions de sécurité.
- Conservez ce manuel dans un endroit facilement accessible car vous pourriez en avoir besoin ultérieurement.
- Lisez également la documentation fournie avec le produit.

N'oubliez pas que le présent manuel d'utilisation est également valable pour plusieurs autres modèles. Les différences entre les différents modèles seront identifiées dans le manuel.

Veillez visiter les sites Web suivants  
[docs.whirlpool.eu](http://docs.whirlpool.eu) & [parts-selfservice.europeanappliances.com](http://parts-selfservice.europeanappliances.com)

## **i** INFORMATIONS



# ENERGY



SUPPLIER'S NAME

MODEL IDENTIFIER

(\*)

A

A

Vous pouvez accéder aux informations relatives au modèle telles que sauvegardées dans la base de données des produits en entrant le site internet suivant et en recherchant l'identifiant de votre modèle (\*) qui se trouve sur la vignette énergie

<https://eprel.ec.europa.eu/>

<b><u>1 Istruzioni ambientali.....</u></b>	<b><u>3</u></b>
<b><u>2 Il frigorifero.....</u></b>	<b><u>4</u></b>
<b><u>3 Installazione.....</u></b>	<b><u>5</u></b>
3.1. Posizione adeguata di montaggio.....	5
3.2. Regolazione dei piedini.....	5
3.3. Collegamento elettrico.....	6
3.4. Estrazione dei cestelli .....	6
<b><u>4 Preparazione.....</u></b>	<b><u>7</u></b>
<b><u>5 Funzionamento dell'apparecchio.....</u></b>	<b><u>8</u></b>
5.1. Conservazione nello scomparto alimenti freschi .....	10
5.2. Cambiare la lampadina di illuminazione.....	16
5.3. Modifica della direzione di aperture dello sportello.....	17
5.4. Avvertenza apertura sportello.....	14
5.5. Crisper (Cassetto frutta e verdura)...	14
5.6. Scomparto dei latticini.....	14
5.7. Congelamento di alimenti freschi.....	14
5.8. Consigli per la conservazione degli alimenti congelati.....	15
5.9. Dettagli sul congelatore.....	15
5.10. Posizionamento degli alimenti.....	15
<b><u>7 Pulizia e manutenzione.....</u></b>	<b><u>16</u></b>
<b><u>8 Risoluzione dei problemi.....</u></b>	<b><u>17</u></b>

# 1 Istruzioni ambientali

## 1.1. Conformità alla direttiva WEEE e allo smaltimento dei rifiuti:



Questo apparecchio è conforme alla Direttiva UE WEEE (2012/19/EU). Questo apparecchio riporta il simbolo di classificazione per i rifiuti delle

apparecchiature elettriche ed elettroniche (WEEE).

Questo simbolo indica che questo apparecchio non dev'essere smaltito con altri rifiuti domestici al termine della propria vita utile. I dispositivi usati devono essere riportati nei punti di raccolta ufficiali per il riciclaggio dei dispositivi elettrici ed elettronici. Per trovare questi impianti di raccolta, contattare le autorità locali o il rivenditore presso il quale è stato acquistato l'apparecchio. Ogni abitazione svolge un ruolo importante nel recupero e riciclaggio di vecchi apparecchi. Lo smaltimento adeguato di apparecchi usati impedisce potenziali conseguenze negative per l'ambiente e la salute dell'uomo.

## 1.2. Conformità con la Direttiva RoHS

L'apparecchio acquistato è conforme alla Direttiva UE RoHS (2011/65/EU). Non contiene materiali pericolosi o proibiti specificati nella Direttiva.

## 1.3. Informazioni di imballaggio



I materiali di imballaggio dell'apparecchio sono realizzati con materiali riciclabili secondo i nostri regolamenti nazionali

sull'ambiente. Non smaltire i materiali di imballaggio con i rifiuti domestici o altri rifiuti. Portarli ai punti di raccolta dedicati ai materiali di imballaggio, previsti dalle autorità locali.

## 1.4. Informazioni tecniche su Bluetooth + Wi-fi

Banda di frequenza:	2,4 GHz (funzione Wi-Fi o bluetooth)
Max. Potenza di trasferimento:	< 100 mW (funzione Wi-Fi o bluetooth)
Dettagli del software:	Quartz_WiFi.xxx

### DICHIARAZIONE DI CONFORMITÀ UE SEMPLIFICATA:

Con la presente, Arçelik A. . di- chiara che l'apparecchiatura ra- dio è conforme alla direttiva 2014/53/UE.

Il testo completo della dichiara- zione di conformità UE è dispo- nibile al seguente indirizzo Inter- net: <https://parts-selfservice.eu-ropeanappliances.com>

Questo prodotto raccoglie e tra- smette i dati di utilizzo quando è connesso a Internet (ad esem- pio impostazioni della tempera- tura, durata dell'uso, codici di er- rore ecc.). In conformità con la legge UE sui dati (Regolamento UE 2023/2854), hai il diritto di accedere e gestire questi dati.

Per dettagli su quali dati vengo- no raccolti, su come vengono utilizzati e su come accedervi, vi- sita:

[www.homewhiz.com/eu-data-act-policy](http://www.homewhiz.com/eu-data-act-policy)

## 2 Il frigorifero

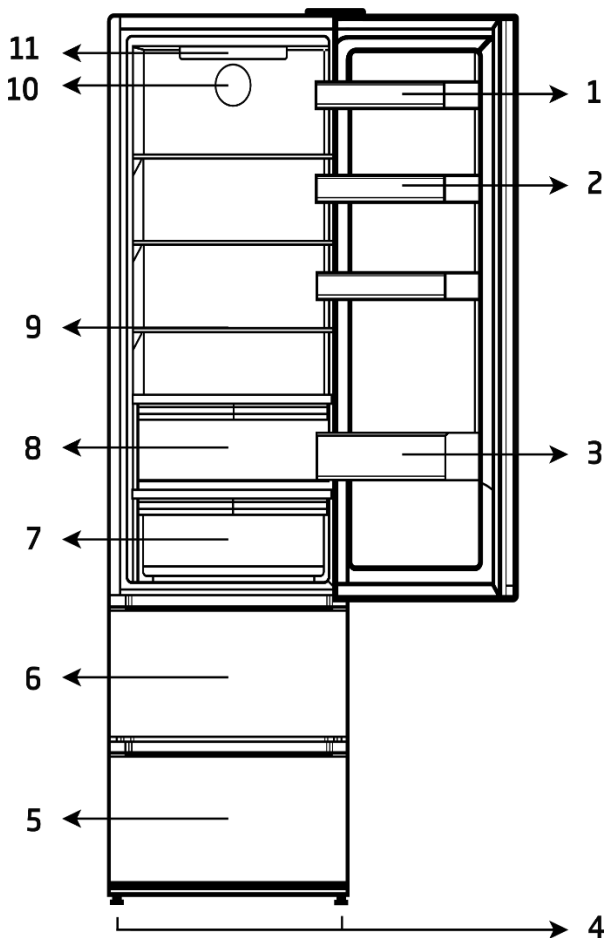

- |                                       |                                  |
|---------------------------------------|----------------------------------|
| 1. Mensole dello sportello regolabili | 7. Cassetto per frutta e verdura |
| 2. Scomparto per le uova              | 8. Scomparto dei latticini       |
| 3. Ripiano bottiglie                  | 9. Ripiani regolabili            |
| 4. Piedi anteriori regolabili         | 10. Ventola                      |
| 5. Scomparto freezer                  | 11. Luce                         |
| 6. Contenitore del ghiaccio           |                                  |

**\*Può non essere disponibile in tutti i modelli**

Le illustrazioni contenute in questa guida sono schematiche e potrebbero non corrispondere esattamente all'apparecchio in uso. Se le parti in oggetto non sono incluse nell'apparecchio acquistato, significa che sono da intendersi per altri modelli.

## 3 Installazione

Assicurarsi di leggere la sezione relativa alle istruzioni di sicurezza prima di procedere.

### 3.1. Posizione adeguata di montaggio

Per installare l'apparecchio contattare un Servizio Assistenza Autorizzato. Per preparare l'apparecchio all'uso, consultare le informazioni contenute nel manuale utente e assicurarsi che l'installazione elettrica e l'installazione idrica siano adeguate. Se non è così, chiamare un elettricista e un tecnico qualificati per far eseguire tutte le necessarie regolazioni.

	<b>AVVERTENZA:</b> Il produttore non sarà ritenuto responsabile per danni che possono derivare da procedure eseguite da persone non autorizzate.
	<b>AVVERTENZA:</b> L'apparecchio non deve essere collegato durante l'installazione. Altrimenti c'è rischio di morte o lesioni gravi!
	<b>AVVERTENZA:</b> Se la distanza dalla porta della stanza in cui deve essere collocato l'apparecchio è così stretta da impedire il passaggio dello stesso, rimuovere la porta e far passare l'apparecchio attraverso la porta ruotandolo di lato; se non funziona, contattare il Servizio di Assistenza Autorizzato.

- Posizionare l'elettrodomestico solo su superfici uniformi e piane per evitare dondoli.
- Installare l'elettrodomestico ad almeno 30 cm di distanza da fonti di calore, come piani cottura, forni, riscaldamento centrale e stufe e ad almeno 5 cm da forni elettrici.
- L'elettrodomestico non deve essere sottoposto alla luce solare diretta né tenuto in luoghi umidi dopo l'installazione.
- Intorno all'elettrodomestico deve esserci ventilazione appropriata per poter avere operatività efficiente. Se l'apparecchio deve essere posizionato in una nicchia nella parete, prestare attenzione a lasciare almeno 5 cm di distanza da soffitto e pareti laterali.

- Predisporre una distanza di almeno 5 cm per la circolazione dell'aria tra il lato posteriore dell'apparecchio e la parete per evitare la formazione di condensa sul pannello posteriore.
- L'apparecchio necessita di una circolazione dell'aria adeguata per funzionare in modo efficiente. Se l'apparecchio verrà collocato in una nicchia, ricordarsi di lasciare uno spazio libero di almeno 5 cm tra l'apparecchio e il soffitto, la parete posteriore e le pareti laterali.
- Se l'apparecchio verrà collocato in una nicchia, ricordarsi di lasciare uno spazio libero di almeno 5 cm tra l'apparecchio e il soffitto, la parete posteriore e le pareti laterali. Controllare se il componente di protezione della parete posteriore è in posizione (se fornito con l'apparecchio). Se il componente non è disponibile, o se è stato perso o è caduto, posizionare l'apparecchio in modo da lasciare uno spazio libero di almeno 5 cm tra la superficie posteriore dell'apparecchio e la parete della stanza. Lo spazio posteriore è importante per un funzionamento efficiente dell'apparecchio.

### 3.2. Regolazione dei piedini

Se l'apparecchio risulta sbilanciato dopo l'installazione, regolare i piedini sulla parte anteriore ruotandoli a destra o a sinistra.

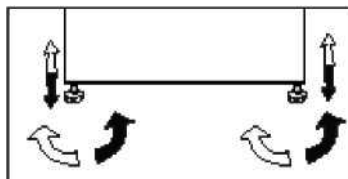

# Installazione

## 3.3. Collegamento elettrico

**AVVERTENZA:** Non eseguire collegamenti usando prolunghe o spine multiple.

**AVVERTENZA:** Cavi di alimentazione danneggiati devono essere sostituiti da un Agente Autorizzato dell'Assistenza.

In caso di installazione di due frigoriferi l'uno accanto all'altro, devono esservi almeno 4 cm di distanza tra di loro.

- La nostra azienda non sarà responsabile dei danni derivanti dall'uso dell'apparecchio senza messa a terra conforme e collegamento elettrico secondo i regolamenti nazionali.
- Una volta terminata l'installazione, il cavo di alimentazione deve essere a portata di mano.
- Non interporre prolunghe o prese multiple senza fili tra l'apparecchio e la presa a muro.

### **Avvertenza superficie calda.**

Le pareti laterali sono dotate di tubi refrigeranti per migliorare il sistema di raffreddamento. Il refrigerante ad alta temperatura può fluire attraverso queste aree, innalzando la temperatura delle superfici sulle pareti laterali. Questo fa parte del normale funzionamento dell'apparecchio e non richiede assistenza alcuna. Fare attenzione quando si toccano quelle aree.

## 3.4. Estrazione dei cestelli

### **A) Cestello superiore e vassoio per la pizza**

Per estrarre sia il cestello superiore che il vassoio per la pizza, tirare il cestello fino a quando si sente il clic della posizione di estrazione, come

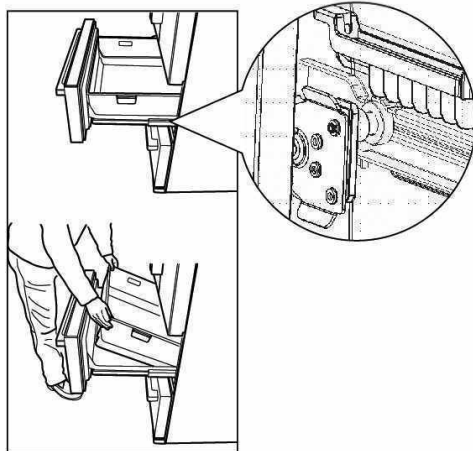
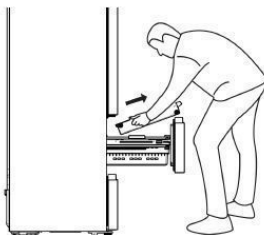

### **B) Cestello inferiore**

Il cestello inferiore non può essere estratto separatamente, ma deve essere estratto insieme alla porta, come descritto nella figura sottostante.

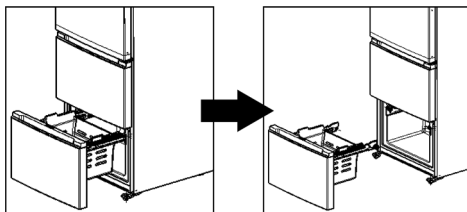

## 4 Preparazione

Assicurarsi di leggere la sezione relativa alle istruzioni di sicurezza prima di procedere.

- Per un apparecchio indipendente; questo apparecchio di refrigerazione non è destinato a essere utilizzato come apparecchio da incasso.
- Il frigorifero dovrà essere installato ad almeno 30 cm lontano da fonti di calore, come forni, riscaldamento centrale e stufe, e ad almeno 5 cm da forni elettrici e non deve essere esposto alla luce diretta del sole
- La temperatura ambiente della stanza in cui si installa il frigorifero deve essere di almeno +5°C. Far funzionare il frigorifero in condizioni di temperatura inferiore non è consigliabile in quanto l'efficienza potrebbe risentirne.
- Assicurarsi che l'interno del frigorifero sia ben pulito.
- In caso di installazione di due frigoriferi l'uno accanto all'altro, devono esservi almeno 2 cm di distanza tra di loro.
- Quando il frigorifero viene messo in funzione per la prima volta, osservare le seguenti istruzioni per le prime sei ore.
- Lo sportello non si deve aprire frequentemente.
- Deve funzionare vuoto senza alimenti all'interno.
- Non staccare il frigo dalla presa elettrica. Se si verifica un calo di potenza al di là del controllo dell'utente, vedere le avvertenze nella sezione "Soluzioni consigliate per i problemi".
- Conservare i materiali originali di imballaggio per futuri trasporti o spostamenti.
- Cestelli/cassetti in dotazione con lo scomparto Chiller devono essere sempre in uso per un basso consumo energetico e per migliori condizioni di conservazione.
- Il contatto degli alimenti con il sensore della temperatura nello scomparto freezer potrebbe far aumentare il consumo energetico dell'apparecchio. Pertanto è necessario evitare il contatto con i sensori.
- In alcuni modelli il pannello degli strumenti si spegne automaticamente 1 minuto dopo la chiusura dello sportello. Si riattiva quando lo sportello viene aperto o se viene premuto un pulsante.
- A causa della variazione di temperatura dovuta all'apertura/chiusura dello sportello dell'apparecchio durante il funzionamento, è normale che si formi della condensa sui ripiani dello sportello/del corpo e sui contenitori di vetro.
- Poiché l'aria calda e umida non penetra direttamente nell'apparecchio quando le porte non sono aperte, questo si regola e ottimizza le sue prestazioni in misura sufficiente a proteggere il cibo. Funzioni e componenti quali compressore, ventola, caloriferi, sbrinamento, illuminazione, display e via dicendo funzionano secondo necessità per consumare il minimo di energia in tali circostanze.
- Se sono presenti più opzioni, i ripiani in vetro devono essere posizionati in modo da non bloccare le uscite dell'aria sulla parete posteriore; preferibilmente le uscite dell'aria devono rimanere sotto il ripiano in vetro. Questa combinazione può aiutare a migliorare la distribuzione dell'aria e l'efficienza energetica.

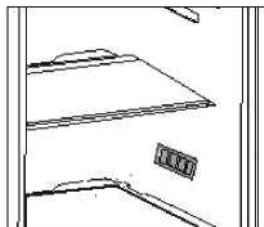

## 5 Funzionamento dell'apparecchio

### Pannello di controllo del prodotto

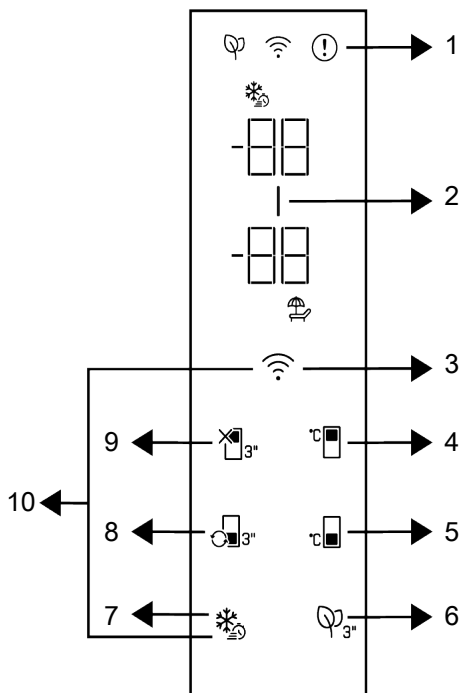

1 \* Indicatore di stato d'errore

3 \* Tasto wireless

5 \* Tasto di impostazione della temperatura dello scomparto congelatore

7 \* Tasto di congelamento rapido

9 \* Funzione dello scomparto raffreddatore OFF (Vacanza)

Leggere prima la sezione "Istruzioni di sicurezza"!

Le funzioni audio e video sul pannello indicatore assisteranno l'utente nell'utilizzo del prodotto.

2 \* Indicatore della funzione di risparmio energetico (display off)

4 \* Tasto di impostazione della temperatura dello scomparto raffreddatore

6 \* Tasto del modulo deodorante

8 \* Tasto di conversione dello scomparto

10 \* Tasto per il ripristino delle impostazioni della connessione wireless

**\*Opzionale:** Le funzioni mostrate sono opzionali, ci potrebbero essere differenze di forma e posizione nelle funzioni che si trovano sul pannello indicatore dell'elettrodomestico.

# Funzionamento dell'apparecchio

## 1. Spia condizione di errore

Questo indicatore sarà attivo quando il frigorifero non è in grado di eseguire un raffreddamento adeguato o in caso di errore del sensore. La lettera "E" sarà visualizzata sull'indicatore della temperatura dello scomparto congelatore e cifre come 1,2,3... saranno visualizzate sull'indicatore della temperatura dello scomparto raffreddatore. Queste cifre sull'indicatore forniscono informazioni al servizio assistenza autorizzato relative all'errore verificatosi. Quando si caricano alimenti caldi nello scomparto freezer o si tiene aperta la porta per un lungo periodo di tempo potrebbe visualizzarsi un punto esclamativo. Non si tratta di un guasto, questa avvertenza dovrà essere rimossa quando il cibo viene raffreddato o quando viene premuto un tasto qualsiasi.

## 2. Spia della funzione di risparmio energetico (Display Spento)

Quando la porta del prodotto non viene aperta o chiusa per un certo periodo di tempo, la funzione di risparmio energetico viene attivata automaticamente e il simbolo del risparmio energetico si illumina. Quando la funzione di risparmio energetico è attiva, tutti i simboli sul display, ad eccezione del simbolo del risparmio energetico, dovranno essere spenti. Quando la funzione di risparmio energetico è attiva, la pressione di qualsiasi tasto o l'apertura della porta disattiverà la funzione di risparmio energetico e i segnali del display torneranno ai livelli normali. La funzione di risparmio energetico è una funzione attiva per impostazione predefinita e non può essere annullata.

## 3. Tasto wireless

Questo tasto viene utilizzato per connettersi senza fili all'apparecchio tramite l'applicazione mobile HomeWhiz. Se si preme il tasto per un lungo periodo (3 secondi), sul display/indicatore il simbolo di connessione wireless lampeggerà lentamente (ad intervalli di 0,5 secondi). A questo punto sul prodotto viene visualizzata la rete domesti-

ca. Dopo aver raggiunto la connessione wireless con il prodotto, il simbolo di connessione wireless si illumina continuamente (fisso). Premendo questo tasto è possibile attivare/disattivare la connessione al termine della prima impostazione. Il simbolo della connessione wireless lampeggerà rapidamente (a intervalli di 0,2 sec.) fino a quando non viene stabilita la connessione. Quando la connessione è attiva, il simbolo della connessione wireless lampeggia in modo continuo (fisso). Se la connessione non può essere stabilita per un lungo periodo di tempo, controllare le impostazioni per la connessione e consultare la sezione "Risoluzione dei problemi" del manuale utente. Per la connessione wireless, utilizzare l'applicazione HomeWhiz. Le varie fasi di installazione sono descritte sull'applicazione durante l'installazione. È possibile accedere all'applicazione leggendo il codice QR disponibile sull'etichetta HomeWhiz del prodotto. L'applicazione può essere ottenuta da App Store per i dispositivi IOS o da Play Store per i dispositivi Android. Per ulteriori dettagli in merito, visitare il sito <https://www.homewhiz.com/>.

## 4. Tasto di impostazione della temperatura dello scomparto raffreddatore

Per lo scomparto raffreddatore è disponibile l'impostazione della temperatura. La pressione di questo tasto abiliterà l'impostazione della temperatura dello scomparto raffreddatore a 8 °C, 7 °C, 6 °C, 5 °C, 4 °C, 3 °C, 2 °C, e 1 °C.

## 5. Tasto di impostazione della temperatura dello scomparto Congelatore

L'impostazione della temperatura è disponibile per lo scomparto del congelatore. La pressione di questo tasto abiliterà l'impostazione della temperatura dello scomparto congelatore (freezer) a -18°C, 19°C, -20°C, -21°C, -22°C, -23°C e -24°C.

## 6. Tasto del modulo deodorante

Premere questo tasto per 3 secondi per attivare/disattivare la funzione deodorante. Quando la funzione deodorante è attiva,

# Funzionamento dell'apparecchio

l'icona del modulo deodorante è illuminata. Quando la funzione è attiva, il modulo deodorante sarà azionato periodicamente.

## 7. Tasto di congelamento rapido

Quando si preme il tasto di congelamento rapido, il simbolo del congelamento rapido ( ) si illumina e si attiva la funzione di congelamento rapido. La temperatura dello scomparto Congelatore è impostata a -27 °C. Premere nuovamente il tasto per annullare la funzione. La funzione di congelamento rapido sarà automaticamente annullata. Per congelare grandi quantitativi di alimenti freschi, premere il tasto di congelamento rapido prima di collocare gli alimenti all'interno dello scomparto congelatore.

## 8. Tasto di conversione dello scomparto

Quando si preme il tasto di conversione dello scomparto per 3 secondi, lo scomparto del congelatore commuta rispettivamente tra le modalità raffreddatore, spento e congelatore. Quando funziona come scomparto frigorifero/raffreddatore, la temperatura dello scomparto è impostata a 4°C. In caso di modalità OFF, l'indicatore della temperatura dello scomparto visualizzerà “- -”.

## 9. Tasto funzione dello scomparto raffreddatore Off (Vacanza)

Per attivare la funzione vacanza premere il tasto per 3 secondi. Viene attivata la modalità vacanza e il simbolo della vacanza si illumina. Sull'indicatore della temperatura dello scomparto raffreddatore sarà visualizzato “- -” e quindi lo scomparto non eseguirà il raffreddamento. Quando questa funzione è attivata, non è possibile conservare gli alimenti nello scomparto raffreddatore. Gli altri scomparti continuano a raffreddare secondo le temperature impostate in precedenza. Per annullare questa funzione, premere di nuovo il tasto per 3 secondi.

## 10. Tasto per il ripristino delle impostazioni della connessione wireless +

Per ripristinare le impostazioni di connessione wireless, i tasti Congelamento rapido e Connessione wireless devono essere premuti contemporaneamente per 3 secondi. Tutte le informazioni dell'utente registrate in precedenza vengono rimosse dal prodotto e le impostazioni della connessione wireless vengono ripristinate ai valori di fabbrica.

## 5.1. Conservazione nello scomparto alimenti freschi

- Tenere il frigorifero alla temperatura consigliata di 4°C.
- Gli alimenti vanno sigillati in modo adeguato per evitare cattivi odori o alterazioni del gusto.
- Non conservare quantità eccessive di cibo all'interno del frigorifero. Lasciare degli spazi tra gli alimenti, per consentire il passaggio dell'aria fredda intorno ad essi e per ottenere un raffreddamento migliore e più omogeneo.
- Per un tempo di apertura minore delle porte, gli alimenti consumati quotidianamente devono essere conservati nella parte anteriore dello scaffale.
- Lasciare dello spazio tra gli alimenti e le pareti interne, permettendo il passaggio dell'aria. Se si conservano gli alimenti a ridosso della parete posteriore, essi potrebbero congelarsi sulla parete posteriore. I cibi caldi e cotti devono essere raffreddati e a temperatura ambiente prima di essere conservati nel frigorifero.
- Successivamente, i cibi caldi possono essere conservati nei ripiani inferiori del frigorifero. Non mettere cibi caldi nelle vicinanze di cibi altamente deperibili.

## Funzionamento dell'apparecchio

- Scongela i cibi surgelati nello scomparto alimenti freschi. In questo modo è possibile utilizzare gli alimenti surgelati, per raffreddare lo scomparto alimenti freschi e risparmiare energia.
- Se la frutta tropicale acerba (mango, meloni, papaya, banane, ananas) viene conservata in frigo, il processo di maturazione può essere accelerato, ciò non è consigliabile in quanto causa tempi di conservazione più brevi. Tuttavia, la maturazione di frutti acerbi (mela, pera) può essere consentita per un certo periodo in frigorifero.
- Cipolla, aglio, zenzero e altre verdure con radice devono essere conservate al buio e al fresco, non in frigorifero.
- Quando si nota un alimento andato a male all'interno del frigorifero, esso deve essere buttato. Quando si notano cibi marci, pulire l'interno del frigo o gli accessori che erano in contatto con esso, per evitare contaminazioni.
- Il contenuto di grandi pentole di cibo, come quelle per zuppe o stufati, può essere suddiviso in contenitori poco profondi, per raffreddarsi rapidamente in frigorifero. Grandi porzioni di carne cotta e pollame intero dovrebbero essere divise in pezzi più piccoli, per lo stesso scopo. Non conservare gli alimenti non imballati vicino alle uova.
- Tenere frutta e verdura separate e conservare con alimenti simili: mele con mele, carote con carote. Frutta e verdura emettono gas diversi che possono causare il deterioramento di altri alimenti.
- Togliere le verdure a foglia dai sacchetti di plastica, avvolgerle in un tovagliolo di carta o in un strofinaccio prima di riporle in frigorifero. Non dimenticate di asciugarle se vengono risciacquate o bagnate prima della conservazione.
- Conservare frutta e verdura che potrebbe seccare in sacchetti di plastica forati o non sigillati per mantenere un ambiente umido e permettere comunque all'aria di circolare.
- Alimenti diversi vanno posizionati in aree diverse a seconda delle loro proprietà:

Si prega di verificare la classe climatica appropriata del vostro elettrodomestico indicata sulla targhetta. Una delle informazioni seguenti è valida per il tuo apparecchio in base alla Classe Climatica nominale.

- **SN** : Temperato Esteso: questo apparecchio di refrigerazione è destinato all'uso a temperature ambiente comprese tra 10°C e 32°C.
- **N** : Temperato: questo apparecchio di refrigerazione è destinato all'uso a temperature ambiente comprese tra 16°C e 32°C.
- **ST** : Subtropicale: questo apparecchio di refrigerazione è destinato all'uso a temperature ambiente comprese tra 16°C e 38°C.
- **T** : Tropicale: questo apparecchio di refrigerazione è destinato all'uso a temperature ambiente comprese tra 16°C e 43°C.

# Funzionamento dell'apparecchio

Alimenti	Ubicazione
Uova	Ripiano porta
Prodotti lattiero-caseari (burro, formaggio)	Se disponibile, scomparto biofresh o chiller Scaffali più bassi
Frutta, verdura e insalata	Scomparto frutta e verdura, scomparto crisper o EverFresh+ (se
Carne fresca, pollame, pesce fresco, salsicce, cibi cotti	Se disponibile, scomparto biofresh o chiller Ripiano più basso
Alimenti pronti al consumo, prodotti confezionati, conserve, prodotti in scatola, prodotti in salamoia	Ripiani superiori o ripiano sulla porta
Bevande, bottiglie, condimenti, spuntini, snack	Ripiano porta
Avanzi	Ripiani centrali

## Conservazione nello scomparto congelatore

- Si raccomanda di mantenere il congelatore a -20 °C, salvo in condizioni ambientali estreme.
  - 4-6 ore prima del congelamento, attivare la funzione di congelamento rapido per ottenere un congelamento più rapido.
  - Gli alimenti caldi vanno conservati a temperatura ambiente prima di essere collocati nello scomparto congelatore.
  - Consigliamo di confezionare gli alimenti prima di riporli all'interno del congelatore.
  - Al fine di evitarne la scadenza, annotare la data di congelamento, il limite di tempo e il nome dell'alimento sulla confezione, in base ai periodi di conservazione dei diversi prodotti alimentari.
  - Non superare i tempi di conservazione degli alimenti raccomandati dai produttori di alimenti. Estrarre solo il quantitativo di cibo che serve dal congelatore.
  - Consumare rapidamente i cibi scongelati. Gli alimenti scongelati non possono essere ricongelati, se non sono cotti. Non è sicuro consumare alimenti freschi non cotti e ricongelati.
- Gli alimenti tagliati a piccole porzioni si congelano più rapidamente e sono più facili da scongelare e cucinare.
  - Quando vengono congelati alimenti freschi, evitare che gli stessi entrino in contatto con alimenti già surgelati. Ciò potrebbe causare lo scongelamento di alimenti già congelati.

# Funzionamento dell'apparecchio

**Quando vengono conservati alimenti surgelati a livello commerciale, attenersi a queste linee guida:**

- Seguire sempre le linee guida del produttore relative alla durata di conservazione degli alimenti. Attenersi scrupolosamente a queste linee guida!
- Cerca di mantenere il più breve possibile il tempo che intercorre tra l'acquisto e la conservazione, in modo da preservare la qualità del cibo.
- Acquistare alimenti surgelati che sono stati conservati ad una temperatura di -18 °C o inferiore.
- Evitare di acquistare alimenti che presentano ghiaccio o gelo sulla confezione. Ciò indica che i prodotti potrebbero essere stati parzialmente scongelati e ricongelati. Gli aumenti di temperatura influiscono sulla qualità degli alimenti.
- Ad eccezione di condizioni ambientali estreme, se la temperatura è impostata sui valori consigliati di +4°C / -20°C, la freschezza complessiva sarà prolungata all'interno dei comparti degli alimenti freschi e del congelatore. Se la temperatura dello scomparto alimenti freschi è impostata a una temperatura più fredda, la frutta e la verdura fresca potrebbero parzialmente congelarsi o ghiacciarsi, mentre una temperatura più calda può causare un deterioramento più rapido di alimenti altamente deperibili (prodotti lattiero-caseari, prodotti a base di carne).
- Si consiglia una temperatura di 4°C per lo scomparto alimenti freschi e -20°C per lo scomparto congelatore, per ottenere una migliore conservazione degli alimenti.

## 5.2. Cambiare la lampadina di illuminazione

Per cambiare lampadina/LED utilizzati per illuminare il frigorifero, rivolgersi al Servizio Assistenza Autorizzato.

Le lampadine utilizzate per questo apparecchio non sono adatte all'illuminazione di un'abitazione. Lo scopo di questa lampadina è quello di aiutare l'utente a collocare gli alimenti nel frigorifero/congelatore in modo sicuro e confortevole. Le lampadine utilizzate in

# Funzionamento dell'apparecchio

questo apparecchio devono sopportare condizioni fisiche estreme come temperature inferiori a -20 °C.

**(solo congelatori a cassetta e verticali)**

## 5.3. Modifica della direzione di aperture dello sportello

La direzione di apertura dello sportello del frigorifero può essere modificata secondo il luogo in cui il frigorifero stesso sarà utilizzato. Per farlo, chiamare l'assistenza autorizzata più vicina.

## 5.4. Avvertenza apertura sportello

Un segnale audio di avvertenza viene emesso quando lo sportello dello scomparto frigo o freezer viene lasciato aperto per un certo periodo di tempo. Questo segnale audio di avvertenza si azzerà quando viene premuto un pulsante sull'indicatore o quando lo sportello è chiuso.

## 5.5. Cassetto (Cassetto frutta e verdura

Il cassetto frutta e verdura del frigorifero è stato pensato per tenere fresche le verdure preservando al tempo stesso il loro grado di umidità. A tal fine, all'interno del cassetto, la circolazione complessiva dell'aria fredda è più intensa. Consigliamo di tenere frutta e verdura all'interno di questo scomparto. Tenere le verdure con foglie verdi e i frutti in luoghi separati, al fine di prolungarne la durata.

## 5.6. Scomparto dei latticini (conservazione a freddo

Fornisce una temperatura inferiore all'interno dello scomparto refrigeratore. Utilizzare questo cassetto per conservare prodotti di gastronomia (salumi, salsicce, latticini ecc.) che richiedono una temperatura di conservazione inferiore o prodotti a base di carne, pollo o pesce destinati al consumo immediato. Non conservare frutta e verdura in questo cassetto.

## 5.7. Congelamento di alimenti freschi

- 8 ore prima di congelare gli alimenti freschi, attivare la funzione di congelamento rapido.
- Per preservare la qualità degli alimenti, i cibi collocati nello scomparto del congelatore devono essere congelati il più rapidamente possibile; a tal fine, utilizzare il congelamento rapido.
- Il congelamento degli alimenti freschi prolunga il tempo di conservazione nello scomparto freezer.
- Chiudere i cibi in sacchetti sigillati e chiudere ermeticamente.
- Assicurarsi che gli alimenti siano imballati prima di metterli nel congelatore. Utilizzare sacchetti per congelatori, carta stagnola e carta impermeabile, sacchetti di plastica o materiali di imballaggio simili al posto della carta da imballaggio tradizionale.

Il ghiaccio nello scomparto di congelamento si scongela automaticamente.
--

- Prima di congelare, contrassegnare ogni confezione di cibo scrivendo la data sulla confezione. In questo modo sarà possibile determinare la freschezza di ogni confezione ogni volta che si apre il congelatore. Tenete gli alimenti con scadenza ravvicinata nella parte anteriore per assicurarvi che vengano utilizzati per primi.
- Gli alimenti congelati devono essere utilizzati immediatamente dopo lo scongelamento e non devono essere congelati nuovamente.
- Non congelare quantità di cibo troppo grandi in una volta sola.

# Funzionamento dell'apparecchio

Impostazione temperatura scomparto freezer	Impostazione temperatura scomparto refrigeratore	Dettagli
-18°C	4°C	Queste sono le impostazioni predefinite consigliate.
-20,-22 o -24°C	4°C	Queste impostazioni sono consigliate quando la temperatura ambiente supera i 30°C.
Quick Freeze (congelamento rapido)	4°C	Usare quando si desidera congelare gli alimenti in poco tempo. A fine processo, l'apparecchio ritorna nella posizione iniziale.
-18°C o inferiore	2°C	Utilizzare queste impostazioni se si ritiene che il scomparto refrigeratore non sia sufficientemente freddo a causa della temperatura ambiente o dell'apertura frequente dello sportello.

## 5.8. Consigli per la conservazione di alimenti surgelati

Lo scomparto deve essere regolato ad almeno -18°C.

1. Riporre gli alimenti nel congelatore il più rapidamente possibile per evitare lo scongelamento.
2. Prima di congelare del cibo, controllare la "Data di scadenza" sulla confezione per assicurarsi che non sia scaduto.
3. Assicurarsi che la confezione del cibo non sia danneggiata.

## 5.9. Dettagli sul congelatore

Come previsto dalle norme IEC 62552, il congelatore deve avere la capacità di congelare 4,5 kg di alimenti a -18°C o a temperature inferiori in 24 ore per ogni 100 litri di volume del vano congelatore. Gli alimenti possono essere conservati per periodi prolungati solo a una temperatura pari o inferiore a -18°C.

È possibile conservare gli alimenti freschi per mesi (in un congelatore a una temperatura di 18°C o inferiore). Gli alimenti da congelare non devono entrare in contatto con gli alimenti già congelati all'interno per evitare uno scongelamento parziale. Bollire le verdure e filtrare l'acqua per prolungare il tempo di conservazione dei surgelati. Dopo il filtraggio,

riporre gli alimenti in confezioni ermetiche e metterli nel congelatore. Banane, pomodori, lattuga, sedano, uova sode, patate e altri alimenti simili non devono essere congelati. Se questo cibo marisce, solo i valori nutrizionali e le qualità alimentari ne risentono negativamente. In caso di putrefazione, non vi è dubbio che questa possa rappresentare una minaccia per la salute dell'uomo.

## 5.10. Posizionamento degli alimenti

Ripiani dello scomparto freezer	Diversi alimenti come carne, pesce, verdura ecc.
Ripiani scomparto Cooler	Prodotti alimentari all'interno di vasi, piatti contenitori, uova (in contenitore chiusi)
Ripiano sportello scomparto refrigeratore	Alimenti o bevande piccoli e confezionati
Cestino per verdure	Frutta e verdura
Scomparto cibi freschi	Gastronomia (alimenti per la prima colazione, prodotti a base di carne da consumare in tempi brevi)

## 6 Manutenzione e pulizia

Assicurarsi di leggere la sezione relativa alle

istruzioni di sicurezza prima di procedere.

Consigliamo di scollegare l'apparecchio prima della pulizia.

Per i prodotti non-No Frost, si verifica la

formazione di gocce di acqua e ghiaccio fino allo spessore di un dito sulla parete posteriore dello scomparto frigo.

Utilizzare solo panno umido in microfibra

per pulire la superficie esterna dell'apparecchio. Spugne e altri tipi di panni per la pulizia possono graffiare la superficie.

Utilizzare acqua tiepida per pulire

l'armadietto del frigorifero e asciugarlo. Utilizzare un panno umido intriso di una

soluzione composta da un cucchiaino di bicarbonato di soda e da circa mezzo litro di acqua e pulire l'interno, quindi asciugare.

Assicurarsi che l'acqua non penetri nel quadro di comando della temperatura.

Se il frigorifero non viene usato per un

lungo periodo di tempo, scollegare il cavo di alimentazione, rimuovere tutti gli alimenti dal suo interno, pulirlo e lasciare lo sportello aperto.

Controllare le guarnizioni dello sportello

periodicamente per garantire che siano pulite e che non siano presenti particelle di cibo.

Per rimuovere il vassoio dello sportello,

rimuovere tutto il contenuto e spingere semplicemente il vassoio verso l'alto.

Il cloro provoca

corrosione su tali superfici di metallo. Non utilizzare strumenti taglienti e abrasivi, sapone, detersivi domestici, detersivi, cherosene, olio combustibile, vernice ecc. per evitare la rimozione e la deformazione delle impronte sulla parte in plastica. Usare acqua tiepida e un panno morbido per pulire e asciugare l'apparecchio.

### Protezione delle superfici di plastica

Non mettete oli liquidi o pietanze cucinate

con l'olio nel frigorifero in contenitori non sigillati, perché danneggiano le superfici di plastica del frigorifero. In caso di fuoriuscita di olio sulle superfici in plastica, pulire e asciugare le parti della superfici con acqua tiepida.

## 7 Risoluzione dei problemi

Prima di chiamare il servizio assistenza rivedere la lista precedente. Si risparmierà tempo e denaro. Questa lista comprende frequenti reclami che non derivano da difetti di lavorazione o dai materiali utilizzati. Alcune delle funzioni descritte qui potrebbero non esistere nel proprio apparecchio.

### **Il frigorifero non funziona.**

- La spina non è inserita correttamente nella presa. >>> Inserire in modo sicuro la spina nella presa.
- Il fusibile della presa a cui è collegato il frigorifero o il fusibile principale sono saltati. >>> Controllare il fusibile.

### **Condensa sulla parete laterale dello scomparto frigo (MULTIZONE, COOL CONTROL e FLEXI ZONE).**

- Lo sportello è stato aperto con eccessiva frequenza. >>> Non aprire e chiudere lo sportello del frigorifero con eccessiva frequenza.
- L'ambiente è molto umido. >>> Non installare il frigorifero in luoghi molto umidi.
- Gli alimenti che contengono liquidi sono conservati in contenitori aperti. >>> Non conservare alimenti che contengono liquido in contenitori aperti.
- Lo sportello del frigorifero è lasciato aperto. >>> Chiudere lo sportello del frigorifero.
- Il termostato è impostato ad un livello molto freddo. >>> Impostare il termostato ad un livello adatto.

### **Il compressore non funziona**

- La protezione termica del compressore è inattiva in caso di mancanza di corrente o di mancato collegamento alla presa, se il sistema di raffreddamento non è ancora stato regolato. Il frigorifero comincerà a funzionare dopo circa 6 minuti. Chiamare il servizio assistenza se il frigorifero non inizia a funzionare al termine di questo periodo.
- Il frigorifero è nel ciclo di sbrinamento. >>> Si tratta di una cosa per un frigorifero con sbrinamento completamente automatico. Il ciclo di sbrinamento si verifica periodicamente.

- L'elettrodomestico non è collegato alla presa. >>> Accertarsi che la spina sia inserita nella presa.
- Le regolazioni di temperatura non sono eseguite in modo corretto. >>> Selezionare il valore di temperatura adatto.
- Vi è una mancanza di alimentazione. >>> Il frigorifero torna ad un funzionamento normale quando viene ripristinata l'alimentazione.

### **Il rumore aumenta quando il frigorifero sta lavorando.**

- La performance operativa del frigorifero può cambiare secondo i cambiamenti della temperatura ambiente. Si tratta di una cosa normale e non di un guasto.

### **Il frigorifero funziona frequentemente o per lunghi periodi.**

- Il nuovo apparecchio è più grande del precedente. I frigoriferi più grandi lavorano per un più lungo periodo di tempo.
- La temperatura ambiente può essere alta. >>> È normale che l'apparecchio funzioni per periodi più lunghi in ambienti caldi.
- Il frigorifero è stato collegato alla presa di recente o è stato riempito di cibo. >>> Quando il frigorifero è stato appena collegato all'alimentazione o caricato con alimenti, ci vuole più tempo per raggiungere la temperatura impostata. Questo è normale.
- Grandi quantità di cibo caldo sono state recentemente inserite. >>> Non inserire alimenti caldi nel frigorifero.
- Le porte potrebbero essere aperte di frequente o lasciate a aperte per molto tempo. >>> L'aria tiepida entrata nel frigorifero ne provoca il funzionamento per un periodo più lungo. Non aprire gli sportelli di frequente.
- Lo sportello del freezer o dello scomparto frigo sono rimasti aperti. >>> Controllare se gli sportelli sono perfettamente chiusi.
- Il frigo è regolato a temperatura molto bassa. >>> Regolare la temperatura del frigorifero ad un livello più alto e attendere fino a che la stessa sia acquisita.

## Risoluzione dei problemi

- La chiusura dello sportello del frigorifero o del freezer può essere usurata, rotta o non inserita in modo appropriato. >>> Pulire o sostituire la guarnizione. Guarnizioni danneggiate/rotte provocano il funzionamento del frigo per periodi più lunghi per mantenere la temperatura corrente.

### **La temperatura ambiente è molto bassa mentre la temperatura del frigorifero è sufficiente.**

- La temperatura del freezer è regolata a temperatura molto bassa. >>> Regolare la temperatura ad un livello più alto e controllare.

### **La temperatura ambiente è molto bassa mentre la temperatura del freezer è sufficiente.**

- La temperatura del frigo è regolata a temperatura molto bassa. >>> Regolare la temperatura ad un livello più alto e controllare.

### **Gli alimenti che sono nei cassetti dello scomparto frigo sono congelati.**

- La temperatura del frigo è regolata su un valore molto alto. >>> Regolare la temperatura del frigo ad un livello più basso e controllare.

### **La temperatura di frigo o freezer è molto bassa.**

- La temperatura del frigo è regolata su un valore molto alto. >>> L'impostazione della temperatura dello scomparto frigo provoca effetti sulla temperatura del freezer. Cambiare le temperature di frigo o freezer e aspettare finché i relativi scomparti non raggiungono una temperatura sufficiente.
- Gli sportelli sono aperti con eccessiva frequenza o sono stati lasciati aperti a lungo. >>> Non aprire gli sportelli di frequente.
- Lo sportello è aperto. >>> Chiudere completamente lo sportello.
- Il frigorifero è stato recentemente collegato all'alimentazione o caricato con alimenti. >>> Questo è normale. Quando il frigorifero è stato appena collegato all'alimentazione o caricato con alimenti, ci vuole più tempo per raggiungere la temperatura impostata.

- Grandi quantità di cibo caldo sono state recentemente inserite. >>> Non inserire alimenti caldi nel frigorifero.

### **Vibrazioni o rumore.**

- Il pavimento non è orizzontale o stabile. >>> Se il frigorifero ondeggia quando è mosso lentamente, equilibrarlo regolando i piedini. Accertarsi anche che il pavimento sia in piano e forte abbastanza da sopportare il frigorifero.
- Gli articoli messi sul frigorifero possono provocare rumore. >>> Rimuovere gli articoli da sopra al frigorifero.

### **Ci sono rumori che provengono dal frigorifero come gocciolamenti, spruzzo di liquidi, ecc.**

- Il flusso di liquido e gas si verifica secondo i principi operativi del frigorifero. Si tratta di una cosa normale e non di un guasto.

### **Dal frigorifero si sente un fischio.**

- Le ventole sono usate per raffreddare il frigorifero. Si tratta di una cosa normale e non di un guasto.

### **Condensa sulla parete interna del frigorifero.**

- Il clima caldo/umido aumenta il ghiaccio e la condensa. Si tratta di una cosa normale e non di un guasto.
- Gli sportelli sono aperti con eccessiva frequenza o sono stati lasciati aperti a lungo. >>> Non aprire gli sportelli di frequente. Chiuderli se sono aperti.
- Lo sportello è aperto. >>> Chiudere completamente lo sportello.

### **Umidità al di fuori del frigorifero o tra le porte.**

- Potrebbe esserci umidità nell'aria; questo è normale nei climi umidi. Al diminuire dell'umidità, la condensa scompare.

### **Odore cattivo dentro al frigorifero.**

- Non viene eseguita una pulizia regolare. >>> Pulire regolarmente l'interno del frigorifero con una spugna, acqua tiepida o carbonato di sodio diluito in acqua.
- Alcuni contenitori o alcuni materiali per la confezione possono provocare odori. >>> Usare contenitori diversi o marche diverse.

## Risoluzione dei problemi

- Gli alimenti sono posti nel frigorifero in contenitori non coperti. >>> Tenere gli alimenti in contenitori chiusi. I microrganismi che fuoriescono da contenitori non coperti possono provocare odori sgradevoli.
- Rimuovere gli alimenti scaduti e che si sono rovinati nel frigorifero.

### **Lo sportello non è chiuso.**

- Gli imballaggi degli alimenti impediscono la chiusura dello sportello. >>> Sostituire le confezioni che ostruiscono lo sportello.
- Il frigorifero non è completamente poggiato sul pavimento. >>> Regolare i piedini per bilanciare il frigorifero.
- Il pavimento non è orizzontale o forte. >>> Accertarsi che il pavimento sia in piano, forte e in grado di sopportare il frigorifero.

### **Gli scomparti frutta e verdura sono bloccati.**

- Gli alimenti potrebbero toccare il tetto del cassetto. >>> Risistemare gli alimenti nel cassetto.

### **Se la superficie dell'apparecchio è bollente.**

- Quando l'apparecchio è in funzione, possono essere osservate alte temperature tra i due sportelli, sui pannelli laterali e sul grill posteriore. Ciò è normale e non richiede manutenzione!

## DISCLAIMER/AVVERTENZAS

Alcuni guasti (semplici) possono essere gestiti adeguatamente dall'utente finale senza che si verifichino problemi di sicurezza o di utilizzo non sicuro, a condizione che vengano eseguiti entro i limiti e in conformità alle seguenti istruzioni (vedere la sezione "Autoriparazione").

Pertanto, se non diversamente autorizzato nella sezione "Autoriparazione" di seguito, le riparazioni devono essere effettuate da riparatori professionisti registrati per evitare problemi di sicurezza. Un riparatore professionale registrato è un professionista a cui il produttore ha concesso l'accesso alle istruzioni e all'elenco delle parti di ricambio di questo apparecchio secondo i metodi descritti negli atti legislativi ai sensi della direttiva 2009/125/CE.

**Tuttavia, solo gli agenti di assistenza (cioè i riparatori professionali autorizzati) raggiungibili tramite il numero di telefono indicato nel manuale utente/della scheda di garanzia o tramite il rivenditore autorizzato possono fornire assistenza in base ai termini della garanzia. Pertanto, si ricorda che le riparazioni effettuate da riparatori professionisti (non autorizzati da Beko) annullano la garanzia.**

### Auto-riparazione

L'utente finale può effettuare l'auto-riparazione dei seguenti pezzi di ricambio: maniglie, cerniere, vassoi, cestini e guarnizioni dello sportello (un elenco aggiornato è disponibile anche su support.beko.com a partire dal 1° marzo 2021).

Inoltre, per garantire la sicurezza dell'apparecchio e prevenire il rischio di gravi lesioni, la suddetta auto-riparazione deve essere eseguita seguendo le istruzioni contenute nel manuale utente per l'auto-riparazione o disponibili su support.beko.com. Per la vostra sicurezza, staccate la spina dell'apparecchio prima di tentare qualsiasi riparazione.

I tentativi di riparazione da parte degli utenti finali per parti non incluse in tale elenco e/o non seguendo le istruzioni contenute nei manuali utente per l'auto-riparazione o disponibili sul sito support.beko.com, potrebbero causare problemi di sicurezza non imputabili a Beko e invalidare la garanzia dell'apparecchio.

Pertanto, si raccomanda vivamente agli utenti finali di astenersi dal tentare di effettuare riparazioni che non rientrano nell'elenco dei pezzi di ricambio indicati, rivolgendosi in questi casi a riparatori professionali autorizzati o registrati. Al contrario, tali tentativi da parte degli utenti finali possono causare problemi di sicurezza e danneggiare l'apparecchio, con conseguenti incendi, allagamenti, folgorazioni e gravi lesioni personali.

A titolo esemplificativo, ma non esaustivo, le seguenti riparazioni devono essere affidate a riparatori professionali autorizzati o registrati: compressore, circuito di raffreddamento, scheda principale, scheda inverter, scheda display ecc.

Il produttore/venditore non può essere ritenuto responsabile in caso di mancata osservanza di quanto sopra da parte degli utenti finali.

La disponibilità dei pezzi di ricambio del frigorifero acquistato è di 10 anni.

In questo periodo, i pezzi di ricambio originali saranno a disposizione per garantire il corretto funzionamento del frigorifero

La durata minima della garanzia del frigorifero acquistato è di 24 mesi.

Questo apparecchio è dotato di una fonte di illuminazione di classe energetica "G".

La fonte di illuminazione di questo apparecchio deve essere sostituita solo da riparatori professionisti.







4579330647 / AD

MK,HU,EL,IT