

# SENCOR®

STM 7651WS  
STM 7630RS  
STM 7632WP



**KONYHAI ROBOTGÉP GORDON**

Az eredeti útmutató fordítása



**SENCOR®**

**STM 7651WS  
STM 7630RS  
STM 7632WP**



**A**

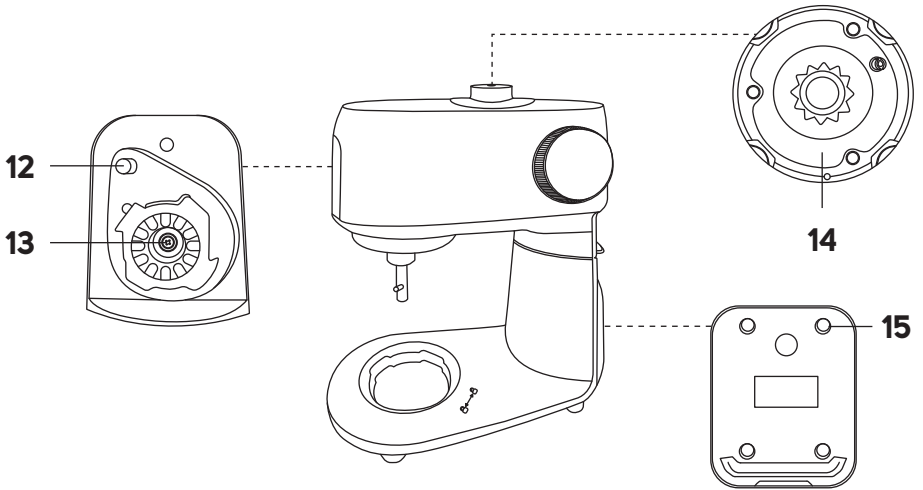
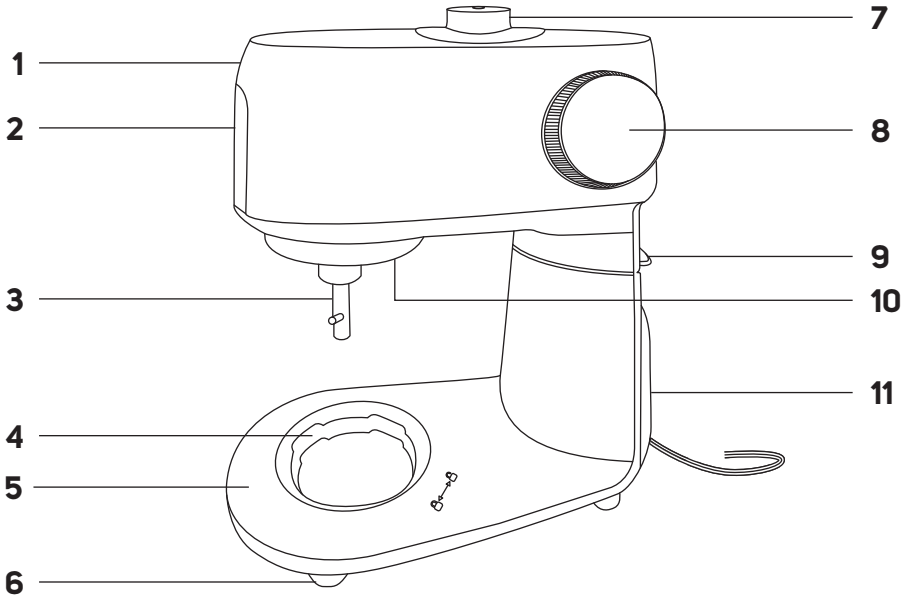

**B**

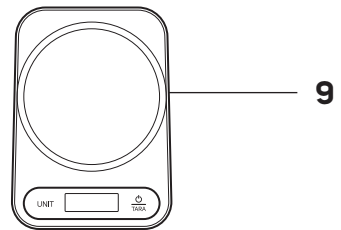
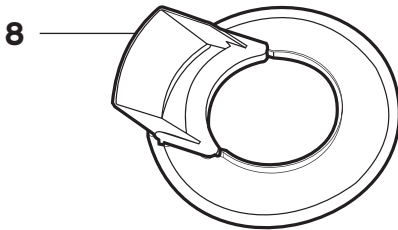
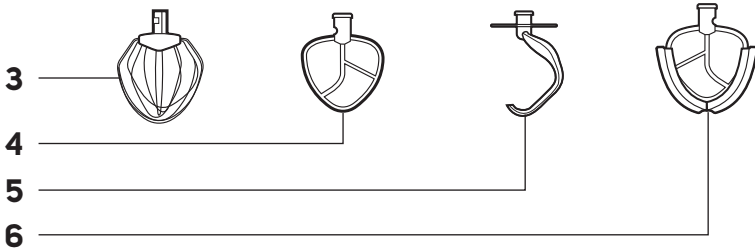
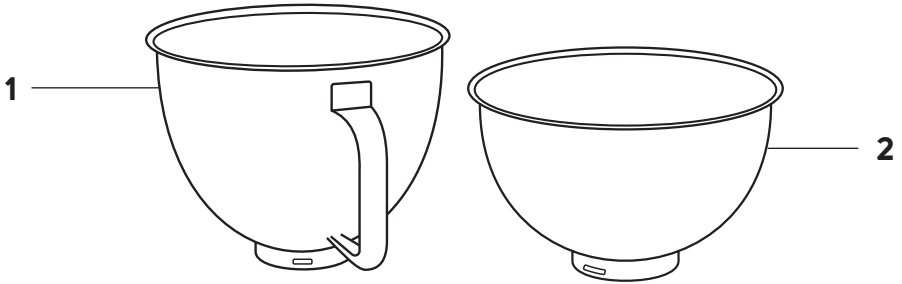

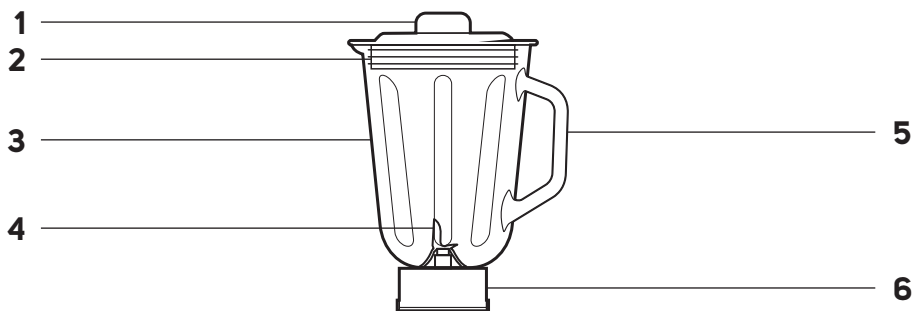
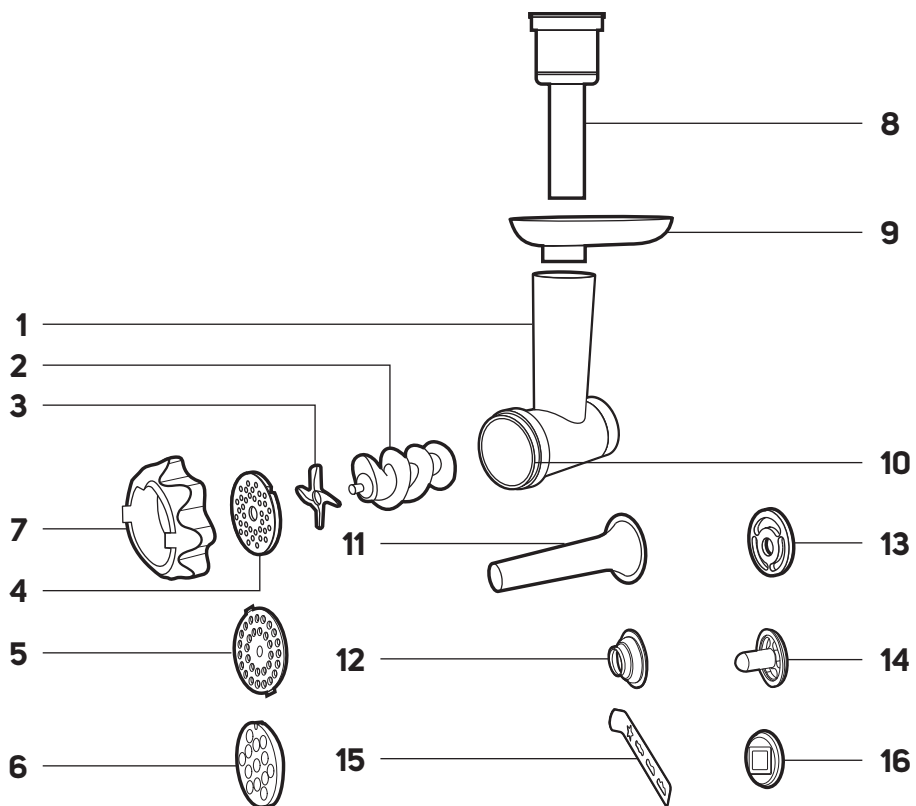
**C****D**

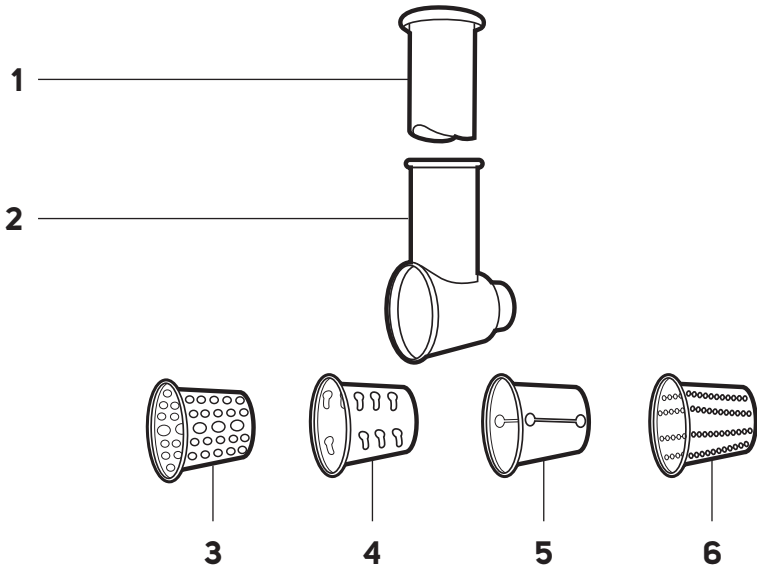
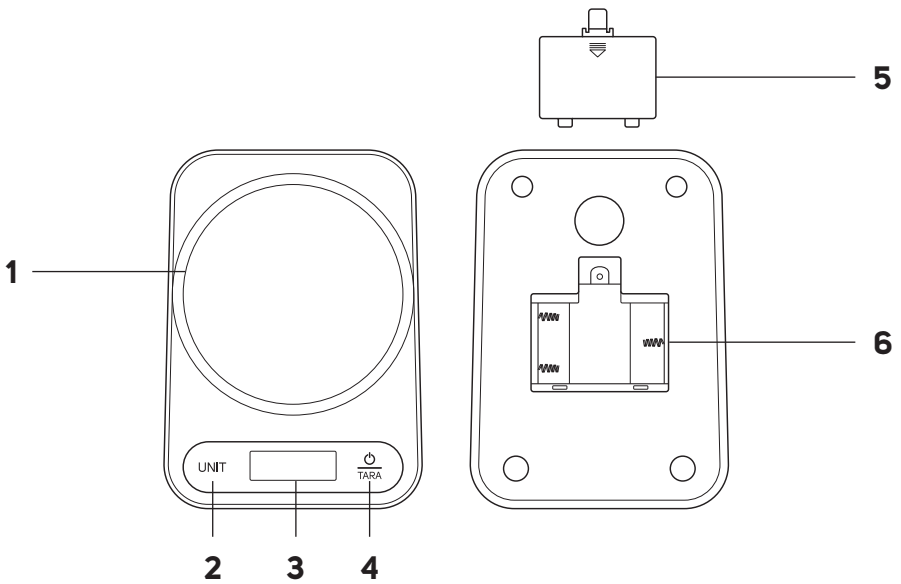
**E****F**

**G1**

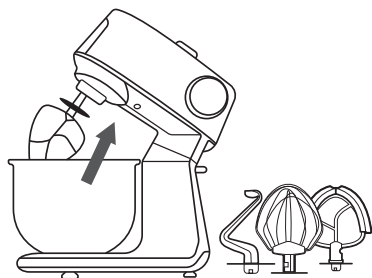

**G2**

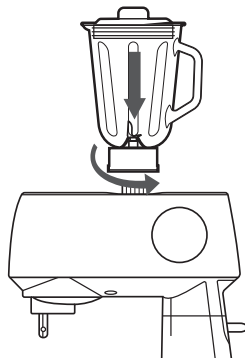

**G3**

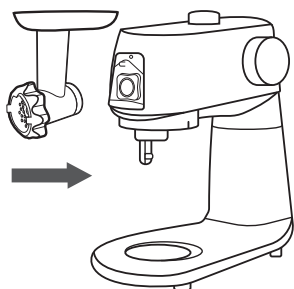

**G4**

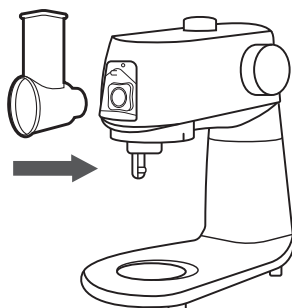

**G5**

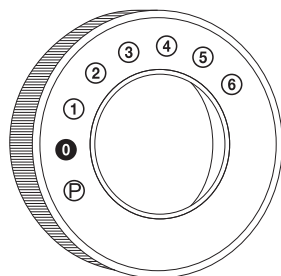

**H1**

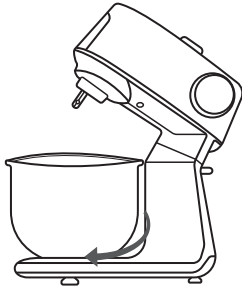

**H2**

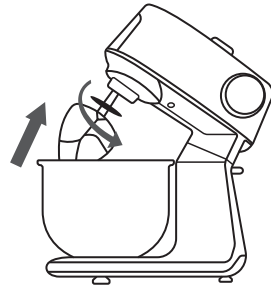

**H3**

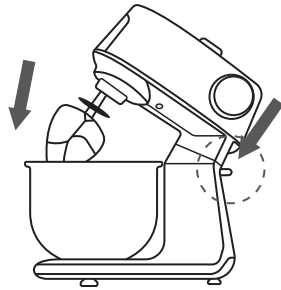

**H4**

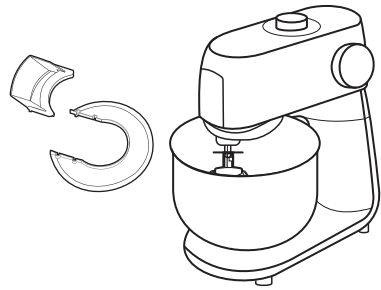

**H5**

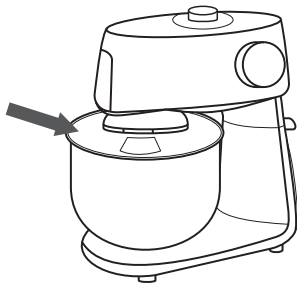

**H6**

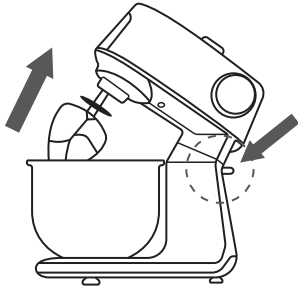

**H7**

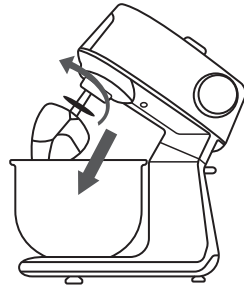

**H8**



11

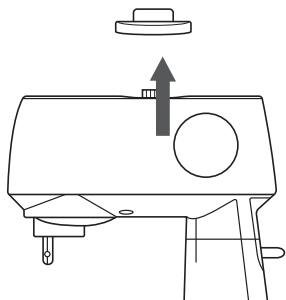

12

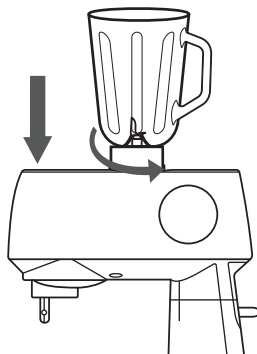

13

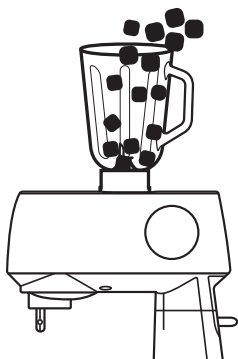

14

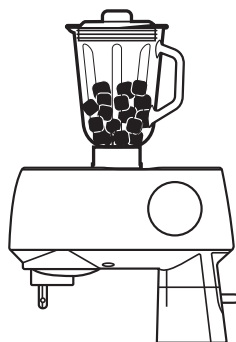

15

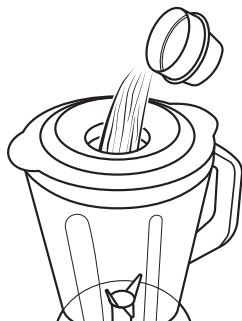

16

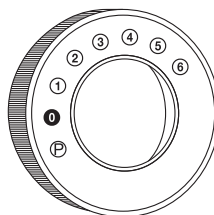

**J1**

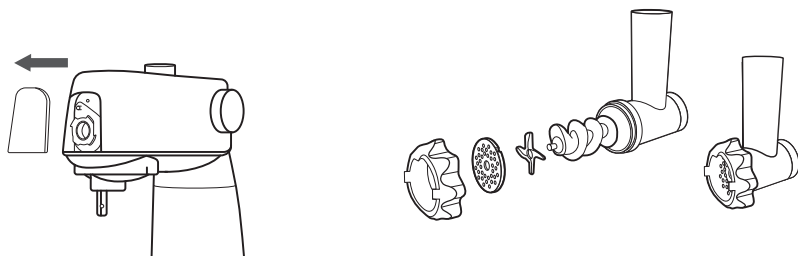

**J2**

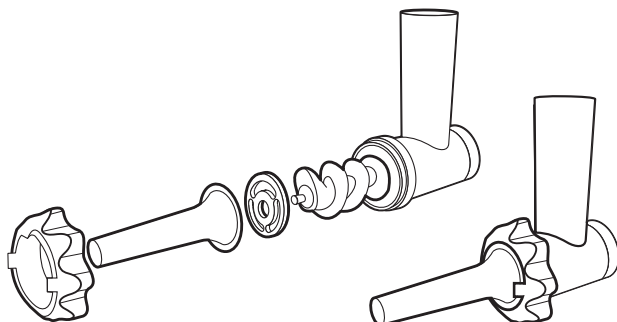

**J3**

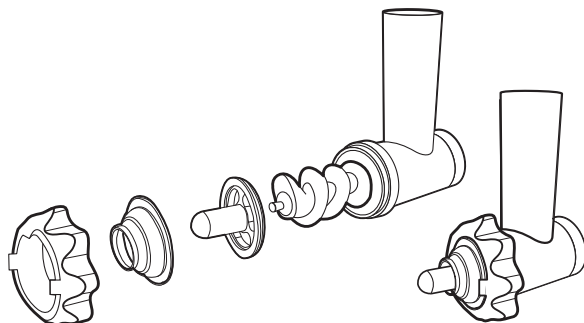

**J4**

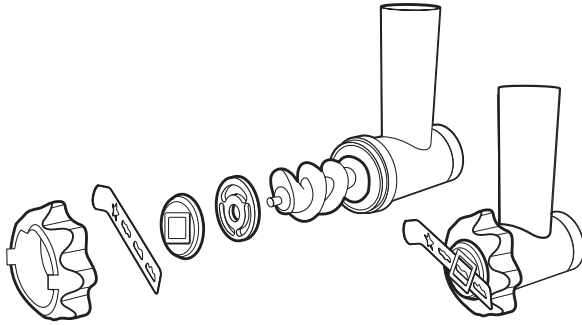

**J5**

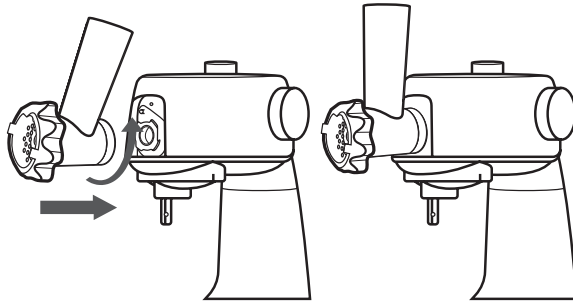

**J6**

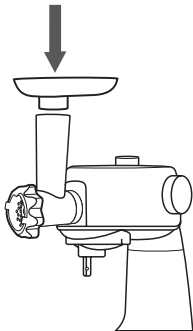

**J7**

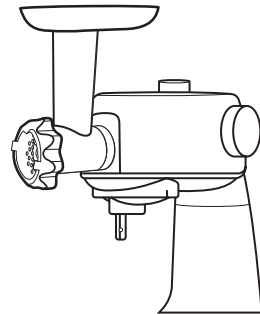

**J8**

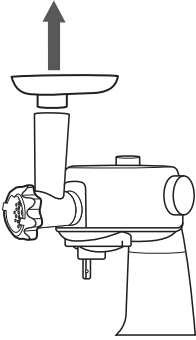

**J9**

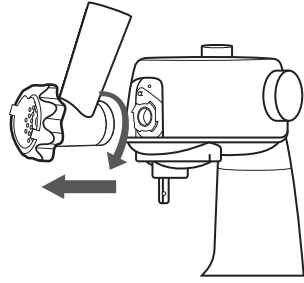

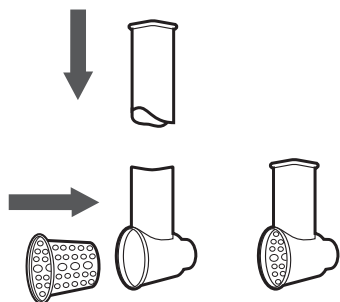
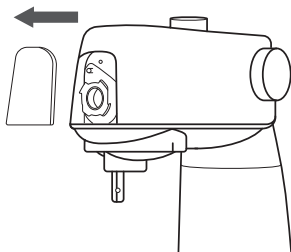
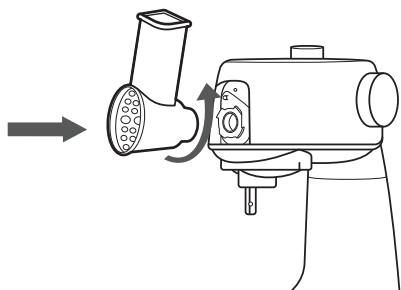
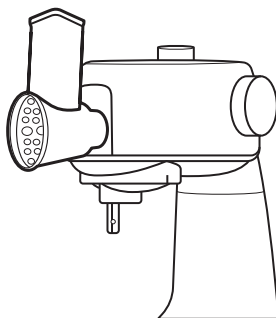
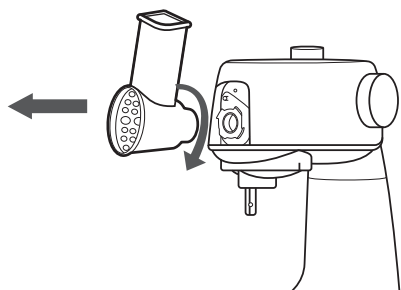
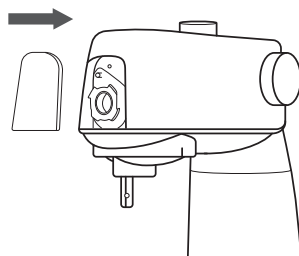
**K1****K2****K3****K4****K5****K6**

L

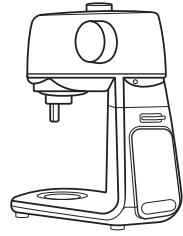
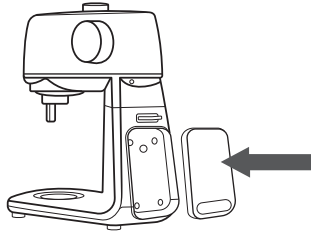
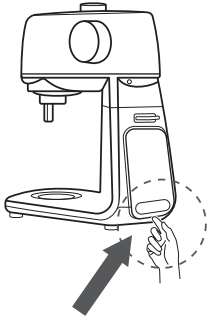

## FONTOS BIZTONSÁGI UTASÍTÁSOK

### FIGYELMESEN OLVASSA EL, ÉS ŐRIZZE MEG KÉSŐBBI FELHASZNÁLÁS CÉLJÁBÓL.

#### Általános figyelmeztetések

- A készüléket gyermekek nem használhatják. A készüléket és a tápkábelt gyermekektől távol kell tartani.
- A készüléket csökkent értelmi, mentális és fizikai képességű személyek csak abban az esetben használhatják, ha felügyelet alatt vannak, vagy ha ismertették velük a készülék biztonságos használati módját, és tisztában vannak az esetleges veszélyekkel.
- Gyermekeknek tilos a készülékkel játszani.
- A felhasználó által végzett tisztítást és karbantartást nem végezhetik gyermekek.
- Ha a tápkábel sérült, a cserét bízza szervizközponttal, hogy elkerülje a veszélyes helyzetek kialakulását. Sérült hálózati kábellel a készüléket tilos használni.



#### **Figyelmeztetés:**

A helytelen használat vágási sérüléshez vezethet.

- Óvatosan bánjon a vágópengékkel és a tartozékokkal, különösen amikor kiveti őket az edényből, kiüríti az edényt és tisztítás közben.

- Mindig tisztítsa a készülék azon felületeit, amelyek élelmiszerekkel érintkeznek, a jelen kézikönyv utasításainak megfelelően.
- A készüléket mindig áramtalanítsa, ha nem használja és ha felügyelet nélkül hagyja, összeszerelés, szétszerelés, tisztítás vagy áthelyezés előtt.
- A tartozék cseréje vagy a használat közben mozgó alkatrészek beszerelése előtt kapcsolja ki a készüléket, és húzza ki a hálózati aljzataból.
- Tartsa be az élelmiszerek ajánlott feldolgozási idejét az útmutatóban.

---

### Elektromos biztonság

- A készülék hálózatra csatlakoztatása előtt győződjön meg róla, hogy a típuscímkén jelzett feszültség megfelel a hálózati feszültségnek.
- A készüléket csak jól földelt aljzatra csatlakoztassa. Ne használjon hosszabbító kábelt.
- Ne csatlakoztassa vagy húzza ki nedves kézzel a készülék tápkábelét a hálózati aljzataból.
- Ügyeljen arra, hogy a tápkábel csatlakozóját ne érje víz vagy nedvesség.
- Ne a tápkábelnél fogva húzza ki a készüléket a hálózati aljzataból. Ezzel megsérülhet a tápkábel vagy a csatlakozó. A kábelt a dugónál húzza húzza ki az aljzataból.
- A tápkábelre ne tegyen nehéz tárgyakat. Ügyeljen arra, hogy a hálózati kábelt ne lógjon az asztal szélén, és ne érintkezzen forró felületekkel vagy éles tárgyakkal.
- Az áramütés veszélyének elkerülése érdekében ne kísérlejt meg a készüléket maga javítani vagy bármilyen módon módosítani. A készülék mindennemű javítását és beállítását bizza szaksszervizre. A jótállási idő érvényessége alatt a készülékbe való beavatkozással elveszülhet a jótállásra vonatkozó jogát.
- Ne permetezzen vizet vagy más folyadékot a készülékre! Soha se mossa folyó víz alatt, és ne merítse vízbe vagy más folyadékba.
- Használat után mindig kapcsolja ki a készüléket, és húzza ki a hálózati aljzataból.
- Ezt a készüléket nem programozóval, külső időkapcsolóval vagy távirányítóval való használatra tervezték.

### A készülék megfelelő használata

- A készüléket átlagos mennységű élelmiszer háztartási feldolgozására tervezték.
- A berendezést ne használja más célra, mint amire tervezték.
- Ezt a készüléket csak belső térben való használatra tervezték. Soha ne használja szabadban vagy ipari környezetben.
- Ezt a készüléket csak az ebben a használati útmutatóban leírtaknak megfelelően szabad használni.
- A készüléket csak a mellékelt eredeti tartozékokkal használja.



### Figyelmeztetés:

A nem eredeti tartozékok használata veszélyes helyzethez vezethet.

- A készülék közelében ne használjon sprayt.
- A készüléket helyezze mindig egyenes, száraz felületre. A készüléket ne helyezze ablakpárkányra vagy nem stabil felületre. Ne tegye elektromos vagy gázfőzőre, vagy ezek közelébe, nyílt láng vagy hőforrás közelébe.
- Ne használja a készüléket, ha nem működik megfelelően, ha a földre esett, ha vízbe merült vagy bármilyen módon megsérült. Adja le ellenőrzésre vagy javításra hivatalos szaksszervizben.
- A készülék felületét tilos bármilyen módon módosítani, pl. öntapadó tapéta, fólia stb. használatával.
- Első használat előtt a tartozékokat alaposan le kell mosni meleg vízzel konyhai mosogatószer használatával, majd ivóvízzel le kell öblíteni, és puha ruhával alaposan szárazra kell törölni.
- A készülék beindítása előtt győződjön meg róla, hogy jól van összeállítva és a többfunkciós fej vízszintesen áll.
- A készüléket ne használja, ha nedves a keze.
- Ne takarja le a készülék szellőzőnyitását.
- A készüléket ne kapcsolja be üresen. A készülék helytelen használata csökkentheti az élettartamát.

- A készüléket csak azután hozza működésbe, hogy a töldóelemeket betette az ételkészítési tartályba. Amíg a készülék üzemel, a tartályokat tartsa az ételkészítési tartályban, nehogy kifröccsenjenek.
- Ha az ételkészítő ragad a tartályhoz vagy az edény falára, kapcsolja ki a készüléket és húzza ki a hálózatról. Törölje le a tartályokat és az edény peremét.
- Ne nyúljon hozzá a mozgó alkatrészekhez. Turmixolás közben ne tegye a kezét, villát vagy egyéb tárgyat az edénybe, a haját, ruháját stb. pedig tartsa biztonságos távolságban a készülék forgó részeitől. Ha egy villa vagy egyéb tárgy használat közben beleesik az edénybe, azonnal kapcsolja ki a készüléket.
- Ügyeljen arra, hogy működés közben semmilyen szőr, ruha vagy egyéb tárgy ne kerüljön a húsdaráló vagy reszelő töltőnyílásába. A feldolgozandó alapanyagokat csak a töltőnyílásba tegye.
- Soha se használja az ujjait vagy más tárgyakat a hozzávalók húsdaráló nyíláson vagy reszelőn keresztüli benyomására a berendezés működése közben. Erre a célra a lenyomó szolgál, amely a tartozék része.
- Működés közben ne döntse meg a többfunkciós fejet.
- Forró folyadékok és ételkészítési kezelések fokozott óvatossággal járjon el. A forró gőz vagy a forró folyadék kifröccsenése égési sérülést okozhat. A nagyobb biztonság kedvéért feldolgozás előtt várja meg, míg a forró folyadékok és ételkészítési kezelések kihűlnek.
- Ha meleg ételkészítési kezelést végzett, a levehető töldóelemek a használat után melegek lehetnek.
- Mielőtt a fejet a készülékhez erősíti, eltávolítja, vagy cseréli, ellenőrizze, hogy a készülék ki van-e kapcsolva és ki van-e húzva a hálózatról.
- A húsdaráló darálókés és a turmixgép késeinek kezelésekor fokozott óvatossággal járjon el, hogy elkerülje a penge sérülését. Különös óvatossággal kell eljárni a keverőedény kiürítésekor, a késegségnek a doból való eltávolításakor, a csiszolókések kamrából való eltávolításakor és tisztításakor.
- Ne akarjon csontot, dióhéjat vagy más kemény anyagokat őrölni.
- Legfeljebb 55 °C hőmérsékletű forró folyadékok dolgozhatók fel rozsdamentes acél edényben. Forró folyadékok és ételkészítési kezelések fokozott óvatossággal járjon el. A forró gőz vagy a forró folyadék kifröccsenése égési sérülést okozhat. A mixert ne kapcsolja be fedél nélkül. Forró folyadékok kezelésekor ne távolítsa el a belső fedelet működés közben. Ne érintse meg a forró felületeket. Használja a fogantyút a felmelegített keverőedény szállításához.
- A folyamatos üzemeltetés maximális időtartama 10 perc. Dagasztási üzemmódban ne lépje túl az 5 perces maximális működési időt, és ne lépje túl a 2 perces működési időt a turmixgép használatakor. Újabb elindítás előtt hagyja a készüléket 30 percig hűlni.

### Karbantartás közbeni biztonság

- Tisztítás előtt mindig várja meg, amíg a készülék teljesen kihűl.
- A készüléket rendszeresen tisztítsa a Karbantartás és tisztítás fejezet utasításai szerint. A Karbantartás és tisztítás fejezetben szereplő tisztítás kívül más karbantartást ne végezzen.
- A többfunkciós fejet és az állványt ne mossa folyó víz alatt, és ne merítse vízbe vagy más folyadékba. A konyhai robotgép nem mosható mosogatógépekben.
- A töldóelemek az ételkészítési tartály (italokat is beleértve) való rövid ideig tartó érintkezésre alkalmasak, azaz max. 4 óra. Ne hagyja őket hosszú ideig bemelegítve - pl. víz alatt -, nehogy megsérüljön a felületük.
- A készülék elrakása előtt ügyeljen rá, hogy a többfunkciós fej vízszintes helyzetben legyen.

## A TERMÉKEN VAGY A KÍSÉRŐ DOKUMENTÁCIÓBAN ELHELYEZETT JELEK MAGYARÁZATA



A termék teljesíti az összes rá vonatkozó EU irányelv követelményeit.



Ez a jel a terméken vagy a kísérő dokumentációban azt jelzi, hogy a használt elektromos és elektronikus készülékeket nem szabad a háztartási hulladék közé dobni.



Ez a szimbólum az akkumulátoron vagy az elemen azt jelzi, hogy a használt akkumulátort vagy elemet nem szabad a háztartási hulladék közé dobni.

# HU Konyhai robotgép Gordon

## Használati útmutató

- Köszönjük, hogy megvásárolta a SENCOR márka termékét, és bízunk benne, hogy elégedett lesz vele.
- A készülék első bekapcsolása előtt olvassa el a használati útmutatót, akkor is, ha hasonló készülékek használatát már ismeri. A készüléket csak úgy használja, ahogy ebben a használati útmutatóban le van írva. Őrizz meg az útmutatót a későbbiekre. Ha a készüléket eladja vagy kölcsönadja, akkor ezt a használati útmutatót is adja át.
- A készüléket vegye ki a csomagolásból, és addig ne dobja ki a csomagolóanyagot, amíg minden tartozékot meg nem talál. Javasoljuk, hogy legalább a hibás teljesítésre vagy a minőségi garanciára vonatkozó törvényes jog fennállításának időtartamára őrizze meg az eredeti szállítási kartont, a csomagolóanyagot, a pénztári bizonylatot és az eladó felelősségvállalásának mértékéről szóló igazolást vagy a jótállási jegyet. Javasoljuk, hogy szállítás esetén a készüléket az eredeti dobozába csomagolja vissza.

### A BERENDEZÉS LEÍRÁSA (A ÁBRA)

- |  |  |
|--|--|
| <b>A1</b> Csuklós többfunkciós fej   | <b>A8</b> Forgótárcsa  |
| <b>A2</b> Levehető elülős kimeneti fedél a húsdaráló vagy a reszelő és szeletelő tartozék rögzítéséhez | <b>A9</b> Biztosíték a többfunkciós fej elfordításához és döntéséhez           |
| <b>A3</b> Rögzítőtengely   | <b>A10</b> Edény belső világítás   |
| <b>A4</b> Rozsdamentes acél edénytér   | <b>A11</b> Tápkábel  |
| <b>A5</b> Alapzat  | <b>A12</b> Gomb a húsdaráló vagy a reszelő és szeletelő tartozék kioldásához   |
| <b>A6</b> Csúszásmentes lábak a készülék stabilitásáért működés közben                                 | <b>A13</b> Elülős kimenet húsdaráléhoz vagy reszelő és szeletelő tartozékokhoz |
| <b>A7</b> Kivehető felső kimeneti fedél a robotgép rögzítéséhez  | <b>A14</b> Felső kimenet turmixgéphez  |
|  | <b>A15</b> Mérlegtároló  |

### A TARTOZÉK LEÍRÁSA (B ÁBRA)

- |  |  |
|--|--|
| <b>B1</b> 5,5 l nagy rozsdamentes acél élelmiszer-feldolgozó edény | <b>B5</b> Dagasztókar                      |
| <b>B2</b> 4 l kicsi rozsdamentes acél élelmiszer-feldolgozó edény  | <b>B6</b> Rugalmas keverőkanál             |
| <b>B3</b> Gömbhabverő  | <b>B7</b> Fedél rozsdamentes acél edényhez |
| <b>B4</b> Keverőkanál  | <b>B8</b> Átlátszó tálfedél töltőnyílással |
|  | <b>B9</b> Mérleg                           |

### A KEVERŐEDÉNY LEÍRÁSA (C ÁBRA), csak STM 7651WS

- |  |   |
|--|---|
| <b>C1</b> Belső fedél  | <b>C4</b> Késegység   |
| <b>C2</b> Kerületi fedél nyílással a hozzávalók adagolásához (a belső fedél eltávolítása után) | <b>C5</b> A keverőedény fogantyúja                                |
| <b>C3</b> 1,5 l őraltalmú keverőedény  | <b>C6</b> Talp a keverő rögzítéséhez/eltávolításához a kimenetből |

### A HÚSDARÁLÓ LEÍRÁSA A TARTOZÉKOKKAL (D ÁBRA)

- |   |  |
|---|--|
| <b>D1</b> Húsdaráló                     | <b>D9</b> Alumínium tölcser                |
| <b>D2</b> Csigatengely                  | <b>D10</b> Őrtökamra                       |
| <b>D3</b> Darálókész                    | <b>D11</b> Belsőeltöltő tartozék           |
| <b>D4</b> Finom daráló tárcsa           | <b>D12</b> Kúpos kupak                     |
| <b>D5</b> Közepesen durva daráló tárcsa | <b>D13</b> Elválasztó                      |
| <b>D6</b> Durva daráló tárcsa           | <b>D14</b> Kebbe húsgolyó készítő tartozék |
| <b>D7</b> Rögzítőgyűrű                  | <b>D15</b> Sütéménykészítő                 |
| <b>D8</b> Lenyomó                       | <b>D16</b> Sütéménykészítő tartó           |

### A RESZELŐ LEÍRÁSA (E ÁBRA)

- |                           |                                       |
|---------------------------|---------------------------------------|
| <b>E1</b> Lenyomó         | <b>E4</b> Tartozék durva reszeléshez  |
| <b>E2</b> Reszelő         | <b>E5</b> Tartozék vastag szeletekhez |
| <b>E3</b> Burgonya hámozó | <b>E6</b> Tartozék finom reszeléshez  |

### A MÉRLEG LEÍRÁSA (F ÁBRA)

- |   |  |
|---|--|
| <b>F1</b> Mérési felület  | <b>F5</b> Elemtartó rekesz fedele              |
| <b>F2</b> UNIT gomb   | <b>F6</b> Elemtartó rekesz (3x 1,5 V AAA elem) |
| <b>F3</b> Kijelző   |  |
| <b>F4</b>  TARA gomb |  |

### A KÉSZÜLÉK HASZNÁLATÁNAK CÉLJA

- A konyhai robotgépet kizárólag háztartásokban szabad használni, a család élelmiszer-fogyasztásának megfelelő mennyiségű alapanyagok feldolgozására. Alkalmos keveréshez, habveréshez, dagasztáshoz, őrítéshez, sütémény készítéshez, kolbászok töltéséhez vagy reszeléshez.
- A csomag tartalmaz egy legfeljebb 5 kg kapacitású konyhai mérleget is.

### GYORS ÚTMUTATÓ ÉS ALAPVETŐ KEZELŐSZERVEK (G ÁBRA)

- Az Ön konyhai robotgépe számos kiegészítővel rendelkezik a legkülönbözőbb felhasználásokhoz. Mindig csak egy tartozékot használjon. A tartozékok nem kombinálhatók és használhatók egyszerre.

#### Konyhai robotgép (G1 ábra)

- A konyhai robotgép alkalmas tojásfehérje vagy tejszín felverésére, tészta keverésére sütéményhez vagy muffinhoz, vagy tészta gyúrásához kenyérhez vagy pizzához.
- Csatlakoztassa az egyik tartozékot (keverőlapát, habverő, dagasztó horog, rugalmas habverő).
- Válassza ki a sebességet és dolgozza fel a nyersanyagokat.
- További információk az útmutató **KEVERÉS, HABVERÉS, DAGASZTÁS** című fejezetében található.

#### Keverőgép (G2 ábra), csak STM 7651WS

- A turmixgép alkalmas különböző összetevők gyors és hatékony mixelésére, zúzására, keverésére és emulgálására, valamint étekek és italok, például turmixok, levesek, szosok, kenhető termékek, öntetek vagy jéghideg italok elkészítésére. Az erőteljes késeknek és a nagy sebességnél kőszőnhetetlen a turmixgép könnyen kezel a gyümölcsöket, zöldségeket és a jéget.
- Szerelje össze a konyhai robotgépet a turmixgéppel.
- Válassza ki a sebességet és dolgozza fel a nyersanyagokat.
- Részletesebb információkért lásd a **KEVERÉS** részben található utasításokat.

#### Húsdaráló kolbász töltéséhez, húsgolyók és édességek készítéséhez (G3 ábra)

- A konyhai robotgép összeszerelése:
  - húsdarálótval a hús fásírozatra, burgerre, fásírra vagy pástétomra való darálásához;
  - tartozékkal hurka töltéséhez, kolbász vagy virsli készítéséhez;
  - tartozékkal kebbe húsgolyók előállítására golyók formázásához és az azt követő töltéséhez;
  - édesség készítővel ún. gépi édességek vagy gépi kekszek gyártásához.
- Válassza ki a sebességet és dolgozza fel a nyersanyagokat.

- További információk az útmutató **HÚSDARÁLÁS, KOLBÁSZTÖLTÉS, HÜSGOTLYÓK ÉS ÉDESSÉGEK KÉSZÍTÉSE** című részében található.

## Reszelő (G4 ábra)

- Vegye ki az egyik reszelő tartozékot, és helyezze be a reszelőkamrába.
- Szerelje össze a konyhai robotgépet a reszelővel.
- Válassza ki a sebességet és dolgozza fel a nyersanyagokat.
- Részletesebb információkat az útmutató **RESZELÉS** című részében talál.

## Konyhai mérleg

- A konyhai robotgép kivethető konyhai mérleggel van felszerelve.
- Kapcsolja be a mérleget a **0** gombra, és mérje le a konyhai robotgépben feldolgozandó összetevőket.
- Részletesebb információkat az útmutató **KONYHAI MÉRLEG** részében talál.

## Forgó vezérlő (G5 ábra)

- A forgó vezérlő a sebességi fokozat, impulzus fokozat (P) folyamatos beállítására és a készülék kikapcsolására (O) szolgát.
- Vezérlő pozíciók:
  - P: impulzusos fokozat (csak a keverőhöz érhető el);
  - O: a készülék ki van kapcsolva;
  - 1–6 sebességi fokozat, ahol az 1 a legalacsonyabb, a 6 a legmagasabb sebesség.

## Az ajánlott sebességek áttekintése használati mód szerint

Tartozékok	Sebesség	Mennyiség	Készítési idő	Megjegyzés
Dagasztókar	1–3	200–1000 g	5 perc	Nehéz kenyér vagy pizza tészta
Keverőlapát, rugalmas keverőlapát	2–4	200–1000 g	5 perc	Törtatészta, piskóta stb.
Gömbhabető lapát	5–6	200–800 ml	6 perc	Tojásfehérje, habtejszín vagy könnyű tészta, pl. palacsintához
Húsdaráló	4–5	200–1000 g	6 perc	Húsdarálás, kolbásztöltés, húsgotlyók és édességek készítése
Reszelő	4–5	200–1000 g	6 perc	Zöltségek és gyümölcsök, sajtok stb. reszelése
Turmixgép	6	200–1000 g	2 perc	Ételkeverés

## AZ ELSŐ HASZNÁLAT ELŐTT

- Vegye ki a konyhai robotgépet és az összes tartozékot a csomagolásból. Távolítsa el a reklámcímkéket és matricákat. Ellenőrizze, hogy a konyhai robotgép és a tartozékok sértetlen állapotban vannak-e.
- A csomagolóanyag tárolása vagy kidobása előtt ellenőrizze, hogy minden alkatrészt és tartozékot kivett-e a csomagolóanyagból.
- Törölje meg a konyhai robotgép testét és mérleget egy enyhén megnedvesített puha ronggyal. Törölje át száraz ronggyal.
- Az élelmiszerekkel érintkezésbe kerülő tartozékokat és alkatrészeket (lásd az alábbi listát) alaposan mossa el meleg vízben, semleges konyhai mosogatószer használatával. Ezután mindet öblítse le tiszta vízzel és hagyja megszáradni, vagy törölje szárazra egy puha törölrönggyel.
- Kézi mosogatóra alkalmas tartozékok és alkatrészek:
  - Mindkettő rozsdamentes acél élelmiszer-feldolgozó edény

- Gömbhabető
- Keverőkanál
- Dagasztókar
- Rugalmas keverőkanál
- Átlátszó edényfedél töltőnyílással
- Fedél rozsdamentes acél edényhez
- Keverőedény fedéllel és belső kupakkal
- Húsdaráló és tartozékai (a **D** ábra minden része)
- Reszelő és töldőelemei (az **E** ábra minden része)



### Figyelmeztetés:

A konyhai robotgép egyetlen alkatrésze sem mosható mosogatógépben.



### Figyelmeztetés:

A keverőedény képségységével, a darálókésnek vagy a reszelő töldőelemnek a kezelésekor fokozott óvatossággal járjon el, hogy elkerülje a sérülést.



### Figyelmeztetés:

Ne öblítse le a konyhai robotgép testét, a tápkábelt vagy a villát, és ne merítse vízbe.



### Megjegyzés:

Első használatkor enyhe szagot érezhet. Ez normális jelenség, és rövid időn belül megszűnik.

## KEVERÉS, HABVERÉS, DAGASZTÁS

### Többforgású mixelési rendszer

- A konyhai robotgép bolygókeverő rendszerrel van felszerelve, amely biztosítja az összetevők pontos és egyenletes feldolgozását. A töldőelem egyszerre forgatja a saját tengelye körül és a keverőedény kerületén. Ennek a kettős forgásnak köszönhetően az edény teljes belseje le van fedve, és az alapanyagok jobban összekeverednek anélkül, hogy a falakról le kellene törölni.

### Összeszerelés (H1–H5 ábra)



### Figyelmeztetés:

A konyhai robotgép tartozékainak össze- vagy szétszerelése előtt győződjön meg arról, hogy ki van kapcsolva és ki van húzva a hálózatról. Ha felhelyezi a tartozékot, és a többfunkciós fej csatlakoztatva van a hálózathoz, akkor véletlenül bekapcsolódhat, és súlyos sérülést okozhat.

### A töldőelem rögzítése

1. Tegye a konyhai robotgépet egyenes, száraz és stabil felületre, például a konyhapultra.
2. Fogja meg egyik kezével a többfunkciós fejet, a másikkal pedig nyomja meg a biztosítókat. Ezzel kioldja a fejet. A fejet hajtsa fel ütközésig, amíg kattantást nem hall.
3. Az óramutató járásával ellentétes irányban forgatva távolítsa el a tálat.
4. Válassza ki a töldőelemet – lásd az alábbi táblázatot, és csúsztassa rá a rögzítőtengelyre. A töldőelem óramutató járásával megegyező irányba történő elforgatása rögzíti azt. Egy kézzel kissé húzza le a töldőelemet, hogy megbizonyosodjon arról, hogy biztonságosan rögzítve van.

## Toldóelem típus kiválasztása

Toldóelem típusa	Használat
Gömbhabverő lapát	Egész tojás vagy tojásfehérje felverésére, habtejszín, habos krémek felverésére használható. Ne használja tészta gyúrására vagy dagasztására.
Keverőkanál	Könnyű és közepesen nehéz, élesztő nélküli tészták dagasztására, mártások, krémek, tortakrémek töltelékek stb. készítésére szolgál. Ne használja nehéz tészták dagasztására.
Dagasztókar	Különböző típusú tészták gyúrására használják, beleértve a nehéz és erős tésztákat, például a kenyértésztát, a pizzatésztát, a friss levestésztát stb.
Rugalmas keverőkanál	Desszertkrémek, instant pudingok, majonéz, piskótátészta stb. keverésére szolgál. Ne használja nehéz tészták gyúrására.

### Az alapanyagok berakása a tálba

1. A rozsdamentes acél tálba tegye bele a feldolgozni kívánt alapanyagokat.
2. Javasoljuk, hogy a tálát a teljes térfogat legfeljebb 2/3-áig töltsen fel. Ha túl kevés összetevőt (kevesebbet, mint 0,3 l tésztát) tesz a tálba, akkor az lehet, hogy nem dolgozható fel optimálisan.

### A tál rögzítése

1. Helyezze be a rozsdamentes acél tálát a talpfuratba, és rögzítse az óramutató járásával meg egyező irányba elfordítva (a zár szimbólum felé). Ha a tál megfelelően van rögzítve, nem lehet a talptól elkülönítve felemelni.
2. Nyomja meg a biztosítékokat az egyik kezével, és nyomja le a többfunkciós fejet a másikkal, amíg kattanást nem hall.

### A tál átlátszó fedelének használata

- Ha úgy dönt, hogy átlátszó fedelet használ, először helyezze a nagyobb kör alakú fedelet a tálra úgy, hogy az megfelelően fedje a tál teljes kerületét. Ezután pattintsa a felső fedelet a kör alakú fedélre.

### Használat

- A hálózati kábelt dugja egy megfelelően földelt hálózati aljzatba.
- A forgatógombbal állítsa be a kívánt sebességi fokozatot 1 és 6 között. Javasoljuk, hogy alacsonyabb sebességen kezdje, majd fokozatosan növelje a sebességet. A sebességet működés közben is változtathatja.
- Javasoljuk, hogy a nyersanyagokat először alacsonyabb fordulaton dolgozza fel, hogy elkerülje azok kiforrósodását. Amint összekeveredtek, növelje a sebességet a kívánt szintre.



#### Figyelmeztetés:

Működés közben ne helyezzen olyan tárgyakat az edénybe, mint például kanalak, konyhakések, villák stb., mert ez sérülést vagy a készülék károsodását okozhatja.

### Rátapadt összetevők eltávolítása

- Ha egy összetevőt (pl. tésztát) az edény szélére ragad, kapcsolja ki a robotgépet úgy, hogy a vezérlőt 0 (ki) állásba állítja, és húzza ki a hálózati aljzatból.
- Ha használta a tál fedelét, először távolítsa el. Ezután hajtsa fel a multifunkciós fejet.
- Spatula segítségével rendszeresen távolítsa el az edény szélére ragadt összetevőket, és tegye az edény közepére.
- Döntse vissza a fejet a munkapozícióba, és helyezze az átlátszó fedelet az edényre. Folytassa az elkészítést.

### Konyhai robotgép üzemideje

- Keverés, habverés vagy dagasztás közben ne hagyja a készüléket 10 percnél hosszabb ideig folyamatosan működni.
- Nehéz és sűrű tészták dagasztásakor ne hagyja a készüléket 5 percnél tovább működni.
- Az alábbi idők valamelyikének eltelte után kapcsolja ki a készüléket, és hagyja kihűlni. A készüléket 30 perc után használhatja újra.

## Gyors útmutató az élelmiszerek feldolgozásához

Toldóelem típusa	Hozzávalók	Maximális mennyiség	A feldolgozás ideje	A sebesség megválasztása
Gömbhabverő lapát	Tojásfehérje	12 db	4 perc	5–6
	Tejszín felveréshez	1 l	6–8 perc	5–6
Keverőlapát vagy rugalmas keverőlapát	Tortatészta	1 kg	6 perc	3–4
Dagasztókar	Kenyértészták, pizzatészták	1 kg	4–5 perc	1–2



### Megjegyzés:

A fenti időtartamok csak tájékoztató jellegűek. Elkerülheti a hozzávalók szétszóródását, ha kezdetben 1-es vagy 2-es sebességre állítja a készüléket. Azután növelheti a sebességet szükség szerint. A tészta könnyebben keverhetősége érdekében használjon lágy margarint vagy vajat. A tojásfehérje felverésekor az edénynek és a habverőlapátnak tökéletesen tisztának és száraznak kell lenniük. Már kis mennyiségű zsír is azt okozhatja, hogy a tojásfehérjét nem a kívánt havas állagúra fogja felverni. A habtejszín felverés előtt 6 °C-ra kell lehűteni. Feldolgozás előtt hagyja szobahőmérsékleten pihenni a különböző típusú tészták készítéséhez használt összetevőket.

### A használat befejezése és a tartozékok szétszerelése (H6–H8 ábra)

- A használat befejezése után fordítsa a forgó vezérlőt 0 (ki) állásba, és a tápkábelt húzza ki a hálózati aljzatból.
- Ha átlátszó tálfedelet használ, távolítsa el a Pattintsa le a felső fedelet a nagyobb kör alakú fedélről, majd távolítsa el a kör alakú fedelet a tálról.
- Fogja meg egyik kezével a többfunkciós fejet, a másikkal pedig nyomja meg a biztosítékokat. Ezzel kioldja a fejet. A fejet hajtsa fel ütközésig, amíg kattanást nem hall.
- Az óramutató járásával ellentétes irányba forgatva lazítsa meg és távolítsa el a toldóelemet.
- Forgassa el a rozsdamentes acél tálát az óramutató járásával ellentétes irányba (a kioldott zár szimbólum felé), és távolítsa el a talpról.
- A többfunkciós fejet állítsa vissza vízszintes állásba.
- A konyhai robotot és a használt tartozékokat minden használat után tisztítsa meg a **TISZTÍTÁS ÉS KARBANTARTÁS** c. fejezet utasításai szerint

### KEVERÉS, csak STM 7651WS



#### Figyelmeztetés:

A konyhai robotgép tartozékainak össze- vagy szétszerelése előtt győződjön meg arról, hogy ki van kapcsolva és ki van húzva a hálózathoz. Ha felhelyezi a tartozékokat, és a többfunkciós fej csatlakoztatva van a hálózathoz, akkor véletlenül bekapcsolódhat, és súlyos sérülést okozhat.

A többfunkciós fejet vízszintes helyzetbe kell hajtani, és a habverő, keverő vagy dagasztó tartozékokat szét kell szerelni.

### A keverő összeszerelése (11–12 ábra)

1. Tegye a konyhai robotgépet egyenes, száraz és stabil felületre, például a konyhapultra.
2. Vegye le a felső kimenet fedelét.
3. Helyezze a keverőedényt a felső kimenetbe, és forgassa el, hogy rögzítse a munkapozícióban. A biztonsági biztosíték nem teszi

lehetővé a turmixgép elindítását, ha nincs megfelelően rögzítve a többfunkciós fejhez.

- Vegye le a körfedelel a keverőedényről.
- Helyezze az összetevőket a keverőedénybe. A nagyobb ételismiszereket kisebb darabokra kell vágni.



### Megjegyzés:

A keverőedény maximális kapacitása 1,5 l. Soha ne töltse a maximális szint fölé. Olyan forró folyadékok vagy olyan folyadékok feldolgozása esetén, amelyek a keverés során tényleg forognak, javasoljuk, hogy az edényt a maximális kapacitásának legfeljebb 2/3-ig töltsse fel.

- Helyezze a körfedelel az edényre úgy, hogy a szélei kövessék az edény nyakát, és megfelelően nyomja le a teljes kerületen.
- Győződjön meg arról, hogy a belső fedél jól van felrakva.

### Keverés (J3–I6 ábra)

- Győződjön meg arról, hogy a robot megfelelően van összeszerelve, és hogy a forgó vezérlő O (ki) állásban van. A hálózati kábelt dugja egy megfelelően földelt hálózati aljzatba.
- A forgóvezérlőt állítsa be a kívánt sebességi fokozatra. Javasoljuk, hogy először állítsa alacsonyabb sebességre az alapanyagok összekeveréséhez. Ezután növelheti a sebességet.
- Ha csak nagyon rövid ideig szeretné keverni az ételt maximális sebességgel, forgassa el a gombot P állásba, és tartsa a rövid ideig ebben a helyzetben. Amint a vezérlőt elengedi, az automatikusan visszatér O (ki) állásba.



### Figyelmeztetés:

Legfeljebb 55 °C hőmérsékletű forró folyadékok dolgozhatók fel a keverőedényben. A keverőgép maximális működési ideje 2 perc. Ne működtesse a készüléket a fentírt hosszabb ideig megszokottak nélkül. Ezt követően hagyja 30 percig hűlni.

- A belső fedél eltávolítása után a fedél nyílásán keresztül történő keverés során ételt vagy folyadékot tehet az edénybe. Távolítsa el a belső fedelet úgy, hogy az óramutató járásával ellentétes irányban elforgatja, majd eltávolítja
- Működés közben soha ne távolítsa el a fedelet. Ha forró folyadékkal dolgozik, a belső fedélnek zárva kell maradnia.
- Ha ételismiszert ragad a készülékhez vagy az edény falára, kapcsolja ki a készüléket a vezérlő elfordításával O (ki) állásba, és húzza ki a hálózati kábelt. Győződjön meg róla, hogy a kés egység megállt. Óvatosan szerelje le az összeszerelt edényt a multifunkciós fejről úgy, hogy elfordítja és felfelé húzza. Nyissa fel a fedelet, és tisztítsa meg a készüléket és az edény falát egy spatulával. Döntse meg a fedelet, és csatlakoztassa vissza a turmixgép egységét a multifunkciós fejhez. Csatlakoztassa a hálózati kábelt az aljzathoz, és folytassa a turmixolást.

### Gyors útmutató az ételismiszerek feldolgozásához

Hozzávalók	A sebesség megválasztása	Ajánlott keverési idő
Gyümölcs, zöldség - apró darabokra vágva	5–6	30 mp
Bébiétel, hozzátáplálás	5–6	40 mp
Krémek, dresszingek, pácok	3–4	30 mp
Smoothie-k és kóktélok	5–6	40 mp
Levesek	5–6	30 mp
Jégkocka	Impulzus üzemmód (P)	



### Megjegyzés:

A fenti feldolgozási idők csak tájékoztató jellegűek. A tényleges turmixolási idő az ételismiszert méretétől, mennyiségétől és a kívánt végső állagától függ.

### A működés befejezése és a keverő szétszerelése

- A használat befejezése után fordítsa a forgó vezérlőt O (ki) állásba, és a tápkábelt húzza ki a hálózati aljzathoz.

- Győződjön meg arról, hogy a készülék megállt, és óvatosan távolítsa el a keverőedényt a multifunkciós fejről. Helyezze vissza a fedelet, és használjon puha műanyag spatulát az étel eltávolításához a keverőedényből.
- A keverőedényt és a használt tartozékokat minden használat után tisztítsa meg a **TISZTÍTÁS ÉS KARBANTARTÁS** c. fejezet utasításai szerint



### Tip:

A körfedél könnyű kioldásához fogja meg a fogantyút az egyik kezével, és emelje fel a hüvelykujját, amíg az alulról hozzá nem ér a peremfedélhez. Enyhén nyomja felfelé a hüvelykujját, és a fedél kioldódik a keverőedény nyakából.

### Tippek és tanácsok keveréshez

- Keverés előtt vágja a szilárd ételeket, például gyümölcsöket vagy zöldségeket kisebb, körülbelül 3 cm-es darabokra.
- Először keverjen össze kisebb mennyiségű összetevőt, és a keverés során fokozatosan adjon hozzá más összetevőket a fedélnyíláson keresztül. Így jobb eredményeket érhet el, mintha az összes hozzávalót egyszerre tenné a keverőedénybe.
- Ha szilárd ételeket kell feldolgoznia folyadékokkal egyidejűleg, javasoljuk, hogy először szilárd hozzávalókat és a folyadékoknak csak egy részét keverjen össze. Keverés közben fokozatosan adja hozzá a többi folyadékot a fedélnyíláson keresztül.
- Nagyon sűrű folyadékok keveréséhez javasoljuk, hogy használja az impulzusos fokozatot, hogy elkerülje a készülék gyakori elakadását. A turmixgépért rövid időközönként többször indítsa el.
- A jégkockákat a fagyasztóból való kivétel után azonnal fel kell dolgozni. Amint a jég elkezd olvadni, a kockák összeolvadnak, és nem lehet őket összekeverni.

## HÚSDARÁLÁS, KOLBÁSZTÖLTÉS, HÚSGÖLYÖK ÉS ÉDESÉG KÉSZÍTÉSE



### Figyelmeztetés:

A konyhai robotgép tartozékainak össze- vagy szétszerelése előtt győződjön meg arról, hogy ki van kapcsolva és ki van húzva a hálózati ből. Ha felhelyezi a tartozékokat, és a többfunkciós fej csatlakoztatva van a hálózathoz, akkor véletlenül bekapcsolódhat, és súlyos sérülést okozhat.

A többfunkciós fejet vízszintes helyzetbe kell hajtani, és a habverő, keverő vagy dagasztó tartozékok szét kell szerelni.

### A húsdaráló összeszerelése (J1 ábra)

- Tegye a konyhai robotgépet egyenes, száraz és stabil felületre, például a konyhapultra.
- A darálókamrába tegye be a csigatengelyt fogaskerékkel előre.
- Csatlakoztassa a darálókést a tengelyhez (úgy, hogy a hegyes oldala kifelé nézzen a daráló kamrából), és csatlakoztassa hozzá a daráló korongot (a kívánt darálási durvaságtól függően). Ügyeljen arra, hogy a darálóorong kiálló részei illeszkedjenek a darálókamra kivágásaiba.



### Figyelmeztetés:

A darálókés felhelyezésénél fokozott óvatossággal járjon el, nehogy megsérüljön.

- Tegye fel a daráló kamrára a rögzítőgyűrűt, és alaposan csavarja be az óramutató járásával megegyező irányba.

### A kolbásztöltő összeszerelése (J2 ábra)

- Tegye a konyhai robotgépet egyenes, száraz és stabil felületre, például a konyhapultra.
- A darálókamrába tegye be a csigatengelyt fogaskerékkel előre.
- Helyezze fel a szeparátort a tengelyre, rá pedig a kolbásztöltő adaptert.
- Tegye fel a daráló kamrára a rögzítőgyűrűt, és alaposan csavarja be az óramutató járásával megegyező irányba. A csavaros

fedél meghúzásakor javasoljuk, hogy egyik kezével tartsa meg a kolbászöltőt tartozékot, hogy az középen legyen.

### A daráló összeszerelése kebbe húsgyűlök gyártásához (J3 ábra)

1. Tegye a konyhai robotgépet egyenes, száraz és stabil felületre, például a konyhapultra.
2. A darálókamrába tegye be a csigatengelyt fogaskerékek előre.
3. Rögzítse a kebbe húsgyűlök-készítő tartozékot a tengelyre, és tegye rá a kúpos fedelet.
4. Tegye fel a daráló kamrára a rögzítőgyűrűt, és alaposan csavarja be az óramutató járásával megegyező irányba.

### Édességkészítő daráló összeszerelése (J4 ábra)

1. Tegye a konyhai robotgépet egyenes, száraz és stabil felületre, például a konyhapultra.
2. Vegye ki a készítőt a tartóból.
3. A darálókamrába tegye be a csigatengelyt fogaskerékek előre.
4. Rögzítse a készítőtartót a tengelyre.
5. Tegye fel a daráló kamrára a rögzítőgyűrűt, és alaposan csavarja be az óramutató járásával megegyező irányba. A csavaros kupak egy kézzel történő meghúzásakor ajánlott a készítőtartót vízszintes helyzetben tartani a meghúzás után.
6. Helyezze az édességkészítőt a tartó nyílásába.

### Az összeszerelt daráló felszerelése a robotgépre (J5–J7 ábra)

- Győződjön meg arról, hogy a robotgép ki van húzva a hálózati aljzatból. A többfunkciós fejet vízszintes helyzetbe kell hajtani, és a habverő, keverő vagy dagasztó tartozékot szét kell szedni.
- Távolítsa el az előlűs fedelet a többfunkciós fejről. Döntse jobbra az összeszerelt darálót körülbelül 45°-kal, helyezze be az előlűs kimenetbe, és forgassa el az óramutató járásával ellentétes irányba, hogy rögzítse a működési helyzetben. A működési pozícióját a gomb kioldása és egy hallható kattanás jelzi.



#### Megjegyzés:

A robotgép olyan biztosítékkal van felszerelve, amely nem teszi lehetővé az indítást, ha a daráló nincs megfelelően felszerelve és rögzítve az előlűs kimenetben.

- Csatlakoztasson egy rozsdamentes acél garatot a daráló felső töltőnyílásához.

### Hús darálása

1. Először a következőképpen készítse elő a húst a daráláshoz: Csontozza ki, távolítsa el az inakat, porcokat, és vágja kb. 2 x 2 x 6 cm-es darabokra, amelyek szabadon áthaladnak a daráló felső töltőnyílásán.



#### Figyelmeztetés:

Ne dolgozzon fel fagyasztott húst. Darálás előtt hagyja kioldadni.

- Helyezzen egy megfelelő edényt a feldolgozott ételkészítők fogadására a daráló kimenete alatt.
- A hálózati kábel dugja egy megfelelően földelt hálózati aljzatra.
- A forgóvezérlővel állítsa be a kívánt sebességi fokozatot. Javasoljuk, hogy először állítsa be a 3-as sebességet, majd szükség szerint növelje.
- Fokozatosan rakjon húsdarabokat a töltőnyílásba és tolja be a nyomófejjel.
- Ügyeljen arra, hogy ne tömítse el a töltőnyílást nagy mennyiségű hússal. Ne dolgozzon fel 5 kg-nál több húst egy adagban.
- A feldolgozási idő percekben van megadva.



#### Figyelmeztetés:

A húst a kezével vagy más tárggyal a gépbe nyomni tilos. Mindig a megadott **D8** nyomót használja.

- A őrlt hús az elkészített edénybe fog hullani. A húsdarálás után a **D10** őrlőkamrában maradt húst eltávolítható egy szelet kenyér vagy kifli ledarálásával.

### A daráló blokkolása a hús darálásakor

- Ha a hús működés közben beszorul, a daráló leáll.
- Kapcsolja ki a konyhai robotgépet úgy, hogy a vezérlőt O (ki) állásba fordítja, és kihúzza a tápkábelt a hálózati aljzatból.
- Távolítsa el a daráló szerelvényt, szerelje szét az összeszerelés fordított sorrendjében, és távolítsa el az elzáródást okozó nyersanyagokat.
- Szükség szerint mossa meg és újra szerelje össze a darálót és annak részeit. Rögzítse újra a robotgéphez, és folytassa a feldolgozást.



#### Figyelmeztetés:

A hús kioldásához ne használjon nagyobb sebességet vagy impulzusos sebességet. Mindig kapcsolja ki a konyhai robotgépet, és húzza ki a tápellátásból. Szedje szét, hogy megszüntesse az elzáródás okát.



#### Figyelmeztetés:

Ha a daráló eltömődött, azonnal kapcsolja ki a konyhai robotgépet. Ne hagyja hosszabb ideig működésben. A motor túlmelegedhet és megsérülhet.

### Kolbász töltése

- Készítsen elő egy belet, amit darált hússal tölt meg, és hagyja ázni langyos vízben kb. 10 perig.
- A ledarált húst tegye az adagolótálcára.
- Vegye ki a belet a vízből, és zárja el vagy kösse össze az egyik végét, és csúsztassa a másik végét a bétöltőt tartozékra, mint egy harmonikát.
- A forgóvezérlővel állítsa be a kívánt sebességi fokozatot. Javasoljuk, hogy először állítsa be egy alacsonyabb fokozatot, majd szükség szerint növelje azt.
- Egyik kezével fogja meg a töldőelemen lévő belet, a másik kezével a nyomóval nyomja át a darált húskéveréket a daráló töltőnyílásán.
- Ha a bél az adapterhez csatlakozik, újra be kell nedvesíteni vízzel.
- Ha a belet teljes hosszában megtöltötte, vagy elfogyott a húskéverék, távolítsa el a bél végét a tartozékról, és zárja le egy elzáróval vagy csomóval.
- Csavarással kezdje el formázni a kolbászokat. A kívánt hosszúságban csavarja el a végeket az ellenkező irányba (az egyiket jobbra, a másikat balra), hogy ne oldódjanak ki. Ismételve meg ezt az eljárást a bél teljes hosszában a kolbászok kialakításához.



#### Tipp:

A kolbászok formázásához használhat ételízesítőzést is, hogy lezárja a kolbászok végét egy egyszerű csomóval.



#### Figyelmeztetés:

A húst a kezével vagy más tárggyal a gépbe nyomni tilos. Mindig az erre szolgáló nyomót használja.



#### Megjegyzés:

Ne nyomja meg a belet, hogy ne szakadjon szét. Ha ez történik, zárja le mindkét szakadt végét, és folytassa a töltést.

### Kebbe húsgyűlök gyártása

- Az elkészített húst tegye az adagolótálcára.
- A forgóvezérlővel állítsa be a kívánt sebességi fokozatot. Javasoljuk, hogy először állítson be egy alacsonyabb fokozatot, majd szükség szerint növelje azt.
- A lenyomóval nyomja át a húst a töltőnyílásán.
- Helyezzen egy vágódeszkát vagy egy szabad kezét a tartozék kimenete alá. Az eredmény egy üreges húscső lesz, amelyet kisebb darabokra vághat, és megtölthet húskéverékkel. Ezután olajban vagy a sütőben süthető.



### Figyelmeztetés:

A húst a kezével vagy más tárggyal a gépbe nyomni tilos. Mindig az erre szolgáló nyomót használja.

### Édességek gyártása

- Az előkészített tésztát tegye az adagolótálcára.
- Mozgassa a formázót a tartóban balra vagy jobbra a kívánt édességforma beállításához.
- A forgóvezérlővel állítsa be a kívánt sebességi fokozatot. Az első indításkor ajánlott a sebességet 3-ra beállítani, majd szükség szerint csökkenteni vagy növelni.
- A D8 nyomóval nyomja át a tésztát a töltőnyíláson. Az eredmény a formázóval beállított, kívánt formájú tészta lesz.



### Figyelmeztetés:

A tésztát a kezével vagy más tárggyal a gépbe nyomni tilos. Mindig az erre szolgáló nyomót használja.

- Javasoljuk, hogy a kinyomott tészta alá tartson egy tálcát vagy a tenyerét. Ezután a megformázott tésztát vágja kisebb darabokra.

### A működés leállítás és a daráló szétszerelése (J8–J9 ábra)

- A használat befejezése után fordítsa a forgó vezérlőt O (ki) állásba, és a tápkábelt húzza ki a hálózati aljzatból.
- A daráló szétszerelések először távolítsa el a garatot. Ezután nyomja meg a gombot, és az óramutató járásával megegyező irányba forgatva távolítsa el a darálót. A daráló levétele után a fedelet tegye vissza a helyére.
- Amikor szétszereli a darálót az egyes alkatrészekre, ellenkező módon járjon el, mint az összeszerelésnél.
- A darálót és a használt tartozékokat minden használat után tisztítsa meg a **TISZTÍTÁS ÉS KARBANTARTÁS** c. fejezet utasításai szerint

## RESZELÉS



### Figyelmeztetés:

A konyhai robotgép tartozékainak össze- vagy szétszerelése előtt győződjön meg arról, hogy ki van kapcsolva és ki van húzva a hálózathoz. Ha felhelyezi a tartozékokat, és a többfunkciós fej csatlakoztatva van a hálózathoz, akkor véletlenül bekapcsolódhat, és súlyos sérülést okozhat.

A többfunkciós fejet vízszintes helyzetbe kell hajtani, és a habverő, keverő vagy dagasztó tartozékok szét kell szerelni.

### A reszelő összeszerelése (K1 ábra)

1. Tegye a konyhai robotgépet egyenes, száraz és stabil felületre, például a konyhapultra.
2. Helyezze be az egyik tartozékokat a reszelőkamrába. A kamra végén lévő kiemelésnek illeszkednie kell a toldóelem keskenyebb végén lévő kivágásba.



### Figyelmeztetés:

A toldóelem behelyezésekor a reszelőbe fokozott óvatossággal járjon el, nehogy megsérüljön.

### A reszelő felszerelése a konyhai robotgépre (K2–K4 ábra)

- Győződjön meg arról, hogy a robotgép ki van húzva a hálózati aljzatból. A többfunkciós fejet vízszintes helyzetbe kell hajtani, és a habverő, keverő vagy dagasztó tartozékok szét kell szerelni.
- Távolítsa el az előlő fedelet a többfunkciós fejről. Döntse jobbra az összeszerelt reszelőt körülbelül 45°-kal, helyezze be az előlő kimenetbe, és forgassa el az óramutató járásával ellentétes irányba, hogy rögzítse a működési helyzetben. A működési pozícióját a gomb kioldása és egy hallható kattánás jelzi.



### Megjegyzés:

A robotgép olyan biztosítékkal van felszerelve, amely nem teszi lehetővé az indítást, ha a reszelő nincs megfelelően felszerelve és rögzítve az előlő kimenethez.

### A reszelő használata

- A reszelőt szinte minden gyümölcs, zöldség és egyéb, a háztartásban általában használt élelmiszer feldolgozására tervezték.
- Készítse elő az ételt, és vágja darabokra, amelyek áthaladnak a reszelő felső töltőnyílásán. Bizonyos gyümölcsöket és zöldségeket meg kell fosztani a magjuktól vagy a csutkájuktól.
- Helyezzen egy megfelelő edényt a feldolgozott élelmiszernek fogadására a reszelő alatt.
- A hálózati kábelt dugja egy megfelelően földelt hálózati aljzatba. A forgóvezérlővel állítsa be a kívánt sebességi fokozatot.
- Fokozatosan adagolja az alapanyagot a töltőnyílásba. Az alapanyagok átnyomásához a töltőnyílásra használja a mellékelt lenyomót.



### Figyelmeztetés:

Az alapanyagokat a kezével vagy más tárggyal a gépbe nyomni tilos. Mindig az erre szolgáló nyomót használja.

- Mindig ésszerű erővel helyezze be az egyes alapanyag darabokat a töltőnyílásba, és egyenletesen nyomja le a lenyomót. Működés közben ellenőrizze a tartozék állapotát és áteresztőképességét úgy, hogy belenéz a töltőnyílásba. Soha ne töltsön fel a töltőnyílást alapanyagokkal a felső széléig. Nagy mennyiségű alapanyag egyidejű feldolgozása a robotgép multifunkciós fejének túlterhelését okozhatja.

### A működés befejezése és a reszelő szétszerelése (K5–K6 ábra)

- A használat befejezése után fordítsa a forgó vezérlőt O (ki) állásba, és a tápkábelt húzza ki a hálózati aljzatból.
- A reszelő szétszerelések először távolítsa el a lenyomót. Ezután nyomja meg a gombot, és az óramutató járásával megegyező irányba forgatva távolítsa el a reszelőt. A reszelő levétele után a fedelet tegye vissza a helyére.
- Amikor szétszereli a reszelőt az egyes alkatrészekre, ellenkező módon járjon el, mint az összeszerelésnél.
- A reszelőt és a használt tartozékokat minden használat után tisztítsa meg a **TISZTÍTÁS ÉS KARBANTARTÁS** c. fejezet utasításai szerint

### Hasznos tippek reszeléshez

- A legjobb eredmény érdekében friss, nem túlérlett gyümölcsöt dolgozzon fel. Ugyanez vonatkozik a zöldségekre is.
- A puhább gyümölcsöket, például az epret, feldolgozás előtt néhány percre be lehet tenni a fagyasztóba.
- A félkemény sajt könnyebben feldolgozható, ha egy éjszakán át a hűtőben vagy 30 percig a fagyasztóban tárolja.
- Nem ajánlott puha vagy már reszelt sajtot feldolgozni, mivel a töltőnyílás eltömődhet.
- Ha finom reszelőt vagy vékony szeletelő tartozékot használ, finoman nyomja át az ételt a töltőnyíláson. Ha durva reszelőt vagy tartozékot használ vastagabb szeletek vágásához, nagyobb erőt kell megnyomnia az alapanyagokat.

## KONYHAI MÉRLEG

- A konyhai mérleg a talposzlopban található. Fogja meg alulról, hogy kivehesse a tárolórekeszből – lásd az **L** ábrát.

### Az elemek behelyezése/cseréje

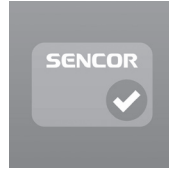

- A mérleget alkáli elemek működtetik (3x 1,5 V AAA).
- Ha az elemeket a mérleg alján található elemtartó rekeszbe helyezi, húzza ki a szigetelőszalagot, amely megvédi az elemeket a lemerüléstől és a mérleg károsodásától, hogy használhassa a mérleget.
- Ha az elemek nincsenek behelyezve, nyomja meg az elemtartó rekesz fedelének biztosítékát, és távolítsa el a fedelet. Helyezze be az

elemeket a rekeszbe. Ügyeljen a helyes polarításra, ami az elemtároló rekesz alján van jelezve, majd helyezze vissza a fedelet. Nyomja be, amíg kattantást nem hall. Ez jelzi, hogy a fedél megfelelően le van zárva.



- Amint a kijelzőn megjelenik a „Lo” felirat, az elemeket ki kell cserélni. Vegye le az elemtartó rekesz fedelét, és távolítsa el a lemerült elemeket. Helyezzen be azonos típusú új elemeket. Ügyeljen a helyes polarításra, ami az elemtároló rekesz alján van jelezve, majd helyezze vissza a fedelet.

### A mérleg bekapcsolása és kikapcsolása

- Nyomja meg a  gombot a mérleg bekapcsolásához. Várja meg, amíg a kijelzőn megjelenik a „0”.
- Nyomja meg a  gombot a mérleg kikapcsolásához.
- A mérleg körülbelül 1 perc téttlenség után automatikusan kikapcsol.

### Élelmiszerek (alapanyagok) mérése

- A mérleget helyezze egyenes és stabil felületre és kapcsolja be. Várja meg, amíg a kijelzőn megjelenik a „0”.
- A mérni kívánt élelmiszereket helyezze a terület közepére. A kijelzőn megjelenik a tömege.





#### Megjegyzés:

Javasoljuk, hogy ne tegyen ételt közvetlenül a mérlegre, hanem használjon fóliát, tálat vagy edényt. Ha táiban lévő alapanyagokat fog mérni, nyomja meg a  gombot az érték kinulázásához a mérlegben.

### TARA funkció

- A TARA funkció akkor használható, ha fokozatosan több élelmiszert szeretne mérni egy edényben anélkül, hogy eltávolítaná az edényt a mérlegből. Ez a funkció automatikusan levonja az edény tömegét az élelmiszerek teljes tömegéből.

1. Helyezze az üres edényt a mérlegre. A kijelzőn megjelenik a súly. A  gomb megnyomásával az érték kinulázódik, és kigyullad a **T** szimbólum a bal alsó sarokban.
2. Tegye be az első élelmiszert az edénybe. A kijelzőn megjelenik annak súlya. A  gomb megnyomásával az érték kinulázódik, és a **T** szimbólum világít. Az első élelmiszert súlyát eltávolította a memóriában, és a mérleg készen áll a további mérésre.
3. Hasonlóképpen adjon hozzá más élelmiszereket a mérleg maximális mérlegkapacitásáig.
4. Amint eltávolítja az edényt az élelmiszerekkel a mérlegről, negatív teljes érték jelenik meg a kijelzőn.

### A mértékegységek kiválasztása

- Ha a mérleg be van kapcsolva, nyomja meg többször a **UNIT** gombot a súly mértékegységek közötti váltáshoz: g vagy lb.oz.

### Hibaüzenetek

Kijelző	Mi a teendő
Lo	Lemerültek az elemek. Cserélje ki az elemeket. Az Elemek behelyezése/cseréje részben szereplő utasítások szerint járjon el.
Err	Túllépte a mérleg maximális kapacitását.

## A MÉRLEG ÉS EGY INTELLIGENS ESZKÖZ ÖSSZEKAPCSOLÁSA

- A mérleg Bluetooth vezeték nélküli technológiával van felszerelve, amely az okos eszközre telepített ingyenes **Sencor FOOD** alkalmazással együtt közvetlen hozzáférést biztosít az élelmiszerek és tápértékek gazdag és rendszeresen frissített adatbázisához.
- A **Sencor FOOD** alkalmazást a Kalóriatáblázat / Dine4Fit alkalmazás alkotóival együttműködve fejlesztettük ki iOS (13-as vagy újabb verzió) vagy Android (5-ös vagy újabb verzió) operációs rendszert futtató okostelefonokra. Az alkalmazás használatakor a telefonnak csatlakoznia kell az internethez.

- A mérleg csatlakoztatása a telefonhoz automatikusan megtörténik az alkalmazás elindítása után. A párosításhoz elegendő a Bluetooth funkció bekapcsolása az intelligens eszközön. Ha az alkalmazás nem találja a mérleget, akkor aktívan kéri fogja, hogy próbálja meg újra csatlakoztatni a mérleget.
- Amikor a mérleg párosítva van az alkalmazással, a Bluetooth ikon világít a kijelzőn. Ha a mérleg nincs párosítva az alkalmazással, vagy megszakadt a kapcsolat, a Bluetooth ikon eltűnik.



#### Megjegyzés:

A mérleg egyszerre csak egy mobilszközkhöz tud csatlakozni. Ha problémái vannak a párosítással, győződjön meg róla, hogy nincs más eszköz a közelben, amely éppen aktívan kapcsolódik a mérleghez.

### Az alkalmazás két tömegmérési módot kínál:

#### 1. „A mérlegen” mód

Megjeleníti a mért tétel súlyát. Miatán az „Élelmiszert keresése” mezőt használva tájékoztatja a mérleget, mit mér, megmutatja az élelmiszert tápértékét az aktuális súlyhoz viszonyítva.

#### 2. „Receptek” üzemmód

Ebben a részben megtalálja az Ön számára elkészített recepteket. A receptek a Sencor konyhai robotok segítségével készülnek. A recept végigvezeti az elkészítést, és segít az egyes összetevők ténylegesen súlyozott súlyának rögzítésében a Lista lapon.

#### 3. „Lista” mód

Lehetővé teszi több élelmiszert összehasonlított tápértékének meghatározását. Ez az üzemmód hasznos például egy étel recept szerinti elkészítések. Fokozatosan adjon hozzá élelmiszert a mérlegre, használja az „Élelmiszert keresése” mezőt, hogy beírja, milyen élelmiszerről van szó. Miatán meghatározta az élelmiszert súlyát és típusát, használja a „+ Élelmiszert hozzáadása a listához” gombot, hogy hozzáadja azt a teljes tápértékösszeghez. A mérlegelés során szükség szerinti használja a mérleg /TARA gombját. „Lista” módban a teljes mérési időszak alatti érték folyamatosan mutatja az összetevők teljes súlyát, és kiszámítja az egyes táplálkozási összetevők súlyát (például, hogy hány gramm szénhidrátot tartalmaz a teljes mért ételmennyiség).

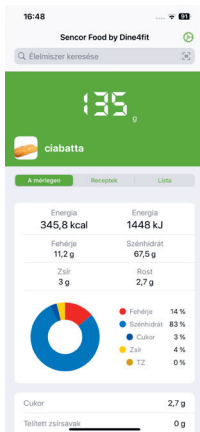

## Mért ételmszer bevitele/keresése

- A mért ételmszerek táplálkozási összefoglalóját úgy keresheti meg, hogy beírja az ételmszer nevét az „Ételmszer keresése” állapotsorba. kattintson az állapotsorra a kurzor és a billentyűzet megjelenítéséhez. Adja meg az ételmszer nevét vagy egy kulcszót, az alkalmazás megkeresi a megfelelő ételmszert vagy az ételmszerek listáját a kulcszóval, és az ételmszer kiválasztása megjeleníti annak tápértékét.
- Az ételmszer-csomagolás egyedi EAN-vonalkódjának beolvasásával gyorsabban, gyakorlatiasabban és pontosabban megtalálhatja a táplálkozási összefoglalót. kattintson a vonalkód ikonra az „Étel keresése” állapotsor jobb oldalán, és olvassa be a vonalkódot. Megjelenik a tápértékek összefoglalója.



### Megjegyzés:

Ha nem engedélyezte az alkalmazás számára a kamera és a videófelvétel funkció használatát az alkalmazás telepítésekor (vagy a beállítások módosításakor), engedélyezze ezt a funkciót. Ellenkező esetben nem lehet beolvasni a vonalkódokat.



### Megjegyzés:

A **Sencor FOOD** alkalmazás össze van kötve a Kalória-táblázat alkalmazással. A mérés végén egyetlen kattintással beírhatja az ételt az étrendjébe a Kalória-táblázatban, és így hosszú távú áttekintést készíthet az étkezéséről (VIGYÁZAT: A Kalória-táblázat alkalmazás egyes speciális funkciói díjkötelesek lehetnek).

## Lehetséges problémák az alkalmazással és azok megoldása

- Az alkalmazás nem keresi meg a lement ételmszert.
  - Ellenőrizze az aktuális internetkapcsolatot.
- A Bluetooth csatlakoztatás sikertelen volt.
  - Ellenőrizze, hogy csak egy eszköz csatlakozik-e a mérteghhez.
  - Ellenőrizze, hogy a Bluetooth verziója a készüléken 4.0 vagy újabb-e.
- A mérleg adatai nem jeleníthetők meg az alkalmazásban.
  - Ellenőrizze, hogy bekapcsolta-e a Bluetooth funkciót a telefonján/táblagépén.
  - Ellenőrizze, hogy a Bluetooth-jel hatótávolságán belül van-e.
  - Ellenőrizze, hogy az elemek nem merültek-e le a mérlegben. A lemerült elemeket helyettesítse új elemekkel.
  - Indítsa újra az alkalmazást.
  - Állítsa vissza az operációs rendszert és a Bluetooth-kapcsolatot.
- Ha más eszközök közelében tartózkodik, amelyek ugyanabban a frekvenciasávban sugároznak, mint a Bluetooth (Wi-Fi router, DAB rádiók, mikrohullámú sütő, egyéb okostelefon stb.), az adatátvitel megszakadhat. Próbálja meg áthelyezni a mérteget vagy az okosesszközt egy másik helyre.

## TÁROLÁS

- Ha nem használja a konyhai mérteget, helyezze a talposzlop tárolórekeszébe. A konyhai mérteget mágnessel könnyen a falhoz tapad.
- Ha a mérteget hosszabb ideig nem használja, vegye ki belőle az elemeket, hogy ne sérüljön meg elektrollt szívárgása esetén.

## TISZTÍTÁS ÉS KARBANTARTÁS

- Tisztítás előtt kapcsolja ki a konyhai robotgépet a főkapcsoló 0 (kikapcsolt) helyzetbe állításával, és húzza ki a tápkábelt a hálózati aljzatból. Hagyja a készüléket kihűlni.
- Használat után azonnal tisztítsa meg a konyhai robotgépet és a használt tartozékokat. Ne engedje, hogy az ételmszer maradványok beszáradjanak.



### Figyelmeztetés:

Az áramútes veszélyének elkerülése érdekében ne tegye a készüléket, a tápkábelt vagy a hálózati csatlakozódugót vízbe vagy más folyadékba.



### Figyelmeztetés:

A készülék egyetlen részének tisztításához se használjon súrolószert, higítót stb., amelyek felsérthetik a készülék felületét. A készülék egyetlen alkatrésze sem mosható mosogatógépben.



### Figyelmeztetés:

A készülék egyetlen részének tisztításához se használjon súrolót (fém vagy műanyag). Megkarcolhatják a felületet, és megzavarhatják a felületvédelmét.

## Konyhai robotgép és mérleg

- Törölje meg a konyhai robotgép testét és mérteget egy enyhén nedvedvesztett puha ronggyal. Törölje át száraz ronggyal.

## Toldóelemek és tartozékok

- Az ételmszerekkel érintkezésbe kerülő tartozékokat és alkatrészeket (lásd az alábbi listát) alaposan mossa el meleg vízben, semleges konyhai mosogatószer használatával. Ezután minden öblítse le tiszta vízzel és hagyja megszáradni, vagy törölje szárazra egy puha törőronggyal.
- Kézi mosogatásra alkalmas tartozékok és alkatrészek:
  - Míndkettő rozsdamentes acél ételmszer-feldolgozó edény
  - Gömbhahverő
  - Keverőkanál
  - Dagasztókór
  - Rugalmas keverőkanál
  - Áltátszó edényfedél töltőnyílással
  - Fedél rozsdamentes acél edényhez
  - Keverőedény fedéllel és belső kupakkal
  - Hűsároló és tartozékai (a **D** ábra minden része)
  - Reszelő és toldóelemei (az **E** ábra minden része)



### Figyelmeztetés:

A konyhai robotgép egyetlen alkatrésze sem mosható mosogatógépben.



### Figyelmeztetés:

A keverőedény képségységével, a darálókésnek vagy a reszelő toldóelemnek a kezelésekor fokozott óvatossággal járjon el, hogy elkerülje a sérülést.

## Tipppek és tanácsok a toldóelemek és tartozékok tisztításához és karbantartásához

- Az ételmaradékok tisztításához és eltávolításához puha sörteűű keféét is használhat.
- Ha tojáshéjérhert vert fel, először öblítse le a rozsdamentes acél tálat és a használt habverő lapátot hideg vízzel. Ha forró vizet használna, a fehérjemaradék megkeményedne, és nehezebben lehetne eltávolítani.
- Könnnyen megtisztíthatja a turmixgép edényét úgy, hogy feltölti 0,5 liter vízrel néhány csepp konyhai mosogatószerrel, majd összeszereli és működteti a turmixgépet 10–15 másodpercig. Ezután kapcsolja ki a robotgépet, húzza ki a hálózati aljzatból, és a forgó alkatrészek leállítását követően szerelje le róla a keverőedényt. Ürítse ki a keverőedény tartalmát, majd öblítse le megfelelően tiszta vízzel, és törölje szárazra. Használjon hosszú nyelű keféet, hogy eltávolítsa az ételmaradékokat a kékesség pengéi alatt.
- Fapálcika vagy finom kefe segítségével távolítsa el a hűs- és hűsveverék maradványokat a daráló korong nyílásaiból.
- Tisztítás után törölje le a daráló korongokat és a daráló kést kis mennyiségű növényi olajjal, amelyet felvitte egy papírtörlőre. Ez meghosszabbítja élettartamukat és megakadályozza az esetleges korrozót.
- Öblítse le a kolbászító tartozékokat meleg vízzel. Egy keskeny, kerek kefével eltávolíthatja a hűsveverék maradványait a tartozékból. Törölje szárazra vagy hagyja alaposan megszáradni.
- Használjon puha keféet és meleg vízsugarat, hogy eltávolítsa a tészta maradványokat az édesség készítő nyílásaiból.

## TÁROLÁS

- Tárolás előtt a készüléket és a tartozékokat teljesen le kell hűteni, ki kell kapcsolni és leválasztani a tápellátásról, tisztának és száraznak kell lennie.
- Helyezze a rozsdamentes acél tálat az átványi talpába, és helyezze bele a tartozékokat. Állítsa a többfunkciós fejet vízszintes helyzetbe. A konyhai robotgépet és tartozékait tiszta, száraz helyre tegye el gyerekektől távol.
- A hűsdaráló lenyomója a hűsdaráló tartozékainak tárolására szolgál. Távolítsa el a lenyomó felső fedelét, és helyezze be a tartozékokat a következő sorrendben: kúpos kupak, kolbászkészítő tartozék, kékbe hűsgolyókészítő tartozék, szeparátor és daráló korongok. Helyezze vissza a burkolatot.



### Figyelmeztetés:

Az eltávolított konyhai robotgépet ne tegye ki szélsőséges hőmérsékleteknek, közvetlen napsütésnek, túlzott nedvességnek és ne tegye túl poros környezetbe. Ne tegyen semmit a tárolt robotgépre.

## MŰSZAKI ADATOK

### Konyhai robotgép

Névleges feszültség tartomány	220–240 V
Névleges frekvencia	50–60 Hz
Névleges teljesítmény	1500 W
A rozsdamentes acél edény űrtartalma	5,5 l
A második rozsdamentes acél edény űrtartalma	4,0 l
Az üveg keverőedény űrtartalma	1,5 l
Zajszint	85 dB(A)

### Méreg

Tápellátás	3× 1,5 V AAA típusú elem
Mérhetőség (maximális teherbírás)	5 kg/11 lb
Méresi pontosság	1 g/0,1 oz
Mértékegység választás	g/lb:oz

A készülék deklarál 85 dB(A), ami A akusztikai teljesítményszintnek felel meg az 1 pW akusztikai referencia teljesítményhez viszonyítva.

A SENCOR ezúton kijelenti, hogy az STM 7651WS típusú rádióberendezés megfelel a 2014/53/EU irányelvnek. Az EU

megfelelőségi nyilatkozat teljes szövege rendelkezésre áll a [www.sencor.eu](http://www.sencor.eu) weboldalon.

## A 2023/826/EU bizottsági rendelet szerint közölt értékek

Kikapcsolt állapot	
Energiafogyasztás kikapcsolt állapotban	0,5 W
Az az idő, amelynek leteltével a készülék automatikusan kikapcsolt állapotba kerül	Tápforráshoz való csatlakoztatás után: A készülék automatikusan kikapcsolt állapotba kapcsol 18 perc tétlenség után. Egy működési ciklus után: A készülék automatikusan kikapcsolt állapotba kapcsol 10 perc tétlenség után.
Készenléti üzemmód	
Energiafogyasztás készenléti üzemmódban	W
Az az idő, amíg a készülék automatikusan készenléti üzemmódba kerül	perc
Készenléti üzemmód (Wi-Fi) hálózathoz csatlakoztatva	
Energiafogyasztás hálózathoz csatlakoztatva készenléti üzemmódban	W
Az az idő, amely alatt a készülék automatikusan készenléti üzemmódba kerül, ha hálózathoz csatlakozik	perc

## A HASZNÁLT CSOMAGOLÁNYAGOKRA VONATKOZÓ UTASÍTÁSOK ÉS TÁJÉKOZTATÓ

A használt csomagolóanyagot az önkormányzat által kijelölt hulladékgyűjtő helyen adja le.

## HASZNÁLT ELEKTROMOS ÉS ELEKTRONIKUS KÉSZÜLÉKEK ÁRTALMATLANÍTÁSA

A használt elektromos és elektronikai termékeket nem szabad a normál háztartási hulladékba dobni. A megfelelő ártalmatlanításhoz és újrafelhasználáshoz az ilyen terméket adja le a kijelölt gyűjtőhelyeken. Az EU országokban, illetve más európai országokban a használt termékeket azonos új termék vásárlása esetén az eladás helyén is le lehet adni. A termék megfelelő módon történő ártalmatlanításával segít megőrizni az értékes természeti erőforrásokat, és hozzájárul a nem megfelelő hulladék-megsemmisítés által okozott esetleges negatív környezeti és egészségügyi hatások megelőzéséhez. A további részletekről a helyi önkormányzat hivatal vagy a legközelebbi hulladékgyűjtő hely ad tájékoztatást. Ezen hulladékfajta nem megfelelő ártalmatlanítása a nemzeti előírásokkal összhangban bírsággal sújtható.

### Az Európai Unió országában működő vállalkozások számára

Elektromos és elektronikus berendezések megsemmisítésével kapcsolatban kérjen tájékoztatást eladójától vagy forgalmazójától.

### Ártalmatlanítás az Európai Unión kívüli országokban

Ha ezt a terméket máshol akarja megsemmisíteni, a szükséges tájékoztatásért forduljon a termék eladójához vagy a helyi önkormányzat illetékes osztályához.

## A HASZNÁLT ELEMEL MEGSEMMISÍTÉSE

Az elemek az élő környezetre káros anyagokat tartalmaznak, ezért ne dobja őket a többi kommunális hulladék közé. A használt elemeket a megfelelő ártalmatlanítás érdekében vigye vissza a visszavételre kijelölt helyekre.

A szöveg és a műszaki paraméterek változtatásának jogát fenntartjuk.

FAST ČR, a.s.  
U Sanitasu 1621  
CZ-251 01 Říčany  
[www.sencor.com](http://www.sencor.com)  
[info@sencor.cz](mailto:info@sencor.cz)