

Haier

HWO38MG6HXB

MIKROHULLÁMÚ SÜTŐ
FELHASZNÁLÓI KÉZIKÖNYV

HU

Mikrohullámú sütő

FELHASZNÁLÓI KÉZIKÖNYV

TÍPUS: HWO38MG6HXB

A mikrohullámú sütő használatba vétele előtt olvassa el figyelmesen a kézikönyvet, majd pedig tartsa biztonságos helyen.

Az utasítások betartása esetén a sütő hosszú évekig fog hibamentesen működni.

Az 5 év kiterjesztett garanciáért kérjük, regisztrálja termékét a www.haiergarancia.hu weboldalon.

GONDOSAN ŐRIZZE MEG A KÉZIKÖNYVET!

ÓVINTÉZKEDÉSEK A MIKROHULLÁMÚ ENERGIA TÚLZOTT HATÁSÁNAK ELKERÜLÉSE ÉRDEKÉBEN

(a) Ne próbálja meg a sütőt nyitott ajtóval működtetni, mert az a mikrohullámú energia káros hatását eredményezheti. A biztonsági zárszerkezetet nem szabad letörni vagy kiiktatni.

(b) Ne helyezzen semmilyen tárgyat a sütő ajtaja és a homlokfelület közé, és ügyeljen arra, hogy ne gyűljön össze étel- vagy tisztítószer-maradék a tömítő felületeken.

(c) FIGYELMEZTETÉS: Ha az ajtó vagy az ajtószigetelés sérült, nem szabad a sütőt működtetni addig, amíg szakképzett szerelő ki nem javítja azt.

KIEGÉSZÍTÉS

Ha a készüléket nem tartják megfelelően tiszta állapotban, akkor a felülete lekophat, ami befolyásolja élettartamát és veszélyes helyzet kialakulásához vezethet.

Műszaki adatok

Modell:	HWO38MG6HXB
Névleges feszültség:	230 V~ 50 Hz
Névleges teljesítményfelvétel (mikrohullám):	1450 W
Névleges teljesítményleadás (mikrohullám):	900 W
Névleges teljesítményfelvétel (grill):	1000 W

FONTOS BIZTONSÁGI FIGYELMEZTETÉSEK

A készülék használata közben tűz, áramütés, személyi sérülés vagy a mikrohullámú energia veszélyének csökkentése érdekében tartsa be az alábbi alapvető óvintézkedéseket:

1. Olvassa el és tartsa be az **ÓVINTÉZKEDÉSEK A MIKROHULLÁMÚ ENERGIA TÚLZOTT HATÁSÁNAK ELKERÜLÉSE ÉRDEKÉBEN**

2. A készüléket csak akkor használhatják 8 éven felüli gyerekek, csökkent fizikai, érzékszervi vagy szellemi képességű, illetve tapasztalatokkal és ismeretekkel nem rendelkező személyek, ha felügyeletben részesülnek, vagy útmutatást kaptak a készülék biztonságos használatáról, és megértették a készülék használatában rejlő veszélyeket. A készülék nem gyerekjáték. A tisztítást és a karbantartást nem végezhetik 8 év alatti és felügyelet nélküli gyerekek. A 8 évnél fiatalabb gyerekeket – folyamatos felügyelet hiányában – távol kell tartani a készüléktől.

3. Tartsa távol a 8 év alatti gyerekektől a készüléket és a kábelt.

4. Ha megsérült a hálózati kábel, akkor a veszélyek elkerülése érdekében a gyártónak, a gyártó hivatalos szervizének vagy egy hasonlóan képzett személynek kell azt kicserélnie (Y típusú kiegészítővel felszerelt készülékhez).

5. **FIGYELMEZTETÉS:** Lámpacsere alkalmával – az esetleges áramütés elkerülése érdekében – kapcsolja ki a készüléket.

6. **FIGYELMEZTETÉS:** Csak az arra illetékes személyek végezhetnek olyan javítási vagy szervizmunkát, amely a

mikrohullámú energiával szemben védelmet nyújtó burkolat eltávolításával jár együtt.

7. FIGYELMEZTETÉS: A folyadékokat vagy más ételeket nem szabad zárt edényekben melegíteni, mert felrobbanhatnak.

8. Az étel műanyag vagy papírtálcán történő melegítésekor a gyulladás lehetősége miatt tartsa a szemét a sütőn.

9. Csak mikrohullámú sütőbe való konyhai eszközöket szabad használni.

10. Füst észlelése esetén kapcsolja le vagy húzza ki a készüléket, és az esetleges láng elfojtása céljából tartsa csukva az ajtót.

11. Az italok mikrohullámú melegítése késleltetett, hirtelen jellegű forrást eredményezhet, ezért az edény használatakor körültekintően kell eljárni.

12. A cumisüvegek és a bébiételes üvegek tartalmát a fogyasztás előtt össze kell keverni vagy fel kell rázni, és ellenőrizni kell a hőmérsékletüket az égési sérülések elkerülése érdekében.

13. A tojást, illetve a keménytojást héjastul nem szabad a mikrohullámú sütőben melegíteni, mert az a melegítés befejezése után is szétpattanhat.

14. A sütőt rendszeresen kell tisztítani, és az étellerakódásokat el kell távolítani.

15. A sütő tisztántartásának elmulasztása a felület elhasználódásához vezethet, ami kedvezőtlenül befolyásolhatja a készülék élettartamát, és veszélyes helyzetet idézhet elő.

16. Csak az ehhez a sütőhöz ajánlott hőmérséklet-érzékelőt használja. (A hőmérséklet-érzékelő használatára alkalmas sütők esetében.)

17. A mikrohullámú sütőt a díszajtó nyitva tartásával kell működtetni (Díszajtóval szerelt sütők esetében.)
18. A készüléket háztartásokban és hasonló környezetekben történő használatra terveztük, például
- üzletek, irodák és más munkakörnyezetek személyzeti konyháiban;
 - szállodák, motelek és más lakókörnyezetek ügyfelei által;
 - tanyaházakban;
 - „szoba reggelivel” típusú környezetekben.
19. A mikrohullámú sütő ételek és italok melegítésére szolgál. Élelmiszerek vagy ruhadarabok szárítása, melegítőpárnák, papucsok, szivacsok, nedves ruhák és egyéb felmelegítése sérülést, illetve gyulladást és tűzveszélyt okozhat.
20. Fémedények sem italok, sem ételek esetében nem használhatók mikrohullámú sütésre.
21. A készüléket gőztisztítóval tisztítani tilos.
22. Ügyeljen arra, hogy amikor az edényeket eltávolítja a készülékből, a forgótányér ne mozduljon el. (Legalább 900 mm-rel a padló felett rögzített és beépített készülékek esetén, amelyek kivehető forgótányérral rendelkeznek. Ez nem vonatkozik a vízszintes alsó zsanérral nyíló ajtóval rendelkező készülékekre.)
23. A mikrohullámú sütő beépítve használandó.
24. Gőztisztító eszköz nem használható.
25. A tárolórekesz felülete átforrósodhat.
26. FIGYELMEZTETÉS: A készülék és hozzáférhető részei használat közben felmelegszenek. A fűtőelemeket nem szabad megérinteni. A 8 évnél fiatalabb gyerekeket – folyamatos felügyelet hiányában – távol kell tartani a készüléktől.

27. A készülék használat közben felmelegszik. A sütő belsejében lévő fűtőelemeket nem szabad megérinteni.
28. FIGYELMEZTETÉS: A készülék hozzáférhető részei használat közben felmelegedhetnek. A kisgyermeket távol kell tartani a készüléktől.
29. A túlhevülés elkerülése érdekében a készüléket tilos bútorajtó mögött elhelyezni. (Ez nem vonatkozik a díszajtóval ellátott készülékekre.)
30. FIGYELMEZTETÉS: A készülék kombinált üzemmódban történő működtetésekor a keletkező hő miatt gyerekek csak felnőtt felügyelete mellett használhatják a sütőt.
31. Ne használjon maró hatású tisztítószeret vagy éles fémkaparókat az ajtóüveg tisztításához, mert ezek megkarcolhatják a felületet, ez pedig az üveg töréséhez vezethet.

**OLVASSA EL FIGYELMESEN ÉS ŐRIZZE MEG
A KÉSŐBBI FELHASZNÁLÁSHOZ!**

A személyi sérülés veszélyének csökkentése

Földelés

VESZÉLY!

Áramütés veszélye Egyes belső alkatrészek megérintése súlyos személyi sérülést vagy halált okozhat. Ne szerelje szét a készüléket!

FIGYELMEZTETÉS

Áramütés veszélye A földelés helytelen használata áramütést okozhat.

Megfelelő telepítés és földelés előtt ne csatlakoztassa a készüléket a hálózatra.

A készüléket földelni kell.

Elektromos rövidzárlat esetén a földelés csökkenti az áramütés veszélyét, mert lehetőséget teremt az áram elvezetésére.

A készülék földelő vezetékkel ellátott földelő dugóval van felszerelve. A dugót megfelelően szerelt és földelt csatlakozóaljzatba kell bedugni.

Konzultáljon szakképzett villanyszerelővel, ha nem érti teljesen a földelési utasítást, vagy ha kétségei vannak afelől, hogy a készülék megfelelően van-e földelve. Ha hosszabbítóra van szüksége, akkor csak háromeres hosszabbító kábelt használjon.

1. A hosszabb kábel beakadásaának vagy megcsavarodásának elkerülése érdekében a készüléket rövid hálózati kábellel szállítjuk.
2. Hosszú hálózati kábel vagy hosszabbító használata esetén:
 - 1) A kábel vagy a hosszabbító jelzett névleges teljesítménye feleljen meg a készülék névleges teljesítményének.
 - 2) A hosszabbítónak háromeres földelt kábelnek kell lennie.
 - 3) A hosszú kábelt úgy kell elrendezni, hogy ne csavarodjon meg a pult vagy az asztallap mögött, ahol a gyerekek meghúzhatják vagy véletlenül megbotolhatnak benne.

TISZTÍTÁS

Húzza ki a hálózati kábelt.

1. Enyhén benedvesített ruhával törölje ki a sütő belsejét.
2. Tisztítsa meg szappanos vízzel a kiegészítőket.
3. Az ajtókeretet, az ajtószigetelést és a szomszédos alkatrészeket nedves ruhával gondosan meg kell tisztítani.
4. Ne használjon maró hatású tisztítószeret vagy éles fémkaparókat az ajtóüveg tisztításához, mert ezek megkarcolhatják a felületet, ez pedig az üveg töréséhez vezethet.
5. Tisztítási ötlet – Az étellel érintkezésbe kerülő sütőtér-falak könnyebb tisztításához: Tegyen egy fél citromot egy edénybe, öntsön hozzá 300 ml vizet, és melegítse 10 percig 100%-os teljesítményen. Törölje át puha, száraz ruhával a sütőt.

EDÉNYEK

VIGYÁZAT!

Személyi sérülés veszélye

Csak az arra illetékes személyek végezhetnek olyan javítási vagy szervizmunkát, amely a mikrohullámú energiával szemben védelmet nyújtó burkolat eltávolításával jár együtt.

Lásd „A mikrohullámú sütőben használható vagy a mikrohullámú sütőben kerülendő anyagok” című részt. Léteznek bizonyos nem fémes edények is, amelyek nem használhatók biztonságosan a mikrohullámú sütőben. Kétség esetén az alábbi eljárással ellenőrizheti a kérdéses edényt.

Edényvizsgálat:

1. Töltsön fel egy mikrohullám-biztos edényt 1 csésze hideg vízzel (250 ml) a kérdéses edény mellett.
2. Melegítse 1 percig maximális teljesítménnyel.
3. Óvatosan tapintsa meg az edényt. Ha az üres edény meleg, akkor ne használja mikrohullámú főzésre.
4. Ne lépje túl az 1 perces melegítési időt.

A mikrohullámú sütőben használható anyagok

Edények	Megjegyzések
Pirító edény	Tartsa be a gyártó utasításait. A pirító edény alja legalább 5 mm-re legyen a forgótányér fölött. A helytelen használat a forgótányér törését idézheti elő.
Étkészlet	Csak mikrohullámú készülékekhez alkalmas fólia használható. Tartsa be a gyártó utasításait. Ne használjon repedt vagy csorba edényeket.
Üvegedények	Mindig vegye le a fedőt. Csak ételmelegítésre szabad használni. A legtöbb üvegpohár nem hőálló, ezért eltörhet.
Üvegáru	Csak hőálló üvegedények használhatók a készülékben. Ügyeljen arra, hogy ne legyen rajtuk fémszegély. Ne használjon repedt vagy csorba edényeket.
Sütőzacskók	Tartsa be a gyártó utasításait. Ne zárja le fémszinórral. Hasítsa be, hogy a gőz távozhasson.
Papírtányérok és papírpoharak	Csak rövid főzéshez/melegítéshez használhatók. Használat közben ne hagyja felügyelet nélkül a sütőt.
Papírtörők	Az újramelegítendő étel letakarásához és a zsír felitatásához használhatók. Felügyelet mellett és csak rövid ideig tartó főzéshez használhatók.
Sütőpapír	Csak takarásként használható a kifröccsenés megakadályozására, vagy csomagolásra gőzöléshez.
Műanyag	Csak mikrohullámú készülékekhez alkalmas fólia használható. Tartsa be a gyártó utasításait. Az edényeken a „Mikrohullámú sütésre alkalmas” feliratnak kell szerepelnie. Egyes műanyag edények meglágyulnak, amikor az étel felmelegszik bennük. A „forraló zacskókat” és a hermetikusan zárt műanyag zacskókat a csomagoláson feltüntetett módon fel kell hasítani vagy ki kell lyukasztani.
Műanyag fólia	Csak mikrohullámú készülékekhez alkalmas fólia használható. Az étel letakarásához használjuk a nedvesség főzés közbeni megtartása céljából. A műanyag fólia nem érintkezhet az étellel.
Hőmérő	Csak mikrohullámú készülékhez alkalmas, hús- vagy cukorhőmérők használhatók.
Zsírpapír	A szétfroccsenés megakadályozásához és a nedvesség megtartásához használjuk.

A mikrohullámú sütőben kerülendő anyagok

Edények	Megjegyzések
Alumínium tálca	Ívképződés keletkezhet. Tegye át az ételt mikrohullámú sütésre alkalmas edénybe.
Fémfogantyús kartonpapír	Ívképződés keletkezhet. Tegye át az ételt mikrohullámú sütésre alkalmas edénybe.
Fémből készült vagy fémmel díszített konyhai edények	A fém leárnyékolja a mikrohullámú energiát. A fémdíszítés ívképződést idézhet elő.
Sodort fémzsinór	Ívképződést idézhet elő, és tüzet okozhat a sütőben.
Papírzacskó	Tüzet okozhat a sütőben.
Hungarocell	Túl nagy hőmérsékleten a hungarocell megolvadhat vagy szennyezheti a benne lévő folyadékot.
Fa	A mikrohullámú sütőben a fa kiszárad, ezért szétválhat vagy szétrepedhet.

A MIKROHULLÁMÚ SÜTŐ ELHELYEZÉSE

Alkatrészek és kiegészítők

Vegye ki a sütőt a dobozból, és távolítson el minden anyagot a sütőtérből.

A mikrohullámú sütőt az alábbi kiegészítőkkal szállítjuk:

Üvegtálca	1
Forgótányér-gyűrű	1
Felhasználói kézikönyv	1

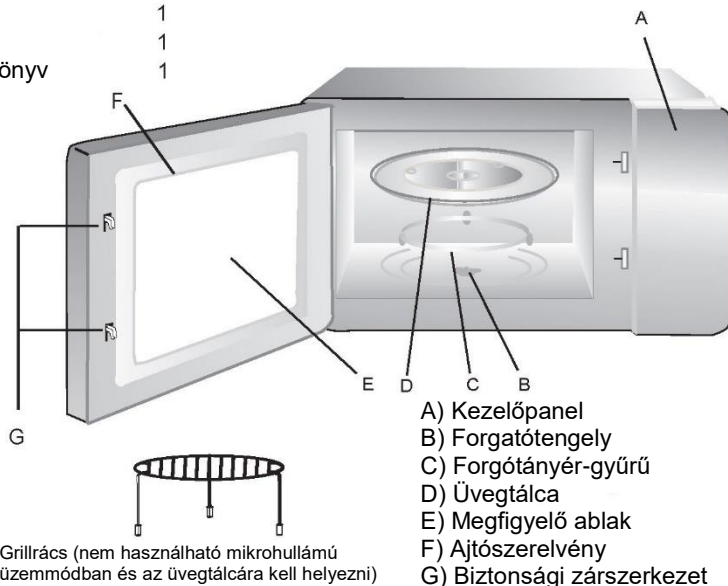

A forgótányér behelyezése

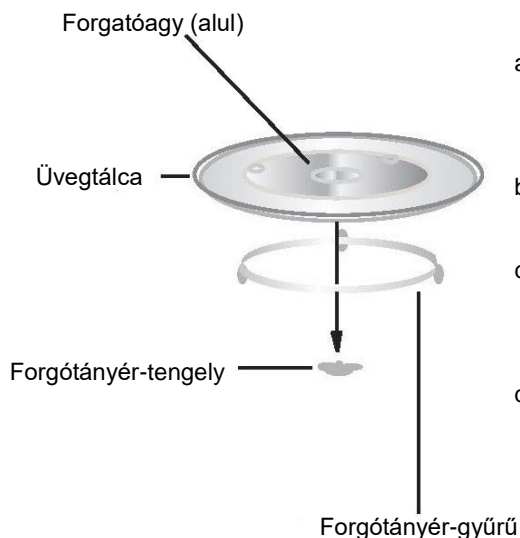

- Soha ne tegye be az üvegtányért fejjel lefelé. Az üvegtálca soha nem akadhat meg.
- Főzés közben az üvegtányért és a forgógyűrűt egyaránt használni kell.
- Az ételeket és az ételeket tartalmazó edényeket mindig az üvegtányérra kell helyezni.
- Ha az üvegtányér vagy a forgógyűrű megsérül, vegye fel a kapcsolatot a legközelebbi hivatalos szervizzel.

Telepítés és csatlakoztatás

1. A készüléket kizárólag háztartási célra tervezték.
2. A sütőt kizárólag beépített készülékként történő használatra tervezték. Asztallap tetején vagy szekrény belsejében nem használható.
3. Kérjük, tartsa be a speciális telepítési utasításokat.
4. A készülék 60 cm széles, falra szerelt szekrénybe telepíthető.
5. A készülék csatlakozódugóval van ellátva, amely kizárólag megfelelően felszerelt, földelt hálózati aljzatba csatlakoztatható.
6. A hálózati feszültség feleljen meg az adatlapon megjelölt feszültségnek.
7. A hálózati aljzat szerelését és a csatlakozókábel cseréjét csak szakképzett villanyszerelő végezheti. Ha a felszerelés után a csatlakozódugó már nem férhető hozzá, akkor legalább 3 mm-es érintkezőnyílással rendelkező póluskapcsolónak kell lennie a telepítés felőli oldalon.
8. Adaptereket, elosztókat és hosszabbító vezetékeket nem szabad használni. A túlterhelés tűzveszélyes helyzetet idézhet elő.

A hozzáférhető felület működés közben forró lehet.



Telepítési utasítás

A következőket kell figyelembe venni:

Elektromos bekötés

A készülék csatlakozódugóval van ellátva, amely kizárólag megfelelően felszerelt, földelt hálózati aljzatba csatlakoztatható. Az aljzat telepítését vagy a csatlakozókábel cseréjét kizárólag szakképzett villanyszerelő végezheti, a hatályos előírásoknak megfelelően. Ha a felszerelés után a csatlakozódugó már nem férhető hozzá, akkor legalább 3 mm-es érintkezőnyílással rendelkező póluskapcsolónak kell lennie a telepítés felőli oldalon. A telepítéssel biztosítani kell az érintésvédelmet.

Beépíthető egységek

A szekrény, ahová a készüléket beszerelik, nem rendelkezhet hátlappal. Minimális telepítési magasság: 850 mm. A szellőző- és elszívó nyílásokat szabadon kell hagyni.

Sütő telepítése – 2. ábra

Megjegyzés: Ne csípje be vagy törje meg a hálózati kábelt.

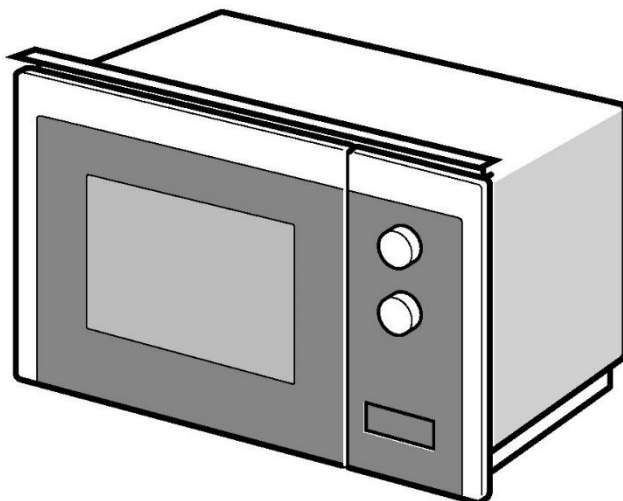

1

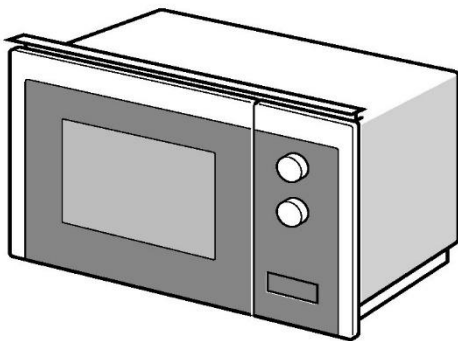
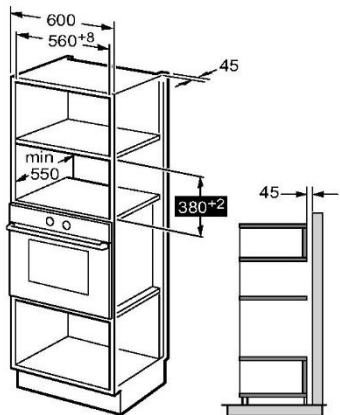

2

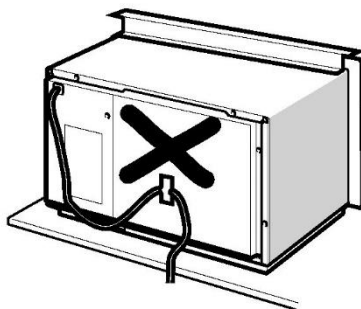
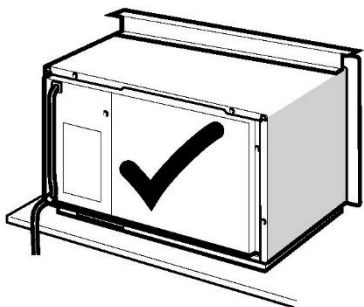

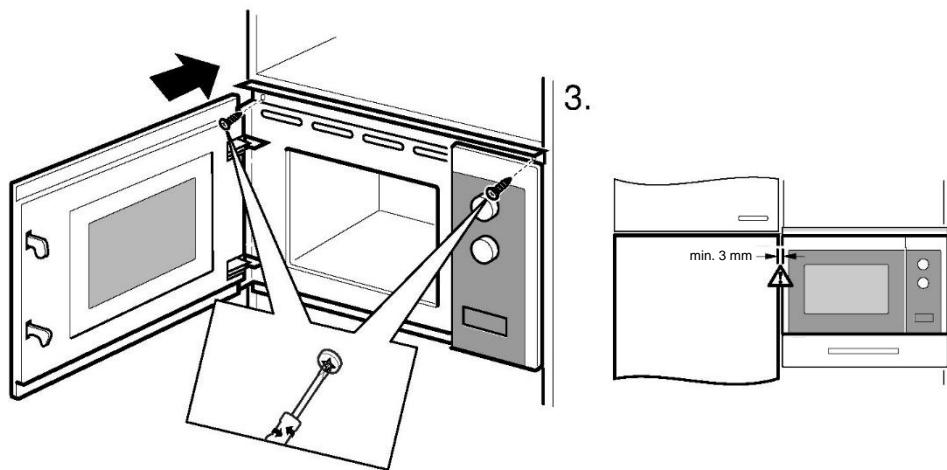
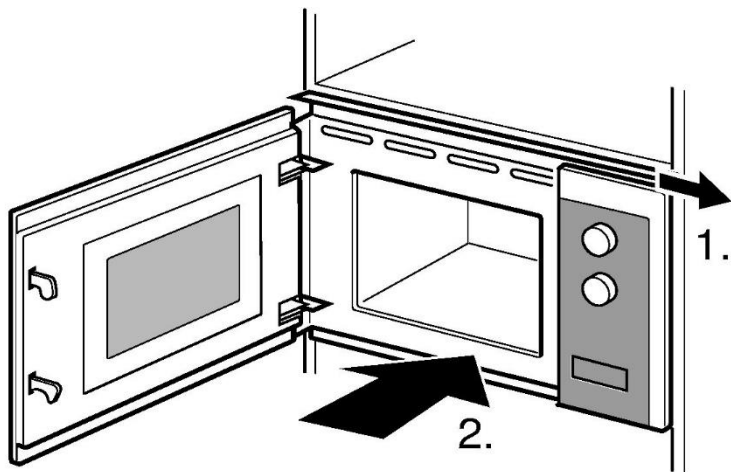







KEZELÉSI UTASÍTÁS

A mikrohullámú sütőben modern elektronikus vezérlés található, amely az igényekhez igazodva állítja be a főzési paramétereket.





1. Az óra beállítása

A mikrohullámú sütő feszültség alá helyezésekor a kijelzőn a „WELCOME” felirat jelenik meg, és egyszer megszólal a hangjelző. Ha 1 percen belül nem történik művelet, a sütő várakozó állapotba vált, és a kijelzőn „0:00” jelenik meg.

- 1) Nyomja meg a  gombot kétszer. A kijelzőn „00:00” jelenik meg és az óraértékek villogni kezdenek;
- 2) Fordítsa el a  gombot az óraértékek beállításához. A beírt időnek 0-23 között kell lennie.
- 3) Nyomja meg a  vagy a  +30” gombot a jóváhagyáshoz. Ezt követően a percek jelző számok villogni kezdenek.
- 4) Fordítsa el a  gombot a percértékek beállításához. A beírt időnek 0-59 között kell lennie.
- 5) Nyomja meg a  vagy a  +30” gombot az óra beállítás befejezéséhez. A „:” jel villog. A pontos idő jelenik meg.

Megjegyzés: 1) Ha az óra nincs beállítva, akkor bekapcsoláskor nem fog működni.

2. Mikrohullámú főzés

- 1) Nyomja meg a  gombot egyszer. A következő jelenik meg: „P100”.
- 2) Nyomja meg többször a  gombot, hogy beállítsa a mikrohullámú teljesítményt. A kijelzőn sorban a következők jelennek meg: „P100”, „P80”, „P50”, „P30”, „P10”.
- 3) Fordítsa el a  gombot a melegítési idő beállításához. (A maximális melegítési idő 95 perc)
- 4) Nyomja meg a  +30” gombot a melegítés megkezdéséhez.



MEGJEGYZÉS: A beállítási idő léptetési egységei a következők:

0---1 perc	: 5 másodperc
1---5 perc	: 10 másodperc
5---10 perc	: 30 másodperc
10---30 perc	: 1 perc
30---95 perc	: 5 perc

Mikrohullámú teljesítmény táblázat

Mikrohullámú teljesítmény	Magas	Közepes Magas	Közepes	Közepes Alacsony	Alacsony
Kijelző	P100	P80	P50	P30	P10

3. Grill vagy Combi főzés

Nyomja meg egyszer a „” gombot. A kijelzőn „G” jelenik meg. Ezt követően nyomja meg többször a „” gombot, a megfelelő teljesítmény kiválasztásához. A következők jelennek meg: „G”, „C-1” vagy „C-2”.

Fordítsa el a „” gombot a melegítés időtartamának beállításához. (A maximális melegítési idő 95 perc)

Nyomja meg újra a „ +30” gombot a melegítés megkezdéséhez.

Példa: Ha 55%-os mikrohullámú és 45%-os grillezési teljesítményt (C-1) szeretne használni az étel 10 perces főzéséhez, akkor a készüléket az alábbi lépésekben működtetheti.

- 1) Nyomja meg a „” gombot egyszer, a kijelzőn a „G” betű jelenik meg.

- 2) Nyomja meg újra a „” gombot, amíg a kijelző „C-1”-et nem mutat.

- 4) Fordítsa el a „” gombot a melegítési idő beállításához, amíg a kijelzőn a „10:00” felirat nem jelenik meg.





- 5) Nyomja meg a „ +30” gombot a melegítés megkezdéséhez.

Utasítások a kombinált teljesítményű melegítéshez:



Program	Kijelző	Mikrohullámú teljesítmény	Grill teljesítmény
Grill	G	0%	100%
Kombinált 1	C-1	55%	45%
Kombinált 2	C-2	36%	64%

Megjegyzés: Ha a grillezési idő fele letelik, a sütő két hangjelzést ad. Ez a normális működés része. Az étel hatékonyabb grillezése céljából fordítsa meg az ételt, csukja be az ajtót, majd a sütés folytatásához nyomja meg a „ +30” gombot. Ha nem történik művelet, a sütő folytatja a grillezést.

4. Kiolvasztás súly alapján

- 1) Nyomja meg a  gombot egyszer. A kijelzőn a következő jelenik meg: „100”.
 - 2) Fordítsa el a  gombot az étel súlyának kiválasztásához. A súlytartomány 100-2000 g.
 - 3) Nyomja meg a  +30” gombot a kiolvasztás megkezdéséhez.
- Megjegyzés: Ha a kiolvasztási idő fele letelik, a sütő két hangjelzést ad. Ez a normális működés része. Az étel hatékonyabb kiolvasztása céljából fordítsa meg az ételt, csukja be az ajtót, majd a kiolvasztás folytatásához nyomja meg a  +30” gombot. Ha nem történik művelet, a sütő folytatja a grillezést.







5. Kiolvasztás idő alapján

- 1) Nyomja meg egyszer a  gombot, a kijelzőn a következő jelenik meg: „00:00”.
- 2) Fordítsa el a  gombot a kiolvasztás időtartamának kiválasztásához. A maximális idő 95 perc.
- 3) Nyomja meg a  +30” gombot a kiolvasztás megkezdéséhez.





6. Többfokozatú főzés

Maximum 2 fokozat állítható be. Ha az egyik fokozat a kiolvasztás, akkor azt automatikusan az első szakaszra kell beállítani. A hangjelző minden fokozat után egyszer jelez, és megkezdődik a következő fokozat. Megjegyzés: Az automatikus menü és a gyorsfőzés nem állítható be a többfokozatú főzés részeként.

Példa: 5 percen keresztül szeretné az ételt kiolvasztani, majd 80%-os teljesítménnyel melegíteni 7 percig. A lépések a következők:





- 1) Nyomja meg egyszer a  gombot, a kijelzőn a következő jelenik meg: „00:00”.
- 2) Fordítsa el a  gombot az 5 perces kiolvasztási idő beállításához.
- 3) Nyomja meg a  gombot egyszer. A kijelzőn a következő jelenik meg: „P100”.
- 4) Nyomja meg többször a  gombot a mikrohullámú teljesítmény beállításához, amíg a következő nem jelenik meg: „P80”;
- 5) Fordítsa el a  gombot az 7 perces melegítési idő beállításához;
- 6) Nyomja meg a  +30” gombot a melegítés megkezdéséhez.

7. Konyhai időzítő

- 1) Nyomja meg a „” gombot egyszer. A kijelzőn a következő jelenik meg: „KT 00:00”.
- 2) Fordítsa el a „” gombot, a megfelelő időtartam beállításához.
(A maximális melegítési idő 95 perc)
- 3) Nyomja meg a „ +30”” vagy a „” gombot a beállítás jóváhagyásához.
- 4) Amikor a konyhai időzítő lejár, a hangjelző 5-ször egymás után jelez.
Ha az óra beállítása megtörtént (24 óra-alapú rendszer), a kijelző a pontos időt mutatja.

Megjegyzés: A konyhai időzítő eltér a 24 óra-alapú rendszertől. A konyhai időzítő egy időzítő.

8. Automatikus (Auto) menü

- 1) Várakozó állapotban fordítsa el a „” gombot a menü kiválasztásához.
- 2) Nyomja meg a „ +30”” gombot a választott menü megerősítéséhez.
- 3) Fordítsa el a „” gombot az étel súlyának kiválasztásához.
- 4) Nyomja meg a „ +30”” gombot a melegítés megkezdéséhez.

Menütáblázat:

Menü	Súly	Teljesítmény
Pizza	200 g	C-2
	400 g	
Hús	250 g	100% (Mikr.)
	350 g	
	450 g	
Zöldség	200 g	100% (Mikr.)
	300 g	
	400 g	
Tészta	50 g (450 g hideg vízzel)	80% (Mikr.)
	100 g (800 g hideg vízzel)	
Burgonya	200 g	100% (Mikr.)
	400 g	
	600 g	
Hal	250 g	80% (Mikr.)
	350 g	
	450 g	
Ital	1 csésze (kb. 120 ml)	100% (Mikr.)
	2 csésze (kb. 240 ml)	
	3 csésze (kb. 360 ml)	
Pattogatott kukorica	50 g	100% (Mikr.)
	100 g	

9. Gyors főzés



- 1) Várakozó állapotban nyomja meg a „▶ +30”” gombot, hogy 30 másodpercen keresztül 100%-os teljesítményszinttel melegítsen. A gomb minden egyes lenyomásakor 30 másodperccel növekszik az idő. A maximális főzési idő 95 perc.
- 2) A mikrohullámú sütés, a grill, a kombinált üzemmód és az idő alapján történő kiolvasztás folyamatok során az időtartam növeléséhez nyomja meg a „▶ +30”” gombot.
- 3) Az automatikus menü és a súly alapján történő kiolvasztás használata során az időtartam nem növelhető a „▶ +30”” gomb segítségével.
- 4) Várakozó állapotban fordítsa a „👉” gombot balra a melegítés időtartamának kiválasztásához. A melegítés időtartamának módosításához nyomja meg a „▶ +30”” gombot. Ezzel 100%-os teljesítményszinten folytatódik a melegítés.

10. Gyerekzár funkció

Zárás: Várakozó állapotban nyomja le a „✕” gombot 3 másodpercre, hogy bekapcsoljon a gyerekzár, és a pontos idő jelenik meg, amennyiben előzetesen beállításra került. Máskülönb a képernyőn a következő jelenik meg: „”.

Zár oldása: A gyerekzár kioldásához a „✕” gombot kell 3 másodpercig lenyomva tartani.

11. Kérdezés funkció

- 1) Mikrohullámú sütő, grill vagy ezek kombinációinak használatakor. Nyomja meg a „” gombot vagy a „” gombot. A kijelző 3 másodpercre a jelenleg használt teljesítményt mutatja.
- 2) Ha az órát előzőleg beállította, melegítés közben a pontos idő megtekintéséhez nyomja le a „🕒” gombot. A pontos idő 3 másodpercre jelenik meg.

12. Műszaki adatok

- 3) Amennyiben az ajtót kinyitja a melegítés során, csukja be az ajtót, majd a melegítés folytatásához nyomja meg a „▶ +30”” gombot.
- 4) A főzőprogram beállítása után 5 percig nem szabad lenyomni a „▶ +30”” gombot. Az aktuális idő jelenik meg. A beállítás törlődik.
- 5) Ha a gombot megfelelően lenyomják, hangjelzés hallható, nem érzékelt gombnyomás esetén nincs hangjelzés.

13. Nyissa ki a sütőajtót

Nyomja meg a „👉” gombot. A mikrohullámú sütő ajtaja kinyílik.

Hibaelhárítás

Normális jelenségek	
A mikrohullámú sütő zavarja a TV-vételt	A rádió- és a TV-vételt zavarhatja a mikrohullámú sütő működése. Hasonlít a kis elektromos készülékek, például keverőgép, porszívó és elektromos ventilátor okozta interferenciához. Ez normális jelenség.
Elhalványuló sütővilágítás	Kis teljesítményű főzés közben a sütővilágítás elhalványulhat. Ez normális jelenség.
Gőz gyűlik össze az ajtón, forró levegő áramlik ki a szellőzőkön	Főzés közben gőz kerülhet ki az ételből. Ennek nagy része a szellőzőkön keresztül távozik. Egy kis része azonban összegyűlhet az olyan hideg helyeken, mint a sütő ajtaja. Ez normális jelenség.
A sütő véletlenül bekapcsolódott úgy, hogy nem volt benne étel.	Étel nélkül tilos a készülék működtetése. Ez nagyon veszélyes.

Hiba	Lehetséges ok	A hiba megszüntetése
A sütő nem indítható be.	(1) A csatlakozódugó nincs megfelelően bedugva.	Húzza ki a dugót. 10 másodperc elteltével dugja be újra.
	(2) Kiégett a biztosíték vagy működésbe lépett a megszakító.	Cserélje ki a biztosítékot vagy kapcsolja vissza a megszakítót (a javítást vállalatunk szakszemélyzete végzi).
	(3) Hibás a csatlakozóaljzat.	Ellenőrizze a csatlakozóaljzatot egy másik elektromos készülékkel.
A sütő nem melegít.	(4) Az ajtó nincs jól becsukva.	Csukja be rendesen az ajtót.



Az elektromos és az elektronikus berendezések hulladékairól szóló irányelv (WEEE) szerint az ilyen hulladékokat elkülönítetten kell gyűjteni és kezelni. Ha a későbbiekben bármikor meg kell válnia a terméktől, kérjük, soha ne tegye a háztartási hulladék közé. Kérjük, juttassa el a terméket egy közeli WEEE gyűjtőhelyre.