

Használati útmutató

dyras

Elektromos szeletelő

Modell: MS-3001W



Kérjük, használat előtt figyelmesen olvassa el a használati útmutatót!

FONTOS BIZTONSÁGI TUDNIVALÓK

A készülék működtetése során az alábbiakban felsorolt biztonsági intézkedéseket feltétlenül be kell tartani. Minden itt leírt utasítást gondosan olvasson át! A készülék csak az itt leírt háztartási használatra szolgál, minden egyéb (ipari) felhasználás nem megengedett.

- Mindig válassza le a készüléket az elektromos hálózatról, ha felügyelet nélkül hagyja, valamint összeszerelés, szétszerelés és tisztítás előtt!
- Ezt a készüléket azok a személyek, akik csökkent fizikai, érzékelési vagy szellemi képességekkel rendelkeznek, vagy akiknek a tapasztalata és a tudása hiányzik (beleértve a gyermekeket is), nem használhatják!
- 14 éves kor alatti gyermekek a terméket nem használhatják még felügyelet mellett sem!
- Amennyiben a készülék kábele megsérült, azt szakszervizben ki kell cseréltetni. A készüléket sérült kábellel nem szabad a fali aljzathoz csatlakoztatni!
- Legyen óvatos a vágópengék kezelésekor és a pengék tisztításakor
- Ezt a készüléket háztartási és hasonló használatra tervezték, mint pl:
 - személyzeti konyhák üzletekben, irodákban,
 - szállodákban, motelekben
 - és egyéb lakó helyiségekben.
- **Figyelem:** A tűz és áramütés elkerülése érdekében ne tegye ki a készüléket nedvességnek, illetve ne merítse vízbe!
- Ne használja a készüléket párás, poros, nyirkos környezetben!
- Ne tegye ki a készüléket erős ütésnek!
- Ügyeljen arra, hogy ne fröccsenjen folyadék a készülékre, mivel működés közben feszültség alatt áll!
- Ne takarja le a készüléket, hagyja szellőzni!
- Ellenőrizze, hogy a készülék adattábláján szereplő feszültség megegyezik-e az otthoni áramellátással!
- A készülék használatakor ne viseljen bő ruhát vagy ékszert, mert beakadhatnak a mozgó részekbe!
- Használatkor a munkaterületnek jól megvilágítottnak, tisztának és akadályoktól mentesnek kell lennie!

- A szeletelő nagyon éles pengét tartalmaz, ezért a készülék használatakor rendkívül elővigyázatosan kell eljárni:
 - mindig használja a védő vezetőt és az ételtálcát,
 - a készüléket élelmiszer szeleteléséhez használja, csontos, kemény élelmiszer szeletelése nem ajánlott!
- Ne lépje túl a maximum működtetési időt, ami 5 perc, utána ajánlatos a készüléket 10-15 percre pihentetni.
- Az áramütés elkerülése érdekében meghibásodás esetén forduljon szakszervizhez, ne kísérelje megjavítani!

Megjegyzés: Kenyér szeletelésénél max. 0,5 kg-os, hosszúkás kenyér fér oda, nagyobb, kerek formájú kenyér nem, vagy nehezen szeletelhető.

A TERMÉK FELÉPÍTÉSE

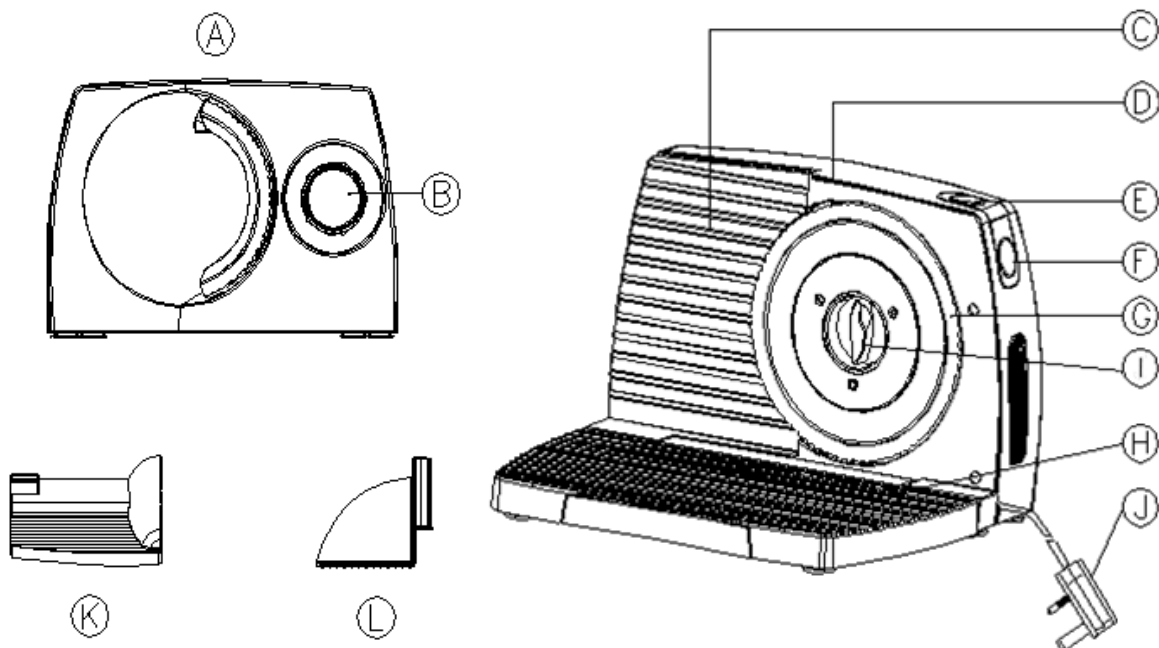

- A. Meghajtó egység
- B. Pengeállító gomb
- C. Előlap
- D. Szelet-vastagság beállító
- E. Ki/Bekapcsoló gomb
- F. Biztonsági kapcsoló

- G. Penge
- H. Lehajtható előlap
- I. Pengezár
- J. Tápkábel
- K. Élelmiszertálca
- L. Védővezető

SPECIFIKÁCIÓ

Teljesítmény	150W
Névleges feszültség	220-240V
Névleges frekvencia	~50/60Hz
Zajszint	65 dB

ELSŐ HASZNÁLATBA VÉTEL ELŐTT

- Csomagolja ki a készüléket és a tartozékokat!
- Összeszerelés előtt öblítse el az élelmiszerrel érintkező tartozékokat, majd törölje szárazra!
- A szeletelőt csak száraz, vízmentes munkafelületen használja!
- Kerülje a mozgó alkatrészekkel való érintkezést, mindig használja a védővezetőt!
- A készülék pengéje éles, így működés közben és tisztításkor legyen rendkívül óvatos!

Figyelem!

- Az egészségügyi kockázatok elkerülése érdekében, összeszerelés előtt alaposan törölje át az alkatrészeket meleg, szappanos vízzel és enyhe antibakteriális tisztítószerrel, majd törölje át egy tiszta ruhával!
- Minden használat után tisztítsa meg a szeletelőt az esetleges ételmaradékoktól.

ÖSSZESZERELÉS

Figyelem: Használat előtt kérjük, olvassa el a biztonsági utasításokat!

1. Hajtsa ki a tálcát (H) a tápegységről (A)!

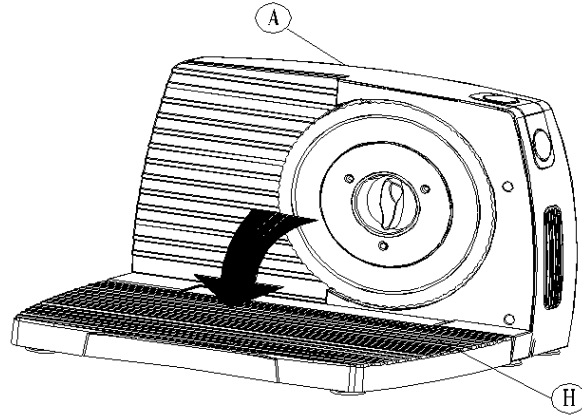

2. Helyezze be az ételtálcát a helyére!

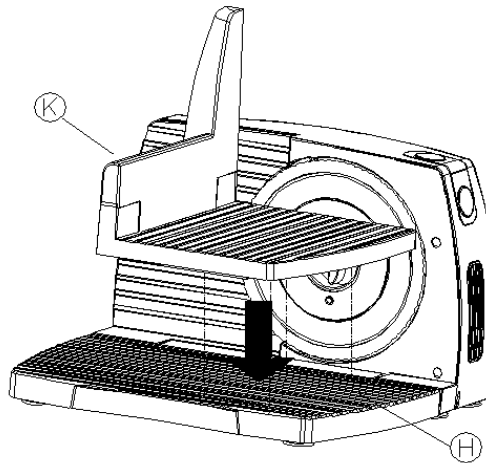

3. Csúsztassa rá a védőezetőt az ételtálcára!

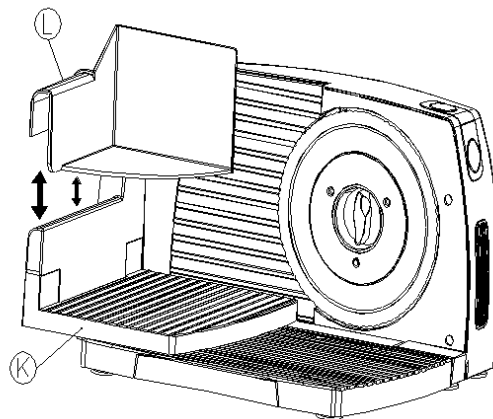

A SZELETELŐ HASZNÁLATA

1. Győződjön meg arról, hogy a feszültség megegyezik a hálózati feszültséggel.
2. Dugja be a tápkábelt a hálózati aljzatba!
3. Állítsa be a pengeállító gombot (B):
 - a. az óramutató járásával egy irányba: vastagabb szeletekhez
 - b. az óramutató járásával ellentétes irányba: a vékonyabb szeletekhez

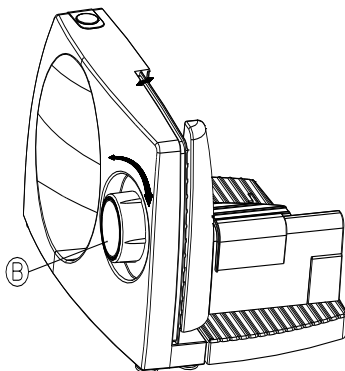

4. Csúsztassa el az ételtálcát (K) a pengétől (G). Helyezze a szeletelendő ételt az ételtálcára, amely az előlap (C) és a védővezető (L) között helyezkedik el.

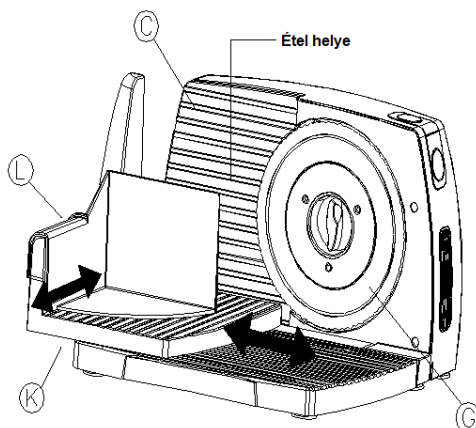

Vigyázat: Mindig tartsa távol az ujjait a pengeszerelvénytől.

5. Az ételszeletelő bekapcsolásához a Ki/Be gombot (E) és a biztonsági gombot (F) egyszerre kell benyomni.

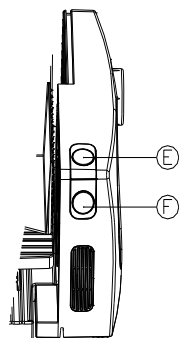

6. A meghajtóegység elindul és a szeletelő korong forogni kezd.
7. Gyakoroljon gyengéd nyomást a védővezetőre, a tolólapot mozgassa előre - hátra.
8. A levágott szeletek a tárcára fognak potyogni.

Megjegyzés: ha szeletelés közben felengedi a kapcsolót, a készülék kikapcsol.

Ha az élelmiszer ráragad a szeletelő korongra, fejezze be a szeletelést és tisztítsa meg a pengét!

Sajtok szeletelése előtt, javasolt a szeletelő korongot benedvesíteni.

Kenyér szeletelésnél maximum 0,5 kg-os kenyér fér oda.

TISZTÍTÁS ÉS KARBANTARTÁS

Győződjön meg arról, hogy a készüléket kikapcsolta és kihúzta a konnektorból!

Forgassa el a pengezárat az óramutató járásával megegyezően és húzza ki a helyéről!

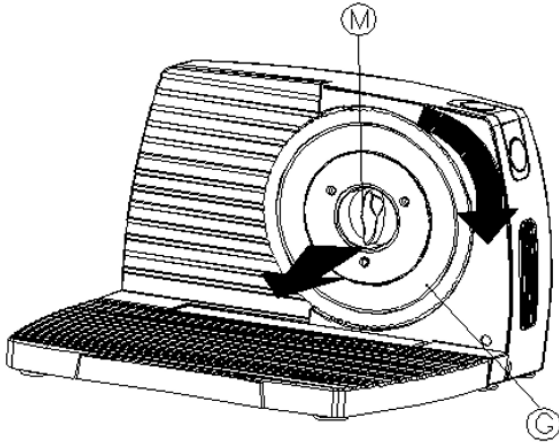

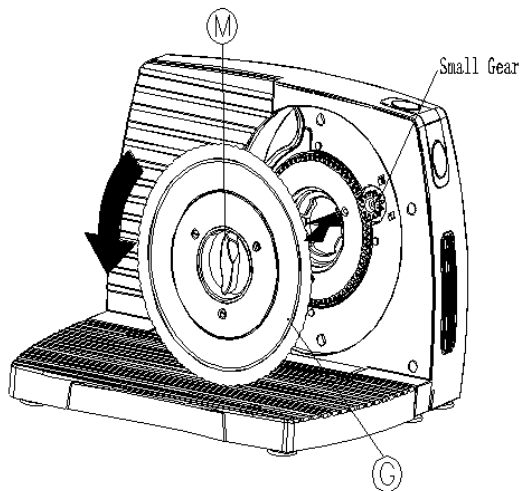

A penge visszahelyezéséhez illessze a a pengezár füleit a megfelelő nyílásokba, ezután forgassa el a pengezárat az óramutató járásával ellentétes irányba, hogy rögzítse azt!



Minden használat után távolítsa el az ételmaradékot a szeletelőből, az élelmiszerral érintő részeket tisztítsa meg langyos mosószeres vízzel, majd törölje szárazra.

Javasoljuk, hogy az eredeti csomagolásában tárolja a készüléket!

HULLADÉKKEZELÉS

Használt elektromos és elektronikus berendezések megsemmisítése	
 	<p>Ez a jelzés a terméken és a csomagoláson azt jelzi, hogy tilos háztartási hulladék közé dobni a már nem használt terméket, mivel kifejezetten környezetszennyező. További részletekkel kapcsolatban érdeklődjön a helyi hatóságnál!</p> <p>Ez a jelzés az Európai Unió teljes területére érvényes. Amennyiben az Európai Unióon kívül szeretné megsemmisíteni a terméket, érdeklődjön az ezzel kapcsolatos szabályzásokról a helyi hatóságnál!</p>

Gyártó/Importőr: Vöröskő Kft., 8200 Veszprém, Pápai út 36.

A CE SZIMBÓLUM



A jelölés azt hivatott jelezni, hogy a termék a rá vonatkozó Európai Uniós előírásoknak megfelel és szabadon forgalmazható az Európai Unió területén.

Instruction manual

dyras

Electric Food Slicer

Model: MS-3001W



Please read and save these instructions to ensure the safe use of this appliance.

IMPORTANT SAFEGUARDS

- Read all instructions carefully before you use the appliance!
- Always disconnect the appliance from the supply if it is left unattended and before assembling, disassembling or cleaning.
- Appliances can not be used by persons with reduced physical, sensory or mental capabilities or lack of experience and knowledge if they have been given supervision or instruction concerning use of the appliance in a safe way and if they understand the hazards involved
- This appliance shall not be used by children.
- Keep the appliance and its cord out of reach of children.
- Be careful when handling the cutting blades and cleaning the blades
- This appliance is intended to be used in household and similar applications such as:
 - staff kitchen areas in shops,
 - offices and other working environments;
 - by clients in hotels, motels and other residential type environments;
- **Warning!** To reduce the risk of fire or electric shock, do not expose this appliance to rain or moisture or submerge into water.
- Do not use the unit in places which are extremely hot, cold, dusty or humid
- Take care not to drop the unit or subject it to strong shocks.
- Do not allow water or liquids to splash onto the main body as it contains live parts.
- Do not cover the body with a cloth and allow the unit to be well ventilated.
- Check that the voltage on the rating plate of your product corresponds with your house electricity supply which must be. A.C. (Alternating Current).
- Do not wear loose clothing or jewelry as they can be caught in moving parts
- The work area should well-lit clean, and free from obstructions.
- This unit contains a very sharp slicing Blade. Extreme caution should be used at all times when operating this appliance.
- Always use the "Protective Guide" and "Food Tray".
- Use the appliance to slice food, slicing bony, hard food is not recommended
- Do not run continuously for longer than 5 minutes. Turn it off and let it cool down at least 10 minutes; otherwise the motor may become damaged.

DESCRIPTION OF PARTS

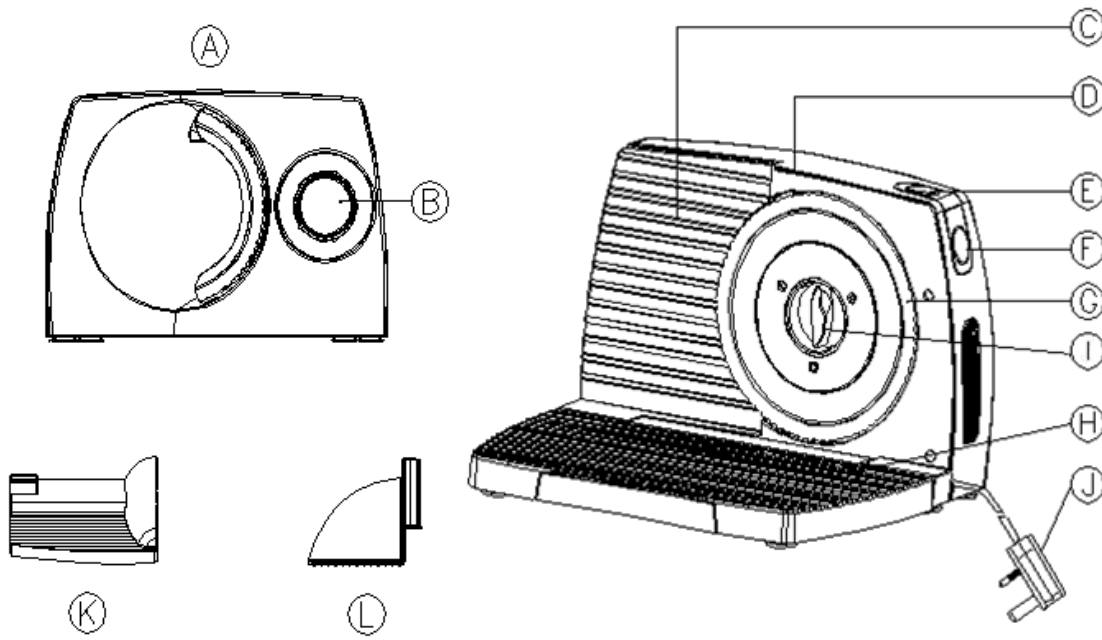

- A. Food slicer
- B. Blade adjustment Knob
- C. Face plate
- D. Slice thickness gauge
- E. On/Off button
- F. Safety Button

- G. Blade assembly
- H. Platform
- I. Power cord
- J. Food Tray
- K. Protective guide
- L. Blade Lock

SPECIFICATION

Power	150W
Voltage	220-240V
Frequency	~50/60Hz
Noise level	65 dB

BEFORE FIRST USING:

- Unpack the device and accessories.
- Before assembling, rinse the accessories contact with food and wipe it dry
- Do not use the device for industrial use.
- To protect against electrical shock, do not immerse cord, plug, motor, motor stand, motor base, main body or platform in water or any other liquid.
- Only use the Food Slicer on a dry, water-free work surface. Always stand on a dry, insulated surface while using.
- Avoid contacting with moving parts! Never feed food by hand. Always use the Protective Guide
- The Blade is sharp. Be extremely careful when cleaning blade and when the blade is spinning during operation.

Warning!

- To reduce risk of health hazards; before assembling the Food Slicer, thoroughly wipe off all parts with a clean cloth using warm soapy water and a mild antibacterial detergent.
- After each use, pls clean the slicer from any food residue.

ASSEMBLY

Note: Please read the important safety instruction before use!

1. Unfold the platform (H) from the food slicer (A).

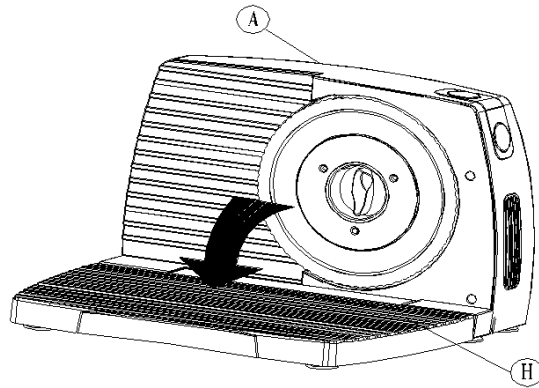

2. Slot the food tray (K) into platform (H).

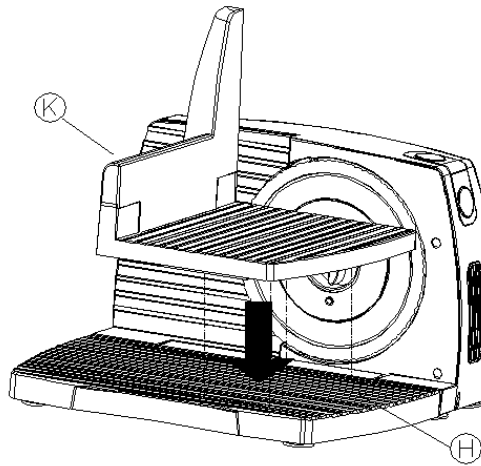

3. Slide the protective guard (L) onto the food tray (K).

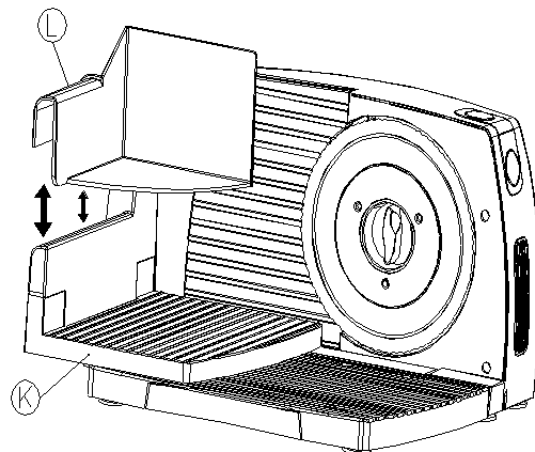

USING THE ELECTRIC FOOD SLICER

1. Make sure your local voltage is 220-240V 50/60Hz.
2. Insert the Power Cord into the mains socket.
3. Set the Blade Adjustment Knob (B) for the thickness of the slice that you desire.
 - a. Turn the Blade Adjustment Knob (B) **clockwise** for thicker slices
 - b. Turn the Blade Adjustment Knob (B) **counterclockwise** for thinner slices.

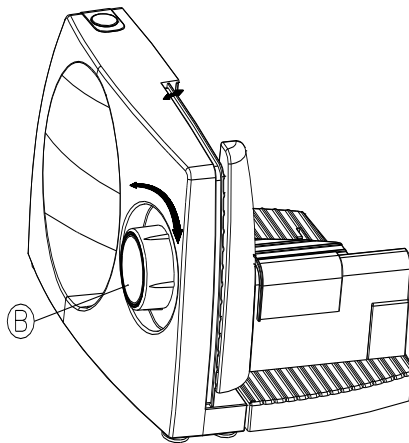

4. Slide the Food Tray (K) away from the Blade (G). Place the food to be sliced on the Food Tray, positioned between the Face Plate (C) and Protective Guide (L).

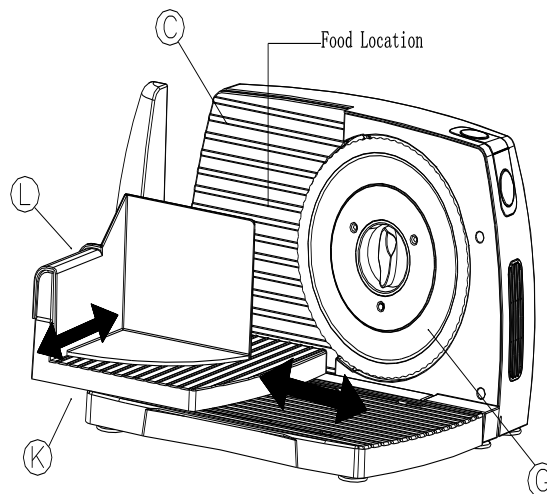

CAUTION: Keep fingers away from the Blade Assembly (G) at all times.

5. In order to turn on the Food Slicer, both the On/Off button (E) and the Safety button (F) must be pressed down at the same time. If either is not pressed down, the Food Slicer will not operate. Use your one hand to operate the On/Off button (E) and Safety button (F).

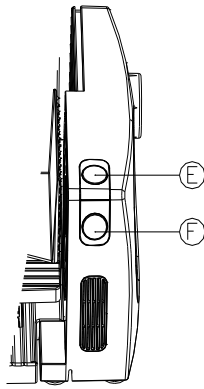

6. Use your other hand to hold the Protective Guide (L) with your thumb protected behind thumb guard. Apply gentle pressure onto the Protective Guide to keep the food pressed against the Face Plate (C). And then mvto cut the food slides the Food Tray (K) back and forth steadily across the Blade Assembly (G).
7. Place a Food Tray to the outside of the unit to catch the food as it is being sliced.
8. To turn off the Food Slicer, take fingers off of the On/Off button (E) and Safety Button (F).

Notes: If you release the switch while slicing, the device will turn off. Before slicing cheese, it is recommended to moisten the slicing disc. When slicing bread, a maximum of 0.5 kg of bread can be stored.

CLEANING

Make sure that the Food Slicer is OFF and UNPLUGGED. Turn the Blade Lock (M) clockwise to unlock it. Pull out the Blade Assembly (G).

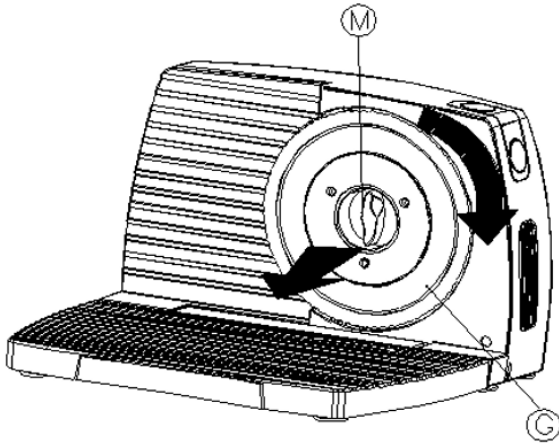

To reinsert the Blade Assembly (G), line up the tabs on the Blade Assembly (G) with the slots in the Small Gear. Once the Blade Assembly is seated with the Small Gear, turn the Blade Lock (M) anticlockwise to lock it in position.

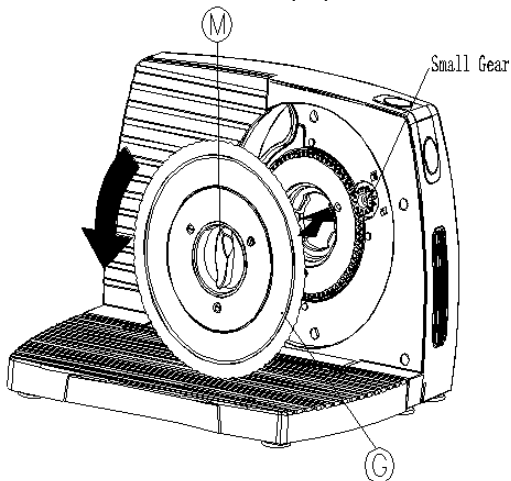

After each use, remove the food residue from the slicer, clean the parts that touching the food with lukewarm detergent water, then wipe dry.

We recommend storing the device in its original packaging!

WASTE MANAGEMENT

Correct Disposal of this product



This marking indicates that this product should not be disposed with other household wastes throughout the EU. To prevent possible harm to the environment or human health from uncontrolled waste disposal, recycle it responsibly to promote the sustainable reuse of material resources. To return your used device, please use the return and collection systems or contact the retailer where the product was purchased. They can take this product for environmental safe recycling.

Manufacturer/Importer: Vöröskő Kft., 8200 Veszprém, Pápai str. 36.

CE SYMBOL



The mark is intended to indicate that the product complies with the relevant European Union standards and can be freely marketed in the European Union.

dyras

www.dyras.hu

Copyright © 2023 The dyras wwe.factory LLC U.S.A.

No parts of the content (including logos, design, photos, text, colour scheme arrangements, etc.) may be reproduced, reused or redistributed for any purpose whatsoever, or distributed to a thirdparty for such purposes, without the written permission of The dyras wwe.factory LLC.

®= registered trademark of Dyras Europe Kft.