

**Kezelési útmutató**

***dyras***

**Smoothie turmix**

**Modell: SB-509**



**Kérjük, használat előtt figyelmesen olvassa el a használati útmutatót!**

## FONTOS BIZTONSÁGI TUDNIVALÓK

- Ha a készüléket felügyelet nélkül hagyja, ill. összeszerelés, szétszerelés vagy tisztítás előtt mindig húzza ki a hálózathoz!
- A készüléket gyermekek nem használhatják! Tartsa a készüléket és vezetékét gyermekektől elzárva!
- A készüléket csak azon csökkentett mentális vagy fizikai képességű személyek használhatják, akik megfelelő felügyelet alatt vannak vagy megfelelő útmutatást kaptak a készülék biztonságos használatához.
- Gyermekek nem játszhatnak a készülékkel.
- Ha a tápkábel sérült, akkor a veszély elkerülése érdekében a gyártóval vagy a szervízzel fel kell vennie a kapcsolatot, a sérült, vagy nem jól működő kábelt ki kell cserélni a veszély megelőzése végett.
- A kehely kiürítésekor és tisztításakor nagyon óvatosan kell eljárni a pengék körül, mert rendkívül élesek és könnyen vágást okoznak.
- Figyeljen rá, hogy ujjai ne legyenek a pengék közelében, valamint a kehelyben a termék működtetése közben!
- Az élelmiszerekkel érintkezésbe kerülő felületek tisztításával kapcsolatos tudnivalókról olvassa el az „Ápolás és tisztítás” fejezetet!
- Ez a készülék háztartási és hasonló célokra szolgál, például:
  - üzletek személyzeti konyhájában;
  - ügyfelek részére szállodákban, motelekben és más lakossági típusú környezetben;
  - saját háztartásában való használatra.
- A készülék csak az itt leírt háztartási használatra szolgál, minden egyéb (iparszerű) felhasználás nem megengedett.
- Kapcsolja ki a készüléket és húzza ki a hálózati dugót a tartozékok cseréjekor vagy a mozgó alkatrészekhez való hozzányúlás előtt! Ne helyezzen üzembe hibás készüléket!
- A készülék biztonságos üzemeltetése érdekében csak a kezelési útmutatóban megadott információk szerint szerelje össze, majd csatlakoztassa és a használati útmutató alapján használja!
- Tisztításakor ne használjon semmilyen erős tisztítószerrel a készüléken!
- Használat közben hagyjon elég légterületet a készülék környékén! Ne hagyja, hogy a készülék hozzáérjen függönyökhöz, falhoz, textíliákhoz, egyebekhez!
- Húzza ki a hálózati kábelt a fali aljzatból, ha:
  - probléma lép fel a használat során
  - amikor a termék nincsen használatban
  - tisztítása közben
- Ne érintse meg a mozgó alkatrészeket működés közben!
- A gyártó által nem ajánlott vagy nem a gyártó által eladott kiegészítők használata tüzet, áramütést vagy sérülést okozhat.
- Ne húzza a csatlakozókábelt éles széleken keresztül, a kábel ne érintkezzen forró felülettel (beleértve a tűzhelyet, sütőt) és ne használja rajta!

- A csatlakozókábel ne legyen nyílt tűz vagy fűtött főzőlapok közelében!
- A készülék javítását bízza a gyártó által kijelölt szakszervizre!
- A terméket motorját soha ne érje víz!
- Mindig húzza ki a hálózatból a terméket mielőtt kinyitná a kehely fedelét!
- Soha ne érjen a pengékhez, amíg be van dugva a hálózatba a készülék!
- Ne használja a terméket olyan hosszabbítóval, amit nem ellenőrzött egy hivatalos szakember!
- Ne használja a készüléket semmilyen más fajta használatra, mint amire gyártva lett!
- Ne nyomja meg a bekapcsolás gombot addig, amíg nincsen hálózatba dugva a termék!
- Maximum 1 percig használja a készüléket megállás nélkül, utána pár percig tilos használni!
- Ne merítse vízbe, ne tartsa víz alá és ne tisztítsa folyó víz alatt a motort!
- A pengék rendkívül élesek, nagyon kell velük vigyázni!
- Öblítse ki a kelyhet első használat előtt!
- Ne töltsön több folyadékot a kehelybe, mint a jelölt mennyiség!

## ALKATRÉSZEK AZONOSÍTÁSA

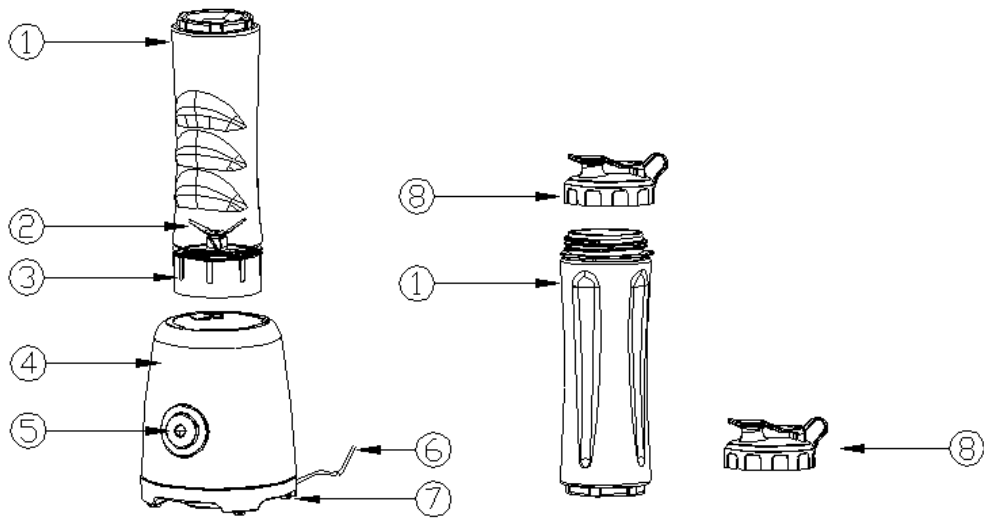

1. Műanyag flakon (kehely), 2 db, (BPA mentes)
2. Pengék
3. Pengeegység
4. Turmixgép
5. Vezérlógomb
6. Dugó és tápkábel
7. Műanyag talpak
8. Műanyag flakon kupakja (2 db)

## A TURMIXGÉP ÉS A KUPAK HASZNÁLATA

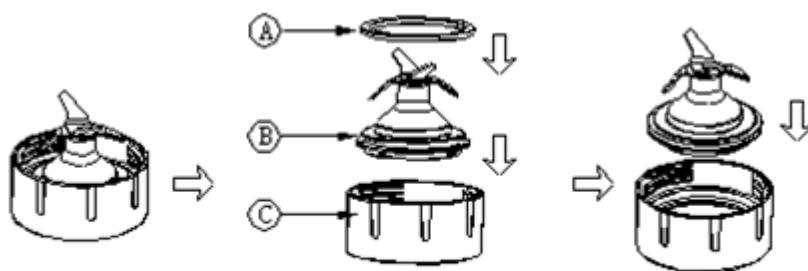

Fig 1

- Helyezze be a tömítő gyűrűt (A) a pengék (B) köré a Fig 1-es illusztrációt követve! Amennyiben nem helyesen helyezi be a tömítőgyűrűt szivárgás történhet. Fokozottan ügyeljen, a pengék nagyon élesek!
- Óvatosan helyezze a pengéket a penge egységbe (C), amíg kattánást nem hall!

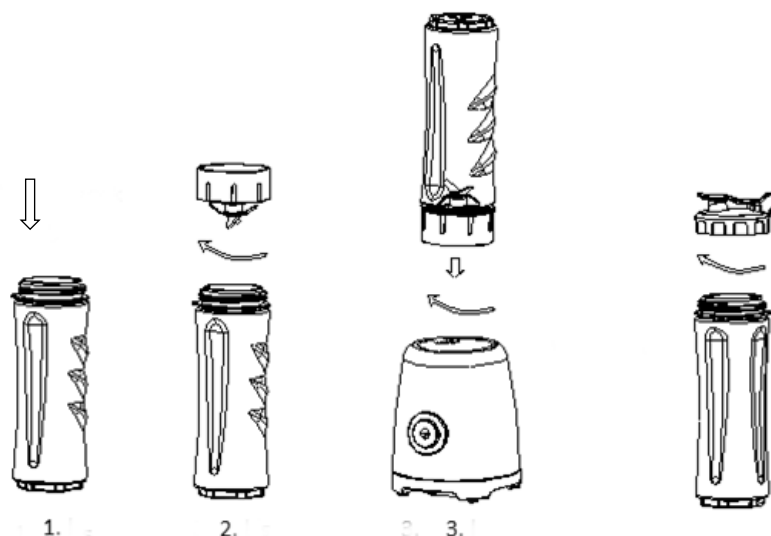

Fig 2

- Töltse fel étellel a műanyag flakont (Fig 2, 1. lépés)!
- A pengeegységet csavarja rá a flakonra, majd a flakont csavarja bele a turmixgépbe az óramutató járásával megegyező irányba, amíg kattánást nem hall (Fig 2, 2-3. lépés)! A kattánás jelzi, hogy a turmixgép használatra kész.
- Csatlakoztassa hálózatba a készüléket, majd nyomja meg a vezérlőgombot! Amíg nyomva tartja, a készülék működésben lesz.
- Amikor végzett a turmixolással és elérte a kívánt állagot, engedje el a vezérlőgombot és a turmix működése megáll!
- Használat után húzza ki a hálózatból!
- A műanyag flakont, az óramutató járásával ellentétes irányban tudja kiszerezni a turmixgépből!
- Fordítsa meg a flakont, úgy, hogy a penge egység legyen felül! Ezt csavarja az óramutató járásirányával ellentétesen és vegye le a flakonról!

- Öntse ki a flakon tartalmát vagy helyezze rá a kupakot, így könnyen szállíthatja!
- Ha a készülék működése megakad, minden esetben húzza ki a hálózatról!

**Figyelmeztetés: Maximum 1 percig szabad megállás nélkül használni a gépet. Soha ne használja forró alapanyagokkal, várja meg míg kihűlnek! Turmixoláshoz mindig adjon hozzá folyadékot!**

## PRAKTIKUS KEVERÉSI TIPPEK

- A turmixolásra szánt hozzávalókat kockákra (kb. 1-2 cm) kell vágni, ez elősegíti az egyenletes eredmény elérését.
- Soha ne töltsé a turmixgépet a maximum szintet jelző jel fölé!
- Mindig figyeljen rá, hogy a gyümölcsökről, zöldségekről a rájuk tapadt földet, homokot, apró kavicsokat, ill. a magjaikat eltávolítsa el használat előtt, mert ezek kárt okozhatnak a pengékben!
- Soha ne turmixoljon forró alapanyagokat! Minden esetben várja meg, míg kihűlnek!
- Minden turmixolandó alapanyagot 40°C fok alatti hőmérsékletűnek kell lennie használat előtt.

## RECEPTEK

Javasolt keverési mennyiség / feldolgozási idő			
	Hozzávalók	Mennyiség	Idő (másodperc)
Eper, lila káposzta és sárgarépa juice	Sárgarépa	100 g	50-60 másodperc Az összetevők mérete különböző lehet. Ha szükséges, ismételje meg a feldolgozást, amíg a kívánt állagot el nem éri!
	Lila káposzta	50 g	
	Eper	3 db	
	Kókusztej	200 ml	
Alma, körte és káposzta juice	Tisztított víz	150 ml	
	Zeller	30 g	
	Káposzta	40 g	
	Hámozott alma	½ db	
	Hámozott körte	½ db	
Víz jégkásával	Hámozott narancs	¼ db	
	Jégkocka	120 g	3 másodperc működés, 3 másodperc pihentetés Ismétlés 7-10 alkalommal
	Víz	360 g	
<b>Víz tört jéggel: Max. mennyiség: ≤600g (jég-víz: 1:3). Maximális működési idő: 90 mp</b>			

# ÁPOLÁS ÉS TISZTÍTÁS

**Tisztítás előtt húzza ki a készüléket hálózathoz és szerelje le az összes tartozékot!**

1. A kelyhet töltsse fel félig langyos vízzel és egy kis mosogatószerrel!
2. Használja a bekapcsolás gombot 1-2 másodpercig, majd ezt ismétlje meg 3-4 alkalommal!
3. Öntse ki a tartalmát, majd öblítse el!
4. Komolyabb tisztítás érdekében mossa el a tetőt és a kelyhet meleg, mosószeres vízben!
5. A pengeegységet folyó csapvíz alatt tisztíthatja, miközben a pengék felfelé néznek. A pengeegység alját ne mossa el!
6. Komolyabb tisztítás érdekében helyezze a műanyag flakonokat mosogatógépbe!

**Megjegyzés:** A pengék nagyon élesek, ezért kiemelt óvatossággal járjon el tisztítás közben!

## A motor alapjának tisztítása

Használjon enyhén nedves tisztítószerrel ellátott szivacsot, majd törölje szárazra!

**Megjegyzés: Soha ne merítse a motor alapját vízbe!**

# TÁROLÁS

- Tisztítsa meg a készüléket a leírtak szerint és hagyja teljesen megszáradni!
- Javasoljuk, hogy tárolja a készüléket az eredeti csomagolásában!
- Tárolja a készüléket jól szellőző, száraz helyen, gyermekektől elzárva!

## MŰSZAKI ADATOK

Névleges feszültség: 220-240V  
Névleges frekvencia: 50/60Hz  
Névleges fogyasztás: 300W  
Érintésvédelmi osztály (áramütés ellen): II

## HULLADÉKKEZELÉS

Használt elektromos és elektronikus berendezések megsemmisítése	
	<p>Ez a jelzés a terméken és a csomagoláson azt jelzi, hogy tilos háztartási hulladék közé dobni a már nem használt terméket, mivel kifejezetten környezetszennyező. További részletekkel kapcsolatban érdeklődjön a helyi hatóságnál!</p> <p>Ez a jelzés az Európai Unió teljes területére érvényes. Amennyiben az Európai Unió kívül szeretné megsemmisíteni a terméket, érdeklődjön az ezzel kapcsolatos szabályzásokról a helyi hatóságnál!</p>

Gyártó/Importőr: Vöröskő Kft., 8200 Veszprém, Pápai út 36.

## A CE SZIMBÓLUM



A jelölés azt hivatott jelezni, hogy a termék a rá vonatkozó Európai Uniós előírásoknak megfelel és szabadon forgalmazható az Európai Unió területén.



## TISZTELT VÁSÁRLÓ!

Felhívjuk figyelmét, hogy az alábbi üzemeltetési, tárolási és környezeti feltételek befolyásolhatják a készülék élettartamát és használhatóságát, és hátrányosan befolyásolhatják, lerövidíthetik vagy meghosszabbíthatják azokat.

Védje készülékét mindig a következőktől:

- Nedves környezetben történő felhasználás vagy tárolás az alábbiakat okozhatja:
  - az eszköz házának idő előtti öregedése,
  - rövidzárlat,
  - a műanyagok és a gumi szerkezeti elemeinek idő előtti kopása és öregedése
  - gyorsítja az elektromos egységek, a huzalok oxidációját, a fém alkatrészek korrózióját.
- Poros környezetben vagy konyhában történő felhasználás (ahol a léghőmérséklet pl. étolaj vagy főzőzsír szennyezés juthat) a következőket okozhatja:
  - a zsíros porbevonat lerakódása a mechanikai és elektromos alkatrészekre, valamint a ház burkolatára, ami elektromos érintkezés meghibásodását, akár teljes meghibásodást, valamint a műanyag és gumi alkatrészek károsodását okozhatja.
- A közvetlen napfény a következőket okozhatja:
  - a készülékház, a műanyag és gumi alkatrészek idő előtti öregedése,
  - a szilárdság és más szerkezeti tulajdonságok romlása, felületük porozitása és törékenysége veszélyeztetheti a megfelelő, biztonságos felhasználást.
- A folyamatos ipari felhasználás:
  - korai szerkezeti kopás az eszköz túlterhelése miatt, a motor korai kopása,
  - a folyamatos kopás és a túlmelegedés okozta károsodások.
- Az eszköz tárolása fagyosan hideg körülmények között:
  - műanyag és gumi alkatrészek szerkezeti károsodása vagy törése, amely veszélyezteti a tervezett biztonságos felhasználást,
  - oxidáció a készülék fém részeinek kondenzációja és korróziója miatt.
- Sugárzás vagy közvetlen hő okozhatja (például nem megfelelő távolságot biztosít a tűzhelytől, hűtőtől):
  - szerkezeti károsodások, deformáció, lágyulás, olvadás,
  - műanyag és gumi alkatrészek, burkolatok elektromos szigetelésének gyengülése.

A készülék élettartamának meghosszabbítása és a nem rendeltetésszerű használat elkerülése érdekében kerülje el vagy akadályozza meg a fent felsoroltakat, és mindig kövesse a termék használati utasítását, különben a nem rendeltetésszerű használat esetén Ön lesz a felelős, amelyért a gyártó nem vállal felelősséget. Javasoljuk, hogy a készüléket rendszeresen ellenőrizze egy hivatalos szervizközpontban, még akkor is, ha nem észlel semmilyen hibát, mivel ez segíthet a korai szakaszban felmerülő problémák elhárításában, és megnövelheti a termék élettartamát.



## SAFETY PRECAUTIONS

- Read all instructions carefully before you use the appliance.
- Always disconnect the appliance from the supply if it is left unattended and before assembling, disassembling or cleaning.
- This appliance shall not be used by children. Keep the appliance and its cord out of reach of children.
- Appliances can be used by persons with reduced physical, sensory or mental capabilities or lack of experience and knowledge if they have been given supervision or instruction concerning use of the appliance in a safe way and understand the hazards involved.
- Children shall not play with the appliance.
- Do not allow children to use the blender without supervision.
- If the supply cord is damaged, it must be replaced by the manufacturer, its service agent or similarly qualified persons in order to avoid a hazard.
- Care shall be taken when handling the sharp cutting blades, emptying the container and during cleaning.
- Switch off the appliance and disconnect from supply before changing accessories or approaching parts that move in use.
- This appliance is intended to be used in household and similar applications such as:
  - staff kitchen areas in shops, offices and other working environments;
  - by clients in hotels, motels and other residential type environments;
  - bed and breakfast type environments.
- Ensure fingers are kept well away from the blades when in use.
- Unplug from outlet when:
  - it is not in use,
  - you have problem with the appliance,
  - before moving the appliance or adding the food,
  - before cleaning.
- Do not blend hot ingredients.
- Always operate on a flat surface.
- Do not press the Power Button before plugging into the power outlet. Remove by grasping the Plug and do not pull on the cord.
- The continuous operating time must be less than 1 minutes.
- Read carefully and save all the instructions provided with an appliance.
- Do not use your appliance with an extension cord unless this cord has been checked and tested by a qualified technician or service person.
- Always use your appliance from a power outlet of the voltage (A.C. only) marked on the appliance.
- Do not use an appliance for any purpose other than its intended use.
- Do not place an appliance on or near a hot gas flame, electric element or on a heated oven. Do not place on top of any other appliance.
- Do not let the power cord of an appliance hang over the edge of a table or bench

top or touch any hot surface.

- Do not operate any electrical appliance with a damaged cord or after the appliance has been dropped or damaged in any manner.
- Do not immerse Motor Base in water or any other liquid unless recommended.
- The blades are extremely sharp, handle carefully.
- Thoroughly clean the parts which will come into with food or water before the first use.
- Do not exceed the maximum indicated level on all the containers.

## IDENTIFICATION OF PARTS

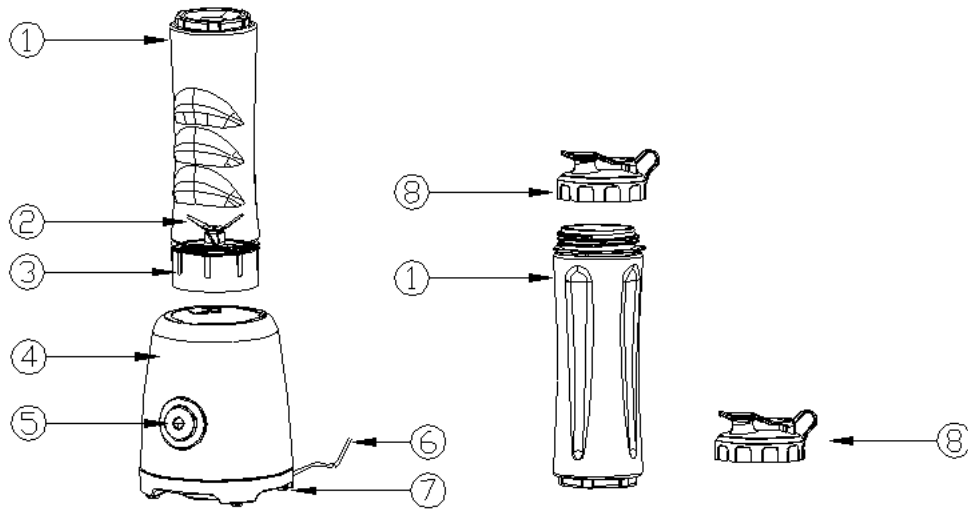

1. Plastic Blending Cup (2 pcs)
2. Blade
3. Blending cup base
4. Main Body
5. Power Button
6. Plug and Power cord
7. Plastic foot
8. Blending Cup Cap (2 pcs)

## USING THE BLENDER AND THE BLENDING CUP

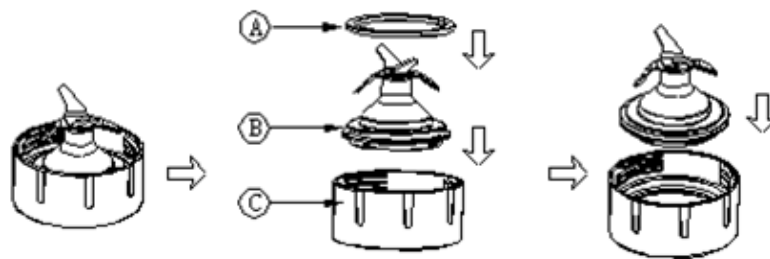

Fig 1

- Insert the sealing ring (A) around the blades (B) following illustration Fig 1. If you do not insert the sealing ring correctly, a leak may occur. Take extra care, the blades are very sharp!
- Carefully place the blades in the blade unit (C) until you hear a click.

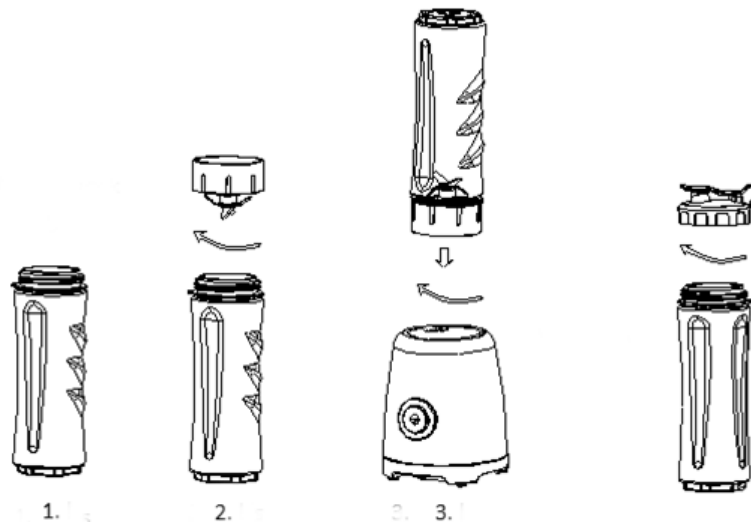

Fig 2

- Fill the food into the Plastic Blending Cup (step 1).
- Screw the Blending Cup Base on the Blending Cup clockwise (step 2).
- Place the Blending Cup Base Assembly onto the Motor Base and rotate clockwise by holding the surface of the Blending Cup Base (step 3) to lock until you hear a slight click. Now the blender is ready for use.
- Plug in; press the Power Button inwards and remains on as long as the Power Button keeps being pressed.
- After you have completed blending, release the Power Button to stop running.
- After use, unplug and dismantle
- Rotate anticlockwise to unlock and remove the Blending Cup Base Assembly from the Motor Base.
- Place the Blending Cup assembly downwards. Unscrew the Blending Cup Base anticlockwise from the Blending cup and pour out the food or screw the Blending

Cup Cap on the Blending Cup clockwise.

- If your blender gets blocked, first stop and unplug before clearing.

**Warning:** The continuous operating time must be less than 1 minute. Never blend hot oil, fat or meat. Do not operating without liquid.

## HANDY BLENDING HINTS

- Food items for blending should be cut into cubes (approximately 1-2cm), this will assist in achieving an even result.
- Never fill the Blending Cup above the maximum level indicated.
- When pureeing fruit or vegetable, cooked or raw, cut into small pieces to facilitate blending.
- Always ensure stones are removed from fruit as these can harm the blades.
- Do not process hot liquids in your blender. Allows to cool before processing.
- All the ingredients and foods must be below 40°C centigrade.

## RECIPES

Suggested Blending Quantity/Processing Time/Operating Speed			
	Ingredients	Quantity	Time(seconds)
Strawberry, Purple cabbage and Carrot juice	Carrots	100 g	50-60s The sizes of ingredients can be various, if necessary, repeat processing until the desired consistency is achieved.
	Purple cabbages	50 g	
	Strawberries	3 pcs	
	Coconut milk	200 ml	
Apple, Pear and Cabbage juice	Purified water	150 ml	
	Celeries	30 g	
	Cabbages	40 g	
	Apple (pitted)	½ pc	
	Pear (pitted)	½ pc	
Ice slush	Orange (peeled)	¼ pc	On: 3 sec, off :3 sec Repeat: 7-10 times
	Ice cubes	120 g	
	Water	360 g	
<b>On crushing ice with water. Max. quantity: ≤600g (ice to water: 1:3). Max operating time: 90s</b>			

## CARE AND CLEANING

**Unplug the appliance and detach all the accessories before cleaning.**

1. Half fill the Blending Cups with warm and a small amount of detergent.
2. Press the Power Button and hold for 1-2 seconds and release. Repeat 3-4 times.
3. Then remove the Blending Cup and rinse it under running water.
4. For thorough cleaning, wash the Blending Cups and Blending Cup Caps in the dishwasher or in warm soapy water.
5. The Blending Cup Base can be cleaned in running water in the direction of the blades upwards. Do not flush the bottom of all the bases.

**Caution:** Take care when cleaning the blades as they are extremely sharp.

### **To clean the motor base**

Use a damp, soft sponge with detergent and wipe over the motor base.

**Note: Never immerse the motor base in water or other liquids.**

## STORAGE

- Clean the device as described then let it dry thoroughly.
- We recommend storing the device in its original packaging!
- Store the appliance in a well-ventilated, dry place out of the reach of children.



## TECHNICAL SPECIFICATIONS

Rated voltage: 220-240V

Rated frequency: 50/60Hz

Rated power consumption: 300 W

Protection class (against electric shock): CLASS II

## WASTE MANAGEMENT

Correct Disposal of this product	
	<p>This marking indicates that this product should not be disposed with other household wastes throughout the EU. To prevent possible harm to the environment or human health from uncontrolled waste disposal, recycle it responsibly to promote the sustainable reuse of material resources. To return your used device, please use the return and collection systems or contact the retailer where the product was purchased. They can take this product for environmental safe recycling.</p>

Manufacturer/Importer: Vöröskő Kft., 8200 Veszprém, Pápai str. 36.

## CE SYMBOL



The mark is intended to indicate that the product complies with the relevant European Union standards and can be freely marketed in the European Union.

## DEAR CUSTOMER!

Please note that the following operating, storage, environmental, and environmental conditions may affect the lifetime and usability of the device, and may adversely affect, shorten, or prolong its life if not permanently or temporarily.

Always protect your device from the following:

- Use or storage in a humid, damp environment may cause:
  - premature aging of the device's enclosure,
  - electrical insulation,
  - premature wear and aging of the structural components of plastics and rubber
  - Improve, accelerate the corrosion of electrical units, wires oxidation, metal parts.
- Use in dusty environments or in kitchens (where the atmosphere is exposed to, for example, cooking oil or cooking fat) may cause:
  - Deposition of greasy powder coating on the mechanical and electrical components and casing of the unit, which can cause electrical contact failure, even total malfunction, and damage to plastic and rubber components.
- Direct sunlight can cause:
  - Premature aging of the device casing, plastic and rubber parts, deterioration of strength and other structural features, porosity and brittleness of their surface, which may endanger proper, safe use.
- Continuous industrial use may cause:
  - Premature structural wear due to forced operation of the device, premature engine wear,
  - damage due to continuous wear and overheating.
- Device storage in freezing cold conditions may cause:
  - Structural damage or breakage of plastics and rubber parts which endangers the intended safe use,
  - Oxidation due to condensation, corrosion of metal parts of the device.
- Can be caused by radiation or direct heat (such as providing an inappropriate distance from the stove, radiator):
  - structural damage, deformation, softening, melting, weakening of electrical insulation of plastic and rubber parts, coverings.

To prolong the life of the device and prevent improper use, avoid or prevent the above conditions and always follow the product operating instructions, otherwise you will be responsible for improper operation for which the manufacturer assumes no responsibility. We recommend that you have your appliance periodically inspected by an authorized service centre, even if you do not experience any malfunctions, as this may help you troubleshoot an early-stage problem and increase the life of your product.



[www.dyras.hu](http://www.dyras.hu)

Copyright © 2023 The dyras wwe.factory LLC U.S.A.

No parts of the content (including logos, design, photos, text, colour scheme arrangements, etc.) may be reproduced, reused or redistributed for any purpose whatsoever, or distributed to a thirdparty for such purposes, without the written permission of The dyras wwe.factory LLC.

®= registered trademark of Dyras Europe Kft.